

DRUŽBOSLOVNO RAZISKOVANJE MED PROFESIONALIZACIJO IN PODRUŽBLJANJEM

Drugi zvezek
OBČANSKA ZNANOST



Prispevki in izzivi sociologije na Slovenskem 2

Zdravko Mlinar

DRUŽBOSLOVNO RAZISKOVANJE

MED PROFESIONALIZACIJO IN PODRUŽBLJANJEM

Drugi zvezek

Občanska znanost

Izdajatelj in založnik:

SLOVENSKA AKADEMIJA ZNANOSTI IN UMETNOSTI

Ljubljana 2024

Sprejeto na seji prvega razreda za zgodovinske in družbene vede
Slovenske akademije znanosti in umetnosti

dne 13. marca 2024

in na seji predsedstva Slovenske akademije znanosti in umetnosti

dne 27. februarja 2024

Copyright © za slovensko izdajo po delih in v celoti SAZU 2024, Ljubljana.

Fotokopiranje in razmnoževanje po delih in v celoti je prepovedano.

Vse pravice pridržane.

Lektor: Tomaž Petek

Oblikovanje ovitka: Iztok Prosen

Prelom: Leon Beton

Tisk: Setzer, Danilo Radanović

Naklada: 200 izvodov

CIP - Kataložni zapis o publikaciji

Narodna in univerzitetna knjižnica, Ljubljana

316

303

MLINAR, Zdravko

Družboslovno raziskovanje : med profesionalizacijo in podružbljanjem. Zv. 2, Občanska znanost /

Zdravko Mlinar. - Ljubljana : Slovenska akademija znanosti in umetnosti, 2024. -

(Prispevki in izzivi sociologije na Slovenskem ; 2)

ISBN 978-961-268-108-1

COBISS.SI-ID 213075459

Kazalo

POSVETILO	11
SPREMNA BESEDA, Slavko Splichal	12
PREGOVOR	17
I. IZHODIŠNA VPRAŠANJA	
UVODNE MISLI	20
ŠIRŠI KONTEKST OBRAVNAVE	22
Razvojna logika družbenih sistemov	22
Ravni družbene realnosti	23
Od agregiranja k specializaciji, posploševanju in integraciji raznovrstnosti	26
Kako dosegati večjo inkluzivnost?	29
Univerze zaostajajo in prednjačijo	31
Kritika podaljševanja obstoječega: »Svetovno državljanstvo«	35
Tudi fiktivne »skupnosti«	36
II. ODPRTA IN OBČANSKA ZNANOST	
ODPRTA ZNANOST V ZAPRTEM KROGU?	40
Izključujoča odprtost	40
Paradoks nemočnih in izključenih	41
Zgledno preseganje zaprtega kroga	42
Pomisleki, zadržki, šarlatanstvo in kako naprej?	42
Učenje in raziskovanje (naj) se zblížujeta z vsakdanjim življenjem	44
Upravna in genetska zamejenost	45
Namesto sklepa	45
KAJ NAM PRINAŠATA KONCEPT IN GIBANJE OBČANSKA ZNANOST / CITIZEN SCIENCE?	
Uveljavljanje raziskovanja kot sestavine vsakdanjega življenja	47
Abstract	47
Povzetek	47
Uvodne misli	48
Konkretni izziv za znanost in politiko!?	49
<i>Odziv na njihovo kritiko pa je bil – molk!</i>	49
Od kritike dosedanje prakse k novim konceptom in obratno	51
<i>Usmeritev na vsakdanje življenje: novi obrat</i>	53
<i>Civilnodružbena gibanja in študije vsakdanjega življenja</i>	53
<i>Preseganje institucionalne zamejenosti: neformalno delo in vseživljenjsko izobraževanje</i>	54
<i>(Samo)izključevanje ob spopadanju s profitnimi interesi</i>	54
<i>Disciplinarna in/ali problemska usmeritev</i>	55
<i>Citizen Science</i> kot občanska znanost	55
Zgodovinski kontekst: citizen science ni nekaj povsem novega	57
Dekontekstualizacija kot odtujevanje in vsebinsko osiromašenje	58
Značilne poante in razsežnosti	59
<i>Akterji in strukture</i>	60
<i>Uveljavljati specifiko ali se le približevati akreditirani znanosti?</i>	61
<i>Odpiranje znanosti in občanska znanost</i>	61

<i>Stopnjevanje vključevanja javnosti</i>	62
<i>Vključevanje z množičnostjo in raznovrstnostjo</i>	64
Občanska raziskovanja in delovanje wikipedistov	65
Pomisleki, kritike in zavračanja	66
<i>Znanost ali šarlatanstvo!?</i>	66
<i>Ostati na trdnih tleh</i>	67
<i>O (ne)kakovosti podatkov</i>	68
Sklepne misli: Kje se uveljavlja in zaustavlja občanska znanost?	70
Dodatek	72
<i>Izbrani primer: Prostovoljsko proučevanje raznovrstnosti ptic in habitatov</i>	73
Zahvale	75
OBČANSKO RAZISKOVANJE IN ZNANOST	
K ozaveščanju o potencialih in zamejitvah njenega prežemanja	79
Nekatera izhodišča	79
Integracija raznovrstnosti in proti njej	79
Preseganje dihotomnega (raz)ločevanja	81
Spontanost ne zadostuje	81
Časovna, prostorska, sektorska in hierarhična razsežnost	82
Nekaj splošnih misli	83
DOMET IN ZAMEJENOST RAZPRAV O »OBČANSKI ZNANOSTI« (Citizen Science)	85
Kaj pa zgledi zunaj družboslovja in humanistike?	85
Spodbujati radovednost in ustvarjalnost	86
Občanska znanost (naj) vključuje tudi »ljudi z ovirami«	89
PARTICIPACIJA, SAMOUPRAVLJANJE IN OBČANSKA ZNANOST	90
Spodbujanje k samostojnosti ali paternalizem?	94
III. DEMOKRATIZACIJA IN GLOBALIZACIJA	
DEMOKRATIZACIJA DRUŽBE, PROFESIONALIZACIJA DRUŽBOSLOVJA IN KAKO NAPREJ	96
IZ PRETEKLOSTI ZA PRIHODNOST V DRUŽBI IN DRUŽBOSLOVJU	
Protislovnost vključevanja in izključevanja	96
<i>O (ne)samostojnosti naroda in posameznika v kontekstu globalizacije</i>	97
Uvod	97
Časovna perspektiva in retrospektiva	99
<i>Teoretsko izhodišče za presojanje pomena preteklosti za prihodnost, protislovnost vključevanja in izključevanja</i>	99
Od naključnosti k regularnosti in nazaj?	101
Spremembe v teritorialnem prostoru	103
<i>Miselna ujetost v »teritorialno past«</i>	103
Teritorialna in institucionalna »zabubljenost« (inbreeding)	104
Univerzalizacija brez indigenizacije: Ali se naši teoretiki odtujejo od domače prakse/»praktikov«?	106
Dehierarhizacija, demokratizacija in civilna družba	107
Od hierarhičnega izključevanja k partnerskemu sodelovanju	108
Družbeno prestrukturiranje, vključevanje in izključevanje	111
Od večinske h konsenzualni (konsociativni) demokraciji	111

Vse več in vse manj odločanja: univerzalni standardi in delegitimizacija (večinske) demokracije	113
Ideja in (ne)moč civilne družbe: legitimizacija vstopanja v javnost in spodbuda za prevzemanje odgovornosti	114
Profesionalizacija in podružbljanje družboslovja	115
Profesionalizacija kot izključevanje (monopol) in izhodišče za vključevanje	115
Pot do profesionalizacije sociologije na FDV in v TiP	116
<i>Predzgodovina: »zarota« sociologov</i>	117
Občutek odgovornosti in strokovna (ne)usposobljenost	121
O profesionalizaciji sociologije v TiP	122
Aktualnost, zanimivost in/ali znanstvena rigoroznost?	123
Vključevanje (izključevanje) družboslovja v okviru univerzitetnega izobraževanja	124
Od omrežnega povezovanja do globalne družbe	126
<i>Prikriti pomen in pomembnost omrežnega povezovanja</i>	126
Globalizacija: pristopi, spoznanja, (pre)usmeritve	129
Ekološke meje individualizacije in globalizacije: vračanje k paradigmi zaprtega sistema	134
»Mednarodni odnosi« in nacionalna varnost	135
<i>Ali gre res le za odnose med narodi? Kje so drugi subjekti svetovnega dogajanja?</i>	135
Družbena preobrazba kot izziv za teorijo in prakso nacionalne varnosti	137
Informatizacija, inovativnost in družba znanja	138
Informacijsko-komunikacijska tehnologija in raziskovanje v vsakdanjem življenju	139
<i>Poistovetenje ustvarjalcev in uporabnikov znanja</i>	140
Nove tehnologije in stari/novi načini delovanja: poistovetenje izobraževanja in raziskovanja	141
O (ne) samostojnosti naroda in posameznika v kontekstu globalizacije	142
Sklepna misel	145
GLOBALIZACIJA, RAZNOVRSTNOST IN HOMOGENIZACIJA V PROSTORU	151
Uvod	151
Konvergenca lokalnega in globalnega pojasnjevanja	151
Fragmentarnost in strukturalizem	153
Dostopnost, konkurenca in primerjalne prednosti	154
Občutljivost za razlike in trend k homogenizaciji	159
AVTONOMNI POSAMEZNIK IN GLOBALNA DRUŽBA	162
Od vnaprejšnje določenosti k nujnosti izbire	163
Akterji in strukture	164
Povezovanje in (ne)moč posameznika	165
Dominacija svetovnega jedra in vzratni vplivi	165
Radialne in lateralne povezave	166
Fleksibilnost teritorialne organizacije	167
KAKO PRESEGATI PARADOKS NEMOČNIH?	169
Povzetek	169
Izhodiščne misli	169
Življenjska raznovrstnost in kategorialna/institucionalna zamejenost	170
Prepoznavanje različnega in varovanje zasebnosti/osebnih podatkov	171
Od pojasnjevanja k spreminjanju	172
Zahvala	172

IV. TERITORIALNE ENOTE IN SVETOVNA DRUŽBA

PREŽIVELE ZAMEJITVE IN NOVI IZZIVI ZA LOKALNO DEMOKRACIJO

– na pragu globalnoinformacijske civilne družbe –	176
Razvojno zamejena izhodišča	176
»Elektronska demokracija« in lokalno javno delovanje	179
Od odtujene k podomačeni javnosti	181
Udeležba v fizičnem in virtualnem prostoru	182
Od (samo)predstavitev do dialoga na internetu	184
Prisotnost, odsotnost in lokalna (ne) aktivnost	184
Strokovnost v službi ali v dialogu z dobičkonosnimi interesi	185
Sklepna misel	185

OD PROSTORA KRAJEV K PROSTORU TOKOV: PRESTRUKTURIRANJE ALI RAZKROJ

TERITORIALNO-DRUŽBENE ORGANIZACIJE?	187
Uvod	187
Sociološka konceptualizacija procesov individuacije in globalizacije	188
<i>Koncept individuacije</i>	188
<i>Razsežnosti procesa globalizacije</i>	192
Prestrukturiranje ali razkroj teritorialne organizacije?	198
<i>Proces deteritorializacije</i>	199
<i>Slabitev in spremembe frontalnih teritorialnih meja</i>	199
<i>Od teritorialnih skupnosti k svetovnim omrežjem</i>	202
<i>Razpadanje večravske teritorialne hierarhije</i>	203
<i>Spremembe v odnosih med centrom in periferijo</i>	204
<i>Od dominacije večine k sodelovanju med manjšinami</i>	205
<i>Teritorialne razlike in razlike med generacijami</i>	205
<i>Od posedovanja (zalog) k dostopnosti (obtoku)</i>	206
Sklepna misel	207

PODRUŽBLJANJE IN OSAMOSVAJANJE. Kritična retrospektiva teorije in prakse

O koncepciji podružbljanja in njenem (ne) uresničevanju	210
O razumevanju in praksi osamosvajanja	213

OD OBMOČNE K OMREŽNI ORGANIZACIJI EVROPSKE DRUŽBE

Razširjanje horizontov in omejenost evropskih preokupacij	218
Evropa ni le seštevek posameznosti v geografskih okvirih te celine	218
Formalnoinstitucionalno področje evropskega delovanja in združevanja	219
Akterji, udeleženci povezovalnih procesov	219
Funkcionalno-sektorsko zoževanje razumevanja evropskega združevanja	220
Od vnaprejšnje določenosti k selektivnemu povezovanju	221
Kje so meje teritorialnega osamosvajanja?	221
Etnična, teritorialna in interesna osnova združevanja	222
Individualna in teritorialna avtonomija v »Evropi brez meja«	223
Nastajanje omrežne organizacije evropske družbe	225

TERITORIALNE IDENTITETE V NASTAJAJOČI SVETOVNI DRUŽBI

Splošna izhodišča	230
1. <i>Enotnost nasprotij: premiki navznoter in navzven</i>	232
2. <i>Teritorialna podlaga identitete</i>	234

3. Večravenško prežemanje: majhne skupnosti in globalni problemi	236
4. Političnoekonomska integracija in družbena identifikacija	238
5. Dane in (re)konstruirane identitete	239
Majhno in veliko ni lokalno in globalno	241
Avtonomija regij in posameznikov	242
Odpiranje meja, spodkopavanje hierarhij	244
Reprezentativnost regionalnih interesov	245
Regije v preteklosti in prihodnosti	246
KREPITEV IN SLABITEV MOČI LOKALNIH AKTERJEV TER NASTAJANJE IN IZGINJANJE LOKALNIH POSEBNOSTI V PROCESU GLOKALIZACIJE	249
Pojmovno-teoretska izhodišča	249
<i>Konec logike ničelne vsote in njen povratak</i>	249
O (ne)razumevanju glokalizacije	251
<i>Povezanost, samostojnost in neodvisnost</i>	253
Krepitev in slabitev moči lokalnih akterjev	255
<i>Krepitev moči lokalnih akterjev</i>	255
<i>Slabitev moči lokalnih akterjev</i>	257
<i>Ilustrativni primeri</i>	257
<i>Lokalna demokracija in svetovni eksperti: Primer sežigalnice v Luki Koper</i>	257
Teritorialna raznovrstnost in lokalne posebnosti	260
<i>Izginjanje in nastajanje</i>	260
<i>Uveljavljanje splošnih standardov in lokalnih posebnosti</i>	262
<i>Ozaveščanje podobnosti in različnosti od drugih</i>	264
<i>Ilustrativna konkretizacija obravnavanih sklopov</i>	264
Feedback globalno spoznanih meja rasti	266
V. INFORMATIZACIJA IN INOVATIVNOST V PROCESU GLOBALIZACIJE	
KAKO INFORMATIZACIJA PRISPEVA K MNOŽIČNEM VKLJUČEVANJU PREBIVALCEV/OBČANOV	270
Vključujoča udeležba in filtriranje ex post	270
Izkušnje v zvezi z Wikipedijo	271
Preseganje meja lastne organizacije	271
Povezovanje s podobno mislečimi in kritika homogenizacije	272
Kako presegati pasivne vloge? Užitek in ustvarjanje	273
Agregiranje, sodelovanje in zaupanje	274
Prežemanje vloge proizvajalcev in (u)porabnikov	275
Vpogled v celostno dogajanje: od spodaj navzgor	276
Hibridna proraba (produsage)	277
<i>Raziskovanje in razvoj (R&D), proizvodnja, uporaba</i>	277
»Množična amaterizacija«: predhodnica občanskega raziskovanja/znanosti?	279
Odprtost interneta utrjuje politične elite: nadgrajujem kot paradoks nemočnih	280
Tudi blogerji so pripadniki elite	281
Množina amaterizacija in filtriranje	282
INFORMATIZACIJA, UPRAVLJANJE IN INOVATIVNOST V VSAKDANJEM ŽIVLJENJSKEM OKOLJU	284
Nekatera izhodišča in usmeritve	284
Informatizacija: razsežnosti in implikacije	286
<i>V krajšem času in kadarkoli – več ljudem več informacij</i>	286

<i>Miniaturizacija in vsepovsodnost</i>	287
<i>Avtomatizacija in inovativnost</i>	288
<i>Vizualizacija in udeležba prebivalcev</i>	289
<i>Virtualno kot osiromašena ali obogatena realnost</i>	290
<i>Elektronske storitve na daljavo ter »dezintermediacija«</i>	292
<i>Relativizacija in objektivizacija v odločanju</i>	293
<i>Igriva udeležba v upravljanju okolja</i>	294
<i>Več pridobitev in več neželenih posledic</i>	295
Odnos do sprememb v bivalnem/življenjskem okolju	295
<i>Odzivanje na spremembe in sprožanje sprememb</i>	295
<i>Uporabniki spletnih strani kot (so-)ustvarjalci novih vsebin</i>	297
<i>Od odzivnosti k produktivnemu sodelovanju</i>	297
<i>Prve izkušnje z razpravljalnimi forumi</i>	298
Sklepne misli	299
Dogovorno sobivanje v informacijski dobi: projekt RAMTV	300
USTVARJALNOST IN INOVACIJE V PROCESU GLOBALIZACIJE	307
Uvod	307
Ustvarjalnost, delo in družbenoekonomsko prestrukturiranje	308
Tudi ustvarjalno delo se globalizira	312
Povezovanje in tokovi v svetovnem merilu: »outsourcing« in »offshoring«	314
»Odprte inovacije« v globalnih omrežjih	317
Primer globalne odprte inovacije pri Novartisu	318
»Organizacijska dekompozicija inovacijskega procesa«	319
Sproščanje ustvarjalnosti: »demokratizacija inovacije«	321
Kompleksnost in povezovanje: trend k razpršeni koncentraciji	322
Geografska in kognitivna bližina, epistemske skupnosti	323
Prostorsko-časovna dinamika soustvarjalnega delovanja	324
Na poti do vizije o ustvarjalnosti v globalnem vseživljenjskem okolju	326
VI. POGLED NAPREJ	
NA POTI V PRIHODNOST: ZNANOST, MOČ, DENAR – IN ŠE VELIKO VEČ!	
O vsebinskem osiromašenju v usmerjanju znanstvenega delovanja in družbenih sprememb	330
<i>Izhodišča in izzivi za obravnavo</i>	330
<i>Dolgoročni procesi in zamejenost prevladujočih preokupacij</i>	331
<i>(Pre)moč in nemoč v spoznavnem in družbenem kontekstu</i>	
<i>Akterji in strukture: vse je že vnaprej določeno</i>	331
<i>Znanstveni in disciplinarni imperializem</i>	332
<i>Zapoznelo prepoznavanje nedenarne sfere: prostovoljstvo, 'citizen science'</i>	333
<i>Od izpraznjene politike znanosti (nazaj) k vsebini in kontekstu</i>	334
<i>Zahvala</i>	334

VII. REFLEKSIJE, KOMENTARJI IN PREDLOGI

Zdravko Mlinar: NEKATERE POVZETE MISLI	338
Ingrid Celestina, uredil Zdravko Mlinar: POPULARIZACIJA KOT PROMOCIJA DRUŽBOSLOVJA IN HUMANISTIKE	340
Ida Filipič Pečelin: OB KNJIGI IZZIVI OBČANSKEGA RAZISKOVANJA	341
Pavel Gantar: ALI VSTOPAMO V HIBRIDNI SVET? NEKAJ UTRINKOV OB BRANJU ZBORNIKA IZZIVI OBČANSKEGA RAZISKOVANJA	344
Miran Hladnik: OBČANSKO RAZISKOVANJE NA POHODU	348
Marjan Hočevnar: OBČANSKA ZAVEZNIŠTVA V PRODUKCIJI ZNANJA	353
Janez Jug: OBČANSKA ZNANOST IN OBČANSKO RAZISKOVANJE KOT IZZIV ZA VREDNOTENJE ZNANSTVENORAZISKOVALNE DEJAVNOSTI	358
Aleksandra Kanjuo Mrčela: MOČ SOCIOLOŠKE PROFESIJE: POZABLJEN PROFESIONALNI PROJEKT?	361
Bečir Kečanović: OBČANSKO RAZISKOVANJE IN JAVNA VARNOST: OSEBNE IZKUŠNJE IN ZAKONODAJNA POLITIKA	364
Andrej Kirn: ZNANOST, OBČANSKA ZNANOST IN EKOLOŠKA KRIZA	368
Drago Kos: UPORABNOST »OBČANSKE INTELIGENCE« Z VIDIKA OKOLJA IN PROSTORA	374
Janez Koželj: ALI SMO PREUREJALI LJUBLJANO BREZ POLNEGA SOGLASJA JAVNOSTI IN PROTI LJUDSKI VOLJI?	377
Ana Krajnc: OBČANSKO RAZISKOVANJE V OKVIRU SLOVENSKE UNIVERZE ZA TRETJE ŽIVLJENJSKO OBDOBJE	383
Ivan Krefc: OBČANSKO RAZISKOVANJE KMETIJSKIH PRIDELOVALCEV	387
Marjan Malešič: OBRAMBOSLOVNO RAZISKOVANJE V LUČI KONCEPTA »OBČANSKO RAZISKOVANJE«	390
Franc Mali: NEKAJ MARGINALIJ H KNJIGI ZDRAVKA MLINARJA DRUŽBENO RAZISKOVANJE MED PROFESIONALIZACIJO IN PODRUŽBLJANJEM	396
Mirjana Nastran Ule: KAKO OBČANSKA ZNANOST IZZIVA AKADEMSKO ZNANOST	400
Majda Pahor: ZNANJE O ZDRAVJU: LOČENOST IN POVEZANOST LAIČNIH IN ZNANSTVENIH PRISTOPOV	404
Barbara Pipan: POSKUS OBČANSKEGA VKLJUČEVANJA V EVROPSKEM PROJEKTU INCREASE	407
Rudi Rizman: NOV SOCIOLOŠKI IZZIV – UMETNA INTELIGENCA (UI)	409
Uroš Rojko: RAZMISLEKI O POVEZOVANJU IN VKLJUČEVANJU Z VIDIKA (GLASBENE) UMETNOSTI	413
Janez Štebe: ODPRTA ZNANOST, ODPRTI PODATKI, ODPRTA KODA (...) ZA OBČE DOBRO	416
Petra Vide Ogrin: BIBLIOTEKA SAZU, SLOVENSKA BIOGRAFIJA IN OBČANSKA ZNANOST	422
Vesna Vuk Godina: OBČANSKA ZNANOST Z VIDIKA SOCIALNE IN KULTURNE ANTROPOLOGIJE	429
Darja Zavišek: RAZISKOVALNO OPOLNOMOČENJE LJUDI V SOCIALNEM DELU	435

VIII. PRILOGE

DRUŽBOSLOVNO RAZISKOVANJE MED PROFESIONALIZACIJO IN PODRUŽBLJANJEM	
Kazalo prvega zvezka	442
Aleksandra Kanjuo-Mrčela in Maša Filipovič Hrast: UVODNI POGOVOR S PROFESORJEM ZDRAVKOM MLINARJEM: SOCIOLOGIJA KOT »ENFANT TERRIBLE«?	443
Miha Naglič: INTERVJU Z AKAD. ZDRAVKOM MLINARJEM	455
Kako in kje bomo (pre)živel v informacijski dobi?	455

POSVETILO



HENRY TEUNE (1936–2011), dopisni član SAZU

*Imeli smo prednost, da je Henry Teune kot vrhunski družboslovec današnjega časa
v svetovnem merilu deloval tudi pri nas in odpiral pota
našega vključevanja v svet.*

Njemu posthumno posvečam naše objave.

SPREMNA BESEDA

Slavko Splichal

Razprave Zdravka Mlinarja, zbrane v drugem zvezku knjige *Družboslovno raziskovanje med profesionalizacijo in podružbljanjem*, ki nosi naslov *Občanska znanost*, so plod njegovega večdesetletnega preučevanja vprašanj o odpiranju znanosti javnosti in vključevanju »navadnih ljudi« in laičnih raziskovalcev v znanstveni proces, kar lahko pomembno bogati znanstvena spoznanja. V knjigo vključena izbrana avtorjeva razmišljanja prinašajo širok in razčlenjen vpogled v družbeno-zgodovinsko dinamiko sociološkega in širšega družboslovnega raziskovanja, v katero javnost običajno vstopa le skozi stranska ali izhodna vrata – in prav presejanju te znanstvene odtujenosti namenja največ pozornosti.

Prispevki so sicer osredotočeni na prostorsko-časovne sociološke izzive, vendar delo kot celota presega ožje disciplinarne okvire in razkriva avtorjeva prizadevanja za interdisciplinarno in družbeno vključujoče raziskovalne in z raziskovanjem povezan družbene prakse, ki naj bi bile vpisane v temelje sociologije. Ideja vključevalnosti ima v Mlinarjevi raziskovalni optiki poseben pomen. Tako je v dve obsežni knjigi *Izzivi občanskega raziskovanja* (2022) ob podpori Sveta za razvoj SAZU desetina lokalnih prebivalcev omogočil predstaviti njihove vpogled v preteklost in razvojne perspektive občine Žiri. Privrženost tej ideji dokazuje tudi njegova tokratna odločitev, da poleg lastnih prispevkov v knjigo vključi tudi 24 prispevkov raziskovalnih kolegic in kolegov z različnih disciplinarnih področij in tako knjigo približa dejanski življenjski raznovrstnosti, ki je posamezen avtor sam nikdar ne more v celoti dojeti in predstaviti.

Svoja prizadevanja za prepoznavanje in vključevanje raznovrstnosti postavlja v nasprotje z izključujočimi stališči, ki se pojavljajo tudi v strokovni javnosti in onemogočajo argumentirano razpravo. Hkrati ob spoznanju o nujnosti podružbljanja strokovnega dela, ki sicer predpostavlja družbo s široko izobraženim prebivalstvom, opozarja, da protielitizma ni dopustno izenačevati s protiintelektualizmom in povečevanjem »zdrave pameti«. Odpiranje možnosti za sodelovanje »laikov« in neinstitucionaliziranih raziskovalcev bogati raznovrstnost raziskovalnih pristopov pri soustvarjanju znanja, vendar mora temeljiti na ohranjanju strokovne avtoritete profesionalnih znanstvenic in znanstvenikov. Po avtorjevem prepričanju to omogoča zblíževanje ter delno poenotenje vlog raziskovalca in uporabnika ustvarjenih in pridobljenih spoznanj, saj se uporabniki lahko vključujejo v vse faze raziskovalnega procesa – od opredelitve problemov, zbiranja in analize podatkov do interpretacije in predstavitve ugotovitev. Tradicionalni modeli raziskovanja s suhoparno statistično-kategorialno obravnavo položaja, delovanja in pravic ljudi, npr. po starosti, ne upoštevajo dejanskih zmožnosti posameznikov in »tihega«, nekodificiranega vedenja v neposrednih kompleksnih življenjskih okoljih ter pogosto izključujejo glasove tistih, ki so najbolj neposredno povezani z raziskovalnimi temami. Ta slepa pega raziskovalne prakse zmanjšuje relevantnost raziskav ter povečuje razkorak med raziskovalci in družbenimi potrebami, iz česar izhaja ključno vprašanje, tj. kako zasnovati raziskave, da bi bilo rezultate mogoče povezati z dejanskimi izkušnjami, s pričakovanji in potrebami skupnosti.

Odgovor avtor vidi v občanski znanosti kot sinergiji med raziskovalci in uporabniki ali udeleženci raziskav z izkušnjami z »raziskovalnim problemom« (npr. osebna izkušnja družbenega odnosa do telesno, duševno, statusno, vrednotno deprivilegiranih ali marginaliziranih ljudi). V sodelovanju med njimi potekata procesa poznanstvenjenja družbe in podružbljanja znanosti. Z njima se po eni strani spodbuja raziskovalno opolnomočanje, po drugi strani pa prispevata k razkrivanju tabuiziranih tem, s čimer raziskovanje pridobiva na verodostojnosti in veljavnosti rezultatov. Sodelovanje znanstvenikom omogoča pridobivati nove ideje in spoznanja ter povečati družbeno relevantnost raziskav, sodelujoči posamezniki in skupine pa lahko razvijajo svoje sposobnosti in zamisli, pridobivajo nove kompetence, se bolje seznanjajo s procesi znanstvenega dela in vplivajo na usklajevanje raziskovalnih usmeritev s potrebami družbe. S spodbujanjem inovativnih pristopov v znanosti in k znanosti ter z ustvarjanjem ugodnega okolja za sodelovanje med znanstveniki in javnostjo lahko občansko raziskovanje igra pomembno vlogo pri snovanju in izvajanju znanstvenih raziskav ter promociji odprte znanosti in družbeno odgovornega raziskovanja, čeprav pri tem ne gre prezreti nevarnosti, da odprtost brez ustreznega opolnomočanja lahko vodi v poplitvenje strokovnih razprav.

Obravnavanje vključevalnosti raziskovanja – z občanskim raziskovanjem kot mogoče najbolj demokratično možnostjo – je izraz prizadevanj za podružbljanje ali socializacijo (sociološkega) raziskovanja, hkrati pa je tesno povezana s profesionalizacijo sociologije; za oboje si avtor že več desetletij intenzivno prizadeva. Ključni sta vprašanji, kako vključiti javnost v raziskovanje in odpreti institucionalne meje organizacije znanosti ter kako z javnimi razpravami o temeljnih vprašanih družbenega razvoja vplivati na razvoj znanosti in tehnologije ter sooblikovati javnost. V obravnavi teh vprašanj se sodobne razprave usmerjajo na vprašanja odprtosti, množičnosti in javnostnosti ter demokratizacije, podružbljanja in (de)profesionalizacije znanosti.

Do sedemdesetih let prejšnjega stoletja sta se znanost in tehnologija kljub zavedanju o njunem pomembnem vplivu na družbeni razvoj v veliki meri razvijali (na videz) avtonomno in neodvisno od družbe. Pozneje je prevladal družbeno-konstruktivistični pogled na odnos med tehnologijo in družbo, v katerem tehnologija ne določa družbenega delovanja, ampak družbeno delovanje vpliva na razvoj tehnologije. Ne nazadnje sta se znanost in tehnologija izvorno razvijala iz vsakdanjih izkušenj in znanja, medtem ko je profesionalizacija – na splošno in znanosti posebej – fenomen devetnajstega stoletja. V zadnjih desetletjih se je spremenil tudi način, kako družba vidi znanstveno skupnost in z njo komunicira. Še zlasti s prihodom interneta, družabnih medijev ter z neposrednimi vplivi znanosti in tehnologije na življenje vseh ljudi je postal odnos družbe do raziskovanja in inovacij neposrednejši, kar je spodbudilo tudi razmišljanja o nujnosti demokratizacije in podružbljanja znanosti.

Podružbljanje znanosti zadeva učinkovanje znanstvenih raziskav na človekovo življenje in družbene odnose, učinke družbenih odnosov in vrednot na znanstveno raziskovanje ter družbene vidike samega raziskovalnega procesa. S tem, ko sta se ustvarjanje in uporaba znanstvenega znanja profesionalizirala in vse bolj ločevala od splošne vednosti, se je pojavila potreba po popularizaciji in približevanju znanstvenih vsebin javnosti. To je nedvomno (tudi) v interesu znanstvenikov, saj lahko

šele informiranost javnosti omogoči, da znanstveno raziskovanje postane družbeno priznано in zaželeno ter da javnost do njega zavzame konstruktivno kritičen odnos. Znanstveniki so zato sami prek medijev začeli nagovarjati javnost, da bi legitimirali svoje raziskovalne interese in spodbudili aktivno iskanje novega znanja, s čimer je znanost dosegla večjo vidnost v družbi, hkrati pa postala tudi »javna zadeva«.

V takih okoliščinah je dozorevalo spoznanje, da bi morala biti v demokratični družbi znanost – tako kot vsa druga področja človekovega delovanja in védenja – dostopna vsakomur pod enakimi pogoji, torej tako kot javnost utemeljena na načelu občje dostopnosti. Ideja, da obstajajo »znanstveni umi« ali »umetniški umi« oziroma področja delovanja, ki so primerna samo za izbrance, ni le diskriminacijska, ampak tudi znanstveno neutemeljena, kot na primer kažejo novejši izsledki nevroznanosti o vplivu spola na zanimanje za znanost v zgodnjem otroštvu. Zato je treba znanost obravnavati in razvijati tudi kot instrument razvoja inkluzivne in pravične družbe, tako da omogoča miselni in osebnostni razvoj ter intelektualno avtonomijo vsem ljudem.

Pri tem ključno vprašanje ni samo, kako javnost vključiti v raziskovanje, ampak tudi, kako z razpravami o temeljnih vprašanjih družbenega razvoja, ki imajo pomembne dolgoročne posledice za družbo, oblikovati javnost. Ideja občanske znanosti postavlja ta vprašanja v nov kontekst. Občanska znanost, ki so ji posvečeni tudi Mlinarjevi prispevki, je praksa vključevanja in sodelovanja javnosti v znanstvenem raziskovanju za povečanje znanstvenega znanja. Z idejo občanske znanosti, ki v najširšem spoznavnem okviru opozarja na nujnost hkratnega poznanstvenjenja družbe in podružbljanja znanosti, Mlinar tako rekoč »samo« konkretizira in aktualizira svoje nepretrgano prizadevanje za profesionalizacijo in socializacijo sociologije, ki mu je zavezan vse življenje.

S posrednim in z neposrednim vključevanjem nepoklicnih akterjev v znanstveno raziskovanje, za kar si na teoretski ravni prizadeva profesor Mlinar, se proces podružbljanja znanosti tesno povezuje s prizadevanji za demokratizacijo znanosti. Prizadevanje za demokratizacijo, profesionalizacijo in za podružbljanje (sociološke) znanosti je ob teoretsko reflektiranem empiričnem odzivanju na aktualne tematike, kot sta zdaj ekološka kriza in umetna inteligenca, je ves čas rdeča nit Mlinarjevega delovanja. Ta prizadevanja niso le konceptualno-teoretska, ampak marsikdaj tudi povsem praktična.

V drugi polovici prejšnjega stoletja je bil Mlinar eden glavnih utemeljevalcev in usmerjevalcev uveljavljanja in razvoja sociologije in družboslovja v Sloveniji ter v širšem prostoru, posebej tudi nekdanje Jugoslavije. V Sloveniji in v mednarodnem merilu je pionirsko zasnoval prostorsko sociologijo kot raziskovalno in pedagoško polje, s poudarkom na večnivojski obravnavi strukturnih sprememb in vlogi posameznikov kot akterjev razvojnega spreminjanja. Ves čas je usmerjen v razkrivanje in pojasnjevanje zakonitosti družbenih sprememb, še zlasti z vidika procesov individualizacije, globalizacije, informatizacije in sodobne digitalizacije. V svojem raziskovanju že desetletja povezuje in presega okvire urbane in ruralne sociologije, lokalne samouprave, urbanizma in regionalnih raziskav. Tako usmeritev razkriva vrsta njegovih prispevkov, med drugimi tudi knjiga *Globalizacija bogatí in/ali ogroža?*, ki je izšla pred dobrim desetletjem in spodbudila živahne razprave, predstavljene v zborniku *Globalizacija v dobro ali zlo?* ob njegovi 80-letnici.

V obdobju mogoče najbolj dinamičnega vzpona sociološkega delovanja v Sloveniji in Jugoslaviji je odločilno prispeval k ustanovitvi Društva sociologov Slovenije, ki ga je kot prvi predsednik tudi vodil v obdobju 1965–1969. Pobuda za ustanovitev društva, ki se je »pozneje preimenovalo v Slovensko sociološko društvo«, kot pravi sam, je bila plod spoznanja, »da skupno nastopanje s filozofi ni zaživelo«. To je bil pionirski čas uvajanja, legitimizacije, institucionalne graditve, profesionalizacije, širjenja in členitve sociološkega delovanja pri nas. Mlinarjeva vloga pri uveljavljanju sociologije v slovenskih in jugoslovanskih okvirih je bila še dodatno okrepljena z njegovim vodenjem Jugoslovanskega sociološkega združenja, v katerem je aktivno oblikoval njegovo kritično družbeno vlogo. V okviru Mednarodnega sociološkega združenja (ISA) je kot (pod)predsednik dveh raziskovalnih komitejev pomagal uvesti razprave o globalizaciji v povezavi s teritorialnimi identitetami, kar prinaša nove razsežnosti razumevanja lokalno-globalnih odnosov.

Zdravko Mlinar že več kot 60 let ne le živi s sociologijo, ampak sociologijo živi. S svojo bogato izkušnjo in z znanjem je postal ključen akter v sodobni sociološki krajini. Njegovo življenje je tako rekoč utelešenje sociologije, njegova raziskovalna in pedagoška pot pa je izraz njegovega neomajnega prizadevanja za razumevanje kompleksnosti družbenih sprememb. K uveljavitvi sociologije je prispevalo tudi njegovo empirično, pogosto terensko raziskovalno delo, v katerem si je prizadeval za interdisciplinarnost in inovativnost raziskovanja ekonomskih, političnih in kulturnih razsežnosti strukturnih sprememb ter vloge posameznikov kot akterjev teh sprememb. Njegova pionirska zasnova prostorske sociologije, ki ji je ostal zavezan v svojem delu, povezuje različne vidike prostorskega, urbanističnega in krajinskega planiranja v preučevanje kompleksnih odnosov med družbo in prostorskim načrtovanjem, s čimer ni le postavil temeljev za to raziskovalno področje, ampak je tudi vzpostavil povezave z veliko drugimi disciplinami.

Mlinarjeva knjiga o občanskem raziskovanju ponuja poglobljeno analizo sodobnih razvojnih potreb in sprememb ter raziskovalnih praks, v središču katerih je vključevanje širše javnosti in različnih perspektiv v znanstveni proces. Njegovi analitični in kritični prispevki, ki so nastali v različnih obdobjih razvoja (slovenske) družbe in sociologije, posredno in neposredno iščejo odgovore na veliko vprašanj, ki jih zastavljajo spreminjajoče se družbene razmere in zadevajo jedro konstituiranja sociologije kot družbeno relevantne znanstvene discipline. Raznolikost njegovega raziskovalnega zanimanja, ki pokriva neverjetno široko množico raziskovalnih tem, se odraža tudi v prispevkih, zbranih v tej knjigi, ki so rezultat njegovega raziskovanja v zadnjih štirih desetletjih in segajo od razkrivanja in pojasnjevanja zakonitosti družbenih sprememb, še zlasti z vidika procesov individualizacije, globalizacije, informatizacije in sodobne digitalizacije, do premislekov o odnosih med znanostjo in politiko ter ideoloških pritiskih na znanstveno delo.

Razprave Zdravka Mlinarja spodbujajo kritično premišljevanje za novo razumevanje družbene podpore znanosti in znanstvene odgovornosti, ki presega meje akademskega sveta. Mlinar se zaveda, da akademska scena pogosto odgovarja na glasove iz javnosti s prezirom ter si tako utrjuje občutke samozadostnosti in zmanjšuje možnosti za celovito razumevanje družbenih izzivov, s katerimi se znanstvena skupnost spoprijema. Prav zato opozarja na pomen integracije raznolikosti glasov kot temelja učinkovitega sodelovanja, ki prinaša odgovore na aktualne izzive.

Njegova knjiga se osredotoča na številne teme, vključno z razmerji med lokalnim in globalnim, tehnologijo in družbo, družbo in naravo ter družboslovjem in naravoslovjem.

Tako kot sta neprecenljiva njegova celotna raziskovalna kariera in vpliv v sociološki skupnosti, saj prinašata pomembne vpogleda v kompleksnost družbenih odnosov in sprememb ter angažiranost državljanov in državljanov v znanstvenem raziskovanju, je tudi ta knjiga temeljnega pomena za trajnostne, vključujoče in demokratične raziskovalne prakse, povezane s temeljnimi potrebami in problemi sodobne družbe.

Nedvomno je Mlinarjeva ideja o občanski znanosti in njenem podružbljanju ključna za njegovo videnje prihodnosti znanstvenoraziskovalnega dela, še posebej relevantna v času sedanjih globalnih izzivov, ki se izražajo tudi v pritiskih na korporativizacijo znanosti. Ta koreniti premik od tradicionalnih raziskovalnih praks k široki participaciji raznolikih udeležencev – raziskovalcev, lokalnih prebivalcev in drugih deležnikov – je enako pomemben kot vključevanje različnih perspektiv v znanstveni proces. Raznovrstnost udeležencev in perspektiv v znanstvenem raziskovanju omogoča celovitejše razumevanje obravnavanih tem ter družbeni dialog, ki bosta izhajala iz potreb ljudi, presejala disciplinarno razdrobljenost, prispevala k reševanju ključnih kriz, s katerimi se srečuje človeštvo, vključno z zmanjšanjem demokratičnega primanjkljaja ter s povečanjem legitimnosti in učinkovitosti demokratičnega procesa na splošno. Ne nazadnje nas Mlinarjeva raziskovalna angažiranost opominja, da je znanost skupna naloga celotne družbe in se mora razvijati v interakciji z družbo, da bi bila učinkovita in v dobro ljudi.

PREDGOVOR

V tem delu poizkušam poenoteno predstaviti nadaljevanje obravnave, katere izhodišče sem predstavil v zadnji knjigi z naslovom *Družboslovno raziskovanje med profesionalizacijo in podružbljanjem*, 2022.

Temelji na preučevanju novosti v svetovni literaturi in raziskovanjih, ki sem jih opravil sam ali v povezovanju s kolegi in z domačini v Žireh v okviru projekta Sveta za razvoj Slovenske akademije znanosti in umetnosti.

Pri tem je vsebinsko obogatitev pomenilo sodelovanje kolegov, ki so z vidika svojih specifičnih preokupacij prispevali *Refleksije, komentarje in predloge* za objavo na Blogu SAZU pa tudi za to knjigo. V veliko pomoč pa mi je bilo tudi sodelovanje Veronike Simoniti.

V pisanju o kompleksni vsebinski problematiki sem se že dlje časa pogovarjal in se pogosto posvetoval z Marjanom Hočevarjem; za veliko pozornost in številne konkretne predloge za izboljšavo besedila se zahvaljujem kolegu Dragu Kosu. Tehtne pripombe in predloge pa so mi dali tudi Pavel Gantar, kolegici Mirjana Nastran Ule in Ana Krajnc. Aleksej Dujunov mi je nudil veliko pomoč v pripravi predhodno objavljenih člankov za vključitev v to knjigo. Vsem izražam svojo hvaležnost. Seveda pa vse pomanjkljivosti te knjige zadevajo le mojo odgovornost.

Komisiji za tisk v okviru SAZU se zahvaljujem za razumevanje in podporo. Upravne naloge je zavzeto opravljala Ana Batič. V pomoč pa mi je bilo tudi pogosto sodelovanje Lucije Peršin Arifović in Mire Sedmak iz Biblioteke SAZU.

I.
IZHODIŠČNA VPRAŠANJA

UVODNE MISLI

Ta knjiga kot drugi zvezek predstavlja nadaljevanje zasnovanega dela z naslovom »Družboslovno raziskovanje med profesionalizacijo in podružbljanjem« (2022) (kazalo prvega zvezka je tudi v prilogi). Potem ko sem v osnovi to tematiko že predstavil, tukaj posebno pozornost posvečam razlagi, da se zdaj podružbljanje pojavlja v svetovnem merilu kot globalizacija, pozornost do širšega vključevanja ljudi pa se – sicer zamejeno – uveljavlja z evropskim in s svetovnim gibanjem za občansko raziskovanje/znanost (Citizen Science).

Vključujem svoje objave iz daljšega obdobja in dveh političnih sistemov. To predpostavlja, da sociološko pojasnjevanje presega zamejenost politike. Hkrati pa tudi novost, ki jo predstavlja občanska znanost, postavljam v širši razvojni kontekst, ki ga upoštevam z vključenimi prispevki in poglavji v tej knjigi. Sicer pa simbolno zastavljam tudi vprašanje o (ne)smiselnosti delovanja »brez haska« ob zamejenosti v uporabi pridobljena spoznanja v Sloveniji, ko gre za nekakšen »vihar v kozarcu vode«.

Na splošno sem hotel prispevati k ozaveščanju o celotnem spektru večravske analize in s tem, kako se spreminja determinacijska vloga posameznih ravni s stopnjo družbenega razvoja. Po eni strani želim bogato empirično raznovrstnost prevajati na (bolj) abstraktno raven, hkrati pa v navidezno nepomembnih empiričnih podrobnostih razkrivati pojavne oblike svetovnih »megatrendov«. S svojo obravnavo izstopam iz utrjenih konvencionalnih okvirov različnih (sub)disciplinarnih področij, ki so postala preozka za pojasnjevanje procesov osamosvajanja in povezovalja ter homogenizacije in diverzifikacije v današnjem svetovnem kontekstu.

V svojem delovanju v teku desetletij sem pozornost posvečal zbiranju podatkov, njihovo kopičenje pa sem skušal presepati s teoretičnim posplošitvami, s katerimi sem utemeljeval ali zavračal aktualne razlage. Pri tem se nisem zamejeval le na pojasnjevanje stanja, ampak so me zanimale tudi možnosti za spremembo dejanskih razmer. Ugotovil sem, da tisti ljudje, ki so najnižje na lestvici družbene moči, hkrati izražajo tudi najnižje aspiracije za spremembo svojega družbenega položaja. S tem sem nakazal, kar sem poimenoval kot *paradoks nemočnih*.

To je bil izziv, da sem preučil evropska in svetovna prizadevanja za bolj »odprto znanost« in spodbujanje vključevanja, ki presega zamejitev na profesionalno dejavnost ter se uveljavlja pod imenom *občanska znanost*.

V zgodnejšem obdobju je – še v kontekstu razvojne politike Jugoslavije – imela vsaj nominalno prednost širina udeležbe oz. sodelovanja pri odločanju, pa čeprav brez strokovne in znanstvene podlage. Nova informacijska tehnologija je bistveno razširjala potencialni krog sodelujočih. Povečevali sta se dostopnost in obvladljivost podatkov za vse večje število ljudi. Potrebe po analitično-raziskovalni dejavnosti niso več mogle zadovoljevati majhne skupine profesionalnih raziskovalcev v osrednjih institucijah države. Odprtost za široko udeležbo pa je pripeljala do *vse-splošnega poplitvenja* javnih razprav ravno v imenu samoupravljanja.

Prav tu pa v tej knjigi razkrivam skupni imenovalac z nadaljevanjem prizadevanj za podružbljanje pod imenom *globalizacija*. To razumem kot aktualno obliko podružbljanja v znanstvenem delovanju in družbi na splošno. V tem smislu pa gre



tudi za izziv, ki terja kritično obravnavo zdajšnjega gibanja in aktivnosti za uveljavljanje občanske znanosti tudi v razliko od zamejitve, ki jo terja profesionalizem. Svoje lastno zaznavanje in obravnavo tematike želim vsebinsko obogatiti s tem, da vključujem tudi refleksije, komentarje in predloge kolegic in kolegov.

Konkretizirano sem se temu približal z obsežnim preučevanjem v okviru projekta Sveta za razvoj Slovenske akademije znanosti in umetnosti v Žireh *Izzivi občanskega raziskovanja, izkušnje in pričakovanja iz Žirov in od drugod*, 2022. To me je opozorilo na številne zamejenosti vključevanja »navadnih ljudi« lokalno in globalno. Po eni strani očitno ni zadovoljiva *kratkotrajna* vključenost občanov v raziskavo, ki jo – kot eno izmed mnogih – opravi *strokovna institucija od drugod*. S tem pa že opozarjam na nujnost dolgoročnejšega delovanja, ki lahko pripelje do vključevanja širšega kroga občanov in k njihovem ozaveščanju o odvisnostih v svetovnem merilu.

Centralna tehnična knjižnica je uspela na široko pritegovati najprej knjižnice v Sloveniji nato pa tudi partnerje Mreže občanske znanosti. Pri tem sem počaščen, da so prevzeli mojo argumentacijo, da se angleški termin *citizen science* v Sloveniji označuje kot občanska znanost/raziskovanje. Oprl sem se na SSKJ, ki z besedo občan ne označuje le prebivalca občine, temveč tudi pripadnika človeške skupnosti (npr. občan sveta).

Ko se je mariborski IZUM priključil tej mreži pa so zapisali: »Verjamemo v dolgoročni učinek sodelovanja v Mreži občanski znanosti... Podprli bomo občanske raziskovalce pri njihovih projektih in s svojim prispevkom pomagali uresničevati misel dr. Zdravka Mlinarja, zapisane na koncu zbornika majske konference v Mestni knjižnici Ljubljana: Vsak ve nekaj, vsi vemo vse.« (Knjižnica, Srce mesta, 2023)

Delovanje v okviru SAZU se tako nakazuje kot širše relevantno, četudi za sedaj državne institucije tega še ne prepoznavajo in ne upoštevajo.

ŠIRŠI KONTEKST OBRAVNAVE

Razvojna logika družbenih sistemov

V ozadju obravnav teme in vprašanj, ki sledijo, se implicitno in eksplicitno pojavljata razumevanje in razlaga razvojnih sprememb v družbi. To sva na najabstraktnější ravni predstavila Henry Teune in Zdravko Mlinar v knjigi *Razvojna logika družbenih sistemov* že leta 1978 (v angleščini)¹. Pojasnjevala sva, da lahko razvojne procese razumemo kot interakcijo raznovrstnosti ob različnih časih, tako da se stopnja integrirane raznovrstnosti povečuje znotraj danega tipa sistema pa tudi z vidika kvalitativne preobrazbe sistema kot celote. Na tej podlagi sva razlikovala tri tipe sistemov:

- koakcijski sistemi, za katere so značilne podobnosti znotraj sistema in razlike v primerjavi z drugimi sistemi;
- interakcijski sistemi temeljijo na načelu podobnosti in razlik; njihove komponente so medsebojno povezane in spreminjajo druga drugo;
- transakcijski sistemi označujejo splošni pretok namesto izmenjave, zato predstavljajo najprimernejši kontekst za pojasnjevanje razvojnih sprememb v informacijski dobi.

Sicer pa sem zastopal stališče, da razlage dinamike razvojnih procesov ni mogoče zožiti na prevladujočo prakso empiričnega raziskovanja, ki se omejuje le na opisno-pozitivistično obravnavo posameznih zadev znotraj danih lokalnih, razrednih in političnih okvirov. Šele širša postavitev v času in prostoru se spoprijema z maksimalnim razponom različnosti, ki terja in omogoča identifikacijo splošnih zakonitosti oziroma njihovo konkretnjšo formulacijo ter določitev njihove veljavnosti. Kolikor daljše časovno obdobje upoštevamo, toliko bolj nas to sili k splošnim formulacijam, vendar je to hkrati prednost in pomanjkljivost, kar terja tudi vsebinsko zgodovinsko analizo.

Med apriornim zavračanjem vseh razlag, ki nominalno in vsebinsko niso izhajale iz marksističnih virov, je Andrej Kirn (1981) povsem po svoji lastni presoji in ne glede na drugačna pričakovanja Marksističnega centra pri Centralnem komiteju zveze komunistov Slovenije zapisal, da je razvita v knjigi dialektika soodvisnosti procesov porasta raznovrstnosti, ki reducira raven integracije sistema, a v odgovoru na raznovrstnost se vrši integracija, oziroma da konflikt med raznovrstnostjo in integracijo potiska sistem k višjim ravnem razvoja in razvojnih sprememb.

Pri tem je dodal, da gre za variacijo spoznanja, da najvišje in najbogatejše abstrakcije nastajajo ob najraznovrstnejšem, najbogatejšem stvarnem razvoju. Sicer je podkrepil prizadevanja, da se filozofska raven obravnave povezuje z vsebino konkretnih družbeno zgodovinskih procesov. Vse bolj pa je nezadostno in nemočno verbalistično in esejistično nepovezano opisovanje posameznosti².

¹ Zbližalo naju je večletno skupno delovanje v komparativno zasnovanem projektu v Indiji, na Poljskem, v ZDA in Jugoslaviji, ki je bilo sklenjeno z objavo v knjigi *Values and the Active Community*, 1970. Veliko sodelujočih pa ni omogočalo, da bi se poglobljeno posvetili prav določeni temi in razlagi.

² Sicer pa Kirn kritično opozarja, da obravnavani sistemski pristop kaže, da je *subjekt razvoja* nekako izgubil iz obravnave, vendar gre za metodično odsotnost subjekta na določenih ravneh spošnosti.

Ravni družbene realnosti

Široko konceptualizacijo družbene realnosti je podal ameriški sociolog ruskega izvora Pitirim Sorokin. Njegova dela so pritegnila mojo pozornost že med mojim študijem (1958–1960) v Beogradu. Že pred tem, leta 1932, pa je izšel prevod njegove knjige z naslovom *Sociologija: savremeni pravci i teorije*. Njegova dela so izstopala, dokler ni prišlo do izključujoče prevlade marksizma (in leninizma) oziroma zgodovinskega materializma po drugi svetovni vojni. Šele Radomir Lukić, Jože Goričar in drugi so ustvarjali prostor za (tudi empirično usmerjeno) sociologijo zunaj teh okvirov.

Tukaj pa poudarjam Sorokinovo celostno predstavitev družbe z imenom Glavne ravni družbene realnosti.

Glavne ravni družbene realnosti

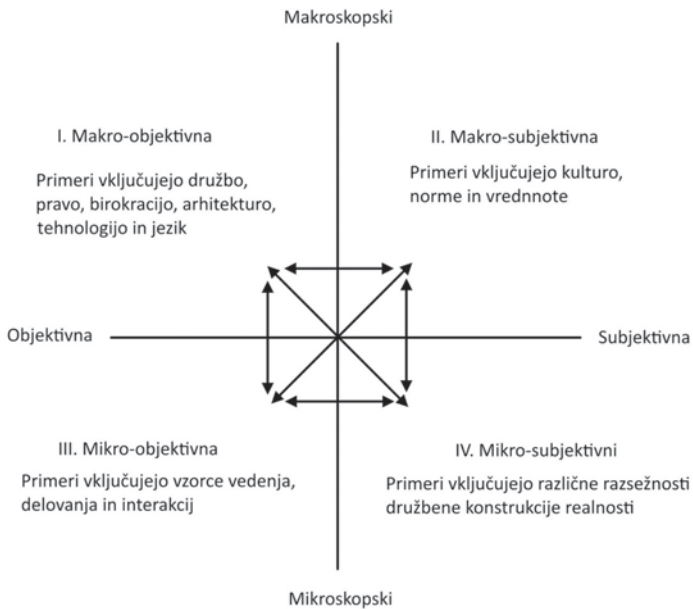

Vir: Sociološke razsežnosti družbene realnosti po zamislih Georgersa Gurvitcha

Ne da bi dodatno pojasnjeval njegovo shematsko predstavitev, naj le dodam, da nam nakazuje najširši spoznavni kontekst, tudi za razumevanje enotnosti nasprotij individualizacije in globalizacije. Dialektično razumevanje družbeno-prostorskih sprememb štejem za izziv statičnemu obravnavanju dihotomije mikro – makro. Nakazujem dinamiko izključevanja (polarizacije) in medsebojnega prežemanja (pod)skupin in posameznikov na eni strani ter globalnih makrodružbenih struktur na drugi strani. Poizkušam presegati enostranost Goffmanove mikrosociologije (1959, 1961) in Wallersteinove (1974, 1979, 1980) absolutizacije svetovnega (ekonomskega) sistema.

Obravnavana teorija namreč nakazuje razvojne okvire uveljavljanja človekove osebnosti in pojasnjuje zakonitosti razvojnih procesov, ki vodijo k afirmaciji človekove osebnosti (Teorija in praksa, št. 1, 1981).

Ko se s svojimi deli približujem celostni obravnavi družbe in njenega okolja, vse bolj izstopa dejstvo, da zdajšnje spremembe niso enosmerni proces v smislu od ožjega k širšemu. Zato sem že v dozdašnjih objavah poudarjal, da gre za protislovnost – konec koncev za *globalizacijo in individualizacijo*. To dobi širši pomen, če upoštevamo ta proces kot hkratno krepitev individualnega in skupnega, kot osamosvajanje in podružbljanje³.

V času najbolj dinamičnega uveljavljanja individualizacije in globalizacije pa se hkrati že nakazuje vračanje k zaprti sistemski paradigmi. Najvišja stopnja teritorialne inkluzivnosti namreč pomeni *izgubo zunanjega sveta* in s tem prestop od paradigme odprtega sistema k paradigmi zaprtega sistema. Svet postaja totalni sistem ... Tu ne bo več zunanjih alternativ – niti v tem smislu, da bi se človek lahko osvobodil te celote, niti tako, da bi se izmaknil svoji odgovornosti ... To pa nadalje pomeni, da neželenih posledic (npr. ekoloških) ne bo mogoče prenesti na druge tako, da ne bi vplivale tudi na nas same. Povečala se bo pomembnost razhajanja med življenjem v fizično omejenem in informacijsko razširjenem prostoru. Medtem ko se bo v virtualnem prostoru razširjala globalna informacijska družba, pa bodo meje fizičnega sveta nujno terjale omejevanje v individualnem in družbenem delovanju ter povratek k logiki »zero sum«, kar bo pomenilo manj avtonomije akterjev, a več kontrole in konfliktov (o tem že Mlinar, 1997, v Mlinar, 2004, str. 51).

Ne gre le za to, da bi bližina in lokacija izgubljala svoj pomen. Upoštevati je treba tudi to, da se z razširjeno dostopnostjo v svetovnem merilu povečuje tudi *vrednoteenje edinstvenosti vsake lokacije* v prostoru (primer iz moje koprskе raziskave – plezališča Osp pod Črnim Kalom, ki je doseglo svetovno privlačnost). V ustvarjalnem delovanju prepoznavamo vse večji pomen prostorske bližine tedaj, kadar gre za obravnavo najkompleksnejše vsebine; prav to je relevantno tudi za družboslovno in sploh znanstveno delovanje, ki vse bolj teži k timskeemu delu fizično prisotnih posameznikov, med katerimi se odvijajo neposredne, neformalne komunikacije. Omrežja ne morejo nadomestiti fizične prisotnosti.

Tradicionalni pristopi k pridobivanju sodelujočih – ustno ali prek različnih kanalov medijev – verjetneje pritegnejo še *druge podobne ljudi*. Če k temu pristopi neka druga organizacija ali posameznik, ki je že angažiran in mu v njegovem okolju zaupajo, se je izkazalo, da je to učinkovit način, da se pritegne tudi sicer manj predstavljene. Vključenost marginaliziranih skupin je pomembna, ker tisti, ki bi največ pridobili iz svoje udeležbe, sicer najmanj verjetno sodelujejo. S pobudami »od zunaj« je mogoče preseči samoizključevanje.

V širšem kontekstu je Žirovka Polonca Kovač, ki se je oglasila iz »tujine« v Žirovskem občasniku že pred leti napisala, kako visoko ceni to, »*da lahko eden misli tako in drugi drugače, pa vse v enem časopisu*. Taka tolerantnost je na Slovenskem kar redka vrlina« (ŽO 30, str. 66). Metka Debeljak je poudarila, da je bil ŽO odprt za vsakogar in da je še posebej omogočal objavlanje tudi manj uveljavljenim ustvarjalcem.

Podobne so še druge ocene, na primer, da v tem glasilu ni bilo mesta za neke dokončne ideološke sodbe in da ni šlo za iskanje enega samega krivca, ampak

³ O tem je več pisal tudi Marjan Hočevar s sodelavci (v posebni številki Teorije in prakse, *Izzivi globalizacije in sociologija Zdravja Mlinarja*, 2014, let. 51). Ravno tak širši pristop pa povečuje možnosti, da prepoznavamo tudi vse zamejenosti – vsebinsko, prostorsko in časovno.

za strpnost brez maščevalne strasti (ŽO). V ŽO so sicer prišla do izraza najhujša nasprotja iz vojnega časa, vendar se generacija, ki je bila v to vključena, zaradi starosti že umika.

Vključevanje oz. povezovanje različnosti v podjetniški praksi spoznavajo kot osnovo večje kreativnosti. O tem Janja Hren, vodja kadrovske službe v podjetju Cosylab, pravi: »Verjamem, da raznolikost ekipe veča ustvarjalnost. Vsak posameznik s svojimi življenjskimi izkušnjami v ekipo prinese nove poglede in nove pristope k reševanju problemov in iskanju rešitev. In bolj kot so naše življenjske izkušnje različne, bolj smo kreativni in uspešni kot ekipa ...«

Premoščanje različnosti

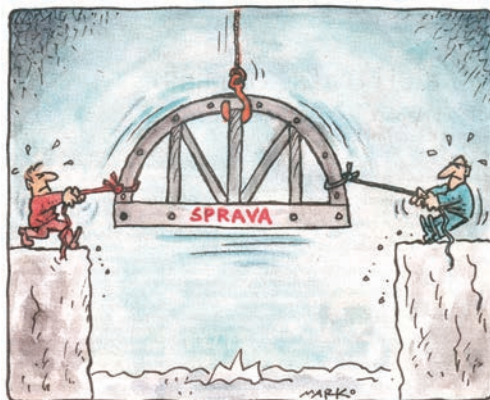

Vir: Marko Kočevar, Delo, 10. junij 2023

Na splošno pa se nenehno spopadamo z nevarnostjo pristranosti. V posplošeni obliki bi to formuliral tako, da gre za *pristranost odtujenosti* pa tudi za *pristranost vpletenosti*.

Večjo pozornost bi morali posvetiti še dvema vprašanji oziroma dilemi:

1. Kako naj se *ocenjuje pomembnost določenega prispevka*, ki zadeva *razmere* v Sloveniji? Spoznali smo že, da so domači *recenzenti (lahko) pristranski*, ker so tako ali drugače vpleteni, *tuji pa ne poznajo zadosti* naših posebnosti z vidika ustvarjanja in uporabe. Seveda pa se tu lahko srečamo tudi z »narcisizmom« majhnih razlik.
2. Kaj kdo (naj)bolje pozna: *profesionalni raziskovalec* »od zunaj«, *ki ni zamejen (zaslepljen) s svojo utopljenostjo v konkretno okolje*, ali *domačin*, ki je neposredno, življenjsko soudeležen v spremembah v njegovem okolju. Lahko bi rekli, da sta šele oba skupaj najbolj informirana.

Proces globalizacije, ki se pomensko približuje podružbljanju, vključuje vse več interakcij med različnimi ljudmi. Na splošno pa je raznovrstnost (»diversity«) mogoče obravnavati kot prepoznavanje, razumevanje, sprejemanje in vrednotenje razlik med ljudmi.

Če naj prispevam k razširjanju razumevanja tega vprašanja z vidika dolgoročnih procesov, naj tu izpostavim kar lastno doživljanje v svojem otroštvu – kako je bilo v tradicionalni veliki kmečki družini pri našem sosedu. To bi lahko označil kot VSI IZ ISTE SKLEDE.

Na kmetiji pri Jakobču v Račevi (Žiri) so se kot številna družina zbrali in posedli po klopek okrog velike mize v »hiši«, dnevni sobi, ki je bila hkrati za nekatere tudi spalnica. Na sredo mize so postavili veliko lončeno skledo, iz katere so z doma narejenimi lesenimi žlicami vsi zajemali isto jed. Tu seveda ni bilo mesta za različne okuse, tu – še zlasti pa v bajtarskih domačijah – ni mogel računati vsak na svojo posteljo, kaj šele, da bi imel vsak svojo sobo, kot je to danes.

V takšnih okoliščinah ni bilo možnosti za uveljavljanje človekove individualnosti, če pa se je kljub temu pojavila, je taka oseba tvegala, da se ga bo prijela oznaka »vaški posebnež«. Skupno ni temeljilo na povezovanju različnega, ampak na osnovi podobnosti

Čeprav gre v razvitem svetu za splošni trend spreminjanja od »enoglasnosti« k »večglasnosti« (polifoniji), ni rečeno, da bodo ravno najbolj prizadeti sploh poizkušali uveljaviti svoj glas, svoje posebnosti in probleme. Sociologi smo že spoznali, da se verjetneje prvi oglasijo ne tisti, ki so prav v najslabšem položaju, ampak tisti, ki se jim stanje celo relativno izboljšuje. V Mariboru je že dlje časa prisotno kritično razpoloženje zaradi (občutka) zapostavljenosti od Ljubljane, kot ga npr. izraža naslednja izjava: »Vse, kar se zgodi v Ljubljani, je nacionalnega pomena, kar koli pa naredimo v Mariboru, tudi če dobi pomembna mednarodna priznanja, to je pa lokalna zadeva, naša stvar«.

Temo *od enoglasne k večglasni Sloveniji* sem obravnaval tudi v knjigi z naslovom *Življenjsko okolje v globalni informacijski dobi: Prostorsko-časovna organizacija bivanja*. Zastavljalo se je vprašanje, koliko so posebnosti Kopra in slovenske Istre poznane in upoštevane na nacionalni, državni ravni oz. v državnem središču. Zunaj tega središča, še zlasti pa v močnejših regionalnih jedrih, razkrivamo nezadovoljstvo v tem smislu, da njihove *posebnosti* niso dovolj *upoštevane* v Ljubljani. Tudi znotraj koprške občine, v podeželskih krajevnih skupnostih, pa imajo tovrstne pripombe v odnosu do občinskega središča. Tako se tudi tu srečujemo z že omenjenim narcizmom majhnih razlik.

Od agregiranja k specializaciji, posploševanju in integraciji raznovrstnosti

Napredek v (znanstvenem) raziskovanju torej lahko prepoznavamo v preseganju preprostega agregiranja s hkratnim uveljavljanjem specializacije in posploševanja. Specializacija je proces ustvarjanja novega (kategorije), ki vključuje vse lastnosti in metode obstoječega področja (kategorije), vendar ga tudi dopolnjuje z novimi lastnostmi in metodami, ki presegajo obstoječe.

Posploševanje kot nasprotje specializacije vključuje ustvarjanje bolj splošnega področja kot podlage za druga, bolj specifična področja. Posploševanje dopušča ustvarjanje nadpodročja (»superclass«), ki ima skupne lastnosti in metode za številnejša podpodročja. Tako ustvarjamo širše področje tem (razred), ki lahko služi kot podlaga za druga, bolj specifična področja. Pri vsem tem pa je bistveno, da *agregiranje* dopušča vzpostavljanje razmerij med kategorijami, ne da bi s tem zadevali njihovo hierarhijo.

V družboslovnih obravnavah navadno najprej izstopa tisto, kar je najbolj neposredno vidno, opazno. To pa so posameznosti v konkretnem času in prostoru, ki jih v največji meri izražajo deskriptivne zgodovinske in geografske študije ter tiste, ki sledijo tradiciji t. i. *area studies*. Aditivno kopičenje idiosinkratičnih opisov

posameznikov, zgodovinskih dogodkov ali enkratnosti fizičnega okolja itn. pa ne more biti zadostna podlaga za to, da bi lahko celostno zajeli in razumeli temeljne procese globalnodružbenih preobrazb.

Inovativno povezovanje kulture in ekonomije

Profesor Zdravko Mlinar:

»Največje prodore z najboljšimi ekonomskimi učinki je mogoče dosežati na meji med ekonomijo in neekonomskimi področji. Pogosto nas zgledi presenečajo, kje vse smo spregledali možnosti, da nekdam povsem neekonomske stvari postajajo poslovno zanimive. Ekonomija in kultura se vse bolj prežemata in sektorska delitev se vse bolj odmika.«



Besedilo: Nataša Koražija, Manager 2006, fotografija Matej Mljač

Namesto poenostavljene težnje k vse večji ekstenzivnosti (*»čim več podatkov«* za vsako področje), ki sem jo zaznaval že pred desetletji, sem postavljaj v ospredje vprašanje, kako doseči, da bomo s čim *manjšim številom podatkov* lahko čim *več pojasnili*. V tem smislu lahko štejemo za napredek v samem spoznavnem procesu, če smo dosegli višjo stopnjo selektivnosti in se osredinili na podatke o tistih spremenljivkah, ki imajo največjo pojasnjevalno in prediktivno (prognostično) moč.

Širina vključevanja, za katero si prizadevamo, je npr. prisotna v predstavitvah o tem, kako postopoma presegamo okvire posameznih disciplin in uveljavljamo vse večjo inkluzivnost. Za takšno usmeritev se zavzema dejavnost, ki zadeva *problematiko voda*. Tu je prisotna bolj *problemska* kot pa *disciplinarna* obravnava (več o tem Pavel Gantar, 2020). Na Ptujju je bil že tretji slovenski kongres o vodah. Osrednji poudarek kongresa je bil interdisciplinarnost v upravljanju voda, ki se odraža v povezovanju različnih strokovnih znanj v medresorskem sodelovanju in v mednarodnem merilu.

Na podlagi grafične ponazoritve, ki jo je podal J. T. Klein, tukaj nakazujem napredovanje v smislu preseganja enostranega dodajanja in kopičenja raznovrstnosti. V raziskovanju gre za spoznavni proces, ki hkrati vključuje vse večje povezovanje konceptov in metod.

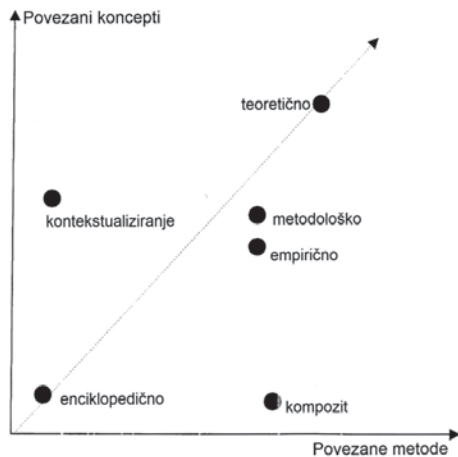

Prirjeno po: Klein, J. T., 2010

Torej ne gre za samoumevnost *naključnega dodajanja* v slogu *še več istega*. Vseskozi upoštevamo težnjo k vključevanju v *spoznavne okvire višjega reda*.

Številne empirične raziskave so pokazale, da so v organizacijah z večjo raznovrstnostjo zaposleni tudi bolj inovativni ljudje. Konkretni primeri kažejo, da delovne organizacije v takih primerih dosegajo višje dohodke kot pa v podjetjih oz. organizacijah z večjo homogenostjo. V organizacijah z nižjo stopnjo raznovrstnosti so tisti, ki predstavljajo manjšino, pogosteje omejevani v svoji kreativnosti. Podjetja, ki so bolj odprta za različnost, lažje pritegujejo talente z različno stopnjo izobrazbe in z različnih geografskih območij ter osebnostnih značilnosti.

Vzemimo primer: kako se podjetniško delovanje lahko uspešno uveljavlja s tem, da se na široko odpira, spodbuja in nagraduje intelektualna prizadevanja študentov na univerzah in raziskovalnih inštitutih ter dijakov iz srednjih šol po vsej Sloveniji? Navajam podjetje Krka v Novem mestu. V ospredje postavljam pri nas in celo v mednarodnem merilu izjemna razvojna prizadevanja, ki jih že več kot 50 let uveljavlja njeno vodstvo in posebej vodilni za raziskovalno dejavnost, ki so ustanovili poseben Sklad Krkinih nagrad.

Branko Stanovnik je v svojem besedilu *Pol stoletja Krkinih nagrad, 2023*, predstavil, kako je bila v izhodišču takšna usmeritev vizionarska glede na okolje pa tudi v sami stroki. Novo mesto za univerzitetno izobražene strokovnjake ni bilo privlačno (v primerjavi z Ljubljano in Mariborom). Z dodatnimi spodbudami za študente (npr. stanovanje, specializacija, nadpovprečna plača, študijska potovanja idr.) pa so diplomante pritegovali tudi v ta kraj. Sprva so zlasti starejši profesorji takšni usmeritvi nasprotovali, češ da se za univerzitetne profesorje in njihove sodelavce ne spodobi, da bi delali za industrijo. Mlajši univerzitetni sodelavci pa so bolj prevzemali drugačno miselnost iz anglosaškega sveta⁴.

⁴ Širina razvojnih prizadevanj v Krki se kaže tudi v tem, da so bile nagrade najprej namenjene študentom kemije, farmacije in medicine, pozneje pa tudi številnim drugim področjem znanosti in tehnologije, kot so: biotehnologija, veterina, biologija, elektrotehnika, informatika, strojništvo, ekonomija in celo humanistika. V Krki pa so organizirali tudi številne znanstvene simpozije z okoli 100 plenarnimi predavatelji iz Evrope in ZDA.

Ob tem pa se vendarle zastavlja tudi vprašanje, kako upoštevati človeka ne le kot enega izmed zaposlenih, ampak celostno kot osebnost. V povezavi s tem zaslužijo pozornost poizkusi, da se ne upošteva le neposredno človeka pri delu, ampak tudi njegove razmere na domu, njegova družina. Pri tem gre za prepričanje, da je težko doseči uspešno delovanje na delovnem mestu, če se ne upošteva tudi problematiko, ki to presega in ki npr. zadeva tudi njegovo družino. S tem se nakazuje, da večja odprtost z vidika osebnega življenja prispeva tudi k večjemu osebnemu zadovoljstvu in razumevanju večine njegovih kolegov. V tem smislu naj bi podjetja krepila vzdušje, v katerem vsi zaposleni čutijo, da se lahko v celoti vključujejo v delo.

Dejansko pa gre pri tem za protislovnost, saj ne bi smeli zanemarjati tudi nasprotnih težnje, ki zadeva varovanje *človekove zasebnosti*. S tega vidika naj osebno ne bi postajalo predmet poznavanja in obravnav v delovnem okolju. Tu je torej še *veliko nejasnosti*, kako reševati to *protislovnost*.

Ob vsesplošni dostopnosti do interneta, brezžičnih širokopasovnih povezav in mobilnega telefona se povečuje možnost, da je delavec/strokovnjak dostopen za delodajalca vseskozi, ob vsakem času in ne glede na to, kje se nahaja. To pa povečuje tudi zahteve in pomen *pravice do izključevanja*, ki se premalo upošteva tudi v razpravah o občanski znanosti.

Kako dosegati večjo inkluzivnost?

Na splošno se zastavlja vprašanje, kako upoštevati znanje in poznavanje, ki je prisotno v *najširšem krogu ljudi*, čeprav se ti ne morejo sklicevati na pridobljene izkaze o svoji usposobljenosti z diplomami, spričevali idr.⁵ Z nekoliko drugačnim izhodiščem je Butteriss (2016) smiselno razčlenil, kako se pojavljajo različne vloge ljudi glede na stopnjo njihove angažiranosti. To nas približa realnosti, ki odstopa od pavšalnih predstav in obravnav udeležbe ljudi v javnosti.

Stopnje angažiranosti



Vir: Butteriss, Crispin (2016), objavljeno na <https://www.bangthetable.com/blog/defining-community-engagement>

⁵ Pred časom me je presenetil poziv ljubljanske rubrike Dela, ki je med drugim vseboval naslednje: »Prav gotovo so stvari in dogodki v Ljubljani in njeni bližnji okolici, o katerih bi bilo treba po vašem mnenju pisati, jih komentirati, razložiti. Ob prebiranju lokalne strani v časniku se vam je najbrž večkrat zazdelo, da novinarjem ni uspelo spoznati prave resnice, prodreti v resnično življenje. Kaj ko bi nas poklicali in nam sporočili svoje pripombe in predloge. Vaš klic pričakujemo ...« Pri tem sicer ne gre za znanstveno delovanje, je pa ilustrativno za inkluzivnost v širšem smislu.

Pri tem je splošno prisotno pričakovanje, da enosmerno napredujemo »od manj k več«, vendar bi bilo napačno razumevanje, da gre v družbi preprosto za enosmerne spremembe k vse *večji različnosti*. Na to nas opozarjajo ugotovitve o informacijskih mehurčkih – gre za pojav, ko nam računalniški algoritmi ponujajo informacije, za katere presodijo, da nas bolj zanimajo. Posledica pa je, da dobivamo *vedno manj informacij zunaj kroga svojega izkazanega zanimanja*. Na družabnih omrežjih se ves čas vrtimo okrog istih oz. podobnih vsebin in posledica tega je, da se začnemo vse pogosteje srečevati z vsebinami, ki potrjujejo naša prepričanja (čeprav so lahko napačna). Vsebin, ki bi izzivale in spodbujale kritični premislek, pa je vedno manj. Družabno omrežje nas zapre v informacijski mehurček. Njihov negativni vpliv pa je omejevanje razgledanosti in stika z novostmi ter drugačnimi pogledi, saj se verjetnost, da bi naključno naleteli na drugačne informacije, s časom zmanjšuje.

V današnjih evropskih in svetovnih prizadevanjih za občansko znanost, kot bomo videli, je vprašanje, kako spodbujati ustvarjanje znanja, ki ni zamejeno s formalnimi izkazi o usposobljenosti posameznikov, toda dejansko večina udeležencev sledi akademskim akterjem, ki se – vzeto v svetovnem merilu – pogosto zamejujejo in dajejo prednost vključevanju belcev, bogatejših in tistih, ki imajo priznane višje kvalifikacije. Gre torej za ironijo, da se tudi tisto, kar označujemo kot občanska znanost, uveljavlja tako, kot da ne zadeva vsakogar.

Povsem izraženo znanje predstavlja samo ozko »vrhuško«, ki se opira na široko podlago *opazovanega, tihega in latentnega* znanja. Tako imamo pred seboj izziv, da se ne zadovoljimo le z nekakšnim površjem, ampak tu razkrivamo tudi globino.

Ponazoritev, ki nas hkrati približa razumevanju širjenja znanja, ilustrativno nakazuje tudi z grafičnim prikazom, kako so različne stopnje v izražanju znanja dosegljive na različne načine. Na tem mestu me zlasti zanima prehajanje stopnje od latentnega in tihega znanja k tistemu, do katerega pridemo z opazovanjem, ter do najožjega, ki je eksplicirano.

Različne stopnje znanja, dosegljive na različne načine

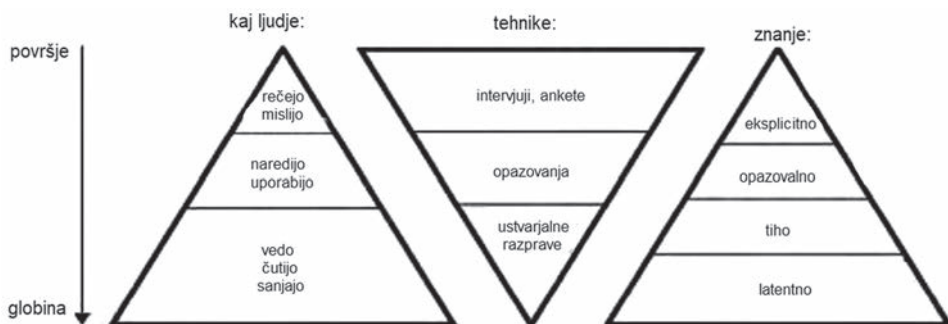

Prerejeno po: Sleeswijk Viser et al., 2005

Z vključevanjem občanov se bogati sicer omejena kognitivna raznovrstnost, ki jo obvladujejo raziskovalci. Raziskovalne skupine si tako izboljšujejo epistemske rezultate oz. bogatijo kognitivno raznovrstnost z večjim vključevanjem *avtentičnega poznavanja* dejanskih razmer s strani večjega števila prebivalcev.

»Notranjski park« – združujemo znanje domačinov in strokovnjakov

V »Notranjskem parku« smo dokaj hitro opazili, da so domačini, njihovo odraščanje na jezeru, delo na jezeru, izkušnje z lovom, ribolovom, čolnarjenjem itn. lahko kvaliteten vir podatkov. Po prvotnih prizadevanjih ljudi, da se Cerkniško jezero osuši in olajša kmetovanje, zdaj poteka nasproten proces: renaturacija. Pri tem smo se v posebnem projektu opirali na znanje ribičev kot tudi na sodelovanje z Društvom za opazovanje in preučevanje ptic Slovenije, ko so razkrivali gnezdenje skrivnostne ptice velike bobnarice. Lokalni popisovalci stanja, ljubiteljski ornitologi so se izkazali kot izjemen vir sistematičnih, urejenih, kredibilnih podatkov. Pri tem žal ugotavljamo, da marsikatera znanja in veščine tudi izginjajo. Živimo v času, ko je že težko identificirati ljudi, ki še znajo izdelati drevak, koš, sak, ribiško mrežo, posušiti oziroma okaditi ribe, izdelati past za polhe (škrinco).

Ob teh spoznanjih smo na »Notranjskem parku« izvedli niz srečanj z lokalnim prebivalstvom, na katerih smo želeli vzpostaviti sistem prenosa znanja podatkov o naravi in kulturi od domačinov na institucijo. Srečanja smo pripravili po vseh objezerskih vaseh. Srednjeročni cilj je, da proces prenosa znanja, podatkov od domačinov k instituciji postane pravzaprav dnevni delovni proces naše ustanove. Vendar ljudje včasih podatkov tudi ne želijo deliti. Ali jih povedo le delno. Vsaka institucija je lahko v prostoru prepoznana kot grožnja, kot nekaj, kar jim želi ukrasti identiteto, podatke, vzeti nekaj, kar je njihovo. Osebnostne lastnosti: zadržanost, tudi strah, sta pomembni oviri pri pridobivanju kredibilnih podatkov.

Matevž Podjed, direktor »JZ Notranjski park«

Kot zadnji primer, ki terja prepoznavanje in integracijo raznovrstnosti naj dodam še podjetniško delovanje mednarodnega podjetja Cosylab. Ta v svojo ekipo vključuje več kot tristo sodelavcev, ki prihajajo iz štirih različnih celin in več kot dvajsetih različnih držav. »Verjamem, da raznolikost ekipe večja ustvarjalnost. Vsak posameznik s svojimi življenjskimi izkušnjami v ekipo prinese nove poglede in nove pristope k reševanju problemov in iskanju rešitev. In bolj kot so naše življenjske izkušnje različne, bolj smo kreativni in uspešni kot ekipa ...,« pravi Janja Hren, vodja kadrovske službe v Cosylabu (vir: <https://www.dnevnik.si/1042955990>).

Univerze zaostajajo in prednjačijo

Tako kot je utemeljeno zavzemanje za širino, ki vključuje posameznika in globalno družbo, hkrati razkrivamo, da od tega močno odstopa zdaj prevladujoče delovanje na univerzah. To je organizirano ločeno po disciplinarnih in (sub)disciplinarnih področjih, hkrati z odsotnostjo prizadevanj za sintetične obravnave s celostnega zornega kota. Občanska znanost tako predstavlja velik izziv za univerze pri nas in v svetu, ki dobiva novo podkrepitev z zahtevo po vključevanju v znanstveno delovanje tudi ljudi, ki jim to ne predstavlja profesionalne privrženosti. Profesionalno delujoči znanstveniki težko komunicirajo z drugimi na drugem (sub)disciplinarnem področju. Znanstveno, akademsko preučevanje na univerzah pa tudi v okviru Slovenske akademije znanosti in umetnosti je pretežno organizirano z vidika standardov specializacije. *Specializacija postaja sinonim za profesionalizacijo*. Pri tem kaže upoštevati tudi kritiko, da naše univerze nimajo nobenega oddelka, ki bi presegel zamejenost s *prizadevanji za sintezo*.

Naša miselnost je že preveč zamejena na to, da je mogoče znanje pridobivati le v okviru posebnih formalno pooblaščenih institucij, čeprav ta predstava zmeraj manj ustreza sproščenosti tokov informacij prek interneta in digitalizacije. Z vidika razmerij med teorijo in prakso se zastavlja vprašanje, v kolikšni meri je *visoko šolstvo*

odprto za izkustveno znanje takrat, ko posameznice/-ki ne dosegaajo standardov habilitacije za univerzitetne učitelje. Takšno širše razumevanje zelo nazorno naka-
zujejo v angleščini z usmeritvijo »EACH ONE TEACH ONE«. »Vsakdo nekaj ve, o
čemer bi lahko poučil tudi koga drugega« (več o tem Ana Krajnc).

Alojz Demšar, upokojeni univerzitetni profesor, po rodu iz Žirov, se je že posve-
čal temi, kako bolj povezati fakultete in posamezne kraje. Pri tem je izpostavljaj
misel, da bi lahko na univerzi imeli posebnega koordinatorja, ki bi se posvečal tej
temi. V zvezi s tem je zapisal, da je potrebno preseči sedanje stanje, ko občine ne
vedo na koga naj se obrnejo in ko ljudje na fakultetah ne vedo, kdo bi njihovo zna-
nje in pomoč potreboval.

Na univerzitetni ravni se je na moje pobude že pred časom zelo afirmativno
odzval Iztok Prezelj, zdajšnji dekan Fakultete za družbene vede, kot sledi v nasled-
njem prikazu.

*Na letalu v ZDA sem z veseljem prebral vaše predloge in konkretizacijo dr. Alojza Demšarja. Sam popolnoma
podpiram t. i. Citizen Science, saj se je že izkazala kot zelo koristna pri spremljanju ali reševanju določenih
družbenih problemov, vendar lahko deluje, le če znanost da okvir, v katerega se potem lahko običajni ljudje
vključijo. V tem smislu Citizen Science lahko predstavlja zelo dobro povezavo univerze z lokalnim okoljem.
Menim, da bi morali ta koncept vključevati v več projektnih prijav. Iniciativa »top-down« mora priti z naše
(znanstvene) strani, sodelovanje »bottom-up« pa je stvar interesa lokalne skupnosti« (e-pismo, 9. 9. 2019).*

*Tudi na osnovi vaše pretekle korespondence in aktivnosti v smeri občanske znanosti smo ta koncept uvr-
stili v novo strategijo fakultete. Nameravamo organizirati tudi kak dogodek na to temo ter spodbujati razisko-
valce in pedagoge, da vključujejo elemente občanske znanosti v svoje projekte. (E pismo 9. 9. 2019)*

Pri tem pa je še vedno aktualno, kar je Janez Peklenik v knjigi »Iz spominov na
rektorska leta« (ur. Stane Pejovnik, 2019) zapisal, t. j. da še vedno nismo presegli
ločenega obravnavanja izobraževalnega in raziskovalnega dela, ter na splošno, da
je bila zanj moteča izrazito razdrobljena univerza: Čut skupne pripadnosti univerzi
ni bil niti približno tolikšen kot na uglednih tujih univerzah, ki jih je spoznal med
svojim delom v tujini.

Ilustrativno k temu pa naj dodam, da je Ivan Svetlik nakazal tri različne vloge
univerz.

Trije stebri univerz



Vir: Nakvis in SAZU, 7. maj 2019, Ivan Svetlik

Z vidika učenja in raziskovalnega delovanja nam tudi spodnja slika nazorno predstavi odziv na to, da *interaktivno delovanje* terja *manjše skupine*. S sliko ilustrativno nakazujem vzorčni primer, kako se interaktivno delovanje študentov v prostorih Osrednje družboslovne knjižnice Jožeta Goričarja na FDV pojavlja tudi v manjših (projektnih) skupinah.

Na isti fakulteti se torej ob vsej zamejenosti zaradi neprimerne (čeprav na novo) zgrajene fizične strukture s svojimi *predavalnicami* vendarle pojavljajo tudi povsem nove prakse, kot jo predstavlja sproščeno delovanje v manjših skupinah.

Ob predavalnicah le izjemoma tudi »kreativni prostori«
Osrednja družboslovna knjižnica Jožeta Goričarja



Vir: Arhiv FDV

Pomembno spreminjanje v smislu povečevanja inkluzivnosti nakazuje že ljubiteljska angažiranost različnih strokovnjakov. Pri tem gre sicer za delovanje izobražencev, kar pa je treba upoštevati kot stopnjevanje k najširšemu vključevanju vseh občanov. V tem smislu tukaj posebej predstavljam informacijo, ki jo je s svojega delovnega področja botanike prispeval akad. Mitja Zupančič. Gre za prispevek ljubiteljev botanike, različnih osnovnih poklicev, ki presegajo okvire eksaktnih in eksperimentalnih naravoslovnih ved in s svojim delovanjem (v prostem času) presegajo zamejenost »uradne znanosti«.

Ljubitelji botanike kot požrtvovalni raziskovalci

Na področju botanike imamo poleg poklicnih botanikov tudi ljubitelje te stroke, ki s svojim znanjem in studioznostjo presegajo nivo ljubiteljstva in so priznani strokovnjaki, celo specialisti, na določenih področjih npr. rastlinskega rodu oziroma rodov ali družine. Največkrat gre za poznavanje težko določljivih rastlinskih vrst. Ti ljudje so različnih osnovnih poklicev, ki zapolnjujejo vrzel premajhnega števila poklicnih botanikov oziroma opravljajo ideosistematske raziskave, za katere poklicni botaniki težko pridobivajo finančna sredstva in so danes te taksonomske raziskave skromno ovrednotene v poplavi eksaktnih in eksperimentalnih naravoslovnih ved. Oni pa z znanstvenimi sodelavci brezplačno raziskujejo našo cvetano. Naj navedemo desetino teh požrtvovalnih raziskovalcev: B. Anderle, poštni uslužbenec v pokoju in kmetovalec, B. Dolinar, strojnik, J. M. Kocjan, gimnazijski absolvent, V. Leban, dr. med., M. Lipovšek, dr. med., J. Mihovič, kuharski mojster, A. Trnkoszy, dr. fizike, R. Trpin, akad. slikar, Elvica Velikonja, profesor matematike, B. Zupan, lesarski tehnik, idr. Med njimi so tudi raziskovalci z naravoslovnim poklicem, kot sta univerzitetna gozdarska inženirja Z. Sadar in J. Skumavec, ki sta pri svojem študiju poslušala in opravila izpit iz botanike, vendar sta v stroki opravljala drugačne posle in so jima bile botanične raziskave v veselje ob prostem času. Pogled v preteklost nam razodeva, da je bilo veliko neopaznih ljubiteljev botanike zlasti med zdravniki in pravniki, ki niso bili raziskovalci, ampak ljubitelji narave v svoje zadovoljstvo. Nekateri ljubitelji narave pa so presegli ta nivo in so delovali v botanični stroki in s svojim delom veliko prispevali k prepoznavanju slovenske flore. Med njimi naj omenimo A. Fleischmanna, ki sicer ni imel ustrezne izobrazbe, a ga novodobni botaniki upoštevajo kot znanstvenika. Imamo pa tudi visokošolske izobražence, ki so bili poleg osnovnega poklica vrhunski naravoslovci – botaniki, kot so npr.: B. Hacquet, G. A. Scopoli, F. Hladnik idr.

Akad. Mitja Zupančič

Konceptualni model učenja s prizadevanjem za angažiranost v skupnosti

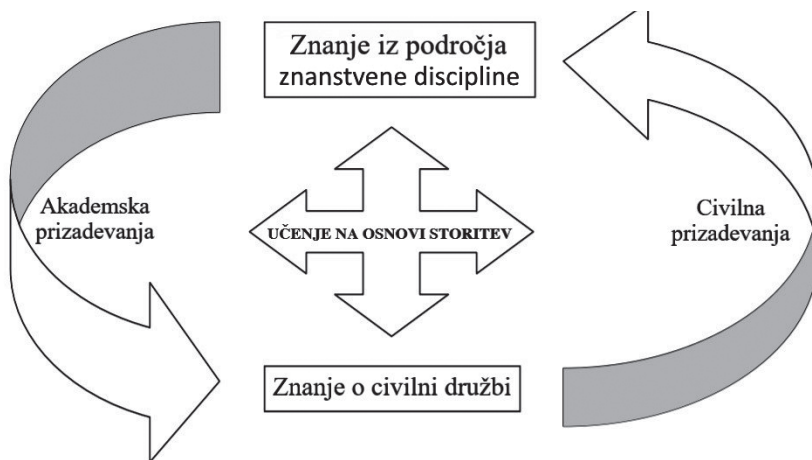

Vir: Čulum in Ledić, 2009

Še kar naprej pa se zastavlja vprašanje, zakaj vključevati amaterje, ki lahko vnašajo več napak in ne razumejo konteksta preučevanja ali pa prispevajo podatke, ki niso zanesljivi; zakaj ne vključevati le znanstvenikov, podiplomskih študentov in tehnik, ki poznajo teren?

Eden izmed sicer manj pomembnih razlogov je denar. Vloga EU zdaj ni več zamejena le na strokovne in znanstvene spodbude za uveljavljanje občanske znanosti, ampak je dobila tudi svoj *finančni izraz* z denarno podporo projektom, ki

so zasnovani v tem smislu. Žal v odzivanju na to razkrivamo tudi določeno *preračunljivost*, ko se v Sloveniji nenadoma pojavlja velik interes za občansko znanost oziroma tematiko, ki je prej sploh niso obravnavali⁶.

Včasih navajajo, da nimamo dovolj asistentov v raziskovanju, da bi opravljali vse to, kar lahko storijo prostovoljci. Vključevanje prostovoljcev omogoča znanstvenikom, da zbirajo podatke iz širših geografskih območij in daljšega časovnega obdobja.

Bojana Čulum in Jasminka Ledić, ki delujeta na Univerzi na Reki, sta zelo nazorno predstavili komplementarnost akademskih in civilnodružbenih prizadevanj. S ciljem, da se usposablja družbeno odgovorne državljanke/občane, podajata usmeritev k integraciji univerzitetnega in skupnostnega delovanja.

Kritika podaljševanja obstoječega: »Svetovno državljanstvo«

Svetovno oz. globalno državljanstvo je v zadnjem času stopalo vse bolj v ospredje v obravnavah *mednarodnega razvoja*, še posebej v *razpravah o razvoju* v okviru OZN. Tu se pojavlja pobuda z imenom *Global Education First Initiative*, vendar pri tem *pogrešam dvosmernost* obravnave dejanskih procesov teritorialnih sprememb. To dvosmernost vključuje dialektično razumevanje enotnosti nasprotij, ki mi je tudi osebno predstavljajo podlago za lastne zgodnejše obravnave in besedila, vključena v to knjigo.

Ne gre preprosto le za dodajanje novih slojev stvarnosti, tako kot si to predstavljajo v okviru *gibanja Rastoča knjiga* (o tem že v knjigi, Mlinar, 2022). Torej ne gre le za *dodajanje notranje nespremenjenih* kategorij stvarnosti, ampak hkrati tudi za nekakšno bifurkacijo, ki konec koncev vključuje enotnost nasprotij individualizacije in globalizacije.

V literaturi vidim težnjo, da se ohranja *nacionalna raven kot temeljna*, čeprav gospodarske, kulturne, izobraževalne in ekološke spremembe daleč presegajo takšno zamejenost. V tem smislu je tudi sporna razlaga, ki razširja razumevanje državljanstva prek okvirov nacionalne države. »*Postnacionalna koncepcija*« *državljanstva* tu zadeva prehajanje k transnacionalnim civilnim družbam. S tem pa seveda ne zanikamo današnjega pomena države kar na splošno.

Zavračam preprosto podaljševanje obstoječega v času, ki terja bolj dialektično razumevanje enotnosti nasprotij. Oznaka *globalno državljanstvo* podaljšuje stanje iz preteklosti k sedanosti, čeprav gospodarske in druge organizacije s svojimi povezovanji in odvisnostmi daleč presegajo nacionalne okvire. V besedilih, ki jih predstavljam v tej knjigi, sem poizkušal utemeljiti, kako ne gre preprosto za *podaljševanje* obstoječega ali *dodajanje* novega. Državljanstvo ima svoj smisel samo z vidika določene politične skupnosti znotraj opredeljenih teritorialnih meja.

Izhajam iz zahteve po celostnem pristopu. To je razvidno že iz obsežne literature, ki je upoštevala pripadnost ljudi določeni državi in to razširjala tudi z vidika teženj k uveljavljanju *državljanstva* v *svetovnem merilu*, vendar se pri tem pokaže neprimernost takega razširjanja, saj je država le ena izmed ravni povezovanja in medsebojnih odvisnosti ljudi v prostoru. Zato je *neprimerno, da se ravno ena raven*

⁶ V pripravi pa je nov zakon o visokem šolstvu, ki bo upošteval tudi vzporedne neformalne izobraževalne procese.

absolutizira, kot da se tudi ona sama notranje ne spreminja. V tem smislu torej ne moremo sprejeti razlag, da gre za *svetovno državo*.

Tudi fiktivne »skupnosti«

Četrtno »skupnosti« niso skupnosti, so le upravne enote

Moje dozdajšnje preučevanje je razkrivalo *vlogo četrtnih skupnosti* v Ljubljani in opozorilo, da bi tudi te lahko prevzemale aktivnejšo vlogo v razkrivanju in reševanju problemov na svojih območjih. To bi po eni strani pomenilo reševanje socialne problematike (nemočni, pomoči potrebni, zapostavljeni), hkrati pa tudi razširjanje ozaveščenosti, da *prebivalci* ne bi bili le nekakšni *pasivni opazovalci*, ampak bi prevzemali tudi *vlogo raziskovalcev* (v širšem pomenu te besede). To je še posebej problematično v kontekstu anonimnosti mestnega okolja. Izpostavljanje teme o tem, *kako problemi ostajajo nerešeni skozi več desetletij*, hkrati razkrivajo že utrjeno *navajenost* ljudi, da vso odgovornost vidijo le na ravni zadolženih institucij. Zamejenost institucionalnega delovanja Mestne občine Ljubljana se ujema s pasivizacijo ljudi v danem okolju. Eno in drugo nam pojasnjuje presenetljivo dejstvo, da skoraj pol stoletja niso bile odpravljene nevarne ovire za pešce, ki jih predstavljajo korenine dreves v naselju Murgle.



Vir: fotografijo hrani Zdravko Mlinar

Literatura

- Čulum, Bojana in Jasminka Ledić (2009). *Učenje zalaganjem u zajednici – integracija visokoškolske nastave I zajednice u procesu obrazovanja društveno odgovornih i aktivnih građana*. Dostopno na <http://www.rsp.hr/ojs2/index.php/rsp/article/viewFile/897/1091>, 21. 1. 2020
- Hecker, S. et al. (2018). Innovation in Citizen Science – Perspectives on Science-Policy Advances. *Citizen Science: Theory and Practice*, 3(1): 4, 1–14, DOI: <https://doi.org/10.5334/cstp.114>
- Društveni konflikti i socijalistički razvoj Jugoslavije (1972), Portorož, Naučno svetovanje, Jugoslovensko udruženje za sociologiju
- Gantar, Pavel (2020). Voda, ki povezuje, voda, ki razdružuje. Sociološki pogled na aktualne probleme voda, Vodni dnevi, Rimske Toplice.
- Jensenius, Alexander Refsum (2012). Disciplinaryiteirs: intra, cross, multi, inter, trans.
- Kirn, Andrej (1981). Razvojna logika družbenih sistemov, Teorija in praksa, 18, 1.
- Klein, J. T. (2010). The taxonomy of interdisciplinarity. V: Frodeman, R., Klein, J. T., Mitcham, C. (ur.). *Oxford Handbook of Interdisciplinarity*. Oxford: Oxford University Press.
- Kos, Drago (2014). Globalizacija utopi ali distopi? V: Izzivi globalizacije in sociologija Zdravka Mlinarja, TIP, let. 51, posebna številka.
- Mlinar, Zdravko (1967). Teoretične osnove sociološkega raziskovanja integracije družbenih skupin, Pravna fakulteta UL, Ljubljana.
- Mlinar, Zdravko (1973). Sociologija lokalnih skupnosti, Univerza v Ljubljani, FSPN, Ljubljana.
- Mlinar, Zdravko in Štebe, Janez (2004). Odpiranje v svet v zavesti Slovencev: mobilnost in identifikacija v prostoru tokov. V: Malnar, Brina (ur.), Bernik, Ivan (ur.). *S Slovenkami in Slovenci na štiri oči: ob 70-letnici prof. Nika Toša*. Ljubljana: Fakulteta za družbene vede, IDV, CJMMK, 2004, 11–53.
- Mlinar, Zdravko (2013). O razkrivanju in aktiviranju človeških potencialov v vseživljenjskem okolju, v: Jože Ramovš, Staranje v Sloveniji, Inštitut Antona Trstenjaka, 9–19.
- Pisano, G. P. & Austin, R. D. (2016). SAP SE: Autism at work, Harvard Business School Case Study, January 19.
- Pohoryles, Ronald J. & Andreas Schadauer (2009). What future for the european social sciences and humanities? In: *Innovation – The European Journal for Social Science Research*, 22(2009), 2, 147–188.
- Pusić, Eugen (1972). Participation and Self management, Institute for Social Research, University of Zagreb, Zagreb.
- Schulze, Gerhard (1992). *Die Erlebnis-Gesellschaft, Kultursoziologie der Gegenwart*, Campus Verlag, Frankfurt/New York.
- Sleeswijk Visser, F., Stappers P.J., van der Lugt, R. & Sanders, E. B. N. (2005). Contextmapping: experiences from practice. *CoDesign*, 1(2), 1–30.
- May, Tim & Beth Perry (2006). Cities, knowledge and universities: Transformations in the image of the intangible, *Social Epistemology* 20 (3–4): 259–282.
- Zetterberg L. Hans (1964). The Practical Use of Sociological Knowledge, *Acta Sociologica*, 7(2), 63.

II.

ODPRTA IN OBČANSKA ZNANOST

ODPRTA ZNANOST V ZAPRTEM KROGU?

»Največji sovražnik svobode je
zadovoljen suženj.«

Herbert Marcuse

Izključujoča odprtost

Kljub vsesplošnemu poudarjanju privrženosti odprti znanosti razkrivam, da ta še vedno ostaja zamejena in izključujoča do izkušenj, vedenja in znanja širšega kroga poznavalcev določene vsebine. »Znanstveno« je postalo sinonim za kvantitativno, kar je izključujoče do širšega vključevanja občanov kot laikov in vprašanj iz njihovega vsakdanjega okolja. Da bi obogatili vsebino znanstvenega delovanja in presejali zamejenost, ki je dobila ime *scientizem*, stopa v ospredje pozornost do doživljanja brez posrednikov, torej neposrednost in avtentičnost. To še zlasti zadeva delovanje na področju družboslovja in humanistike, ki ga zapozneno upošteva tudi Javna agencija za znanstvenoraziskovalno in inovacijsko dejavnost Republike Slovenije (ARIS).

V tem besedilu bom poizkušal nakazati probleme in možnosti za presejanje delovanja v zaprtem krogu institucionalizirane, uradne znanosti. Ne gre le za vključevanje »predstavnikov *zainteresirane javnosti*«, ampak tudi tistih, ki se – prepuščeni sami sebi – do zdaj niso vključevali. S tem svojim zapisom razkrivam zastajanje v zaprtem krogu. Nakazujem pa tudi izzive in možnosti, da bi z intenzivnejšim povezovanjem ter s prežemanjem laičnega in strokovnega presegali zdajšnje stanje. Še posebej pa gre za to, da okrepimo izrazne možnosti brezglasnih oziroma tistih, ki so nosilci tihega, prikritega znanja in so bili mogoče celo pridušeni ali utišani.

Na splošno pa se lahko opiramo na že pridobljena spoznanja v okviru nekaterih dejavnikov, ki jih tukaj izpostavljam. Svet za razvoj SAZU je svoje delovanje oprl tudi na opravljeno preučevanje z naslovom *Izzivi občanskega raziskovanja, izkušnje in pričakovanja iz Žirov in od drugod*, ki ga je opravilo 150 sodelujočih ravno z vidika tematike, ki jo tukaj odpiram. Že več kot 20 družboslovcev pa je o tem in ob tem predstavilo svoje refleksije in komentarje na Blogu SAZU (2023 in letos).

Opozoriti želim na izjemno razvejano delovanje Zveze za tehnično kulturo Slovenije (ZTKS), ki ga je pred kratkim predstavila v Cankarjevem domu. Tako kot že dolga leta je uspela vključiti skoraj 50.000 osnovnošolcev, dijakov, študentov in mentorjev iz vse Slovenije. Tudi družboslovje in humanistika sta se letos prvič pridružila temu že tako množičnemu vključevanju mladih v znanstvenoraziskovalno delovanje. Hkrati pa je očitno, da se prav s tega vidika pojavljata praznina in zaostajanje, ki je še velik izziv za akterje na tem področju – fakultete, društva, inštitute iz vrste predmetnih področij.

Izhajajoč iz mednarodnih prizadevanj, da naj bi tudi knjižnice spodbujale in izražale prizadevanja za širše vključevanje ljudi, je tudi Centralna tehnična knjižnica s podporo Ministrstva za visoko šolstvo, znanost in inovacije uspela povezati številne akterje v Mreži občanske znanosti v Sloveniji. O možnostih, problemih in o omejitvah v odpiranju znanosti do družbe se ne seznanjamo le od drugod. Prav

temu smo posvetili naše žirovsko preučevanje, ki je razkrilo bogate izkušnje, vede-nje in znanje ljudi zunaj profesionalne kategorije znanost. Kot samorastniki so se s svojimi deli npr. predstavljali: Milena Miklavčič s trilogijo *Ogenj, rit in kače niso za igrače*, s katero je prehitela profesionalno raziskovanje problematike emancipacije žensk ter odnosoma med spoloma in generacijami. Franci Jan je kot upokojenec z izpopolnjenim metodološkim znanjem uspel napisati knjigo o izseljevanju iz Žirov v ZDA, s čimer je vsaj posredno prispeval k profesionalnemu delovanju Inštituta za slovensko izseljenstvo v okviru ZRC SAZU. Janez Jereb je raziskal več tem (npr. o najdenčkih iz Trsta, Žirovcih v Napoleonovi vojski in o borcih za slovensko severno mejo pod vodstvom generala Maistra), tako da je – tudi po ocenah zgodovinarjev iz akademske sfere – obogatil zgodovinska spoznanja.

Večina žirovskih občanskih raziskovalcev se je aktivirala šele, ko so bili že upoko-jenci. To predstavlja velik izziv s socialnega in z znanstvenega vidika, ki ga do zdaj pristojne institucije in organizacije še niso upoštevale.

Iz opravljenega preučevanja smo prišli do sklepa, da se vsaj okvirno nakazuje razlikovanje med tistimi, ki so že sami motivirani in aktivni za takšno delovanje; tistimi, ki se vključujejo in angažirajo na osnovi spodbujanja; tistimi, ki se nikakor ne bi vključevali.

Pri mlajših je to (raz)ločevanje še manj izrazito, pri starejših pa kar zelo trdno in dokončno. Težek pa je preskok od zbiranja gradiva k temu, da bi udeleženec tudi z besedami nekaj opisal.

Na splošno pa izpostavljam, da ostajajo ob strani zmožnosti ljudi, ki niso vklju-čeni v institucionalizirano profesionalno delovanje, kar pomeni, da množično zastaja »*tih*o znanje« *ljudi, ki ni zamejeno na delovanje v zaprtem krogu.*

Paradoks nemočnih in izključenih

Slovenska vlada je naredila pomemben korak naprej z *Uredbo o izvajanju znanstve-noraziskovalnega dela v skladu z načeli odprte znanosti* (2023). To odprtost konkre-tizira kot *vključevanje zainteresirane javnosti v znanstvenoraziskovalno delo*. Toda tak pristop je nekako nezaznavno tudi huda omejitev. Ne upošteva spoznanja, ki sem ga predstavil kot *paradoks nemočnih*, to, da nemočni svoj položaj sprejemajo kot nekakšno vnaprejšnjo usodno danost.

Sicer pa vladna uredba nakazuje širino in napredek s tem, ko daje prednost vse-binskim dosežkom in ne njihovim objavam ali založniku teh objav. Poleg znanstve-nih publikacij v ožjem smislu, da je treba v smislu 'odprte znanosti' upoštevati tudi druge rezultate. To zadeva spodbujanje in vključevanje občanov, civilne družbe in končnih uporabnikov tako, da se krepí *večsmerno kroženje znanja*.

Že v šestdesetih letih smo v empiričnih socioloških raziskavah ugotovili, da imajo ljudje z najnižjo stopnjo izobrazbe in najnižjim družbenim položajem hkrati tudi *najnižje aspiracije*, da bi kaj spremenili. Normativno *povečana možnost* ne more že sama zagotoviti večjega *dejanskega* vključevanja ljudi v reševanju njihovih in skupnih problemov; *možnost terja tudi spodbujanje*, da sploh pride do dejanskega vključevanja. Upoštevati je treba, da se nekateri *navadijo* na svoj *podrejeni položaj* in *svojo obrobno*st. Seveda pa vsaka navajenost pomeni tudi stabiliziranje družbe.

Če naj presegamo razmerje med znanstvenikom kot subjektom in občanom kot objektom raziskovanja ter razločevanje *znanje – neznanje*, je treba v ospredje

postavljati različne vrste znanja in partnersko sodelovanje med udeleženci. 'Izkuštvno znanje' do zdaj ni našlo mesta v uradno priznani znanosti. Laiki so se sicer lahko vključevali le v podrejeni vlogi, ko je šlo le za zbiranje podatkov itn., zdaj pa vse bolj pričakujemo tudi zahtevnejše oblike partnerskega sodelovanja, kar se kaže že ob samem snovanju raziskav ter potem nadaljuje z analizo in interpretacijo zbranega gradiva. Da bi presegali apriorno prednost uradne znanosti in zdajšnje prevladovanje enosmernega komuniciranja, bi morali bolj celostno razkrivati tisto, kar predstavlja bogatejšo življenjsko celoto za ljudi. Človekova vsakdanost je očitno bolj vključujoča kot pa disciplinarno omejena znanost, ki značilno izključuje čustveno motiviranost ljudi za delovanje, estetske vrednote in še za marsikaj.

Čeprav je bilo prizadevanje pod geslom *Znanost v vsako vas* zavrnjeno v smislu, da pomeni razvrednotenje znanosti, se z današnjimi prizadevanji, da bi presegali delovanje znanstvenikov v zaprtem krogu in vključevali tudi laično znanje, vendarle vračamo k tej temi.

Zgledno preseganje zaprtega kroga

Pred kratkim je najvišje državno priznanje za ohranjanje narave prejelo Društvo za opazovanje in preučevanje ptic (DOPPS). Gre za delovanje na štirih lokacijah v Sloveniji, ki vključuje naravovarstvene, izobraževalne in raziskovalne projekte. Izstopa delo *Atlas ptic Slovenije*, ki vključuje profesionalne raziskovalce z Biotehnične fakultete pa tudi *entuziazem srčnih, predanih popisovalcev, piscev, urednikov in fotografov*. V objavljenem besedilu *Kaj nam prinašata koncept in gibanje občanska znanost/Citizen Science?* (ČKZ, 2021) pa me je dopolnil z vidika delovanja Društva. Za profesionalne znanstvenike je v ospredju objava članka v reviji s faktorjem vpliva, ljubitelji ptic kot *ljubitelski ornitologi* pa so privrženi vrednotam občanske znanosti in presegajo delovanje v zaprtem krogu.

Sicer pa je tudi za motivacijo v rednem profesionalnem delovanju raziskovalcev navadno *pomembnejša radovednost* kot denar.

V okviru Univerze za tretje življenjske obdobje so že predstavili primer, ki presega delovanje v zaprtem krogu. Pokojni Stanislav Bačar je bil najprej delavec v lesni industriji, pozneje pa je z izobraževanjem postal komercialist v tovarni. Po upokojitvi se je še z večjo vnemo posvetil iskanju fosilov v Vipavski dolini. Kot amater je potreboval začetno znanje in se je obrnil po pomoč na Paleontološki oddelek Znanstvenoraziskovalnega centra SAZU. Preučeval je geološka obdobja Vipavske doline in odkrival možnosti za največja najdišča fosilov. Odkril je dva fosila, ki ju niso poznali še nikjer na svetu. V mednarodnem katalogu jih najditelj lahko sam pomenjuje: eden nosi ime Slovenija, drugi pa ime profesorja, njegovega mentorja. Za seboj je pustil bogato zbirko, za katero je občina v obnovljeni stari hiši uredila muzej. Danes je to pomembno mesto za šolarje, turiste in za druge, ki jih fosili zanimajo.

Pomisleki, zadržki, šarlatanstvo in kako naprej?

V prvih razpravah o občanski znanosti v Sloveniji so nekateri zgodovinarji izrazili vnaprejšnji zavrnilni odnos do tega koncepta. Pri tem so se opirali na razprave s svojega delovnega področja (npr. na razpravo o Venetih) in ocene, da se tako *razraščča šarlatanstvo*, pri čemer vsak misli, da lahko govori in sodi o vedi, o kateri je komaj poučen, in tudi če dejansko sploh ne pozna njenega znanstvenoraziskovalnega

področja. Kako naj bi bilo mogoče nadomestiti znanje štiri- ali petletnega študija, ki ga študent pridobi na univerzi in ga nato nadgrajuje s svojim delom?

Takšno oceno je mogoče sprejeti kot svarilo pred pristransko idealizacijo občanske znanosti, vendar pa so dejansko prav takšne vede, kot so: zgodovina, umetnostna zgodovina, etnologija, muzikologija, arheologija idr., *tesno povezane z laiki*. Ti jim že od nekdaj posredujejo informacije o zgodovini svojih krajev, spomenikih, arheoloških najdbah in o drugem. Še posebej je z znanjem »navadnih« ljudi povezana socialna in kulturna antropologija. Najširši razpon relevantnega znanja in vključevanja ljudi pa terja sociologija, ki vključuje študije posameznih primerov pa tudi širšo vsebino empiričnih raziskav in najsplošnejša spoznanja.

Že dobrih 170 je od časa, ko je Benjamin Franklin opozoril na protislovje nekako v tem smislu: *Če hočeš, da bo nekaj narejeno, se obrni na tistega, ki je že sicer najbolj zaposlen*. To bi lahko šteli za dodatno razvrednotenje prizadevanj, da naj raziskovanje preseže zaprti krog. Ne upošteva se dejstvo, da demokratizacija prinaša večjo raznovrstnost, ki pomeni obogatitev za teorijo in prakso.

Z vidika znanosti in družbe se odpira *trajna naloga: posploševanje konkretnega in konkretizacija splošnega*. Pri tem pa vključevanje ljudi v smislu občanske znanosti prihaja v nasprotje z dejansko zainteresiranostjo številnih ljudi, ki velikokrat ne presegajo najbolj neposredno zaznavanih zadev iz njihovega okolja, kot so asfaltiranje cest in druga komunalna vprašanja. Pri tem ne gre preprosto za širjenje novega v smislu klasičnega modela difuzije inovacij, ampak tudi za spopadanje novega z že obstoječim.

Večja sproščenost in širina vključevanja prinašata večjo raznovrstnost in zaostrujeta vprašanje o (ne)strpnosti do različnega. Zelo konkretno pa me ob *Poti spominov in tovarištva* dnevno spodbuja in podkrepi panó, na katerem se javnosti izpostavlja:

»BITI V ZVEZI NE POMENI VEDNO – JA.«
Amnesty International

Čeprav v prenesenem smislu, takšna misel spodbuja prizadevanja za večje vključevanje različnosti, ki jo prinaša vključevanje občanov kot laikov. V tem pogledu se tudi pri nas lahko opiramo na prizadevanje pod imenom *Listina raznolikosti Slovenija*. Ta še posebej v evropskem mesecu raznovrstnosti in skupaj z Mestno občino Ljubljana krepi pozornost in nakazuje konkretne možnosti za uveljavljanje različnega v podjetjih in širši družbi. Spopada se z diskriminacijo žensk, zapostavljenostjo glede na starost, spolno usmerjenost, etnično pripadnost in drugo. Ob večjem odpiranju za družbeno raznovrstnost pa se povečujejo tudi možnosti za vprašanja o odprti znanosti v zaprtem krogu.

Če naj bi presegali razumevanje, da je znanost in tudi občanska znanost nekakšen rezervat sam zase, bi morali upoštevati, da gre za vključevanje akterjev v zelo različnih vlogah. Univerzitetni oz. akademski akterji bi lahko v večji meri uveljavljali nekakšno *budnico ozaveščanja* pasivnih in zapostavljenih. Z razširjanjem horizontov pa bi lahko presegali paradoks: *Tisto, kar najbolj poznaš iz svojega domačega okolja, (lahko) najmanj kritično izpostavljaš, hkrati pa bolj sproščeno obravnavaš razmere drugod, ki pa jih dejansko najmanj poznaš*.

Zavzemanje za večjo dostopnost in razširjanje doseženih znanstvenih spoznanj izraža že prizadevanje pod imenom *Creative Commons*. To je nesporna pridobitev novejšega časa, ki pa prvenstveno izhaja iz pravic avtorjev in njihove pripravljenosti, da dopustijo odprti dostop brez plačila morebitnim uporabnikom. Nekako z nasprotni strani pa občansko raziskovanje/znanost odpira prostor, da bi neprofesionalno delovanje sploh zaživelo.

Celo kritika zamejenosti v *ocenjevanju rezultatov* raziskovanj (v nasprotju z naravoslovjem in tehniko), ki so jo v odnosu do agencije ARIS zaostri predstavniki družboslovja in humanistike, žal ni presegala okvirov ozko profesionalnega delovanja; to so sprožali profesionalno delujoči le glede na svojo lastno zapostavljenost.

Učenje in raziskovanje (naj) se zblížujeta z vsakdanjim življenjem

Moje zavzemanje daje prednost vprašanju, kako bi iz *življenja iztrgane vloge* raziskovanja in poučevanja spet bogatili in v primerni obliki vračali v vsakdanje življenjsko okolje, lokalno in širše. Zdajšnje gibanje za uveljavljanje občanske znanosti nam nudi novo oporo, da se približamo *celostnemu, vseživljenjskemu* razumevanju znanosti in družbe. V tem kontekstu dobiva pomen *vizionarsko poudarjanje* – »vsakdo učitelj in učenec« (v angleščini »each one teach one«). Podobno pa lahko rečemo – *vsak prebivalec* (naj bo) *tudi raziskovalec*. Ob celostni obravnavi bi lažje ugotavljali, kako presegati zapostavljenost neformalno in priložnostno pridobljenega znanja.

Današnje prizadevanje je še vedno pred nalogo, ki jo je večkrat izpostavljal sociolog Alan Irwin: v znanstveno delovanje je treba vključevati tudi laike, navadne ljudi. Seveda pa to prinaša vsebinsko obogatitev v smislu večje raznovrstnosti, ki jo omogoča demokratizacija znanosti, pa tudi večji nered in več negotovosti glede pomembnosti pridobljenih spoznanj.

Glede izključevanja v imenu strokovnosti pa je mogoče najbolj povedno področje zdravstva in medicine. Pri tem se lahko opiram na izkušnje dobre poznavalke tega področja, sociologinje Mirne Macur. Ona kritično izpostavlja, da ne vidi teženj, da bi se zdravniki odpirali ljudem v smislu občanske znanosti. V medicini profesionalnost ne dovoljuje laičnih mnenj ... Zdravniki poudarjajo, da sme kakovost zdravljenja *ocenjevati le zdravnik*. Pacient sme ocenjevati le udobnost čakalnice, prijaznost osebja in podobno.

V novejšem času pa se tudi medicina na več načinov odpira ljudem z vidika razširjanja novih pridobitev in z vidika usposabljanja občanov za pomoč prizadetim, npr. na kraju nesreče itn.

Na področju socialnega dela so široka strokovna prizadevanja kolegic in kolegov veliko prispevala k temu, da se preseže negativno obravnavanje ljudi, ki so jih v preteklosti označevali kot defektni, idioti, blazni, duševno zaostali. To bi danes šteli za žaljivke. Zdaj govorimo le »o ljudeh z ovirami« in invalidih. V širšem merilu pa tukaj izpostavljam bolj prikrito temeljno vprašanje: Ali *številčnost ljudi* lahko sprejmemo tudi kot *merilo pomembnosti* za širše družbeno in državno poseganje?

Še kar pogosto je sklicevanje na (veliko) ljudi z ovirami, kot da je to merilo pomembnosti, ki naj bo osnova za takšno poseganje. Zavzemam pa se ravno za to, da bi presegali miselnost, ko se *manjšemu številu* ljudi nekako samoumevno posveča *manjšo pozornost*. Gre predvsem za vprašanje, kako *krepiti izrazne možnosti* ljudi z ovirami tudi v kontekstu vse večje odprtosti profesionalnega delovanja.

ARIS presega nekdanjo ozkost ocenjevanja rezultatov znanstvene dejavnosti, ko so prednostno upoštevali le objave v mednarodno priznanih publikacijah. Na sploh pa se s širšim razumevanjem pomena prispevkov za znanost povečujejo možnosti za vključevanje občanov, civilne družbe in končnih uporabnikov v sami izvedbi in ocenjevanju rezultatov zastavljenih nalog. Napredek v pravni ureditvi že upošteva vsebinske dosežke in terja, da se poleg znanstvenih publikacij upošteva tudi druge vrste rezultatov raziskav.

Upravna in genetska zamejenost

Naši šolniki opozarjajo na zamejenost, ki se vsiljuje nekako od zgoraj navzdol: *kar več kot sto zakonov in več kot tisoč pravilnikov* vnaprej določa in omejuje njihovo dejavnost na področju izobraževanja. Predsednica Združenja ravnateljev Mojca Mihelič je opozorila, da je ključni problem našega šolskega sistema *prenormiranost*. Vse je že vnaprej določeno od zgoraj, ne upošteva pa se potrebna avtonomija, ki bi hkrati bolj omogočala tudi vključevanje različnosti. Tak sistem je izključujoč in v nasprotju z množičnim vključevanjem mladih, kot ga že uresničuje Zveza za tehnično kulturo Slovenije in drugi.

Povsem v ozadju, nezaznavano in prikrito oziroma zamolčano pa ostaja vprašanje o vnaprejšnji *dedni določenosti* aktivne ali pasivne vloge človeka. Hkrati ko na to opozarjam, sicer ne morem že tu konkretno nakazati, kako bi to preseгли, ampak se vračam nazaj k izhodišču: *odprta znanost v zaprtem krogu*. Gre za spoznanja *sociogenomskih* raziskovanj, ki predstavljajo – sicer precej prikrit – izziv, da tudi z vidika širšega, neprofesionalnega uveljavljanja občanov to problematiko postavljam v ospredje. Kljub skoraj izjemnemu poudarjanju pomena odprte znanosti razkrivam, da ta odprtost ni pripeljala do raziskav, ki bi izpostavljale problem *obrobnosti in izključevanja*, do katerega prihaja že na *biološki osnovi*. Ob okrepljenem vrednotenju enakosti se je utrdilo prepričanje, da to ne bi bilo primerno za odkrito javno obravnavo.

Tako ostaja ob strani temeljna *genomska določenost* življenjske poti posameznika. Vprašanja o neenakosti in družbeni slojevitosti bi morali bolj povezovati s spoznanji sociogenetike, ki ostajajo prikrita, kot da jih ni. Po tragičnih izkušnjah iz časa nacistične Nemčije je mogoče razumljivejše, da se tej temi današnji pisci izogibajo. Nadaljuje pa se zamejenost, ki sem jo izpostavil z naslovom *Odprta znanost v zaprtem krogu*. Moderna genomika pa razkriva pomembno vlogo »epigenetike«, to je nebioloških determinant prebivanja in dihanja človeških bitij, ki velikokrat prekrije oz. odločilno vpliva na izražanje genov.

Namesto sklepa

Izhodišče moje tukajšnje obravnave sem označil z naslovom *Odprta znanost v zaprtem krogu*. Kar preplavile so nas razprave o odprti znanosti v svetu in pri nas. S svojim prispevkom pa poizkušam opozoriti, da pri vsem tem ostaja prikrito protislovje, ko se *predpostavlja interes* za širše vključevanje ljudi takrat, ko ti dejansko sploh *nimajo takšnih aspiracij*. Z usmeritvijo k občanski znanosti se sicer krepi nov izziv za vključevanje »brezglasnih«, vendar se ob vsej pozornosti in poudarjanju pomena odprte znanosti ne zaznava, da je tudi to pretežno zamejeno na institucionalizirano profesionalno delovanje.

Sfera znanstvenega delovanja je še vedno izključujoča do neprofesionalnega vedenja in delovanja. V tem kontekstu se še posebej zavzemam za *opolnomočanje* tistih, ki so bili s svojimi posebnostmi do zdaj zapostavljeni ali pa je šlo za starost, spol in spolno usmerjenost, vero, narodnost, za priseljence od drugod, za določene bolezni itn.

Presegali naj bi *dihotomno* poenostavljeno (raz)ločevanje med znanostjo in neznanostjo, bolj življenjsko pa je razumevanje, da gre za *stopnjevanje*, ki odpira prostor za vključevanje vedenja in znanja širšega kroga ljudi.

Zavzemam se za preseganje zamejenosti znanosti, ki so jo že prepoznali kot *scientizem*. Današnja digitalizacija sicer razširja dostopnost, vendar tudi ta ne rešuje problema zapostavljene manjšine. Internet ne zagotavlja vključevanja tistih, ki sami nimajo aspiracij in možnosti za to. Prilagoditev posameznikom se izkaže kot dejanska zamejitev. In tako se vračamo k izhodišču, da tudi *odprta znanost* ostaja v *zaprtem krogu*.

V prihodnje se bomo lahko opirali na že dozrajšnje dosežke in razkrite možnosti. Vzornim dosežkom množičnega vključevanja učencev, dijakov in študentov pod okriljem Zveze za tehnično kulturo Slovenije sledi izziv tudi za akterje na področjih družboslovja in humanistike. Hkrati pa bi temu zgledu lahko sledila Zveza društev upokojencev Slovenije, ki vključuje 200.000 članov in več kot 500 društev. To predstavlja velik potencial, da se presega neživljenjska kronološka ločnica po starosti. S spodbudami, ki jih pogrešam, ne dvomim, da bi bil *vsaj eden izmed tisoč* upokojencev pripravljen prevzeti aktivno vlogo v prepoznavanju problemov in možnosti (starejših) ljudi v njihovem življenjskem okolju.

Veliko je ljudi, ki so radovedni in motivirani za temeljitejše prepoznavanje določene tematike, vendar pa nikoli ne bi prestopili nekakšnega praga, ki jih loči do tega, da bi tudi sami o tem kaj zapisali. Izkazalo se je, da gre za težek preskok od zbiranja gradiva do tega, da bi zbiratelj tudi sam nekaj napisal. Hkrati pa imamo profesionalno delujoče, ki bolj odmaknjeno pišejo o isti tematiki, vendar z manjšim poznavanjem bogastva konkretnega življenja. Iz tega se nakazujejo velike možnosti, ki bi jih lahko spodbujali in uresničevali ravno z intenzivnejšim povezovanjem in dopolnjevanjem strokovnega in laičnega ter tako presegali zaprti krog profesionalnega delovanja.

Finančne spodbude Evropske unije za delovanje v smislu občanske znanosti (2 mio. EUR sredstev do leta 2030, 225 tisoč EUR letno do leta 2029) pa so – celo nekoliko umetno – nenadno razširile zanimanje za občansko znanost in uveljavljanje znanosti, ki presega delovanje v zaprtem krogu.

KAJ NAM PRINAŠATA KONCEPT IN GIBANJE OBČANSKA ZNANOST / CITIZEN SCIENCE?

Uveljavljanje raziskovanja kot sestavine vsakdanjega življenja

Abstract

What Are the Benefits of the Citizen Science Concept and Movement? Promoting Research as a Component of Everyday Life

The starting point of the text is the critical evaluation of science (policies) in Slovenia. The lack of direction and the prevalence of the global marketplace logic have led to decontextualization and a substantive impoverishment of scientific research in this country. The author presents and grounds an initiative for Slovenia to join the highly dynamic international efforts advocating for citizen science. This offers a prospect to overcome the binary categorization of science and nonscience, which implicitly or explicitly tends to underestimate the lay knowledge of citizens. By including citizens, we can increase the diversity of the actors of research, which provides (re)cognition and the innovative solving of problems in their social and natural environment. Citizen science promotes a long-term emancipatory outlook, which the author sees as science becoming a key aspect of everyday life.

Keywords: citizen science, knowledge of laymen, participatory research, everyday life, quality of data, emancipatory prospects

Zdravko Mlinar is one of the pioneers of sociology in Slovenia after World War II. He initiated and participated in the process of establishing the Slovenian Sociological Association, and served as its first president. He promoted the professionalization of sociology and pushed for international cooperation (in the framework of International Sociological Association). He was the founding father of spatial sociology in Slovenia and his idea about merging sociology, political science, and journalism which was the basis for a new faculty (Faculty of Sociology, Political Science, and Journalism, today known as the Faculty of Social Sciences). He lectured at many universities in the U. S. A., Europe, India, and Sri Lanka. He holds the title of Honorary Professor of Sociology at University of Ljubljana, and is also a member of both the Slovenian and Croatian academies of science and art (SAZU and HAZU). His works include: *Developmental Logic of Social Systems* (with H. Teune; 1978); *Humani-zacija mesta* (1983); *Protislovja družbenega razvoja* (1986); *Globalization and Ter-ritorial Identities* (ed., 1992); *Individuacija in globalizacija v prostoru* (1994); *Osa-mosvajanje in povezovanje v evropskem prostoru* (ed., 1995); *Globalizacija bogatí in/ali ogroža* (2012); *Kakšna sociologija? Za kakšno družbo?* (ed., 2016). His complete bibliography is 1060 units long (zdravko.mlinar@fdv.uni-lj.si).

Povzetek

Izhodišče tega besedila je kritična ocena (politike) znanosti v Sloveniji, ki je zaradi svoje neopredeljenosti in prevlade logike svetovnega tržišča privedla do odtujeva-nja in vsebinskega osiromašenja raziskovanja pri nas. V nasprotju s tem je avtor podal in tu utemeljuje pobudo, da se tudi Slovenija pridruži prizadevanjem, ki se

z izredno dinamiko uveljavljajo v mednarodnem merilu pod imenom Citizen Science/občanska znanost. Tako naj bi presegali apriorizem neživljenjskega binarnega ločevanja na znanost in neznanost, ki izrecno ali implicitno pomeni podcenjevanje izkustvenega laičnega znanja občanov. Z njihovim vključevanjem pa se povečuje raznovrstnost akterjev raziskovanja, ki povečuje ali celo edina omogoča določeno (pre)poznavanje in inovativnost v reševanju problemov v njihovem življenjskem okolju. Občanska znanost prispeva k uveljavljanju dolgoročne emancipatorne usmeritve v času, ko raziskovanje postaja nujna sestavina vsakdanjega življenja, ki pa je vse bolj tudi globalno pogojeno.

Ključne besede: občanska znanost, *citizen science*, znanje laikov, participatorno raziskovanje, vsakdanje življenje, kakovost podatkov, emancipatorne perspektive

Zdravko Mlinar je eden od pionirjev sociologije v Sloveniji po drugi svetovni vojni, pobudnik, (so)ustanovitelj in prvi predsednik Slovenskega sociološkega društva (SSD), promotor sociološke profesionalizacije in sodelovanja v mednarodnem merilu (Mednarodno sociološko združenje, ISA), utemeljitelj koncepta prostorske sociologije ter oče zamisli o združevanju sociologije, politologije in novinarstva, ki je pripeljalo do ustanovitve FSPN. Deloval je na številnih univerzah v ZDA, Evropi, Indiji in Šri Lanki. Je zaslužni profesor sociologije na UL ter član SAZU in HAZU. Med njegovimi deli so *Developmental Logic of Social Systems* (s H. Teunejem), 1978; *Humanizacija mesta*, 1983; *Protislovja družbenega razvoja*, 1986; *Globalization and Territorial Identities* (ur.), 1992; *Individuacija in globalizacija v prostoru*, 1994; *Osamosvajanje in povezovanje v evropskem prostoru* (ur.), 1995; *Globalizacija bogatí in/ali ogroža*, 2012; *Kakšna sociologija? Za kakšno družbo?* (ur.), 2016. Cobiss vključuje 1060 njegovih enot (zdravko.mlinar@fdv.uni-lj.si).

Uvodne misli

Na letnem srečanju Slovenskega sociološkega društva leta 2019 sem podal pobudo, da bi se tudi v Sloveniji pridružili mednarodnim prizadevanjem za širše vključevanje javnosti v znanstveno (raziskovalno) delovanje, ki se danes pospešeno uveljavlja (kot gibanje) pod imenom *citizen science* (Mlinar, 2019). Pobuda je naletela na veliko podporo med kolegi in kolegicami z več družboslovnih področij, ki so v njej prepoznali skupni imenovalec emancipatornih prizadevanj, soustvarjanja znanja in graditve »znanosti od spodaj«, na primer na področjih izobraževanja (odraslih), (sociologije) zdravstva, ekologije, političnega odločanja, z vidika delovanja wikipedistov, knjižnic, arhivov podatkov idr. Razkrivanju podrejenosti, utišanih, spregledanih in brezglasnih sem se posvetil v besedilu *Kako presegati paradoks nemočnih* (Mlinar, 2020). V tem širšem kontekstu sem prepoznaval tudi vlogo občanske znanosti. Pri tem mi je bila v oporo kritika podcenjevanja laičnega znanja, ki jo je podal Peter Finke (2014); ta pravi, da naj *citizen science* ne bi razumeli kot splošen napad na profesionalno znanost, ampak predvsem kot širšo osnovo, ki brez zamejenosti na institucionalizirano znanost prispeva k skupnemu cilju ustvarjati in razširjati znanje v kritično-sodelovalni konceptiji obeh polov.⁷

⁷ Podkrepitev takšnega razumevanja najdemo v spoznanjih longitudinalne raziskave Eve Krick in dr. (2019), da med znanostjo in javnim angažiranjem ne gre za medsebojno izključujoče razmerje, ampak za hkratno delovanje obeh.

V tem besedilu se osredotočam na vire, izkušnje, probleme in dileme, ki jih lahko prepoznavamo ob vse večjem številu različnih raziskovalnih in izobraževalnih projektov v okviru gibanja *citizen science*. Ob tem le na kratko nakazujem tudi širšo teoretsko relevantnost, ki sicer terja obsežnejšo eksplikacijo.⁸ V ospredje sem postavil usmeritev, ki terja bolj celostno razumevanje sedanjih sprememb, ko znanstveno delovanje ni več le nekakšen sektor zase, ampak, tako v teoriji kot v praksi, vse bolj postaja *sestavina vsakdanjega življenja in vseživljenjskega okolja*.

Konkretni izziv za znanost in politiko!?

Ravno v *Časopisu za kritiko znanosti* so aktivisti Eko kroga iz Zasavja že leta 2015 objavili kritični prispevek *Bajka o tem, kako je znanost Zasavčanom zagotavljala zdravo bivanje znotraj in zunaj mejnih vrednosti*. V tem besedilu so predstavili svoje izkušnje o tem, zakaj je »vloga plačane znanosti največja bolečina predstavljene zgodbe«. V njem so prikazali, kako je v zasavskem primeru prišlo do »največjega razočaranja zaradi načina delovanja znanstvenih in strokovnih služb, ki bi morale stopiti na stran resnice, pa tega niso storile. Izkazalo se je, da plačana znanost v mnogih primerih ni samo neživljenjska, temveč celo protiživljenjska.« V svojem prispevku so opisali zlorabo pojma mejne vrednosti izpustov snovi v zrak na primeru načrtovanega sežiganja odpadkov v Zasavju, žalostno vlogo, ki jo je v obstoječem in načrtovanem dodatnem onesnaževanju odigrala znanost, in dolgotrajno apatijo državnih institucij, ustanovljenih in plačanih zato, da bi ljudem zagotavljale zdravo bivanje. Avtorji so med drugim zapisali:

Včasih se ne moremo izogniti občutku, da je korektnost znanosti oz. inštitutov in služb, ki jo predstavljajo, odvisna od koristi oz. škode, ki bi jim jih lahko prinesle določene znanstvene ugotovitve. Vprašanje plačnika raziskav je pri tem zelo pomembno [...] Pogosto dvomimo tudi o ravnanju tistih, ki svoje delo opravljajo dobro. Nikoli namreč ne vemo, ali je neki inštitut delo opravil korektno le zato, ker mu to ni škodilo, oz. kako ga bo opravil prihodnjič, ko bo naročnik raziskave Lafarge⁹ [...] Spoznali smo, da inštitutom ne moremo zaupati na slepo in da je treba njihovo delo nenehno preverjati. Ne dovolimo si, da nam neznanci določajo, kako onesnaženo in umazano je lahko naše okolje (Aktivisti Eko kroga, 2015: 105).

Odziv na njihovo kritiko pa je bil – molk!

V odgovoru na moje sedanje poizvedovanje v Eko krogu izpostavljajo problem institucij, odgovornih za varovanje okolja. Začne se že s tem, da težko pridejo do relevantnih podatkov, saj onesnaževalci izpuste merijo sami sebi. Zaradi njihove moči pa je okoljska zakonodaja pogosto spisana njim v prid, konkretni postopki monitoringov so zelo prilagodljivi želenim rezultatom, šibka sta tudi nadzor (inšpekcija) in pregon okoljske kriminalitete, v okoljske postopke pa se ne vključuje Ministrstvo za zdravje.

⁸ To sem vključeval že v prispevku Mlinar, 2017 ter v knjigi *Kakšna sociologija? Za kakšno družbo?*, v kateri sem pisal o »emancipaciji objekta raziskovanja«, torej o odnosih med raziskovalci in tistimi, ki so predmet njihovega raziskovanja (Mlinar, 2016: 54). Pri tem sem poudaril, da je tudi laik lahko »ekspert«, celo najboljši poznavalec edinstvenih razmer svojega vsakdanjega okolja, svojih bližnjih in samega sebe. V najbolj dolgoročnem smislu pa upoštevam razvojno logiko konfliktne dinamike integracije raznovrstnosti (Teune in Mlinar, 1978).

⁹ Lafarge je bil zadnji lastnik tovarne cementa v Trbovljah pred ukinitvijo podjetja zaradi odpora prebivalcev in predvsem aktivistov Eko kroga v Zasavju.

Aktivisti zasavskega Eko kroga so torej »na lastni koži« občutili, da *ni dovolj le nasprotovanje »umazanemu kapitalu«, ki s svojimi dejavnostmi uničuje okolje, in državnim institucijam, ki mu dajejo blagoslov za to, pač pa – kot pravijo – morajo sami graditi svojo ekspertizo.* Opreti se morajo na lastne sile ter *usposabljati sebe in širši krog prebivalcev* (prav tam; glej tudi Rus, 2019). Konkretno so se prepričali, da je prav *graditev nasprotne ekspertize* izjemno pomembna za argumentiranje in uveljavljanje njihovega protestnega delovanja.¹⁰ Potrebno je bilo desetletje zbiranja dokazov in utemeljevanja, zakaj bi sežiganje odpadkov v Zasavju ogrozilo zdravje prebivalcev. Uroš Macerl povzema izkušnje, ko so aktivisti podrobneje preučili in kritično zavrnilo dokumentacijo, ki je bila pripravljena v interesu podjetja. Pri tem so se morali opirati na svoje zaupne vire informacij, ki so jih budno štutili, tako da nikogar niso odkrili. Kar se tiče raziskovalnih ustanov, so se lahko oprli zgolj na pomoč posameznikov iz le dveh, medtem ko so druge izbrale bodisi molk bodisi drugo stran. Hkrati pa so ugotovili: »Čedalje bolj smo bili soočeni z močjo, ki jo lahko imajo nelegitimni in lažni znanstveni izsledki, kar je povzročilo, da so se naše vrste močno zreducirale – ostala je le peščica izvorno aktivnih« (Aktivisti Eko kroga, 2015: 99)¹¹. Lokalni prebivalci so se kar nekako navadili na prisotnost škodljive industrije, kar je znano tako podjetnikom kot politikom: pa naj gre za cementarne, velika odlagališča odpadkov ali jedrsko elektrarno, povsod lažje dosežejo dodatne obremenitve okolja in ogrožanja ljudi kot na novih lokacijah. Navajenost ljudi že vključuje nekakšno sprejemanje usodne danosti. Ogromno truda je bilo treba, da so ljudi prebudili iz starih prepričanj in spoznali, da je treba zdravju dati prednost (Božič, 2015). V širšem kontekstu je to mogoče dobro razumeti z vidika teoretskega koncepta *naučene nemoči*, ki ga je pri nas predstavila Nina Mešl (2008; 2013).

Po drugi strani pa se je širša javnost precej omejevala v odzivanju na probleme z onesnaženostjo in jih večinoma prepuščala aktivnosti peščice zanesenjakov, četudi se je občasno v ogorčenju nad porazno odzivnostjo oblasti aktivirala: »Čez noč so nastajali grafiti, pamfleti, zatakneni za vetrobranska stekla, ljudje so organizirano prižigali svečke pred občinskimi vrati, krožile so predstavitve problematike na digitalnih nosilcih!« (Aktivisti Eko kroga, 2015: 95). Po velikih naporih ožjega in širšega kroga aktivistov je prišlo do množičnih protestnih akcij, kot je bil protest 3000 občanov iz Zasavja pred vlado v Ljubljani (z vrsto vzporednih aktivnosti športnikov, umetnikov idr.).

Intelektualno močnemu krogu aktivistov Eko kroga je skupaj s podporniki uspelo ustaviti delovanje tovarne Lafarge. Angažirali pa so se tudi ob tem, ko so

¹⁰ Tudi aktivisti Eko kroga razumejo, da je znanost ujetnica denarja in kapitala. Uroš Macerl, njegov predsednik in gonilna sila, ki je dobil Goldmanovo okoljsko priznanje za Evropo, je o tem zapisal: »Vedeti moramo, da se lahko z denarjem kupi tako rekoč katerokoli inštitucijo. Merilci in nadzorniki tovarn so na trgu, tovarna jih pokliče, izbere in na koncu jih plača. Lahko imaš 100 akreditacij, pa če ne boš uslužen, in meritve ne bodo vseh naročniku, te naslednjič ne bo poklical ... Kapital lahko kupi vse. Imamo znanstvenike, ki jih je naša družba izsolala, vanje vlagala, a namesto da bi družbi vračali z znanjem in poštenostjo, ljudje z doktoratom podpišejo, da špica benzina na travniku ni posledica Lafargea, ampak mojega traktorja ... Za zjokat!« (Aktivisti Eko kroga, 2015: 105).

¹¹ Izkušnja iz Zasavja, ki je podobna izkušnji prebivalcev Anhovega, ni napad na znanost (takšen ni namen niti prizadetih prebivalcev niti urednikov številke ČKZ, v kateri je bil objavljen citiran prispevek). Prej je znak, da potrebujemo ureditev, v kateri bi znanost v primerih, ko se težnje naročnikov raziskav spopadajo z javnim interesom, ne bila odvisna od naročnikov.

svoje izkušnje posredovali prizadetim v okolici tovarne azbesta Anhovo. In kaj vse to pomeni z vidika *velikih pričakovanj*, ki jih prinaša gibanje *citizen science* oziroma občanska znanost v mednarodnem merilu? Obravnavani primer izrecno ali vsaj implicitno pomeni izziv za participatorno akcijsko raziskovanje pri nas, ne le v smislu (pre)poznavanja danosti, ampak tudi njene preobrazbe, hkrati pa nas opozarja na realen domet takšnih prizadevanj in sviri pred vsakršnim idealiziranjem v smislu velikih pričakovanj od gibanja.

Od kritike dosedanje prakse k novim konceptom in obratno

Danes še vedno prevladuje razumevanje znanosti kot *homogene kategorije*, ki naj bi bila alternativa v odnosu do neznanosti. Dejansko pa gre pri znanstvenem delovanju za zelo *različno zahtevna* opravila in naloge, kar *omogoča in celo terja* vključevanje širšega kroga prostovoljcev in laikov, ne glede na njihovo formalno usposobljenost. To pa povečuje možnosti, da bi se lahko profesionalni znanstveniki posvečali vse bolj kompleksnim temam. V tem smislu gre torej za *stopnjevanje, kontinuiteto* (podpora moji razlagi ponujajo McClean in Shaw 2005; Prior, 2003), ne pa za *dihotomno, binarno* ločevanje *znanosti od neznanosti*.¹² Vse večji pomen dobivajo hibridni forumi, ki nastajajo ob medsebojnem vplivanju strokovnjakov in nestrokovnjakov. Povečuje se raznovrstnost znanstvenih praks (Nowotny, 1999), ki presega klasično predstavo o univerzalni znanosti. Vse več je situacij, dogodkov in inovacij, ki bežijo iz okvirov institucionalizirane znanosti, četudi so za znanstveni premislek izjemno relevantni.

Ob tem ko znanstvenemu znanju priznavamo univerzalno vrednost, Callon (1999) opozarja, da je to *nepopolno* glede na *splošnost in natančnost*, ki sta opredeljeni z abstraktnostjo. Laboratorijsko ustvarjeno znanje ne more vključevati polne kompleksnosti in bogastva sveta. Strokovnjaki so nazadnje priznali, da so njihove ekspertize parcialne in da jih morajo, da bi bile realistične, dopolnjevati z opazovanjem in znanjem domačinov. Omejeni so z ozkostjo svoje specialnosti in so zato nemočni, da bi lahko na svojih izhodiščih celostno vplivali na spremembe. Rezultat eksperimenta je lahko notranje veljaven v okvirih pogojev izvedbe eksperimenta, ni pa nujno prenosljiv v zunanji svet, v resnične okvire življenja. Zato so nekateri predlagali, da je za ugotavljanje zunanje veljavnosti smiselno kombinirati več metod, na primer eksperiment, anketo in etnološko metodo ... (Štebe, osebna komunikacija, 15. februar 2021). Znanost iz laboratorijev je nepopolna, včasih celo nerealistična in na splošno nezmožna upoštevati vso kompleksnost specifičnih problemov, ki jih obravnava; zato je koristno, da odpira forum za razpravo in refleksijo, s katero jo nadgrajujejo. Navzlic večji vezanosti naravoslovcev na laboratorij pa to niti prostorsko niti časovno ne zamejuje njihovega ustvarjalnega delovanja. To je ugotavljal že Stojan Sorčan (1994), ko je v svoji disertaciji razkrival, da raziskovalci Inštituta Jožefa Stefana s svojo refleksivnostjo močno presegajo lokacijsko zamejenost inštituta. Do novih idej so sproščeno prihajali tudi v zunanjih prostorih in v širšem

¹² V času porajanja subdisciplinarnih področij kot »posebnih sociologij« v 60. letih se je zdelo, da gre za zelo pomembno dilemo v razmerju med ruralno in urbano sociologijo: ali gre za dihotomijo ali delujejo na istem kontinuumu? Glede na vse večjo medsebojno povezanost in odvisnost, ko sprememb »na vasi« ne bi mogli pojasnjevati v zamejenih okvirih podeželja, sem se odločil za integralno obravnavo lokalnih skupnosti in uvedel koncept prostorske sociologije.

smislu bi lahko rekli – kjerkoli in kadarkoli. Ko pa ne gre le za »odpiranje«, ampak je poudarek na vključevanju uporabnikov, se danes že pojavljajo nove razprave pod imenom »živi laboratorij« (Leminen, 2015).

Z razširjanjem kroga akterjev dobivamo vpogled v *diferencirano javnost* s posebnimi ter nasprotujočimi si kompetencami in pogledi.¹³ Javne razprave zabrisujejo običajne meje med specialisti in nespecialisti; vendar različno glede na faze raziskovanja. Verjetno je to najbolj relevantno, ko gre za izbiro problema raziskovanja in njegove rezultate. Znanja ne ustvarjajo več samo v znanstvenih institucijah, ampak vse bolj tudi v transdisciplinarnem sodelovanju, ki je usmerjeno k reševanju praktičnih problemov. Pri tem ne gre le za interakcije med znanstvenimi disciplinami, ampak tudi med znanstvenimi in drugimi akterji (Heiss in Matthes, 2017). S tem ko znanstveni procesi in rezultati penetrirajo v družbo, tudi znanost vse bolj postaja sestavina *vsakdanjega življenja*. Tako danes izkustveno prepoznavamo aktualnost koncepta *podružbljanja (socializacije) znanosti*, ki se v enotnosti nasprotij spopada s procesom *poznanstvenjenja (profesionalizacije) družbe*. Potem ko so več desetletij napredovanje znanosti ocenjevali predvsem z vidika profesionalizacije, sedaj *citizen science* postavlja v ospredje vključevanje, ki ga lahko razumemo kot prednostno uveljavljanje javnega in družbenega oziroma kot podružbljanje. Omejeno družbeno poznavanje dosežkov profesionalnega znanstvenega delovanja sicer terja še več *popularizacije*, toda hkrati s prizadevanji za vključevanje *izkustva in »tihega znanja«* iz vseživljenjskega okolja.

Citizen science zavrača prakso enosmernega komuniciranja od strokovnjakov k laikom, ki izraža podcenjevanje pomembnosti laičnega, izkustvenega znanja in vzratnih vplivov, ter tako odpira poti k interaktivnosti (za več o osamosvajanju in povezovanju glej v Mlinar idr., 1995). S tem ko kdorkoli prostovoljno prispeva svoj čas in vire za znanstveno raziskovanje v partnerstvu s profesionalnimi znanstveniki (Larson, 2014), se pomen znanosti razširja tudi na najneznatnejša dejanja. To je v skladu z mojim razumevanjem, da je znanost vse bolj prežeta s pestrostjo vsakdanjega življenja.¹⁴ V tem kontekstu so relevantne razprave o deprofesionalizaciji, zlasti z vidika demonopolizacije znanja. Slavko Splichal (2020) ugotavlja, da so družbeni mediji vsakdanje uporabnike opolnomočili, da lahko sodelujejo v produkciji vsebine in uveljavljajo lastne oblike znanja kot *producers*¹⁵ ter s tem potencialno izzivajo že uveljavljene profesionalne producente znanja. Toda omogočili so tudi nove oblike monopolizacije z vidika delovanja komercialnih korporacij. Decentralizacija in demokratizacija hkrati povečujeta neenakost med akterji.

¹³ V Skandinaviji poznajo »konference soglasij«, medtem ko se v nekaterih drugih državah striktno opirajo na dialog med laiki in znanstveniki.

¹⁴ V razpravah o Zakonu o znanstveni-raziskovalni in inovacijski dejavnosti 2019 sem kritično opozoril, da je hkrati z utemeljeno pozornostjo krepitvi rigorozne profesionalnosti ostajalo ob strani prizadevanje za vključevanje ustvarjalnih potencialov prek meja institucionalizirane znanosti (glej tudi Kozina, 2018). V tem pogledu očitno zaostajamo za razvitim svetom, kjer se hkrati s profesionalizacijo vse bolj uveljavljajo skoraj brezštevilne oblike vključevanja nekodificiranega (tihega) znanja vse širšega kroga ljudi.

¹⁵ Termin *producer* je skovanka iz besed *producer* in *user*. Prevoda zanjo še nimamo. Druga podobna skovanka je *prosumer*, ki je nastala iz besed *producer* in *consumer* in smo jo po mojem predlogu poslovenili v *prorabnik* (glej tudi opombo 15 v tem besedilu). Razlika med *producer* in *prosumer* je, da prvi termin bolj poudarja produktivno naravo uporabnega delovanja.

Usmeritev na vsakdanje življenje: novi obrat

Potem ko je Michael Burawoy (2005) (kot tedanji predsednik Ameriške sociološke asociacije) v mednarodnem družboslovju izzval veliko pozornost in odziv na svoj koncept »javne sociologije«, je Piotr Sztompka (2008) še podkrepil usmeritev *k odpiranju znanosti v družbo*. To je izrazil v članku *Osredotočenost na vsakdanje življenje kot novi zasuk v sociologiji*. To osredotočenost je prepoznal v spremembah, ki jih je prineslo, kot pravi, nadomeščanje standardnih množičnih anketnih raziskav s poglobljenimi interpretativnimi in kvalitativnimi postopki (glej tudi Adam idr., 2012). Novo usmeritev je videl v *družbenosti*, ki se izraža v dogodkih različnega obsega ter nizu dozdevno nepovezanih in trivialnih tem. Tu je prepoznal preusmeritev sociologije *od zelo abstraktne* ravni makrosocioloških problemov družbenih sistemov, družbeno-ekonomskih formacij, družbenih struktur in družbenega razvoja na raven *vsakdanjega življenja* ljudi, ki niso nikoli v izolaciji, ampak vedno v interakciji z drugimi, najsi z njimi sodelujejo ali tekmujejo oziroma so v konfliktu, delujejo v ljubezni ali sovraštvu. Knjige o takih obravnavah so deskriptivne, analitične in popularne, hkrati pa so tudi poizkusi bolj celostnih teoretičnih razlag vsakdanjega življenja.

Avtor to šteje za *novi vrsto sociologije*, ki se osredotoča na družbene dogodke v kolektivnem kontekstu. S tem presega prejšnje makro- in mikroabstrakcije vedenja ali delovanja, ki ni niti popolnoma determinirano niti povsem svobodno. Abstrakcije po avtorjevem mnenju najdejo utelešenje v vsakdanjem življenju, kjer so najbolj zaznavne, opazne in zabeležene. Pri tem razume, da je prav na tej ravni družbeno življenje najbolj vidno in dostopno za *vizualne tehnike*, zlasti za fotografijo. Naša izkustvena dognanja tega ne potrjujejo. Tam, kjer je življenje dozdevno najbolj vidno, kot na primer v manjših podeželskih krajih, sta hkrati najbolj prisotni bojazen in zadržanost v razkrivanju problemov osebnega življenja (o tem tudi Knežević Hočevar, 2016: 31). V mednarodnem merilu in pri nas so temu veliko pozornost posvečali avtorji z različnih disciplinarnih področij, na primer Müller in Toš (2021), Vizjak Pavšič (2008), Križnar (glej zbornik Valentinčič Furlan, Peče in Kropelj Telban (ur.), 2015) in drugi.

Civilnodružbena gibanja in študije vsakdanjega življenja

V Sloveniji je do obrata od velikih družbenih tem k vsakdanjemu življenju prišlo vzporedno s pojavom novih družbenih gibanj (ženskih, mirovnih, ekoloških, duhovnih itd.) v 80. letih prejšnjega stoletja. Prav sodelovanje v civilnodružbenih gibanjih je raziskovalce in raziskovalke naredilo občutljive za robne in marginalne pojave in družbene skupine ter za interdisciplinarne pristope k raziskovanju. V novi usmeritvi je bila ukinjena ostra delitev na javno in zasebno, na delovni in prosti čas, na delovno mesto in gospodinjstvo. Izčrpani so bili potenciali za velike družbene preobrate, velike zgodbe. Ta obrat je nastal tudi iz potrebe po tematiziranju nekaterih zanemarjenih in spodrinjenih tem vsakdanjega življenja in okolja ter reaktiviranju potreb po bližini, intimnosti, zaupnosti, blagosti (Ule, 1992). Pri tem so imele že v izhodišču največjo vlogo ženske študije; te je uveljavljala generacija žensk, ki so z aktivističnimi izkušnjami stopile v akademsko sfero. Vsakdanji svet, kot ugotavljajo avtorice knjige *Zasebno je politično: Kritične študije vsakdanjega življenja*, je svet onkraj metodološkega razcepa na subjekt in objekt raziskovanja, ki ga

priznavajo tradicionalne znanstvene metodologije. Vsak raziskovalec vsakdanjega sveta je lahko le njegov soudeleženelec (Ule idr., 2018). V istem družbenem in spoznavnem kontekstu so sledile številne študije mladine.

V 90. letih so študije vsakdanjega življenja, ki jih je vseskozi usmerjala prav Mirjana Ule, postale legitimen del pedagoškega in raziskovalnega procesa na Fakulteti za družbene vede Univerze v Ljubljani. Leta 1994 je bil ustanovljen Center za proučevanje vsakdanjega življenja.

Preseganje institucionalne zamejenosti: neformalno delo in vseživljenjsko izobraževanje

Družbeno-zgodovinsko ukoreninjenost današnjega gibanja za uveljavljanje občanskega raziskovanja in občanske znanosti lahko utemeljujemo z retrospektivo, ki v okviru sprememb vsakdanjega življenja osvetljuje vlogo dela, še posebej neformalnega.

Že pred desetletji je bila ena od najpomembnejših preokupacij sociologov razkrivanje prikritega, kar je pomenilo, da smo poleg formalnega in normativnega veliko pozornost posvečali zlasti neformalni sferi vsakdanjega življenja, zunaj institucij in državno-normativne regulacije. Čeprav ta predhodnica in izkušnja danes ni več v ospredju, je občansko raziskovanje v marsičem nadaljevanje takratnih socioloških prizadevanj. Pri tem se lahko opremo na raziskovanja, ki so jih opravili avtorji knjige *Neformalno delo* (Svetlik idr., 1988), zlasti sociologa Ivan Svetlik in Drago Kos. V njej so kritično obravnavali togost dihotomnega obravnavanja kategorij, kot so delo in nedelo, delo in bivanje, delovni čas in prosti čas, zaposleni in nezaposleni, proizvodnja in poraba, plačano in neplačano delo, produkcija in reprodukcija idr. Danes še posebej z vidika intelektualnega dela in torej tudi raziskovalne dejavnosti prepoznavamo, da gre za nadaljevanje procesov, ki so jih kritično že razkrivali. O delu vse bolj razpravljamo kot o dejavnostih, pri čemer prihaja do sprememb glede na vprašanja: *kaj, kje, kdaj, kako* in z vidika *katerih interesov*. Vse to nakazuje širši prostorski, časovni in vsebinski kontekst današnjega uveljavljanja občanske znanosti.

Raziskovanje in izobraževanje se v informacijski dobi vse bolj prežemata in hkrati prestopata okvire institucionalnih zamejitev. Danes stopa v ospredje vseživljenjsko izobraževanje, ki pa še nima hkratnega spremljevalca v vseživljenjskem raziskovanju. Pri nas se je na individualno pobudo Ane Krajnc in Dušane Findeisen uveljavilo množično gibanje v okviru Slovenske univerze za tretje življenjsko obdobje (Krajnc, 2018; Findeisen, 2016). V prihodnosti pa lahko pričakujemo, da se bo razumevanje »vseživljenjskega« razširilo tako, da bo vključevalo časovno in prostorsko razsežnost; z drugimi besedami tisto, kar v angleškem jezikovnem prostoru označujejo kot »*life long*«, in tisto, kar vključuje oznaka »*life wide*«. Pri tem vse bolj presegamo enosmernost komunikacij z uveljavljanjem interaktivnosti med učitelji in učenci: gre za perspektivo, ki jo vsaj delno nakazuje praksa, da se vsi učimo od vseh ter da vsakdo postaja učitelj in učenec.

(Samo)izključevanje ob spopadanju s profitnimi interesi

Nekateri teoretiki opozarjajo, da ob intenzivnejšem povezovanju z uporabniki pragmatizem in profitni interesi onemogočajo (zgolj) uspešno teoretsko delovanje (na univerzi). Ob tem ko tudi sam v empiričnem raziskovanju razkrivam moč takšnih

zamejitev (za primer lahko vzamemo kar Eko krog), vendarle ne sprejemam prepričanja, da bi bila rešitev v nekakšni samoizolaciji. Prej gre računati na dialog in spopadanje v nikoli povsem skladnem razmerju med teorijo in prakso. Ob tem ko je abstraktnost sicer legitimna posebnost filozofskega delovanja, hkrati ni sprejemljiva enostranost, ki jo izraža stališče »Smo ponosni na to, da nismo uporabni«. Neosnovano je pričakovati, da bi uveljavljanje teorije v razmeroma zaprti in izključujoči akademski sferi napredovalo hitreje kot v odprtosti različnih situacij, v katerih prihaja do spopadanja enotnosti nasprotij.

Konfliktna situacija v Zasavju (podobno kot v Anhovem in Kanalu ob Soči) je razkrila, kako težnje po uveljavljanju profitnih interesov s svojo finančno premočjo koruptivno vplivajo tako na lokalne institucije in ljudi, ki delujejo v njih, kot na strokovne in znanstvene institucije, ki po naročilu opravljajo analize za podjetja. Tako torej sledi: ker in če so te strokovne in znanstvene institucije *podvržene delovanju tržišča*, postajajo *odvisne od naročnikov* in se prilagajajo njihovim interesom, četudi to terja pristransko prikazovanje dejanskega stanja. To spoznanje pa še ni privedlo do ukrepov, ki bi zmanjšali odvisnost ekspertiz od profitnih interesov naročnikov.

Disciplinarna in/ali problemska usmeritev

Intenziviranje povezovanja med akademsko sfero znanstvenega delovanja in reševanjem problemov v vsakdanjem življenjskem okolju vse bolj postavlja v ospredje neskladje med segmentalno, disciplinarno organizacijo znanja in nujnostjo celostnega obravnavanja določenih problemov ali teritorialnih skupnosti. Prav sedanja prizadevanja v okviru gibanja za uveljavljanje občanske znanosti, ki našo pozornost prvenstveno usmerjajo v zmožnosti in omejitve pri vključevanju vse širšega kroga ljudi v raziskovalno dejavnost, nas hkrati opozarjajo na potrebne spremembe znotraj institucionalnih okvirov raziskovalnega in izobraževalnega delovanja na vseh ravneh teritorialne organizacije družbe. Tako kot vsak problem terja celostno pojasnjevanje okoliščin, ki so do njega pripeljale, je celostni pristop tudi in še posebej predpostavka raziskovanja v imenu občanske znanosti.

Vendar bi bilo napačno, če bi mislili, da gre za nekakšno alternativo v smislu *zero sum game*, ko bi več enega pomenilo manj drugega. Že Ivan Svetlik (osebna komunikacija, 4. september 2019) je ugotovil, da lahko preusmeritev od znanstvenih disciplin k problemom pomeni razvojni premik ali poslabšanje; drugo pač v tem smislu, da znanstvene discipline izgubljajo ostrino in globino, ki sta v obstoječi delitvi dela nujni pogoj napredovanja v znanju.

Citizen Science kot občanska znanost

Izredna pozornost, ki jo zadnja leta v Evropi, ZDA in drugod posvečajo raziskovalnemu delovanju pod imenom *citizen science*, pomeni izziv, da se tudi v Sloveniji pridružimo prizadevanjem v tej smeri. Prvi korak je, da najdemo ustrezen prevod tega termina, kar pa ni tako preprosto, kot se morda zdi na prvi pogled.

1. Zadrego so prepoznali že prevajalci besedil Evropske unije, ki so *citizen science* prevajali dobesedno – kot *znanost državljanov* ali *znanost za državljanje*. Pri tem so premalo upoštevali, da uveljavljena raba termina »državljan« pri nas označuje ožjo vsebino kot angleški *citizen*. Websterjev slovar na primer *citizena* opredeljuje kot aktivnega prebivalca mesta oziroma člana družbe. Prevod, ki govori o *znanosti za*

*državljan*e, je še manj ustrezen, ker implicira razlikovanje med subjektom (znanstvenikom) in objektom (državljani).¹⁶ V Evropski uniji na to že opozarjajo širše razprave, ki zahtevajo prehod od »znanosti za družbo« k »znanosti z družbo«.

2. Jezikovna svetovalnica Inštituta za slovenski jezik Frana Ramovša je predlagala, da bi kot primeren slovenski izraz prevzeli termin *ljubiteljska znanost*. Toda izraz *ljubiteljsko* poudarja zavzetost posameznika zaradi osebnega užitka, ne glede ali celo v nasprotju z interesom skupnosti. Ljubiteljstvo kot čustveni element motivacije za delovanje je pri raziskovanju vsekakor prisotno; še najbolj se mu približa kot zbirateljstvo, ki vključuje brezštevilne konjičke ljudi v njihovem prostem času. Res pa je to lahko izhodišče, potreben je le še korak naprej do občanske znanosti.

3. *Prostovoljnost, prostovoljstvo* je ena od razsežnosti delovanja, ki ga obravnavamo tukaj, vendar pa uveljavljen pomen zadeva predvsem *socialno-humanitarno sfero*, t. j. pomoč ljudem v reševanju njihovih problemov, kar je izrecno opredeljeno tudi s pravnimi predpisi (Zakon o prostovoljstvu – ZProst, glej tudi določila o Slovenski filantropiji idr.). V tem smislu je ta izraz že zaseden in zato manj primeren za označevanje drugačne vsebine, hkrati pa je presplošen in ne izraža specifičnosti, da gre ravno za raziskovalno delovanje v okviru določene skupnosti.

4. Preverjali smo, ali bi bil za razlikovanje od profesionalne, poklicne dejavnosti morda za označevanje naše novosti primeren izraz *nepoklicna znanost, nepoklicno raziskovanje*. Vendar pa primeri angažiranja posameznikov in skupin, ki vključujejo zbiranje, analizo in interpretacijo podatkov v vsakdanjem življenjskem okolju, vključujejo tudi akterje, ki se s področjem ukvarjajo poklicno, na primer zdravnike, inženirje, biologe idr. Nepoklicno implicira negativno konotacijo, podobno kot neznanstveno v dihotomiji znanstveno–neznanstveno. Potrebujemo pa *afirmativno usmeritev*, ki bo nakazovala emancipatorna prizadevanja, ki bodo odpirala prostor tudi za uveljavljanje t. i. tihega znanja in izkušenj v skupnem oziroma javnem interesu.

5. Veliko podporo med kolegi in kolegicami sem dobil pri predlogu izraza *skupnostno raziskovanje, skupnostna znanost*. Izraz je pogost v anglo-ameriškem družboslovju, ko pišejo o *community science*, o *community based action research* ipd.¹⁷ Pri tem je poudarjena misel o samoraziskovanju, ki se najbolj približa avtentičnemu izražanju družbenega položaja, interesov in problemov ljudi v konkretnem družbenem okolju in po specifičnih življenjskih področjih (na primer zdravstvo, izobraževanje, staranje ipd.). Vendar pa obstaja nevarnost enostranskosti, do katere pride, ko upoštevamo le *kolektivno raven obravnave*, ne pa tudi individualnih akterjev, subjektov raziskovanja. V središču pozornosti pa moramo ohranjati ravno konfliktno razmerje med delom in celoto, *med akterji in strukturami*, med *posameznikom in skupnostjo*. Ti premisleki se odražajo tudi v mednarodnem merilu: v anglo-ameriških obravnavah termin *community science* ni več v ospredju, v Evropski uniji pa je skupnostna znanost dobila že bolj specifično opredelitev in se nanaša na raziskave, ki jih naročijo lokalne skupnosti.

¹⁶ Ob problemu poimenovanja v slovenskem jeziku lahko vidimo, da se podobne zadrege pojavljajo tudi drugod, na primer v sosednji Avstriji in Nemčiji, kjer nekateri avtorji uporabljajo kar angleški termin *citizen science*.

¹⁷ Po ameriških zgledih je že pred več kot 60 leti znani nemški sociolog Rene König izdal knjigo »*Die Gemeinde*« (1958), v kateri se je opiral na ameriško prakso »*community self-survey*«. Tudi meni je nudila usmeritve v sociološkem preseganju formalno-institucionalnega razumevanja občin.

6. Pojavlja se tudi izraz *ljudska znanost*. Pri tem je izhodišče izraz *ljudstvo*, ki se pri nas opira na bogato zgodovinsko podlago. Ta ima po eni strani bolj tradicionalistični pomen (na primer slovensko ljudstvo), po drugi strani pa socialistično ozadje (na primer »moč ljudskih množic«). V prvem primeru gre za homogeno skupino, ki jo opredeljuje predvsem skupno poreklo, v drugem primeru pa za poudarjeni kolektivizem, ki ga je Jugoslavija avtoritarno uveljavljala z izključevanjem notranje heterogenosti, individualnega in subjektivnega. Zaradi naštetega se ta termin ne zdi primeren.

7. Izraz *javna znanost* na splošno označuje raziskovanje, ki vključuje javnost skozi dve tradiciji: prva je participatorno akcijsko raziskovanje, druga, ki bolj poudarja seznanjanje in izobraževanje o znanosti, pa je znana pod imenom *znanstveni domet* (*science outreach*).¹⁸ Prva je privržena vrednotenju znanj, ki so bila doslej marginalizirana (kmetov, priseljencev idr.), druga pa značilno predstavlja projekte, ki potekajo v zunanjih ali drugih, javnosti dostopnih prostorih (knjižnicah, kavarnah). Tudi ta termin je torej že zaseden.

8. Po pregledu vseh kandidatov smo sklenili, da je vsebinsko najustreznejši izraz v slovenščini *občanska znanost* (in pripadajoče ji *občansko raziskovanje*), ki hkrati vključuje množstvo elementov drugih terminov in še posebej upošteva tako individualno kot kolektivno raven obravnavanja raziskovalne dejavnosti. Po Slovarju slovenskega knjižnega jezika književna raba besede *občan* pomeni *pripadnika človeške skupnosti* in tako daleč presega zamejitev na upravno-politično razumevanje občine. Prav takšno širše označevanje tudi v Sloveniji odpira pota uveljavljanja novih prizadevanj in gibanja, ki mu Evropska unija že posveča veliko pozornost, kar bo še posebej pomembno v času slovenskega predsedovanja v drugem polletju 2021.

Zgodovinski kontekst: citizen science ni nekaj povsem novega

Alex Soojung-Kim Pang (v Cavalier in Kennedy, 2016) je našo temo postavil v širši zgodovinski kontekst z vračanjem v čas, ko so se z znanostjo pretežno ukvarjali amaterji: ljudi je motivirala njihova strast, želja po učenju in izboljšanju sveta. Raziskovanje je potekalo zunaj institucij, razpravljanje je bilo zelo individualistično in elitnega značaja. Razlikovanje med amaterji in profesionalci se je uveljavljalo le postopoma, v 19. stoletju, z začetkom podiplomskih študijev, ki so omogočali pridobitev doktorskega naziva v znanosti, in razširitvijo omrežja univerz ter državnih laboratorijev, ki so omogočili znanstveno kariero. Ob tem pa je prišlo do svojstvene ironije: čeprav je postajala znanost v modernem svetu vse bolj pomembna za življenje ljudi, je hkrati postajala vse manj dostopna, zlasti po drugi svetovni vojni. Amaterji niso mogli pomembneje prispevati k znanosti, še težje pa dobro podkovano voditi javne razprave o znanosti in njenih učinkih (Cavalier in Kennedy, 2016: 2). To se je začelo postopoma spreminjati s prakso *akcijskega raziskovanja*, ki je uveljavljala razumevanje, da morajo biti raziskovalci aktivno vključeni v reševanje problemov, da bi sploh lahko razumeli družbeno dogajanje. To posledično pomeni, da raziskovalci ne morejo biti nevtralni in objektivni, ampak da problematizirajo odnose moči.

¹⁸ Slednje torej vključuje zelo podobna prizadevanja kot t. i. pop znanost, ki poudarja popularizacijo znanosti.

Darlene Cavalier in sodelavki (2020) pravijo, da člani splošne javnosti, udeleženi v znanstvenem raziskovanju, niso poskusni zajčki, ampak izvajajo eksperimente in opazovanja, zbirajo podatke in se miselno angažirajo v nalogah, ki celo presegajo domet najboljših računalnikov. Še nedavno je izraz »občanski znanstvenik« zvenel kot nekaj protislovnega. Znanost je veljala za nekaj *odmaknjenega, dragega in zahtevnega*, saj so predpostavljali, da je za znanost treba imeti dostop do laboratorijev in znanstveni naziv; amaterji so sicer lahko cenili znanost podobno kot opero ali šport, niso pa tudi sami mogli prispevati k njej.

Toda za resničen začetek uspešnega uveljavljanja občanske znanosti je bilo treba počakati na razvoj novih informacijskih tehnologij. Nova informacijsko-komunikacijska tehnologija je na številne načine povečala možnosti za delovanje in vpliv vse širšega kroga ljudi. Blogi so omogočili samoobjave in računalniško podprto načrtovanje, družbeni mediji ponujajo možnosti za »napravi si sam« (do-it-yourself, DIY). Z vse cenejšimi senzorji in »računalništvom v oblaku« lahko tudi amaterji zbirajo zelo kvalitetne podatke, prispevajo k tekočim znanstvenim projektom ter se povezujejo med seboj, s profesionalnimi znanstveniki, politiki in drugimi. Neizkoriščeni čas svojih domačih računalnikov je postalo mogoče ponuditi za reševanje problemov širšega obsega in udeležence spodbuditi, da prispevajo določene podatke o sebi ali njihovem okolju. Na podlagi nove infrastrukture se razširja krog tistih, ki sami aktivno delujejo kot raziskovalci in se vključujejo v ortodoksna znanstvena področja. Vse to pa razširja in preobraža znanstveno raziskovanje.¹⁹ Cavalierjeva in sodelavki (2020) tako ugotavljajo, da se je danes skrajšal prehod od *podpore* znanosti k *udeležbi* v znanosti, kar so omogočile novejšje družbene spremembe in tehnologija, tako da radovedni laiki preobražajo način delovanja znanosti. Nekateri so študenti, drugi upokoјenci, nekateri imajo ambicije postati znanstveniki, za druge je gonilna sila ljubezen do narave ali izziv določenega problema, nekateri želijo uporabiti znanost za to, da izboljšajo razmere v soseščini ali z vidika varovanja okolja. Občani sodelujejo s profesionalnimi znanstveniki v akademski sferi ali v upravnem delovanju. Pri tem je še posebej pomembno, da gre za vključevanje ljudi iz vseh slojev družbe, četudi nimajo diplome z določenega znanstvenega področja.

To je pomembno tako v primerih, ko znanstveniki nimajo potrebnih podatkov (praznina z vidika podatkov), kot tudi tedaj, ko jih je v preobilju ter lahko občani prispevajo k njihovem osmišljanju in organiziranju. Oni zaznavajo stvari, ki jih profesionalni raziskovalci dostikrat spregledajo, na primer v astronomiji, ko gre za milijone in milijone posnetkov, ki jih je treba presejati, a ni dovolj profesionalnih astronomov, da bi to opravili sami.

Dekontekstualizacija kot odtujevanje in vsebinsko osiromašenje

Znanstveno-raziskovalno delovanje v Sloveniji zaznamuje vse večja dekontekstualizacija, ki hkrati pomeni *odtujevanje od izkustva in problemov* ljudi v njihovih vsakdanjih življenjskih okoljih. To je izraz in posledica *politike znanosti*, ki to delovanje v celoti prepušča vrednotenju na tržišču svetovne znanstvene literature. Pri tem gre za nagrajevanje znanstvenih rezultatov na osnovi mednarodnih objav, kar

¹⁹ Knjižna serija *The Rightful Place of Science* nakazuje, kako IKT omogočajo večjo dostopnost in hitrejšo odzivnost znanosti na dogajanje v družbi.

vsaj implicitno pomeni tudi negativno sankcioniranje raziskovanja, namenjenega domačemu okolju ter uporabnikom v specifično slovenskih in lokalnih razmerah. S tem prihaja do *vsebinskega osiromašenja* znanstvenega delovanja, ki ne upošteva posebnosti in edinstvenih razmer pri nas. V osnovi gre za odsotnost vsakršnega vsebinskega usmerjanja znanosti, tako na ravni državnih organov (na primer vlade in ministrstev) kot na ravni Agencije za raziskovalno dejavnost RS in pomembnih znanstveno-izobraževalnih institucij (Mlinar, 2019). Primerjava z drugimi pokaže, da je Slovenija celo v mednarodnem merilu nekaj posebnega – v tem, da *nima opredeljenih vsebinskih prioritete znanstvenega delovanja*. Politika znanosti, ki je bila pred pol stoletja utemeljena v kontekstu razmeroma zaprte družbe, je postala kontraproduktivna. Ob številnih kritikah sicer sedaj išče korektive, v osnovi pa še ni zmogla celostno izraziti potrebne preusmeritve in temu ustrezne operacionalizacije, ko na primer tuji recenzenti kot nepoznavalci slovenskih razmer dobivajo odločilno vlogo v ocenjevanju rezultatov raziskovalnih projektov pri nas (Splichal, osebna komunikacija, januar 2021).

Gibanje za občansko znanost pa uveljavlja prav nasprotno usmeritev, in sicer celo z dvojnimi učinki. Po eni strani pričakujemo, da bo povečevala pozornost profesionalnih raziskovalcev do dogajanja in sprememb v domačem okolju, po drugi pa, da bo presegala letargijo širšega kroga laikov ter jih spodbujala in usmerjala k (samo)raziskovanju v njihovih okoljih. Prav občanska znanost naj bi torej vključevala prepoznavanje, aktiviranje in povezovanje raznovrstnosti intelektualnih potencialov v ožjem in širšem geografskem merilu.

Absolutizacija znanstvene odličnosti kot vrednote same po sebi se je izrodila, tako da je privedla do podcenjevanja relevantnosti problemov in možnosti v domačem okolju ter do vsebinskega praznjenja znanstvenega delovanja.

Značilne poante in razsežnosti

Kot pišeta Strasser in Haklay (2018), občanska znanost vključuje širok razpon različnih aktivnosti, s katerimi ljudje znanstveno znanje ustvarjajo zunaj tradicionalnih znanstvenih institucij. Kot taka se načeloma pojavlja na vseh disciplinarnih področjih znanosti in vključuje vrsto različnih metod preučevanja, tako klasičnih kot alternativnih. Vključuje projekte, ki jih usmerjajo znanstveniki in civilnodružbene organizacije, ter projekte, katerih načrtovanje, uresničevanje in uporabo rezultatov skupaj usmerjajo udeleženci in organizatorji (glej tudi Larson, 2014; Lukyanenko idr., 2019). To naj bi privedlo do novih znanstvenih spoznanj, predvsem na osnovi zbiranja številnih ali skritih podatkov, do katerih profesionalni raziskovalci sami ne bi mogli priti (pravočasno).

Hkrati naj bi takšno sodelovanje vplivalo na to, da bi udeleženci povečali svoje znanje in interes za znanstveno delovanje.

Heiss in Matthes (2017) poudarjata, da sodelovanje z občani omogoča dostop do podatkov velikega obsega in do prikritih podatkov, ki so zbrani *in situ*, ter s tem ponuja ogromen inovativni potencial za ustvarjanje znanja. V živahnih prizadevanjih za uveljavljanje občanske znanosti prevladujejo pragmatična izhodišča, ki puščajo ob strani splošnejša epistemološka vprašanja, prevladuje pa opisovanje in nizanje konkretnih projektov, pri čemer pogrešam njihovo umeščanje v širše konceptualne in teoretske okvire. V ospredju je bolj skupna zavzetost in privrženost

določenim ciljem, ki narekuje konkretne naloge, kot sistematično predstavljanje in preverjanje znanstvenih izhodišč. Z drugimi besedami bi lahko rekli, da gre za »podteoretizirano« (*under-theorized*) delovanje in usmeritev. To se potrjuje že v dejstvu, da imamo opravka z vrsto prekrivajočih se konceptov in poimenovanj podobnih prizadevanj v nerazjasnjenih paralelnih in parcialnih obravnavah. Prav usmeritev k celostnemu reševanju problemov in (teritorialnih) skupnosti pa terja njihovo preseganje in hkrati krepi kritični vzvratni vpliv na že utrjeno fragmentiranost znanstvenega znanja.

Akterji in strukture

Ob prevladujočem opisnem predstavljanju občanske znanosti le s težavo pridemo do bolj sumarne predstavitve najpomembnejših poudarkov in razsežnosti, ki izražajo njeno uveljavljanje v praksi. Iz nepreglednega števila in vrste virov strnjeno izpostavljam naslednje:

- Predvsem gre za sproščanje od institucionalne, upravne in finančne vezanosti ter hierarhične organizacije, ki je sicer značilna za profesionalno znanstveno delovanje.
- To se izraža tako prostorsko kot časovno. Neprofesionalna znanstvena dejavnost ni zamejena niti na določeno lokacijo niti na določene časovne okvire delovanja. To pa povečuje možnost za *neposredno prisotnost* in s tem za avtentično vključevanje raznovrstnosti družbenega dogajanja.
- Za razliko od disciplinarne specializacije, ki je značilna za akademsko sfero znanosti, je tu značilen bolj *problemski pristop*, ki hkrati terja bolj *celostno*, transdisciplinarno obravnavo. Raziskovanje postaja neločljivo od izobraževanja. Izobraževalni programi na vseh ravneh dobivajo nove spodbude za vsebinske obogatitve.
- Trenutno poudarjanje pomena akcijskega raziskovanja predpostavlja, da ne gre le za epistemološko razsežnost spoznavnega procesa, ampak tudi za *spreminjanje danosti*; to lahko pomeni bodisi pospeševanje (razvojnih) sprememb bodisi zaustavljanje negativnih procesov, kot je upadanje biotske raznovrstnosti.
- Občansko raziskovanje je lahko izhodišče za spremembe objektivnih razmer v okolju; enako ali včasih še bolj pomembno pa je, če prevzema vlogo *sprožilnega mehanizma* ozaveščanja ljudi v preseganju letargije in inercije oziroma t. i. *naučene nemoči* (Mešl, 2008; 2013), torej nezavednega sprejemanja usodne danosti.
- Raziskovanje postaja izhodišče in/ali rezultat civilnodružbenih pobud ter nasploh podlaga za demokratizacijo političnega odločanja (Irwin, 1995).
- Gibanje za občansko znanost dostikrat pomeni izziv in akterje spodbuja, da svoje prostočasovne interese (konjičke) prepoznavajo in nadgrajujejo v širšem kontekstu teritorialnih skupnosti.
- Ob graditvi »znanosti od spodaj navzgor« postopoma vse bolj stopata v ospredje pozornost in identifikacija že pojavljajočih se pobud in prizadevanj na ravni posameznika in teritorialnih skupnosti. Gre predvsem za podporo *samoorganiziranju* in *samoraziskovanju* ob hkratni krepitvi medsebojnega sodelovanja.
- Nasploh pa naj bi javno uveljavljanje usmeritev in gibanja za občansko znanost pomenilo *preseganje podcenjevanja laičnega znanja* (Finke, 2014), ne da bi to pomenilo apriorno razvrednotenje dosežkov profesionalne znanosti.

Uveljavljati specifično ali se le približevati akreditirani znanosti?

Max Liboiron je na srečanju združenja Citizen Science Association nakazal pomembno usmeritev občanskega raziskovalnega delovanja. Zavzel se je za to, da bi občansko znanost *uveljavljali z njeno specifično* in da se ne bi le poskušali čim bolj približati praksi in zahtevam uradne, akreditirane znanosti. Občanska znanost ima namreč svoje prednosti, na primer to, da lahko izkazuje večjo odgovornost kot akreditirana znanost, da ima večjo zmožnost *vključevanja raznovrstnosti* ter da bolj uveljavlja skromnost in pravičnost. Tudi njena infrastruktura ni tako rigidna in omogoča *večjo fleksibilnost*. Na tej osnovi je pozval: izkoristimo te priložnosti, da bomo pravičnejši in skromnejši ter da bomo hkrati bolj uveljavljali vrednote kolektivnega in v skupnost usmerjenega delovanja; za več pravičnosti in večjo dostopnost (Liboiron, 2019: 15)!

Liboiron poudarja pomen skromnosti, ko gre za relacije med uradno in občansko znanostjo. Pri tem izhaja iz dejanske medsebojne povezanosti in prežemanja vseh področij raziskovanja ter hkrati opozarja na prevladujočo vlogo uradne znanosti, ki dopušča izključevanje sodelujočih laičnih raziskovalcev in *priznava avtorstvo* le profesionalno kvalificiranim posameznikom. Preseganje te prakse zahteva skromnost profesionalnih raziskovalcev, ki naj upoštevanje opravljenega dela vseh izkažejo tudi z vključitvijo vseh sodelujočih v seznam avtorjev.²⁰

Temeljna usmeritev torej je, da je treba *širše vključevati ljudi*, ki doslej praviloma niso dobili izrecnega priznanja. Vodilni, profesionalni raziskovalci niso nekakšni neodvisni geniji, ampak so v vseh aktivnostih produkcije znanja vedno povezani z drugimi.

Odpiranje znanosti in občanska znanost

V Evropski uniji vse bolj stopajo v ospredje vprašanja o razmerjih med znanostjo in družbo, pri čemer se krepi težnja po povezovanju med občani, deležniki in uporabniki. Pri tem nekoliko poenostavljeno izpostavljajo strategijo treh O-jev, kjer gre za *odprto inovacijo, odprto znanost in odprtost v svet*. Tako naj bi se povečevalo število akterjev v raziskovalnem procesu, ki na različne načine presegajo tradicionalne metode organiziranja in priznavanja raziskovalnih dosežkov. Izstopa torej pozornost do *odprtosti*. Toda kakšne so temeljne razlike in prekrivanja med konceptom odprte znanosti na eni ter konceptom občanske znanosti na drugi strani? Vohland in Göbel sta jih prikazala v spodnji shemi (glej sliko 1: *Odprta in občanska znanost*. Vir: Vohland in Göbel, 2017: 5).

Temeljni element odprte znanosti je prosta dostopnost. Pri tem gre predvsem za znanstveno komuniciranje, ki drugim raziskovalcem in včasih splošni javnosti dopušča, da imajo dostop do objav neodvisno od institucionalnega financiranja, zmožnost ponovne rabe besedila, strojne interpretacije in delovanja v zvezi z akademskim objavljanjem. Uveljavljanje odprtega dostopa kot standarda v akademskem raziskovanju naj bi pomembno pospešilo občanska raziskovanja, še posebej na osnovi pobud, ki prihajajo iz civilne družbe. Občansko znanost pa je mogoče razumeti kot tisto, ki daje smisel odprti znanosti, s tem ko ustvarja sredstva za odprte, holistične in participatorne procese ustvarjanja znanja.

²⁰ Pri tem je treba upoštevati, da tudi sodelujoči laiki dostikrat sploh ne pričakujejo, da bodo deležni priznanja. Tipičen primer je, ko sodelujoči pravi, da je sicer bil udeležen v nekem pogovoru, a da ni ničesar prispeval, potem pa se pokaže, da so bile njegove ideje velikega pomena za izsledke.

Slika 1: Odrta in občanska znanost.

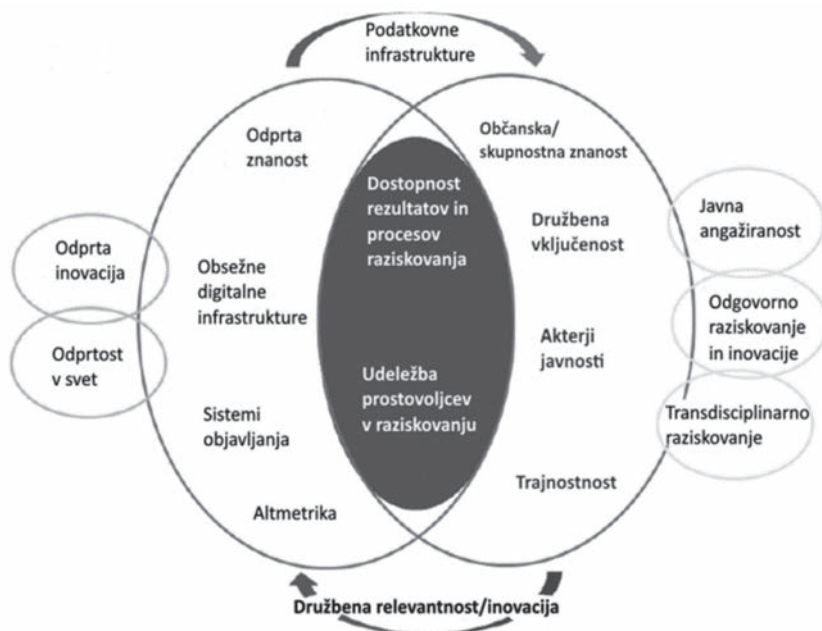

Vir: Vohland in Göbel, 2017: 5

Stopnjevanje vključevanja javnosti

Največ pozornosti v literaturi o občanski znanosti se posveča stopnjevanju vključevanja širše javnosti v znanstveno delovanje, ki hkrati pomeni predstavitev najznačilnejših operacij raziskovalnega procesa. Med avtorji pa so še velike razlike in razprave o tem, kaj laiki še zmorejo in kaj je tako zahtevno, da to zmorejo le profesionalni znanstveniki.

V priročniku *Citizen Science Toolkit*, ki so ga pripravili v okviru California Academy of Science, občanskim raziskovalcem nazorno nakazujejo značilne stopnje raziskovanja v širšem smislu in tudi z vidika konkretnega projekta. Tu, tako kot še v nekaterih drugih shematskih prikazih, gre bolj za idealnotipsko predstavitev, ki olajšuje identifikacijo nalog in ponuja vsaj grobo usmeritev. Dejanska aktivnost občanov je največkrat omejena predvsem na zbiranje podatkov. Pomembna pa je tudi usmeritev, ki izraža aspiracije za prihodnost (glej sliko 2: *Stopnje raziskovanja*). Vir: *California Academy of Science, 2015*).

Vsebinsko podobna je piramidalna predstavitev naraščanja vključevanja javnosti, kot se pogosto pojavlja v relevantni literaturi (glej sliko 3: *Piramida participativnega (sodelovalnega) raziskovanja*). Vir: *English, Richardson in Garzón-Galvis, 2018: 337*).

Med avtorji ni soglasja o tem, katere stopnje vključenosti občanov štejejo kot sestavine občanske znanosti. Piramidalni model izraža najzahtevnejše razumevanje tega koncepta. Prostovoljsko pridobljene geografske informacije ali množične metode zbiranja podatkov, pri katerih se lahko za posredovanje informacij prijavi veliko posameznikov, padejo na dno piramide (so le aktivni ali pasivni zbiralci in

Slika 2: Stopnje raziskovanja.

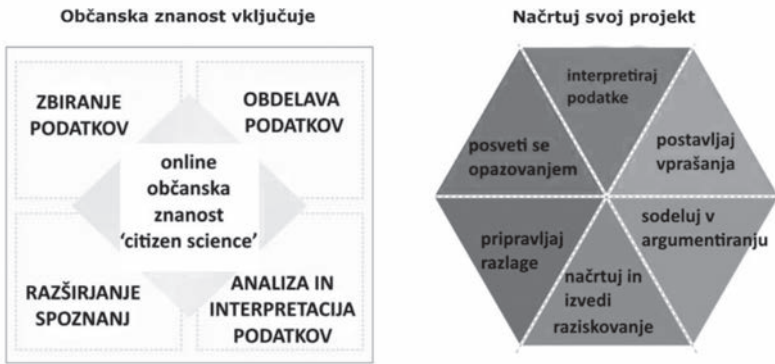

Vir: California Academy of Science, 2015.

Slika 3: Piramida participativnega (sodelovalnega) raziskovanja.



Vir: English, Richardson in Garzón-Galvis, 2018: 337.

posredovalci podatkov). V sredinskem razdelku piramide lahko opazimo, da javnost sodeluje tudi pri opredelitvi problema in zbiranju podatkov. Zgornji, špičasti del piramide pa prikazuje »čisto« občansko znanost, kjer prebivalci kot raziskovalci pomagajo tudi pri interpretiranju, razlaganju, ukrepanju in razširjanju dobljenih ugotovitev.

V sistemu raziskovanja in inovacij prihaja do daljnosežnih sprememb, ki zadevajo vse faze raziskovanja, od zasnove raziskave do objavljanja rezultatov, kjer naj se prizna prispevek vseh sodelujočih. Pri tem se vse večja pozornost posveča tudi vlogi uporabnikov, povečuje se vloga uporabnikov v inovacijah in spodbudah množičnega financiranja (*crowdfunding*). Značilne so težnje po prežemanju ustvarjanja

in uporabe znanja,²¹ predstave o togih ločitvah vlog pa postajajo vse manj realistične in vse bolj neživljenjske.

Vključevanje z množičnostjo in raznovrstnostjo

Sociološko lahko širjenje udeležbe občanov spremljamo na dva načina. Prvi je preprosto povečevanje njihovega števila, v smislu agregiranja podobnosti,²² drugi pa povečevanje raznovrstnosti posameznikov in skupin. Sedanja usmeritev, ki jo uveljavlja občanska znanost, teži tako k večji inkluzivnosti z vidika množičnosti kot tudi k razkrivanju razlik in raznovrstnosti; to pomeni, da ne gre le za uveljavljanje (institucionalizirano priznanih) posebnih potreb, temveč tudi za uveljavljanje edinstvenega in enkratnega.

Tudi če gre za prebivalce z nizko stopnjo izobrazbe, ki niso uveljavljeni kot samostojne profilirane osebnosti, ti vendarle delujejo v različnih okoljih in jih izražajo oziroma reprezentirajo: prostorsko, časovno, funkcionalno in vsebinsko. Občanska znanost pa (lahko) prispeva k identifikaciji in opolnomočenju skupin in posameznikov, ki se medsebojno razlikujejo tako glede na svoje zmožnosti (potenciale) kot glede na svoje potrebe. Širjenje občanskih raziskovanj lahko spremljamo tako, kot so v spodnji tabeli prikazali Uhlmann in drugi (2019), t. j. od izhodišča, ki ga predstavljajo samo strokovnjaki, do popolne odprtosti za vsakogar. Pri tem upoštevamo stopnjo povezanosti znotraj postavljenih projektov (glej sliko 4: Širjenje občanskega raziskovanja. Prirjeno po Uhlmann in drugi, 2019: 715).

Slika 4: Širjenje občanskega raziskovanja.



Prirjeno po Uhlmann in drugi, 2019: 715.

²¹ Podobno kot se v angleščini *production* in *consumption* združita v pojmu *prosumption*, sem za slovenščino predlagal, da prežemanje *produkcije* in *uporabe* označujemo s skovanko *proraba*.

²² Kot navajajo Lukyanenko in dr. (2019), se ocenjuje, da je že v okviru raziskovanja biotske raznovrstnosti angažiranih več kot dva milijona ljudi.

Z obeh vidikov je treba okrepiti prizadevanja za večjo inkluzivnost in ljudi dodatno usposobiti. Ne gre preprosto za povečevanje števila vključenih, pomembnejše je povečati stopnjo vključenosti dejanske individualne in družbene (kategorikalne, skupinske) raznovrstnosti. Tako naj bi se približali popolni reprezentativnosti (ki je sicer nikoli ne dosežemo).

Tu pa naletimo tako na pragmatično kot na sistemsko relevantne omejitve, ki terjajo še posebno proučitev. Anketne raziskave so okrepile (tudi) glas *navadnih ljudi* v javnosti in v spopadanju z oblastjo. Vendar so omejene glede reprezentativnosti vzorcev izbire anketirancev, na primer zaradi težavne dostopnosti, starosti anketirancev ipd. Paradoksalno pri tem je, da zaradi varstva zasebnosti in osebnih podatkov po sedanjih predpisih nimamo informacij prav o tistih, ki so najbolj nemočni in bi najbolj potrebovali pomoč drugih. Na primer, Alenka Šelih (osebna komunikacija, 8. januar 2021; podobno tudi Katja Vadnal, Simona Gerenčer-Pegan in Marijan Lačen, ki so angažirani v reševanju te problematike) opozarja, da osebe z motnjo v duševnem razvoju (OMDR) same težko ali le omejeno ubesedijo probleme, s katerimi se srečujejo. Zato je skoraj nujno, da pri raziskavah, ki se nanašajo na njihovo življenje, uporabljamo tudi informacije, ki jih lahko dajejo osebe, ki zanje skrbijo, praviloma starši, drugi sorodniki ali profesionalci, ki so jim zaupani. To seveda ni brez nevarnosti – tako namreč dobimo informacije iz druge roke in težko presodimo, ali so res take, da jih je upravičeno upoštevati. Pri delu z OMDR je danes zelo poudarjeno tudi samozagovorništvo, to so aktivnosti, s pomočjo katerih skušamo te ljudi opolnomočiti, da sami zagovarjajo svoje pravice.

Občanska raziskovanja in delovanje wikipedistov

Občansko raziskovanje bi se lahko v marsičem zgledovalo in opiralo na izkušnje, ki so jih pridobili že številni angažirani posamezniki s svojim prostovoljskim delovanjem v okviru Wikipedije v Sloveniji in v mednarodnem merilu. Njihova aktivnost presega z vsebinsko širino in rigoroznostjo pri uveljavljanju določenih standardov (ko gre na primer za točnost, zanesljivost in preverljivost podatkov), pa tudi z dejstvom, da je vse njihovo delovanje prostovoljsko, brez pričakovanja materialnih koristi.

Tabela 1: Statistični prikaz aktivnosti wikipedistov v slovenskem in angleškem jeziku. Številke so smiselno zaokrožene.

Mera	Slovenska Wikipedia	Angleška Wikipedia	Opombe/razlaga
Aktivni urejevalci	430	126.700	Vsi urejevalci, ki so izvedli vsaj eno dejanje v zadnjem mesecu.
Članki	170.800	6.200.000	Strani z vsebino, poleg člankov v ožjem pomenu še različite in sezname.
Vse strani	413.000	52.300.000	Poleg strani z vsebino še pogovorne strani, portali, strani s pomočjo, predloge, predstavitevne strani uporabnikov itd.
Ogledi strani	16.000.000	9,8 milijarde	Na mesec, za december 2020.
Unikatne naprave za ogled	1.950.000	850.000.000	Na mesec, za december 2020; »unikatna naprava« je približno sinonim za obiskovalca.

Vir: Jernej Polajnar, osebna komunikacija, 7. januar 2021.

Wikipedija bolj kot karkoli drugega predstavlja svetovno znanje v zgoščeni in dostopni obliki ter vpliva na zблиžanje med ustvarjalci in uporabniki znanja. Njen prispevek lahko prepoznavamo tako v smislu poznanstvenjenja družbe kot tudi podružbljanja znanja in strokovnosti. Tu predstavljene statistični podatki sicer terjajo širšo vsebinsko obravnavo, ki pa presega zamejitve tega članka.

Na tem mestu je upravičena kritična ocena konkretnega izkustva o tem, kako družbeno okolje vrednoti delo wikipedistov. O tem je Jernej Polajnar (osebna komunikacija, 7. januar 2021) zapisal:

V sferah *citizen science* in prostovoljstva nasploh je naše delo kar dosledno ignorirano, nekoliko pogosteje nas omenijo le novinarji, pa še tam gre v večini primerov za prepisovanje agencijskih novic o večjih sestrah slovenske Wikipedije. Najbrž smo delno krivi sami, ker se premalokrat javno pohvalimo, morda pa nas imajo za intelektualne snobe, kdo ve? Ne pomaga niti to, da moramo redno brisati samohvalo raznih organizacij in posameznikov z Wikipedijinih strani, kar vodi do zamer, ki v majhnem slovenskem okolju niso zanemarljiv pojav.

Ob takšnih izkušnjah sem naletel na stališče, ki ga izraža nemški teoretik Peter Finke (2014). Ta kot pomembna znanstvena avtoriteta znanje in znanost obravnava s filozofskega in sociološkega vidika. In prav spletno enciklopedijo Wikipedija šteje za enega od očitnejših *uspehov občanske znanosti*. Prepričan je, da bi bil ta velik digitalni projekt brez prostovoljskih posrednikov znanja povsem nemogoč.

S tem pa se odpira vprašanje o motiviranosti za prostovoljsko delovanje. Kako razumeti motiviranost množice wikipedistov za takšno prostovoljsko delovanje pri nas in v mednarodnem merilu? Vsaj eno od pojasnil je, da so izdelali presenetljivo učinkovit sistem simbolnega nagrajevanja z opredeljenimi oblikami in stopnjami priznanj, ki jih za svoje delo dobijo sodelujoči. O tem je Jernej Polajnar (prav tam) zapisal:

Ena od oblik priznanj so t. i. »zvezde«, nekakšne virtualne značke, ki si jih podeljujemo med seboj. Sistem je popolnoma neformalen in priznanje lahko podeli kdorkoli komurkoli se mu zazdi, tako da je najbrž tudi od podeljevalca odvisno, koliko priznanje pomeni prejemniku. V praksi pa jih običajno podeljujemo uveljavljeni uporabniki, še ena od tistih nezapovedanih praks, po kateri je aktivnost odvisna od tega, koliko motivacije ima posameznik za postopno spoznavanje sistema in sodelovanje. Poleg tega prepoznavamo najboljše prispevke z imenovanjem za »izbrani članek« in »izbrano sliko« (za oboje glasujemo), ki so potem vsaj en teden predstavljeni na uvodni (glavni) strani projekta, kar je tudi priznanje za delo.

Pomisleki, kritike in zavračanja

Znanost ali šarlatanstvo!?

V prvih razpravah o občanski znanosti v Sloveniji so nekateri zgodovinarji izrazili presenečenje in vnaprejšnji kritični odnos do koncepta *citizen science*. Pri tem se opirajo na izkušnje s svojega delovnega področja, ko opažajo, da se razrašča *šarlatanstvo* (»venetologi«, »noriško kraljestvo« ipd.), katerega glasniki z namenom politične manipulacije izkoriščajo in izkrivljajo arheološka in zgodovinska spoznanja. Opozarjajo, da zdaj že »vsak Slovenec« misli, da lahko govori in sodi o vedi, o kateri je komajda poučen oziroma sploh ne pozna njenega znanstveno-raziskovalnega področja. Tega, pravijo, je v Sloveniji in tudi drugod vedno več; zato se jim

zdi pojem *citizen science*/občanska znanost zelo problematičen. Češ, kako naj bi bilo mogoče nadomestiti znanje štiri- ali petletnega študija, ki ga študent pridobi na univerzi in ga nato nadgrajuje v okviru svojega dela? Pri tem je zanimivo, da so prav takšne vede, kot so zgodovina, umetnostna zgodovina, etnologija, muzikologija in arheologija, tesno povezane z laiki, saj jim ti že od nekdaj posredujejo informacije o zgodovini svojih krajev, spomenikih, najdiščih, arheoloških najdbah idr.

Izraženi pomisleki so glede na nekatere izkušnje razumljivi, podobno kot na področju medicine, kjer poznamo sporno delovanje nekvalificiranih posameznikov, ki lahko ima usodne posledice za zdravje in življenje ljudi.²³ Premalo pa upoštevamo nujno in možnost presejanja apriornega kategorialnega razlikovanja in izključevanja na podlagi dozdevne dihotomije, kjer sprejetje enega nujno pomeni zavrnitev drugega. Slabosti laičnega raziskovanja so v veliki meri prav opozorilo, da profesionalno jedro znanosti premalo uveljavlja svojo usmerjevalno vlogo. Pri tem bi morali večjo pozornost posvetiti spodbudam in usmeritvam, ki občanov ne bi instrumentalizirale in postavljale v podrejeno vlogo, ampak bi jim skladno z izobrazbo, usmeritvami in s pomočjo novih tehnologij omogočale napredovanje in usposabljanje za zahtevnejše naloge ob upoštevanju standardov znanstvenega delovanja, včasih tudi v spopadanju z njimi.

Ostati na trdnih tleh

Profesor Janez Marušič na podlagi svojih bogatih izkušenj s področja krajinskega načrtovanja in prostorskega planiranja pravi, da obstajajo pestri in raznoliki načini možnega vključevanja širšega kroga ljudi, a hkrati izraža zadržanost in zavrača, da bi jim kar »podeljevali status znanstvenikov«. S svojim zapisom je opozoril:

Da, veliko je amaterskih raziskovalcev, zlasti zgodovinarjev, rodoslovcev in zbiralcev zelo različnih stvari. Za naravoslovje so pomembni zbiralci mineralov, fosilov, metuljev in sploh žuželk, tudi polžev in školjk, pa rastlin, ki jih bodisi sadijo v vrtovih bodisi hranijo v herbarijih, pa tudi opazovalci in fotografi ptic itd. Tudi astronomija je marsikateremu amaterju predmet poglobljenega zanimanja. Gotovo ti posamezniki posedujejo marsikaj, tudi znanja/vednost in so lahko dragoceno dopolnilo uradni znanosti.

Ne moremo jim pa kar »podeliti statusa znanstvenikov«. Podobno je v umetnosti. Dela znanega naivnega slikarja Henrija Rousseauja (*Le Douanier*) danes štejejo za resno umetnost in dosegajo vrtoglave cene, ne samo to, vplival naj bi na razvoj modernih umetnostnih smeri. Tudi slovenski Tisnikar, amater, ni od muh.

Težko pa si predstavljamo, da bi ljubiteljski molekularni biolog raziskoval mehanizme delovanja celic, celičnih membran, aktivnosti genov pri prenašanju lastnosti organizmov in podobno, čeprav je na začetku te poti stal menih Gregor Mendel, ki je bil v današnjem pomenu besede vendar amaterski raziskovalec. Bil je menih. Vprašanja o pop znanosti sploh nimajo črno-belih odgovorov.

Z zgoraj podano argumentacijo je Marušič takole izrazil svojo zadržanost:

Prej kot da bi kaj pomembnega pričakoval od posameznikov, ki vstopajo v znanost in potem dajo svoj prispevek v bazen vednosti, vidim pomen pop znanosti

²³ Vendar je prav za področje medicine značilno, da vključuje že številne projekte in obsežno literaturo pod imenom *citizen science*.

v bogatenju posameznikovih življenjskih možnosti [...]. Skratka, bolj pomembno, kot da bi od pop znanosti družba kaj dobila, se mi zdi posameznikom dati možnost, da se izkažejo tudi na področju znanosti. Mislim, da bi potem iz tega bazena pop znanstvenikov zrastle marsikateri Rousseau ali Tisnikar.

Dodaja, da bi ljudi morali osvoboditi trdne vklešenosti v poklicne (izobrazbene) kaste, vendar tako, da bi njihov prispevek prenesel znanstveno kritiko. Tako bi se ohranila realistična predstava o dometu pop znanosti, ki bi jo zmogli pravilno umestiti v širši sistem pridobivanja novih vednosti.

»Ostati na trdnih tleh« je seveda še kako pomembno, kar nam kažejo zgodovinske izkušnje o pretencioznih pričakovanjih sprememb človeka in družbe v prejšnjem političnem sistemu, pa tudi sedanje gibanje za občansko znanost, ki vključuje poslanstvo in zanos določenega vrednotenja. Seveda obstaja problematična težnja, da bi v kontekstu novega gibanja »znanstvenik« postal vsakdo, ki je karkoli prispeval h kateremukoli projektu.²⁴ Vendar pa moramo, kot sem že opozoril v prejšnjih poglavjih, upoštevati tudi vrsto in raznovrstnost znanj, ki ju regularna znanost ne more obvladovati brez vključevanja avtentičnosti posameznikov in njihovih okolij. Kritika aktivistov Eko kroga in podobnih skupin izhaja iz avtentične prizadetosti ljudi, ki nasproti nerealnim naročenim strokovnim mnenjem postavljajo svoje zdravje in življenjsko ogroženost. Tega pa seveda ne moremo enačiti s šarlatanstvom!

O (ne)kakovosti podatkov

Kakovost podatkov je ena osrednjih skrbi sodobne znanosti, zato ni nenavadno, da se pomemben del pomislekov v zvezi z občansko znanostjo veže na to dimenzijo.

Ena od pomembnih osnov za zavračanje občanske znanosti je aprioristično nezaupanje in kritično opozarjanje na odstopanja od znanstvene rigoroznosti in standardov. Na splošno velja prepričanje, da občanska raziskovanja nudijo le »robustnejše podatke«, ki jih je treba za doseganje višje kakovosti nujno preveriti. Toda opravljene raziskave kažejo, da neredko tudi prostovoljci, laiki, pridejo do povsem novih dognanj in ključnih informacij; recimo odkrijejo nove biološke vrste, izpopolnijo informacije o geografski porazdelitvi invazivnih tujerodnih rastlin, odkrijejo nedovoljena odlagališča odpadkov itd. (glej tudi spletno stran pobude Ekologi brez meja).

Kakovost podatkov je izziv, ki se ga lotevajo tudi profesionalni raziskovalci; Alycia W. Crall in sodelavci so tako v članku *Assessing Citizen Science Data Quality: An Invasive Species Case Study* (2011) predstavili analizo, ki je pokazala, da se ob razširjanju partnerstev med prostovoljci in profesionalnimi znanstveniki povečuje potreba po ugotavljanju, kaj vpliva na kakovost podatkov; še posebej so opozorili na razlike med udeleženci glede na stopnjo predhodnega usposabljanja in izkušenj, opredeljenost postopkov raziskovanja ter rabo informacijsko-komunikacijske tehnologije. Pri tem so ugotovili pozitivno vlogo uporabe ustreznih protokolov. Uspešnost z vidika zmožnosti identifikacije (bioloških) vrst in taksonomske analize je bila seveda odvisna od stopnje vnaprejšnjega usposabljanja (in predhodnega znanja) prostovoljcev, toda aplikacije na pametnih telefonih z uporabo programske opreme

²⁴ Opazna je neskladnost, ko po eni strani, ko gre za široko vključevanje prostovoljcev v procesu zbiranja podatkov, pišejo o »citizen scientists«, znanstvenikih, hkrati pa govorijo o sodelovanju z neznanstveniki.

za vizualno prepoznavanje so prispevale k točnejši identifikaciji. Nasploh se povečuje prispevek geografskih informacijskih sistemov, pri čemer bi moral biti naslednji korak povečevanje njihove dostopnosti za veliko število prostovoljcev (na primer z ustvarjanjem »tehnoloških knjižnic«). Naj še dodam, da h kakovosti veliko pripomoreta avtomatizacija razkrivanja napak in certificiranje usposobljenosti udeležencev za določene naloge. To pri prostovoljcih hkrati zbuja občutek ponosa nad doseženim in prispeva k njihovi dolgoročni privrženosti konkretnemu programu. Vse to potrjujejo tudi konkretne izkušnje slovenskega društva Morigenos, ki proučuje morske sesalce. Tilen Genov, predsednik društva in vodja raziskovanja, je zapisal:

V društvu zelo promoviramo tudi poročanje o raznih opažanjih delfinov, kitov in drugih živali na morju. Ljudje, ki nam tovrstne podatke posredujejo, nam s tem pomagajo zbirati koristne informacije. Vsa tovrstna poročanja beležimo v bazo podatkov. S tega vidika so ti ljudje prav tako ena oblika »citizen scientists«. *Toda* tako zbrani podatki *ne* gredo v isto bazo podatkov kot na primer podatki, zbrani na terenu neposredno s strani društva, saj zanesljivosti teh podatkov ni mogoče vedno preveriti, ne moremo pa pričakovati, da so laiki dovolj usposobljeni za zbiranje podatkov na isti ravni, kot bi to počeli mi, ki se s tem profesionalno ukvarjamo (Genov, osebna komunikacija, 6. januar 2021).

Tema kakovosti podatkov je torej pomembna, vendar kakovost ni nekaj, kar bi laike in širšo javnost apriori diskvalificiralo oziroma izključevalo iz sfere znanstvenega delovanja; prej je to izziv za intenzivnejše uveljavljanje ukrepov in protokolov, ki bi vodili k večji kakovosti podatkov in delovanja. Če so podatki dostopni širšemu krogu, javnosti, je njihova kakovost bolj zajamčena: vsak lahko presodi, kako so bili zbrani.²⁵ Sodelovanje profesionalnih raziskovalcev z občani namreč po drugi strani razširja in povečuje dostopnost in avtentičnost dosegljivih podatkov, ki so pridobljeni *in situ* in do katerih sicer ne bi imeli dostopa. Z razkrivanjem prikritega se tako znanstveno raziskovanje približuje dejanski raznovrstnosti družbenega življenja.

Eden od načinov, kako zagotavljati kakovost informacij, je, da omejimo udeležbo na tiste člane skupnosti, ki so kompetentni ustvarjati informacijo visoke kakovosti. To je v okviru občanske znanosti sicer tehnično mogoče storiti, toda to hkrati pomeni nekaj nasprotnega od tistega, kar predstavlja »duh odprtosti in vključevanja« ter lahko ogrozi prizadevanja, da bi pritegovali in obdržali tiste, ki lahko dosti prispevajo k uspehu projektov sodelujočih prostovoljcev. In tako se znanstveniki soočajo z dilemo, kako optimizirati kakovost informacije in hkrati obdržati visoko raven udeležbe (Lukyanenko, 2019).

V ospredje se torej nenehno prebija vprašanje o zamejitvah vključevanja in povezovanja raznovrstnosti; le malokateri avtor pa pri tem prepozna, da gre za jedro dolgoročnega procesa, kot sva ga H. Teune in Z. Mlinar predstavila že v najini knjigi (1978).

²⁵ Slavist in sodelavec Wikipedije v Sloveniji Miran Hladnik se dosti opira na takšno razumevanje, ko piše in dopolnjuje svojo »rastočo knjigo«, pri čemer na široko vključuje tudi avtorje prispevkov oziroma komentarjev.

Sklepne misli: Kje se uveljavlja in zaustavlja občanska znanost?

1. Veliko nerazjasnjene zadeve še vprašanje, *kako presegati razkorak med profesionalnim in laičnim*; kaj je treba spremeniti na eni ali drugi strani, da bi prihajalo do medsebojnega zblíževanja in oplajanja ali kompetitivnega izključevanja, kar bi presegalo doslej prevladujočo prakso, ko gre predvsem za nedomiselno agregiranje.
2. Krepitev »znanosti od spodaj« je povsem v nasprotju z *državocentrično miselnostjo*, ki se v Sloveniji nezaznavno podaljšuje še iz prejšnjega političnega sistema. Tako postane razumljivo, da v Sloveniji še nimamo upravno-politično konstituiranih pokrajin, ki bi tudi raziskovanje približale posebnostim, problemom in možnostim, ki odstopajo od nacionalnega povprečja. Celo v skupnih obravnavah razvojne problematike občin v Skupnosti občin Slovenije, Združenju mestnih občin Slovenije in Združenju občin Slovenije, ki bi jim lahko približale (znanstveno) raziskovalno delovanje,²⁶ delujejo predvsem v smislu »od zgoraj navzdol«. Svojo glavno nalogo vidijo v *tolmačenju predpisov*, ne pa v razkrivanju lokalnih problemov in iskanju poti za njihovo reševanje.
3. *Politika znanosti* negativno sankcionira aplikativno usmerjeno raziskovanje, ki se ne izkazuje z objavami v mednarodnem merilu; s tem dodatno odvrča pozornost in privrženost usmeritvi, ki jo uveljavlja občanska znanost. Znanstveno delovanje, ki je po eni strani že samo ujet v takšen družbeno-politični kontekst, v številnih pogledih preprosto nadaljuje tradicijo akademske zaprtosti v »slonokoščeni stolp« – včasih celo izrecno zaradi bojazni, da bi intenziviranje povezovanja z uporabniki pomenilo »konec teorije« in »konec univerze«. Tako kot je utemeljena kritičnost do utilitarizma in prevladovanja profitnih interesov, zlasti v gospodarstvu, tako po drugi strani ne more biti rešitev v *samoizolaciji znanstvenega delovanja*. Ne gre za iskanje rešitve enkrat za zmeraj, z izključitvijo uporabniških interesov, ampak za nenehen dolgoročni proces spopadanja in oplajanja v smislu dialektike enotnosti nasprotij. Ob tem pa seveda tudi abstraktno teoretiziranje ohranja svoje mesto v sferi akademskega delovanja.
4. Današnja miselnost se v veliki meri zaustavlja na ravni *kategorialnega*, pri čemer spregledamo, da s tem izključujemo razlike in raznovrstnost znotraj posameznih kategorij. Občansko raziskovanje značilno presega miselnost in prakso obravnavanja ljudi *na ravni povprečij*. V marsičem je sicer že uveljavljena identiteta ljudi s »posebnimi potrebami«, ki so pripoznane tudi v institucionalizirani obliki. Vendar ostajanje pri tem pomeni, da smo le »na pol poti«, saj dostikrat ne vidimo, da to še vedno pomeni utapljanje dejanske heterogenosti in raznovrstnosti. Gibanje za občansko znanost izrecno ali implicitno prinaša sproščanje možnosti, da tudi *edinstveno* dobiva sistemsko *legitimnost*.
5. Predpisi o varstvu *zasebnosti* in *osebnih podatkov* onemogočajo raziskovanje, ki bi prispevalo: 1. k pravočasnemu razkrivanju najbolj pomoči potrebnih in 2. h *karierni sledljivosti mladih* ljudi iz posameznih slovenskih občin. S tem pa lokalni akterji izgubljajo možnost, da bi pritegovali (talentirane) izobražence, ki že poznajo domače okolje in bi lahko bili pomembni »oficirji za zvezo« z univerzo oziroma akademsko sfero.

²⁶ Zlasti z njegovim uvajanjem, ko gre za probleme manjših občin, ki nimajo potrebnih strokovnih kadrov, da bi sploh opredelile, kaj potrebujejo.

Pri tem puščamo ob strani notranjo diferenciranost in neenakost med podskupinami in posamezniki. Zavzemanje za pravice človeka kot posameznika lahko vodi do povsem *nenameranih* učinkov. Gre namreč za tiste ljudi, ki so najbolj *nemočni* in *brezglasni* ter hkrati najbolj *pomoči potrebni*, pa jih obravnavamo enako kot njihov nasprotni pol. *Varstvo zasebnosti* se sprevrže v *grobo izključevanje*. Pri tem je upoštevanja vredna zahteva, da je dostop do posameznika mogoč le z njegovim *privoljenjem*. Tako se od apriornega določanja (izključevanja) približamo individualiziranemu odločanju, ki presega apriorizem kategorialnega opredeljevanja ter se približa edinstvenemu posamezniku in njegovemu položaju.²⁷ Ko pa gre za hudo bolne ali motene v duševnem razvoju ipd., se ne moremo več opirati na individualno soglasje, čeprav splošna norma o zasebnosti še vedno velja. V približevanju avtentičnosti pri prepoznavanju dejanskega stanja je pomembna distanca med spraševalcem in spraševanim. Medsebojnega *zaupanja* ni mogoče pridobiti v trenutku, močno oteženo pa je tudi, ko gre za pripadnost demografsko različnim kategorijam (na primer glede na starost, spol, jezik ipd.). *Ad hoc* pritegnjeni anketarji takega zaupanja ne morejo pridobiti.

6. Po inerciji se ohranja *ločnica med univerzo in vsakdanjim življenjskim okoljem*. Pri tem se zdi še posebej problematična utrjena miselnost o vlogi študentov in študentskih klubov po vsej Sloveniji. V njihovih programih prevladuje zanimanje za različne ugodnosti za njih same (zabava, zabava ...), pogrešamo pa skoraj vsakršne intelektualne preokupacije, v katerih bi vsebino svojega študija povezovali s poznavanjem problemov in možnosti domačega okolja. Obsežna intelektualna aktivnost na univerzi pa je pogosto zamejena le na ozke pedagoške smotre in tako v veliki meri ostaja za širše okolje nerelevantna.
7. Etabilirana praksa akademske sfere znanstvenega delovanja je v marsičem že apriori izključujoča za širši krog občanov – laikov. Iluzorno pa bi bilo pričakovati, da bo »*odpiranje znanosti*« privedlo do *izenačevanja* vloge profesionalcev in laikov. Množičnost terja poenostavitve ter zamejevanje zahtevnosti in kompleksnosti nalog. Povečevanje števila udeležencev – »*navadnih občanov*« – ne pomeni (predvsem to), da bodo ti prevzemali tudi spoznavno-teoretsko in metodološko najzahtevnejše naloge, pač pa povečuje verjetnost vključevanja raznovrstnosti, ki znanstveni eliti ne bi bila dostopna ali dojemljiva.
8. Kljub temu gre za izziv in nerazjasnjeno vprašanje: koliko in kako (naj) se *zblizujejo* ali (*raz*)*ločujejo* profesionalci in laiki? Ali je primerno pričakovati prilaganje z obeh strani? Nadalje, ali potreba po večji odprtosti terja tudi že kar nasploh drugačno, poenostavljeno predstavljanje v objavljanju pridobljenih spoznanj? Ali naj bi tudi »*mainstream*« znanstveni tisk vključeval bolj poljudne predstavitve, ali naj to opravi prav posebna kategorija objav z izrecnim *name-nom* – popularizacije?

²⁷ Izkušnje iz delovanja prostovoljcev v okviru programa Starejši za starejše kažejo, da so njihovi aktivisti zlasti v manjših krajih uspešno vzpostavljali stik, da so lahko preverjali potrebe najstarejših občanov v njihovem kraju. Pri tem so praviloma dobili privoljenje tistih, ki so jih obiskovali; le približno 1 % starejših je odklonilo obisk in pogovor s prostovoljci konkretnega društva (Kožuh Novak, osebna komunikacija, december 2020).

9. Odsotnost ideje in prizadevanj v imenu *citizen science* pri nas se izraža v tem, da še nimamo konkretnih usmeritev in *priročnikov* (kakršne sicer lahko najdemo v angleškem jeziku), ki bi usmerjali občansko raziskovanje. Tako še vedno ostajamo na ravni standardnih priročnikov metodologije – če se tu omejim – družboslovnega raziskovanja. In tu je spet izziv in opozorilo, da se glavni tok našega družboslovja premalo odpira do velike *raznovrstnosti akterjev in vsebin* družbenega življenja v prostoru in času.²⁸
10. Občanska znanost nakazuje prizadevanja za vključevanje vse širšega kroga ljudi v znanstveno delovanje. Takšno usmeritev ponazarja tudi pogosto opiranje na to, kar v angleščini označuje »*crowdsourcing*«. Pri tem ne gre le za danes popularno sklicevanje na »modrost množice«, ampak se s tem hkrati nakazuje usmeritev, ki bi konec koncev pomenila, da je vsak občan, vsak prebivalec ali »član javnosti« tudi raziskovalec.
11. Uveljavljanje občanskega raziskovanja terja, da večjo pozornost posvečamo prepoznavanju relevantnosti vsebine in programov delovanja civilnodružbenih organizacij, saj te obvladujejo velik potencial prostovoljskega delovanja, ki ga je mogoče usmerjati, tako da bi poleg socialno-humanitarnih preokupacij posebej spodbujali občansko *samoraziskovanje*.
12. Zelo popularno ukvarjanje s *preteklostjo* na lokalni ravni (rodoslovje, domoznastvo, muzeologija) bi lahko nadgrajevali z novimi vsebinami, ki bi ob večjem vključevanju inovativnosti (mladih) sedanjost nadgrajevali z novimi rešitvami in odpiranjem poti v prihodnost.
Če naj se ne bi ujeli v past pretiranega pričakovanja (kot v prejšnjem političnem sistemu), je treba že v izhodišču upoštevati realne zamejitve morebitnega angažiranja občanov v raziskovalnih aktivnostih. Nakazuje se možna usmeritev – *upoštevati že obstoječe interese* posameznikov in skupin v bolj zamejenem okviru (sorodniki, krajevno, časovno ...) ter hkrati na tej podlagi graditi naprej, s prizadevanji, da se *motivacija* za (so)delovanje razširja vsebinsko, časovno in prostorsko.

Dodatek

Na tem mestu predstavljam le enega od konkretnih primerov značilnih obravnav oziroma projektov občanskega raziskovanja oziroma občanske znanosti. Kot izzive za posebno predstavitev pa lahko le ilustrativno navedem še:

- projekt partizanski spomeniki, ki je vključeval veliko sodelavcev prostovoljcev iz vse Slovenije;
- projekte in aktivnosti Univerze za tretje življenjsko obdobje, ki vključujejo različne oblike izobraževalnih in raziskovalnih aktivnosti starejših (na primer kartografska predstavitev ulic z ženskimi imeni, zdravilne rastline ...);
- številne aktivnosti, ki izražajo solidarnost in medsebojno pomoč v okviru projekta Starejši za starejše v Zvezi društev upokojencev Slovenije;

²⁸ Množična prizadevanja šolnikov v okviru gibanja Znanost mladini drastično kažejo, da so naravoslovci dosti bolj angažirani za vključevanje mladih v raziskovalne dejavnosti kot družboslovci, četudi bi mogoče glede na razlike med profesionalnim in laičnim delovanjem pričakovali ravno nasprotno.

- proučevanja rodoslovcev, ki ne razkrivajo le »družinske zgodovine«, ampak tudi družbene razmere v različnih okoljih pri nas in po svetu (na primer izseljenci v ZDA);
- informacijske podlage v razkrivanju lokacij nelegalnih odlagališč odpadkov in organiziranju množičnih čistilnih akcij v Sloveniji, na primer v društvu Ekologi brez meja;
- zbiranje, obdelava in predstavitve informacij o onesnaženosti oziroma zastrupljanju okolja v Zasavju in okolici Cementarne Anhovo, ki so podlaga za protestne akcije na lokalni in nacionalni ravni;
- civilnodružbene pobude in prizadevanja v zvezi z razkrivanjem nemočnih, spregledanih in odpisanih (Zveza Sožitje, Društvo Downov sindrom Slovenija, Spominčiča, Združenje gluhoslepih Slovenija DLAN idr.);
- množično sodelovanje v prostorskih raziskovanjih, kritična kartografija;
- arhitekturne, urbanistične in krajinske delavnice kot način prepoznavanja lokalnih posebnosti in vključevanja občanov.

Izbrani primer: Prostovoljsko proučevanje raznovrstnosti ptic in habitatov (Zdravko Mlinar, Damijan Denac)

Današnje razprave o »občanski znanosti« večinoma izhajajo iz izkušenj Cornellovega ornitološkega laboratorija iz ZDA, ko so biologi k opazovanju in proučevanju številnih vrst ptic povabili prostovoljce, ki so se množično odzvali; na stotisoče ljudi po vsem svetu je do danes za to organizacijo zbralo podatke v obsegu, ki si ga je težko predstavljati. Pred več kot sto leti je k podobnemu delovanju pozvalo britansko Kraljevo združenje za zaščito ptic. Podobno je bilo v Nemčiji. Pri nas pa takšne aktivnosti že od leta 1979 potekajo predvsem v Društvu za opazovanje in proučevanje ptic Slovenije (DOPPS), ki šteje več kot tisoč članov, prostovoljcev in ljubiteljev narave po vsej Sloveniji ter zaposluje 28 strokovnjakov z različnih predmetnih področij. Gre za živahno stičišče laičnega in strokovnega oziroma znanstvenega delovanja.

Raziskovalna dejavnost društva je bila še posebej osredotočena na pripravo dveh atlasov ptic Slovenije. Najprej je te aktivnosti povezoval Iztok Geister kot idejni vodja in avtor prvega Ornitološkega atlasa Slovenije, ki je vključeval izsledke širšega kroga prostovoljcev. Ravno izdelava tega atlasa je bila eden od povodov za nastanek DOPPS leta 1979. Popisovanje gnezdil se je začelo že leta 1977. Geister (1995) piše: »Ker je treba za takšno delo zbrati ogromno število podatkov, je nemogoče, da bi ga opravili poklicni biologi, zato je prepuščeno amaterskim ornitologom.« Pri izdelavi prvega atlasa gnezdil v Sloveniji je sodelovalo okoli 80 sodelavcev.

Ob 40-letnici DOPPS je društvo izdalo novo temeljno nacionalno ornitološko delo: *Atlas ptic Slovenije, popis gnezdil 2002–2017* (Mihelič idr., 2019), ki je bil predstavljen kot izkaz izjemne predanosti članov društva ter sodelavcev, ki so z naj-sodobnejšimi analitičnimi metodami predstavili 239 vrst ptic. Pri pisanju besedil je sodelovalo 44 strokovnjakov, ki so se opirali na 632 popisovalcev. Na 608 straneh je podana predstavitev na osnovi več kot 350.000 opazovanj o gnezditvi naših ptic. Ob javni predstavitvi na Oddelku za biologijo Biotehniške fakultete so poudarili, da gre za »obsežno delo, ki je nastalo po zaslugi velikega društvenega entuziazma in srčnih, predanih popisovalcev, piscev, urednikov, fotografov«. Njihova

motiviranost torej vključuje pomembno čustveno razsežnost za takšno delovanje. Opravljeno delo bo služilo profesorjem, študentom ter vsem ljubiteljem narave, še posebej ptic.

Prostovoljci so motivirani z željo po reševanju problemov, ki jih pomagajo raziskovati, saj bi radi predvsem uporabili znanje. Znanstveni krogi s področja biologije in ekologije pa se z redkimi svetlimi izjemami na prepoznane probleme praviloma ne odzovejo javno. Svoje delo zaključijo z objavo članka v reviji s »faktorjem vpliva«, kar se odmika od angažiranja za uveljavljanje spremembe v domačem okolju. Razlog za to je lahko strah pred izgubo financiranja ali preprosto pomanjkanje volje, saj to delo ni cenjeno in ne prinaša točk, s katerimi merijo uspešnost v akademskih krogih.

Naravno okolje v Sloveniji je zelo raznovrstno, od panonske nižine in dinarskega sveta do primorja in gora, zato je velika tudi raznovrstnost ptic gnezdil. Različni habitati terjajo terensko delo večjega števila ljudi, kar v nobenem primeru ne bi zmogla peščica znanstvenikov oziroma profesionalnih raziskovalcev. Nekatere ptice lahko opazujemo le ponoči ali zgodaj zjutraj, gre tudi za oddaljene, odmaknjene, težko dostopne ali celo nevarne lokacije, kot na primer zelo strmo in nevarno območje Kobariškega stola. Prepoznavamo sicer, da je med prostovoljci več takšnih z višjo stopnjo izobrazbe, vendar je izobrazba v primeru usposobljenih terenskih sodelavcev nepomembno merilo (nekateri člani nimajo niti srednješolske izobrazbe, vendar to ni ovira).

Samo dovolj velika količina podatkov, pridobljenih z različnimi metodami popisovanja, lahko omogoči verodostojne in dovolj natančne analize za pojasnitev raziskovanih pojavov. Zato je v svetu danes povsem uveljavljeno, da pri raziskavah s področja varstvene biologije, ekologije in ornitologije sodeluje širša javnost – ki je seveda primerno informirana in izobražena za sodelovanje.

Atlas pokriva območje celotne Slovenije. Pri tem je društvo s svojo mrežo sodelavcev sposobno izvajati tudi druge nacionalne monitoringe, kot sta monitoring ptic na območjih Natura 2000 in indeks ptic kmetijske krajine. Periodično poročanje Evropski komisiji o stanju Nature je ena od obvez naše države kot članice Evropske unije, k temu pa pripomore tudi društvo, ki je usposobilo svoje člane, da so zmožni izvajati posamezne oblike preverjanja dejanskega stanja. Društvo vsako leto organizira tudi mladinske raziskovalne taborne, ki so namenjeni predvsem usposabljanju mladih za samostojno ornitološko delo. V svoje delovanje vključuje tudi študente, med njimi take, ki so diplomske in magistrske naloge opravili iz raziskovalnih vsebin društva.

Na splošno pa obstajata dva glavna razloga za motivacijo sodelavcev:

1. Na osebni ravni takšno delovanje opazovalcu/raziskovalcu nudi možnost uživanja v bogastvu naravnih doživetij. Vidi lahko določeno vrsto ptic, ki je sicer težko opazna, morda odkrije lokacijo njihovega gnezdenja. To so posebna doživetja, ki so hkrati poplačilo za njegove napore.
2. Na kolektivni ravni takšno delovanje prispeva k uresničevanju javnega interesa, saj gre za sistematično zbiranje podatkov, pomembnih za družbe, ki cenijo varstvo narave, specifično ptic, ki izginjajo. Posameznik s svojo predanostjo tako prispeva k pozitivnim spremembam v okolju.

Podrobnega popisovanja vseh vrst ptic na območjih celotnih držav žal ni spodbudila samo želja po znanju, ampak nuja zaradi njihovega vse večjega izginjanja in ogrožanja. Do danes se je praksa na nekaterih področjih že dodobra uveljavila.²⁹

Čeprav prostovoljci predstavljajo le majhen delež prebivalstva, lahko dosti prispevajo k ozaveščanju in spremembi politike do okolja. Angažirani posamezniki ne želijo biti več nemi opazovalci sprememb, temveč želijo aktivno prispevati k reševanju skupnih problemov. Varstvo narave sodi mednje. Javnost se aktivno vključuje v raziskovanje in konkretno upravljanje za izboljšanje stanja. Aktivna udeležba človeka trajno zaznamuje, z možnostjo aktivne udeležbe javnosti pa naredimo največ tudi za ozaveščanje družbe.

Zahvale

Članek je le del obsežnejše študije, ki bo predvidoma izšla v knjižni obliki kot eden od prispevkov delovanja Sveta za razvoj, SAZU, zato vključuje le nekatere od že pridobljenih izkušenj številnih poznavalcev, ki jih ne morem vseh poimensko navesti. Vsem izražam hvaležnost. Neposredno, delovno, pa se je v ta moj »projekt« zavzeto vključevala mag. Nina Žnidaršič, ki zaključuje obsežno zasnovan študij (novinarstvo, sociologija, filozofija). Ana Batič mi je omogočala vzdrževati obsežno mrežo stikov in pisмено oblikovanje besedil. Ne nazadnje se zahvaljujem vsem urednikom, ki so prispevali k izboljšavi in objavi tega besedila.

Literatura

- Adam, Frane, Valentina Hlebec, Matic Kavčič, Urša Laut, Maja Mrzel, Darka Podmenik, Tonka Poplas Susič, Danica Rotar Pavlič in Igor Švab (2012): *Kvalitativno raziskovanje v interdisciplinarni perspektivi*. Ljubljana: Inštitut za razvojne in strateške analize.
- Aktivisti Eko kroga (2015): Bajka o tem, kako je znanost Zasavčanom zagotavljala zdravju varno bivanje znotraj (in zunaj) mejnih vrednosti. *Časopis za kritiko znanosti* 262: 93–107.
- Božič, Kristina (2015): Uroš Macerl, predsednik društva EKO KROG: Zmagali smo v bitki, ne v vojni. *Dnevnik*, 25. april. Dostopno na: <https://www.dnevnik.si/1042711929> (4. marec 2021).
- Burawoy, Michael (2005): For Public Sociology. *American Sociological Review* 70(1): 4–28.
- California Academy of Science (2015): *Citizen Science Toolkit, Teaching Science thought Citizen Science*. Dostopno na: <https://www.calacademy.org/educators/citizen-science-toolkit> (4. marec 2021).
- Callon, Michel (1999): The Role of Lay People in the Production and Dissemination of Scientific Knowledge. *Science, Technology & Society* 4(1): 81–94. Dostopno na DOI. 10.1177/097172189900400106.
- Cavalier, Darlene, Catherine Hoffman in Caren Cooper (2020): *The Field Guide to Citizen Science: How You Can Contribute to Scientific Research and Make a Difference*. Portland: Timber Press.

²⁹ Jernej Polajnar, ki ni le wikipedist, ampak kot fotograf tudi sodeluje z DOPPS, takole ocenjuje pomen tega delovanja: »DOPPS dobro poznam kot zgled, koliko dobrega lahko naredi profesionalna okoljevarstvena organizacija z motiviranjem najširše javnosti za opazovanje sveta okrog sebe. Ptiči so nasploh priročen subjekt, saj jih ljudje večinoma sprejemajo z naklonjenostjo, v biologiji temu rečemo 'karizmatične vrste'. Tako so pogosto fokus okoljevarstvenih prizadevanj, z varovanjem njihovega življenjskega prostora pa posredno koristimo tudi preostanku ekosistema. Tudi sam sem prve korake v biologiji še kot študent začel s popisovanjem čapelj [...] Ponosen sem, da sem tudi v novem atlasu eden od 632 navedenih popisovalcev« (Polajnar, osebna komunikacija, 7. januar 2021).

- Cavalier, Darlene in Eric B. Kennedy (ur.) (2016): *The Rightful Place of Science: Citizen Science*. Tempe, AZ: Consortium for Science, Policy & Outcomes.
- Crall, Alysia, Greg Newman, Thomas J. Stohlgren, Kirstin A. Holfelder, Jim Graham in Donald M. Waller (2011): Assessing Citizen Science Data Quality: An Invasive Species Case Study. *Conservation Letters* 4(6): 433–442.
- Ekologi brez meja*. Dostopno na: <https://ebm.si/glavna/web/>.
- English, Paul B., Maxwell J. Richardson in Catalina Garzón-Galvis (2018): From Crowdsourcing to Extreme Citizen Science: Participatory Research for Environmental Health. *Annual Review of Public Health* 39: 335–350. Dostopno na DOI. 10.1146/annurev-publ-health-040617-013702.
- Heiss, Raffael in Jörg Matthes (2017): Citizen Science in the Social Sciences: A Call for More Evidence, *GAIA* 26/1: 22–26
- Finke, Peter (2014): *Citizen science: Das unterschätzte Wissen der Laien*. München: Oekom Verlag.
- Findeisen, Dušana (2016): Slovenska univerza za tretje življenjsko obdobje – oranje in utrjevanje poti k družbeno zaznani in prepoznani dejavni starosti. Predstavitev na simpoziju *Starost – izzivi historičnega raziskovanja*. Ljubljana, Inštitut za novejšo zgodovino, 8. in 9. november. Dostopno na: http://www.utzo.si/wp-content/uploads/2016/02/Razvoj_SUTZO_DF.pdf (4. marec 2021).
- Geister, Iztok (1995): *Ornitološki atlas Slovenije*. Ljubljana: Tehniška založba Slovenije.
- Genov, Tilen, osebna komunikacija*, 6. januar 2021.
- Heiss, Raffael in Jörg Matthes (2017): Citizen science in Social Sciences: A Call for More Evidence. *GAIA* 26(1): 22–26.
- Hladnik, Miran (2020): *Delovno gradivo, rastoča knjiga*. Osebni arhiv.
- Irwin, Alan (1995): *Citizen Science: A Study of People, Expertise and Sustainable Development*. London in New York: Routledge.
- Knežević Hočevar, Duška (2016): Obravnava nasilja v družinah v podeželskih okoljih v okviru zdravstvene dejavnosti. V *Zdravstvo – pomemben člen pri preprečevanju nasilja v družini*, ur. S. Cukut Krilić in D. Knežević Hočevar (ur.), 29–34. Zdravniška zbornica Slovenije. Dostopno na: <http://www.prepoznajnasilje.si/docs/default-source/default-document-library/zbornik.pdf?sfvrsn=4> (4. marec 2021).
- König, René (1958): *Soziologische Studien zu Gruppe und Gemeinde*. Hamburg: Rowohlt.
- Kozina, Jani (2018): *Ustvarjalni poklici kot element sodobnega lokalnega razvoja*. Ljubljana: Geografski inštitut Antona Melika ZRC SAZU.
- Kožuh Novak, Mateja, osebna komunikacija*, december 2020.
- Krajnc, Ana (2016): *Starejši se učimo: izobraževanje starejših v teoriji in praksi*. Ljubljana: Slovenska univerza za tretje življenjsko obdobje.
- Krick, Eva, Johan Christensen in Cathrine Holst (2019): Between “Scientization” and a “Participatory Turn”. Tracing shifts in the Governance of Policy Advice. *Science and Public Policy* 46(6): 927–939. Dostopno na DOI. 10.1093/scipol/scz040.
- Larson, Eric (2014): What Is Citizen Science, and How Can You Get Involved? *Mashable*, 26. maj. Dostopno na: <https://mashable.com/2014/05/26/citizen-science/?europe=true> (4. marec 2021).
- Leminen, Seppo (2015): Q&A. What Are Living Labs? *Technology Innovation Management Review* 5(9): 29–35. Dostopno na: https://timreview.ca/sites/default/files/article_PDF/Leminen_TIMReview_September2015.pdf (4. marec 2021).
- Liboiron, Max (2019): The Power (Relations) of Citizen Science. *Vabljeni predstavitev na biennialnem srečanju Citizen Science Association*, 14. marec. Dostopno na: <https://civiclaboratory.nl/2019/03/19/the-power-relations-of-citizen-science/> (4. marec 2021).

- Lukyanenko, Roman, Andrea Wiggins in Holly K. Rosser (2019): Citizen Science: An Information Quality Research Frontier. *Information Systems Frontiers* 22: 961–983. Dostopno na DOI. 10.1007/s10796–019–09915-z.
- Marušič, Janez, *osebna komunikacija*, ocena o vključevanju znanja laikov, januar 2021.
- McClellan, Stuart in Alison Shaw (2005): From Schism to Continuum? The Problematic Relationship Between Expert and Lay Knowledge – An Exploratory Conceptual Synthesis of Two Qualitative Studies. *Qual Health Res* 15(6): 729–749. Dostopno na DOI. 10.1177/1049732304273927.
- Mešl, Nina (2008): *Razvijanje in uporaba znanja v socialnem delu z družino. Procesi soustvarjanja teoretskega znanja v praksi*. Ljubljana: Fakulteta za socialno delo, UL.
- Mešl, Nina (2013) Od razumevanja pojava naučene nemoči k razvijanju odpornosti v socialnem delu. *Socialno delo* 52(6): 351–360.
- Mihelič, Tomaž, Primož Kmecl, Katarina Denac, Urška Koce, Al Vrezec in Damijan Denac (ur.) (2019): *Atlas ptic Slovenije. Popis gnezdilk 2002–2017*. Ljubljana: DOPPS.
- Mlinar, Zdravko (ur.), Jan Makarovič, Pavel Gantar, Marjan HočEvar, Ida Hojnik-Zupanc, Drago Kos in Franc Trček (1995): *Osamosvajanje in povezovanje v evropskem prostoru*. Ljubljana: Fakulteta za družbene vede.
- Mlinar, Zdravko (ur.) (2016): *Kakšna sociologija? Za kakšno družbo?* Ljubljana: FDV in SAZU.
- Mlinar, Zdravko (2017): Global Social Transformation and the Role of Social Sciences. Predstavitev na mednarodni konferenci *Globalizam naspram nacionalizma* v organizaciji Črnogorske akademije znanosti in umetnosti, 2.–3. november v Podgorici, Črna Gora.
- Mlinar, Zdravko (2019): Na poti v prihodnost: znanje, moč, denar – in še veliko več! V *Znanost in družbe prihodnosti, zbornik s Slovenskega sociološkega srečanja 2019*, M. Ignjatović, A. Kanjuro Mrčela in R. Kuhar (ur.), 116–120. Ljubljana: SSD. Dostopno na: <https://www.sociolosko-drustvo.si/wp-content/uploads/2019/10/SSD-ZBORNIK-PRISPEVKOV-19-V4.pdf> (4. marec 2021).
- Mlinar, Zdravko (2020): Kako presegati paradoks nemočnih? V *Družbene neenakosti in politika, zbornik s Slovenskega sociološkega srečanja 2020*, M. Ignjatović, A. Kanjuro Mrčela in R. Kuhar (ur.), 193–196. Ljubljana: SSD. Dostopno na: <https://www.sociolosko-drustvo.si/wp-content/uploads/2020/12/SSD-Zbornik-Druzbene-neeakosti-in-politika.pdf> (4. marec 2021).
- Müller, Karl H. in Niko Toš (2021): *Naproti novim oblikam družboslovja*. Ljubljana: FDV.
- Nowotny, Helga (1999): The Place of People in Our Knowledge. *European Review* 7(2): 247–262. Dostopno na DOI. 10.1017/S1062798700004026.
- Polajnar, Jernej, *osebna komunikacija*, 7. januar 2021.
- Prior, Lindsay (2003) Belief, Knowledge and Expertise: The Emergence of the Lay Expert in Medical Sociology. *Sociology of Health & Illness* 25: 41–57. Dostopno na DOI. 10.1111/1467–9566.00339.
- Rus, Anita (2019): *Skupnostno izobraževanje in delovanje društev v lokalnem okolju: Študija primera društva Eko krog*. Magistrska naloga. Ljubljana: Filozofska fakulteta.
- Sorčan, Stojan (1994): *Znanstveno tehnične spremembe na Slovenskem*. Doktorska disertacija. Ljubljana: FDV.
- Splichal, Slavko, *osebna komunikacija*, januar 2021.
- Splichal, Slavko (2020): Deprofessionalization. V *The Blackwell Encyclopedia of Sociology*. Wiley Online Library.
- Strasser, Bruno J. in Muki Haklay (2018): *Citizen Science: Expertise, Democracy and Public Participation – Report for Swiss Science Council*. Dostopno na: <https://povesham.wordpress.com/2018/11/20/citizen-science-expertise-democracy-and-public-participation-report-for-swiss-science-council/> (4. marec 2021).

- Svetlik, Ivan, Drago Kos, Katja Boh in Zdravko Zrimšek (1988): *Neformalno delo*. Ljubljana: Delavska enotnost.
- Svetlik, Ivan, *osebna komunikacija*, 4. september 2019.
- Štebe, Janez, *osebna komunikacija*, 15. februar 2021.
- Šelih, Alenka, *osebna komunikacija*, 8. januar 2021.
- Teune, Henry in Zdravko Mlinar (1978): *The Developmental Logic of Social Systems*. Beverly Hills: Sage.
- Uhlmann, Eric Luis, Charles R. Ebersole, Christopher R. Chartier, Timothy M. Errington, Mallory C. Kidwell, Calvin K. Lai, Randy J. McCarthy, Amy Riegelman, Raphael Silberzahn in Brian A. Nosek (2019): Scientific Utopia III: Crowdsourcing Science. *Perspectives on Psychological Science* 14(5): 711–733. Dostopno na DOI. 10.1177/1745691619850561.
- Ule, Mirjana (1993): *Psihologija vsakdanjega življenja*. Ljubljana: Znanstveno in publicistično središče.
- Ule, Mirjana, Tanja Kamin in Alenka Švab (2018): *Zasebno je politično: kritične študije vsakdanjega življenja*. Ljubljana: Fakulteta za družbene vede.
- Valentinič Furlan, Nadja, Miha Peče in Monika Kropelj Telban (ur.) (2015): *Vizualna antropologija. Osebne izkušnje in institucionalni vidiki*. Ljubljana: Inštitut za slovensko narodopisje ZRC SAZU.
- Vizjak Pavšič, Mojca (2008): Pridobivanje znanja iz besedil in slik. *Filologičeskie zametki* 1(5): 72–79.
- Vohland, Katrin in Claudia Göbel (2017): Open Science and Citizen Science – A Symbiotic Relationship? *TATuP – Zeitschrift für Technikfolgenabschätzung in Theorie und Praxis* 26(1–2): 18–24. Dostopno na DOI: 10.14512/tatup.26.1–2.18.
- Zakon o prostovoljstvu (ZProst)*. Ur. list RS št. 10/11, 16/11 in 82/15. Dostopno na: <http://www.pisrs.si/Pis.web/pregled/Predpisa?id=ZAKO5532>.

Vir: Časopis za kritiko znanosti, 2021, letnik 49, št. 282, str. 23–63.

OBČANSKO RAZISKOVANJE IN ZNANOST K ozaveščanju o potencialih in zamejitvah njunega prežemanja

Nekatera izhodišča

Na posvetu »Izzivi občanskega raziskovanja« na SAZU, Svet za razvoj, 12. aprila 2023 sem izpostavil in nadgrajeval nekatera spoznanja na osnovi

- participativnega sodelovanja 140 občanov v Žireh in
- knjige, ki zadeva družboslovno raziskovanje zlasti v okviru današnje Fakultete za družbene vede. Prvo vključuje dve knjigi z naslovom: *Izzivi občanskega raziskovanja, Izkušnje in pričakovanja iz Žirov in od drugod, 2022*, (ur. in soavtor Z. Mlinar), drugo pa *Družboslovno raziskovanje med profesionalizacijo in podružbljanjem, 2022* (Z. Mlinar).

Prav z vidika delovanja SAZU se tako sedaj navezujem na svojo prvo širšo javno obravnavo o »Stanju in razvoju družbenih znanosti na Slovenskem« (1984), na kateri je svoje prispevke predstavilo 22 avtorjev iz vseh področij družboslovnega delovanja. Pobudo in temeljno uvodno študijo (120 str.) za to posvetovanje sem prispeval po sprejemu v SAZU, ki je tudi zame osebno pomenila določeno (pre)usmeritev; poleg prostorske sociologije sem večjo pozornost posvečal tudi sociologiji znanja in znanosti v kontekstu družbenih sprememb. Vsaj implicitno sem kot jedro dolgoročnega pojasnjevanja upošteval konfliktno dinamiko integracije raznovrstnosti, še zlasti z vidika enotnosti nasprotij profesionalizacije in podružbljanja, tako v spoznavnem procesu kot v vsakdanjem družbenem življenju.

Integracija raznovrstnosti in proti njej

Navedeno ilustrativno nakazujem z modelom paradigatskega spreminjanja k večji raznovrstnosti čemur najbolj očitno nasprotuje konkretna ugotovitev iz žirovske raziskave (»Črnci ven!«).



Vir: Sliwka, Anne (2010) From homogeneity to diversity in German education, <http://www.oecd.org/berlin/44911406.pdf>

- preseganje povprečnega, večinskega, manjša raznovrstnost raziskovalcev
 - podzastopani: ženske, starejši, z nizko izobrazbo, podeželje
- VENDAR: Le ena stran medalje!? Šele v povezanosti razkrivamo protislovnost.

Vir: A. Ferreira v knjigi Z. Mlinar ur. in sourednik, 2022

Rasistični napis ob cesti na Goropeke

Hkrati pa izzivalno izstopa podatek, da je Sara Ferreira kot hčerka iz “mešanega zakona” je izjemna dijakinja tretjega letnika škofjeloške gimnazije. Zelo uspešna je bila že kot učenka žirovske šole, saj je prejela številna zlata priznanja na različnih tekmovanjih.



Foto: Sara Ferreira osebni arhiv

Pri tem se svetovno gibanje za občansko raziskovanje/znanost pojavlja kot nov izziv, ki predstavlja tudi **legitimizaicjo** prizadevanj v smislu **vključujoče družbe** in **celostnega razumevanja** družbenih spremembe. S tem presegamo miselnost in prakso apriornega zamejevanja znanosti na kategorijo akreditiranega znanstvenega delovanja, ki **izključuje raznovrstnost** pojavnih oblik raziskovanja in izobraževanja v praksi.

Razumevanje inkluzivnosti naj ne bi zamejevali na kopičenje, dodajanje, **agregiranje različnega**, ampak bi jo upoštevali z vidika integracije raznovrstnosti. Šele v povezanosti razkrivamo tudi protislovnost, ki predstavlja jedro družbenih sprememb.

Znanstveno delovanje v kontekstu dolgoročnih družbenih sprememb

Podrobno-abstraktno ter
kratkoročno in dolgoročno

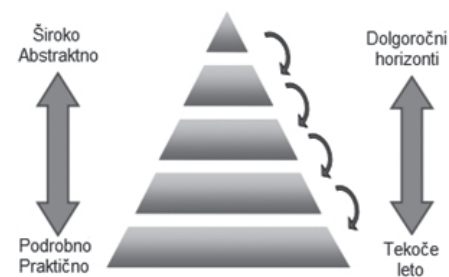

Moffatt, 2007

Večja raznovrstnost udeležencev in uporabnikov – različna merila

Družbena strukturiranost:
Kje se zaustavlja pobuda in kritika?

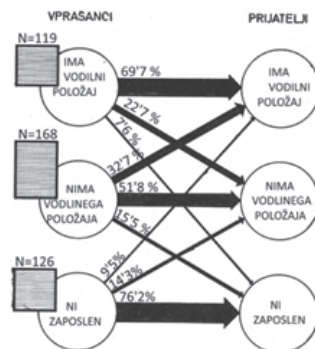

Vprašanci in njihovi najboljši prijatelji glede na položaj na delovnem mestu, Gorenja vas, 1964, ZM

Splošen model – ki zadeva razmerje med podobnim in abstraktnim ter kratkoročnim in dolgoročnim – povezujem s spoznanji svojega empiričnega raziskovanja. To je razkrivalo kje se zaustavlja pobuda in kritika glede na to, da prevladuje druženje v smislu intra-kategorialnih odnosov v strukturi lokalne skupnosti.

Na tem mestu še posebej izpostavljam enotnost nasprotij med profesionalizacijo in podružbljanjem, kar izraža že naslov ene od mojih knjig. Prva omogoča preseganje zdravorazumskega delovanja, vendar izključuje **vklučevanje 'tihega znanja'** iz vsakdanjih življenjskih okolij. Preseganje protislovnosti terja nenehno »**prevajanje**« tako v smislu **posploševanja konkretnega** kot v smislu **konkretizacije splošnih razlag**. To vključuje komplementarnost znanstvenih/strokovnih področij hkrati z upoštevanjem njihove specifične vloge v njihovih medsebojnih razmerjih. Nezaznavana in nesprejemljiva pa je praksa, ko eno prevzame vlogo drugega.

Preseganje dihotomnega (raz)ločevanja

Večinoma ostaja nezaznano, da ima prav sociologija (vsaj po svojem poslanstvu) kot najbolj **vklučujoča** in **posplošujoča** družbena znanost posebno vlogo v tem, da terja **preseganje enostavnega agregiranja** različnih spoznanj.

Evropsko in svetovno gibanje pod imenom *Citizen Science* je legitimiziralo in aktualiziralo moja kritična spoznanja (že pred desetletji) o zamejenosti znanosti na raziskovalne institucije, kar je pomenilo samoizključevanje znanosti kot **sestavine vsakdanjega življenja**. Tega gibanja nisem sprejel kot nekaj povsem novega in ločenega od dosedanjih znanstvenih prizadevanj, četudi se kot takšno dostikrat že samo predstavlja. Vsekakor pa je to bil dodaten izziv za preseganje **dihotomnega (raz)ločevanja** na znanost in neznanost. Dejansko gre bolj za stopnjevanje zahtevnosti, kar le na drug način izraža zahtevo po **večji inkluzivnosti**.

Kritične razprave znotraj profesionalizma znanstvenega in strokovnega delovanja še niso privedle do sproščenega **povezovanja raznovrstnosti**. Prizadevanje za »**odpiranje znanosti**« (pri nas in v EU) je prvenstveno zamejeno na akademsko sfero in le obrobno zadeva njeno preseganje. Le težko se prebija spoznanje, da imata **celota in neposrednost življenjske vsakdanjosti** tudi prednosti pred segmentirano-stjo institucionalizirane in akreditirane znanosti.

Praksa sicer tudi prehitava uradno znanost: vzemimo primer, ko gre za tehnične rešitve **hkrati z umetniškim** oblikovanjem; to je omogočalo svetovni prodor podjetju Alpina (kasneje tudi podjetju INO, d.o.o.) v Žireh. Ali ni to tudi izziv za Slovensko akademijo **znanosti in umetnosti** kjer se zdi, da prevladuje enostranska dominacija znanstvene sfere in nekakšna »miroljubna koeksistenca« obeh?

Drugi primer zamejenosti znanosti je njeno izključevanje **čustvene razsežnosti** vsakdanjega življenja ljudi, ki zmanjšuje zmožnost pojasnjevanja dejanskih družbenih sprememb in motiviranosti ljudi za (skupno) delovanje v določenem okolju. V okviru evropskega in svetovnega delovanja pod imenom *Citizen Science* in tudi pri nas pa tega izključevanja ne zaznavajo, četudi praksa to že prehitava.

Spontanost ne zadostuje

Na (ne-)zaznana ali neupoštevana vprašanja o vključevanju ljudi z najnižjo družbeno močjo sem opozoril s konceptom **paradoks nemočnih**. Ta nas svari pred iluzornimi pričakovanji kot da ne gre za velike razlike v moči in aspiracijah ljudi. Pri

tem prihajam do spoznanja, da ne moremo preprosto računati na **spontanost**, s katero bi se uresničevale spremembe v želeni smeri. Pomembna je vloga **spodbujanja in usmerjanja**, kar je vsaj implicitno prisotno v že objavljenih tekstih o občanski znanosti. (V okviru prejšnjega političnega sistema v nekdanji Jugoslaviji je bila v ospredju »vloga subjektivnega faktorja«, ki pa je to absolutiziral kot enosmernost v smislu »od zgoraj navzdol«).

Časovna, prostorska, sektorska in hierarhična razsežnost

A. **Časovna razsežnost** je dosedanje družboslovno raziskovanje kot tudi družbeno-politično delovanje v praksi upoštevalo zelo fragmentarno. To je še posebej prišlo do izraza z utrjeni, institucionalizirani obliki

- ločevanja ter **zamejitve na preteklost**

Vendar: »Večinoma ljudje niti ne poizkušajo presegati v že utečeno in samoumevno«, M. Mlakar, podjetnik iz Žirov.

- zgodovinopisje, etnologija in kulturna antropologija, rodoslovje, krajevne monografije, ipd.

in **zamejenosti obravnavane prihodnosti**, predvidevanja, inovativnosti v občinah, podjetjih, šolah.

Zgodovinar R. Koseleck, pa je vendarle nakazal, da je »**sedanjost stičišče izkušenj in pričakovanj**«. Upoštevam enotno obravnavanje sociologije časa. Nasploh pa se spreminja pomen preteklosti za prihodnost.

B. **Prostorska razsežnost** terja drugačno, poenoteno pojasnjevanje lokalnih posebnosti z upoštevanjem vse večje medsebojne povezanosti in odvisnosti v svetovnem merilu. Občansko raziskovanje naj se ne bi zamejevalo le na lokalno vsakdanjost, ampak naj bi bilo, ob sodelovanju s profesionalnim delovanjem, vključujoče tudi v svetovnem merilu. To danes postaja vse bolj prepričljiva zahteva ob krizi podnebja in okolja, ki opozarja na (ne)moč zamejenega lokalnega angažiranja. Hkrati pa prav ekološka kriza terja večjo pozornost do lokalnih posebnosti in povečuje pomen enkratnosti problemov in delovanja v prostoru.

C. Prek profesionalnih /sektorskih ločnic/zamejitev

Značilen primer, ki kaže, da življenjska praksa prehitava sektorsko oziroma disciplinarno zamejenost **znanstvenega** delovanja zadeva ločevanje in **izključevanje sfere umetnosti**. Poleg že nakazanega izziva uspešnega povezovanja podjetniškega delovanja z umetniško ustvarjalnostjo v Alpini v Žireh lahko vsaj **shematsko** ilustrativno dodam še naslednje:

ČEBELARJI, RIBIČI, LOVCI, GASILCI... niso le to	so tudi raziskovalci in učitelji (na OŠ).
MESARSTVO OBLAK, podjetnik ni le mesar (tradicionalno)	»vse več učenja, znanja in raziskovanja«
MEDICINA IN ZDRAVJE	
Kritično zavračam, da sme kakovost zdravljenja ocenjevati le zdravnik (M. Pahor).	
Krepitev zdravja le obrobna dejavnost medicine (M. Macur).	
DRUŽINSKI ZDRAVNIKI se ne omejujejo le na bolezni	krepitev telesne zmogljivosti, s preventiva

Sicer pa iz družboslovnega izhodišča Pavel Gantar opozarja, da **problemsko** dobiva prednost pred **disciplinarnim**, ko gre npr. za **preučevanje voda**. Problemsko terjaja celostno in torej preseganje disciplinarne zamejenosti.

D. **Hierarhična razsežnost**. Pri tem gre za **preseganje nezaupanja**, ki se je pri nas v preteklosti izražalo s tem, da je bilo vse predpisano v smislu od zgoraj navzdol. Bolj konkretno pa kritično izpostavljam centralistično miselnost, ki jo razkrivam s primerom projekta »*Center znanosti*«, Trnovo v Ljubljani. Na to opozarjajo kritike iz Maribora, Kopra, Kranja idr. Temu nasproti izpostavljam svoj model »**tangencialne koalicije**«, ki sem ga prvotno zasnoval kot posplošitev v raziskavi o razmerjih na regionalni ravni (Nova Gorica vs. Ajdovščina, Idrija).

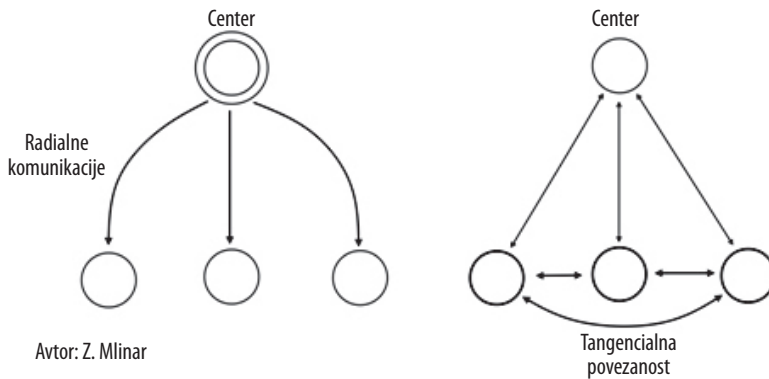

Avtor: Z. Mlinar

Ta model nasplošno nakazuje, da je s krepitvijo neposredne povezanosti med prizadetimi akterji periferije mogoče zmanjšati hierarhijo in centralizem v nadaljnjih komunikacijah. Usmerjal pa je tudi moje družboslovno povezovanje v mednarodnem merilu. Z intenziviranim povezovanjem s poljskimi družboslovci smo se upirali enostranosti in podrejenosti v odnosu do ZDA.

Nekaj splošnih misli

Idealna-tipska usmeritev: vključujoča družba s **kroženjem znanja** v smislu – kdorkoli, kadarkoli, kjerkoli, o čemer koli.

Profesionalizacija in podružbljanje se (v nezaznavni protislovnosti) **dopolnjujeta** in **izključujeta**.

Naprej od zdravega razuma in hkrati **prek meja** profesionalnih institucij

Liberalizem izključuje **koncept podružbljanja**, upošteva le socializacijo posameznika.

Gibanje za občansko znanost predstavlja **legitimizacijo** prizadevanj za vključevanje 'navadnih ljudi'.

Od **instrumentalizacije** množičnosti k **partnerstvu**, **avtentičnosti** in **raznovernosti**. Zamejenost na **svet idej**, je **izključujoča** do **sveta življenja**, profesionalno kot asocijalno, 'radoživost' (I. Illich) simbolizira celovitost vsakdanjega.

Hkrati pa nesporno zaupanje v premoč znanosti nad šarlatanstvom, vendar z oza-veščeno o nujnosti uveljavljanja **participativne znanosti** (sedanji predlog za preimenovanje gibanja pod imenom Citizen Science).

DOMET IN ZAMEJENOST RAZPRAV O »OBČANSKI ZNANOSTI« (Citizen Science)

Tisto, česar – še posebej s sociološkega zornega kota – ne morem sprejeti kot nekaj samoumevnega, zadeva (naj)novije obravnavanje tematike o *občanski znanosti* kot nekega *povsem samostojnega in sorazmerno zaključenega vsebinskega področja*. Čeprav so projekti, ki jih v Evropi in drugod po svetu uvrščajo v občansko znanost, v zadnjem času vse številnejši, pri tem pogrešam širše razmisleke in povezave z obravnavami vloge znanosti v družbi na splošno.

Pač pa v tej smeri v Sloveniji že poznamo nekatere prispevke in spoznanja, še zlasti Franeta Adama in sodelavcev (ilustrativno primer – v okencu), podobno kot tudi prizadevanja, ki jih lahko označimo kot *opazovanje z udeležbo*. Oboje le ilustrativno izpostavljam z naslednjim okencem.

Prebivalci: od predmeta k partnerstvu v raziskovanju

Preseganje pozitivistične prakse

Frane Adam, Valentina Hlebec, Matic Kavčič, Urša Lamut, Maja Mrzel, Darka Podmenik, Tonka Poplas Susič, Danica Rotar Pavlič, Igor Švab

**Kvalitativno raziskovanje
v interdisciplinarni perspektivi, 2012**

Opazovanje z udeležbo:

Matija Golob z delovanjem na podeželju, vključevanjem v delo s kmeti
Podobno **etnološke raziskave** Marija Makarovič idr.

Kaj pa zgledi zunaj družboslovja in humanistike?

Kot zgled in izziv naj navedem le nekaj splošnih podatkov o dveh inštitucijah, ki v Sloveniji spodbujata in dosegata vključevanje mladih.

Najbolj množično spodbujanje in vključevanje mladih v Sloveniji v znanstveno delovanje že dolgo časa uspešno opravlja Zveza za tehnično kulturo Slovenije. Ta v poročilu za leto 2023 poudarja naslednje:

ZOTKS je nevladna in neprofitna organizacija. Že več kot 77 let delamo z otroki in mladimi na področju znanosti, naravoslovja, družboslovja in tehnike. Naši programi so razpeti med popularizacijo znanj in znanosti na eni strani (množičnost) ter podporo najbolj nadarjenim mladim upom Slovenije na drugi strani. S številnimi tekmovanji (šolskimi, z državnimi in mednarodnimi) in prireditvami širimo zavest o pomenu znanja za naš razvoj ter hkrati spodbujamo nadarjene k raziskovanju in poglobljanju znanja. S tehniko se ukvarjamo na področjih elektronike, robotike, konstruktorstva, tehnologij obdelav materialov. Imeli smo pomembno pionirsko vlogo pri uvajanju sodobne računalniške informatike v različne segmente slovenske družbe. Že več kot 37 let prispevamo k popularizaciji logike; področja našega izobraževalnega interesa so tudi: kemija, biologija, psihologija, sociologija, modelarstvo in kmetijstvo.



V letu 2023 je na šolskih in državnih tekmovanjih iz znanja skupaj sodelovalo več kot 50.000 udeležencev in udeleženk na izbirni (šolski) in 3.496 udeležencev na zaključni državni ravni. Podelili so 14.905 bronastih, 1.325 srebrnih in 741 zlatih priznanj.

Pri tem pa Maja Justin Jerman, profesorica na idrijski gimnaziji, ugotavlja, da je število tekmujočih dijakov odvisno predvsem od profesorja, ki jih k temu spodbuja. Zdi se, da so profesorji naravoslovnih predmetov prepričljivejši, tako da se dijaki v znanju pomerijo na različnih tekmovanjih: fizika, matematika, logika, biologija, računalništvo, kemija, biologija ... Kritično pripominja, da humanistični oz. družboslovni predmeti nimajo *take krovne organizacije*, kot je ZOTKS. Ta dijakom ponuja veliko možnosti nadaljnega uveljavljanja znanja in kreativnosti, ki je razdrobljeno po področjih, vendar misli, da je narava humanističnih in družboslovnih predmetov manj naklonjena tekmovalnosti; bolj jim leži ustvarjalnost, za katero je bolje, da doseže celotno populacijo, ne samo peščice. Verjetno je največji primanjkljaj prav *v odsotnosti neke krovne zunanje institucije*, ki bi zmogla to kontinuirano in močno strokovno podpirati (Justin, osebna komunikacija, 6. 11. 2023).

Spodbujati radovednost in ustvarjalnost

Če moje teme že a priori ne zamejimo le na družboslovje in humanistiko, se zdi primerno, da na tem mestu izpostavim vsaj še eno konkretno obliko spodbujanj, radovednosti in ustvarjalnosti.

To je *Hiša eksperimentov*, ki neposredno vključuje delovanje na področju naravoslovja, vendar je očitna njena privrženost vrednotam, ki zadevajo raziskovalna prizadevanja v najširšem smislu. To izrecno označujejo kot *spodbujanje radovednosti in ustvarjalnosti*.

HIŠA EKSPERIMENTOV:	
Hiša eksperimentov je center opolnomočenja družbe z radovednostjo, ustvarjalnostjo, s kritičnim razmišljanjem in z aktivnim reševanjem problemov, ki ga nekateri imenujejo tudi center znanosti.	
	Vizija (kaj hočemo doseči) Živeti in sodelovati v zdravi demokraciji – družbi z bistveno večino kritično razmišljajočih s sposobnostjo reševanja problemov.
	Misija (kako to počnemo) Hiša eksperimentov si prizadeva spodbujati radovednost in ustvarjalnost s sposobnostjo kritičnega mišljenja prek odprte komunikacije, raziskovanja in odkrivanja.
	Temeljne vrednote: Opolnomočenje družbe: – s spodbujanjem strasti do učenja; – s spodbujanjem radovednosti, ustvarjalnosti, dialoga in dvoma; – s sprejemanjem napak kot nujni del izkustvenega učenja; – z iskrenostjo; – s spodbujanjem drugih pri doseganju skupnih ciljev.

V takšnem širšem smislu, še zlasti, ko gre za otroke, bogati osnove in dispozicije za uveljavljanje znanja v Sloveniji.

Razlogi za večjo odprtost profesionalnega delovanja na področju znanosti so sicer vse bolj prepoznavni in predstavljeni. Najpreprostejši je argument, da je tu mogoče pritegniti kar celo armado neplačanih prostovoljcev. Pritegovanje ljudi, ki niso *profesionalni znanstveniki*, pa prinaša tudi večjo raznovrstnost in povsem nove teme, ki jih *profesionalci niti ne zaznavajo*. Žal je zamrla pobuda »znanost mladini«.

Evropske in ameriške spodbude, zgledi in podpora za uveljavljanje *občanske znanosti*, so se do zdaj preveč zamejevale na spremembe v ožjem, lokalnem merilu. Moje prizadevanje pa gre v smeri vse večjega prepoznavanja odvisnosti tega od sprememb v širšem, tudi v svetovnem merilu. In v tem pogledu je sicer že kar obsežna literatura o občanski znanosti *preveč zamejujoča*. To je še posebej očitno, ko gre za problematiko *okolja in podnebja*, kar izpostavlja Andrej Kirn s svojim prispevkom v razdelku te knjige z naslovom *Refleksije, komentarji in predlogi*. Lokalne probleme je v vse večji meri treba pojasnjevati in reševati v globalnem, svetovnem merilu. Medtem ko so bile dozdajšnje obravnave občanske znanosti preveč zaprte same vase, tukaj v ospredje postavljam potrebo po večji ozaveščenosti o medsebojnih *odvisnostih v svetovnem merilu*. Tu pa ne zadostuje le *spontanost sprememb* in to, da upoštevamo dejansko stanje glede ozaveščenosti ljudi, ampak vseskozi tudi to, da *zdajšnja miselnost presegamo* z novimi spodbudami.

Projekti, ki zadevajo občansko znanost, pritegujejo in vključujejo (tudi) ljudi, ki so sicer povsem izključeni iz znanstvenega delovanja, vendar zdajšnje prizadevanje, da bi nakazano zamejenost presegli, ne *more računati le na spontano vključevanje* vse širšega kroga ljudi. Opravljeno preučevanje, še posebej na osnovi gradiva iz Žirov, nam je pokazalo, da novosti ne moremo uveljavljati predvsem kot neke *spontane spremembe*, ampak da to terja posebno vlogo »vodilnih struktur«.

To se je še zlasti izkazalo, ko gre za številne upokoјence, ki so tak status pridobili nekako samodejno s svojo starostjo, *ne glede na dejanske zmožnosti in pripravljenost* za delovanje, ki bi koristilo tudi širši skupnosti v njihovem okolju. S tega zornega kota torej lahko *občansko znanost v Sloveniji* uveljavljamo v prvem koraku z večjo *ozaveščenostjo vodstev* številnih organizacij, kot so npr.: Zveza društev upokoјencev Slovenije, posebej pa tudi vse tri organizacije občin: Združenje mestnih občin Slovenije, Skupnost občin Slovenije in Združenje občin Slovenije. Občine bi lahko v večji meri spodbujale ter vključevale znanje in izkušnje upokoјencev s svojega območja.

Priporočila za nadaljnje uveljavljanje občanske znanosti



Vir: Hecker, S. et al., 2018

Pri tem lahko pomembno vlogo igrajo tudi tisti, ki jih lahko označimo kot *posredniki znanja* («knowledge brokers»). Ko gre za gospodarske organizacije, pa so dozdajšnja preučevanja v mednarodnem merilu opozorila tudi na nevarnost, da pri tem prevladajo podjetniški interesi in da strokovnjaki delujejo pristransko, ko prevladajo *profitni interesi* podjetij.

Če pristopimo k naši temi z vidika uvajanja in razširjanja nečesa novega, imamo na voljo že bogato literaturo o pojavljanju in *difuziji inovacij*. To je že nekakšna klasika v sociologiji (Everet Rogers), kar pa se ne upošteva v filozofiji znanosti, ki kar preskoči pomen širine sociološke obravnave.

Na splošno pa se moramo družboslovci povezovati in dopolnjevati z drugimi, npr. s področja naravoslovja, tako da lahko bolj celostno obravnavamo aktualno problematiko.

Posebno pozornost zasluži polovica človeštva, ki je bila v preteklosti in je še danes pri nas in v svetu v podrejenem položaju, to ni poniževana in tako in drugače tudi izkoriščena. O tem nam posebej pričajo nekatere borbe za emancipacijo žensk kot je bila pri nas Vida Tomšič, ki je v Sloveniji dosegla že pomembne spremembe glede osebne pravice žensk do odločanja o številu otrok vključno z možnostjo umetne prekinitve nosečnosti idr.

Kasneje vidimo napredek v svetovnem merilu npr. v OZN s Konvencijo o odpravi vseh oblik diskriminacije žensk in še z resolucijo o njihovem opolnomočanju. Aktualnost teme pa kaže prav sedaj zaplet, kako celo na ravni EU zagotoviti enakopravno predstavljanje moških in žensk.

V preučevanju, ki smo ga opravili v Žireh, 2022 pa nam je Mirjana Nastran Ule približala problematiko žensk s tem, ko je predstavila svoje ugotovitve do katerih je prišla na podlagi »vzorca snežne kepe«.

Občanska znanost (naj) vključuje tudi »ljudi z ovirami«

Socialno delo je do zdaj predstavljalo predmetno tematiko samo zase, pred nami pa je zahteva, da se tudi vključevanje »ljudi z ovirami« ali »invalidov« postavlja v širši kontekst, ki zadeva vključevanje laikov, neprofesionalcev v razkrivanje in reševanje njihove problematike. Ob tem pa Vito Flaker kritično zavrača odmaknjeno držo akademskega družboslovja in pravi: »Pri diplomskih nalogah socialnega dela se ne smemo bati akcije, dejanj, delovanja, ne smemo imeti sterilne, nevtralne in odmaknjene drže, ki je pogosto značilna za akademsko družboslovje. Nasprotno, v socialnem delu je prav delo z ljudmi in za skupno dobra vrednota. Študentom, ki se lotevajo diplomskega dela, pa se pogosto zdi, da je to premalo znanstveno, premalo »nobel«. Mogoče zaradi tega, ker so prebrali preveč knjig v klasični maniri socialne politike, sociologije, antropologije ali prava. Ali pa zato, ker smo napisali premalo knjig v maniri socialnega dela« (<http://vitoflakeragenda.blogspot.com/2016/03/z-delom-mi-je-lazje-diplomirat1.html>).

Tako se odpirajo številna dodatna vprašanja, ki konec koncev zadevajo vrednotenje in razmerje med teorijo in prakso.

Ko gre za uvajanje novosti, je poleg do zdaj navedenega očitno potrebno tudi razumevanje *od zgoraj navzdol*. To vključuje prepoznavanje že uveljavljene prakse v vsakdanjem življenjskem okolju. Ta je do zdaj ostajala zapostavljena, nekako sama zase, ne da bi v njej prepoznavali potencialni prispevek znanstvenoraziskovalne dejavnosti. V tem smislu ostaja delovanje nekaterih organizacij zunaj prizadevanj, za kakršna se zavzema občanska znanost. Pri tem imam v mislih zlasti Zvezo društev upokojencev Slovenije, ki bi lahko vplivala na aktiviranje potencialov številnih upokojencev. Ti so (bili) nekako umetno uvrščeni v splošno *kategorijo neaktivnih prebivalcev*³⁰, čeprav bi bili zmožni in pripravljeni delovati tudi v javno reševanje določene problematike.

³⁰ V tem smislu se je že prizadevala za njihovo aktivnejšo vlogo umrla nekdanja podpredsednica ZDUS-a, sociologinja Jožica Puhar.

PARTICIPACIJA, SAMOUPRAVLJANJE IN OBČANSKA ZNANOST

Temeljna vsebinska vprašanja so dobivala različna imena, kot da označujejo povsem različne vsebine. Ideološko-politična pretencioznost je prekrivala in izključevala izražanje dejanskega stanja, kar je odstopalo od delovanja (v imenu) delavskega razreda. To je zadevalo sodelovanje, aktivnosti ljudi v reševanju skupnih zadev pa tudi uveljavljanje nove skupnosti ljudi z imenom komuna. Na pretencioznost politike, ki je vseskozi lahko dobivala svoj izraz v razbohotenem normativizmu, sem se odzival z razkrivanjem razhajanja med normativnim in stvarnim ter z vsebinskim razširjanjem pozornosti na sociološko razumevanje *participacije* in *skupnosti*. V jugoslovanskem projektu Komuna (ki je predstavljal tudi izhodišče za naše vključevanje v primerjalno raziskovanje v mednarodnem merilu) sem izpostavil širšo vsebino, ki je presegala pravnonormativno zamejenost. To je vključevalo: *prebivalce, njihove potrebe, aktivnosti, odnose, informiranost in vrednote*.

Temu je sledilo tudi vabilo, da sem kot (najmlajši) udeleženec sodeloval na posvetovanju o samoupravljanju, ki ga je organiziralo Jugoslovansko sociološko združenje v Splitu – seveda prav z mojo specifiko »Komuna«. Sicer pa sem vprašanja o komuni želel opreti na strokovne, družboslovne izsledke v svetu, ki so se tej temi najbolj približali. Pri tem se nisem mogel opirati na skromne vire o *pariški komuni*, ampak sem dobil določeno oporo v literaturi o *integraciji* in kohezivnosti družbenih skupin. Kot najpomembnejši prispevek sem prepoznal konceptualizacijo in analizo, ki jo je podal Werner S. Landecker z naslovom *Types of integration and their measurement* (AJS, vol. 56) leta 1950. Poudaril je štiri tipe integracije: *kulturno* (glede na skladnost kulturnih standardov), *normativno*, *komunikativno* in *funkcionalno*.

Iskanje opore v predhodnih obravnavah je terjala pozornost do značilnih socioloških konceptualizacij. Pri tem sem še posebej poudarjal razlikovanja med *Gemeinschaft und Gesellschaft*, kot je to razumel Ferdinand Tönnies (angleška izdaja, 1955), posebej pa na razlikovanje med *kumulativno skupnostjo* in *agregati*, razčlenjenimi na funkcionalna združenja Pitirima Sorokina in soavtorjev (1930).

Skica 1

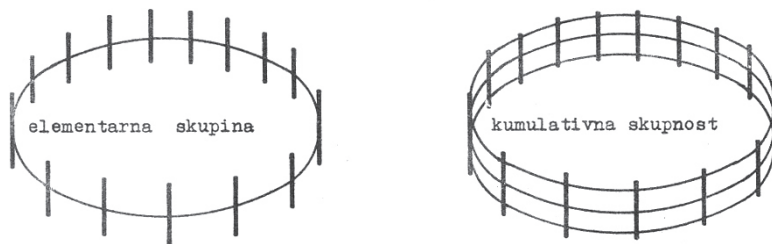

Skica 2

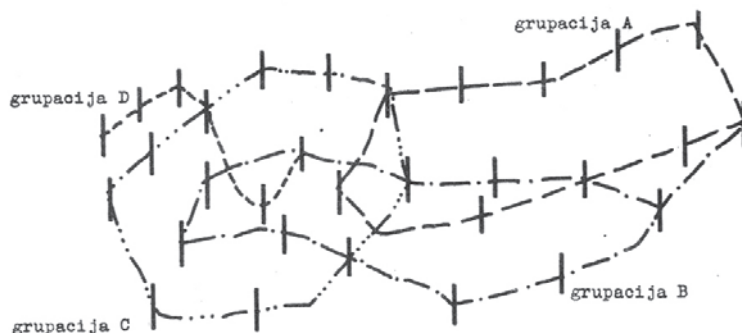

S širšega zornega kota so tematiko obravnavali tudi Eugen Pusić, Rudi Supek in drugi, s katerimi smo skupaj organizirali veliko mednarodno posvetovanje *Participation and Self-management*, 1972, v Dubrovniku z 69 referati, izdanimi v petih knjigah. Enega izmed teh referatov sva predstavila Zdravko Mlinar in Henry Teune, in sicer z naslovom *Development and Participation*. Izpostavila sva sistemski kontekst participacije,³¹ pri čemer sva nakazala tri kvalitativno različne strukture participacije:

- participacijo v pogojih nizkega razvoja – to je *simbolna participacija*, za katero sta značilni nizka raznovrstnost in nizka medsebojna odvisnost, ko samostojnost posameznika sploh nima pomena;
- *institucionalno participacijo*, razlike med posamezniki so omejene in prvenstveno prihajajo do izraza kot razredne, strankarske itn.;
- *sistemsko participacijo*, ko je vsak dejanski samostojni posameznik relevanten za sistem v celoti.

Pozneje so vse bolj sledile kritike jugoslovanskega »eksperimenta«. Josip Županov je v Teoriji in praksi leta 1989 (str. 11–12) objavil članek z naslovom *Samoupravni socializem – konec neke utopije*. Kljub takemu naslovu je sklepno v tem članku zapisal: »Samoupravljanje je kot emancipacijska ideja civilizacijski dosežek realno povsem mogoč, če morda ne v Jugoslaviji, pa v drugih razvitejših državah. Konec nekega utopičnega projekta ne bi smel biti tudi konec samoupravljanja. Če bi se to zgodilo, bi se zgodil usoden civilizacijski nazaj« (str. 1399).

Sicer pa tu prepoznamo spoznanje, da se imena (hitreje) spreminjajo, medtem ko smo objektivno, vsebinsko tudi nezaznavno zamejeni v dozdevno že preseženih okvirih. *Idealizirana podoba* stvarnosti zmanjšuje možnosti in izzive za dejansko spremembo, saj ustvarja iluzijo o uresničenem tedaj, ko naj bi zaostri izziv za delovanje. Sociologi smo se temeljito spopadali z iluzijo o *socialni harmoniji* in *brezkonfliktni družbi*³² v zadnjem obdobju nekdanje Jugoslavije. Tudi danes v kon-

³¹ Uvodno sva ilustrativno opozorila na razliko: če pustiš znak na listu papirja doma, to ni participacija, če to najdeš na volilni skrinji, pa je to participacija.

³² V zvezi s tem glej tudi posvetovanje, ki sem ga kot predsednik Jugoslovanskega združenja za sociologijo (skupaj s sodelavci) organiziral v Portorožu 1972 in smo prispevke izdali v treh knjigah z naslovom: Društveni konflikti i socijalistički razvoj Jugoslavije.

tekstu kapitalistične družbe pa gibanje za občansko raziskovanje/znanost nekako neopazno izključuje obravnavo konfliktnih interesov.³³

Da ne bi moja obravnava ustvarjala vtisa, da se odmikam le v že preseženo preteklost, naj kritično ocenim tudi današnje evropske usmeritve in podporo za uveljavljanje občanske znanosti. Tudi zdaj gre za pretencioznost z *odprto znanostjo*, ki prikriva zamejene možnosti za dejansko uveljavljanje občanske znanosti. *Odprtost* omogoča uveljavljanje že *prisotnih dispozicij*, računa na spontanost, ob strani pa pušča tiste, ki se vključujejo v javnost le na podlagi dodatnih spodbud.

Napredek v smislu prepoznavanja, upoštevanja ter vključevanja zmožnosti in problemov ljudi v kontekstu nekdanje Jugoslavije pa je vsekakor pomenila odločitev o uvedbi *javnomenjskih raziskav*. To je izražalo poizkus preseganja avtokratskega odločanja, ki je hitro pokazal svoje meje v odnosu do teženj za demokratizacijo.

Drago Kos se je s svojim besedilom »Globalizacija utopij ali distopij?« (TIP, posebna številka, 2014) kritično odzval na prevladujoče prepričanje o samodejnem linearnem globalnem napredku. Globalno z neoliberalno usmeritvijo se uveljavlja s pričakovanjem, da bodo temeljna razvojna vprašanja rešena na trgu. Pri vsem tem pa avtor vidi, da gre za primanjkljaj idej o tem, kako ustvariti nekaj res novega, drugačnega. Tudi čutno in umsko nadpovprečno sposobni ljudje ne prepoznajo vseh razsežnosti tega gigantskega procesa. Na to sem že sam (pa tudi Drago Kos) opozoril z *metaforo o slepcu*, ki prepoznava slona.

Na tem mestu pa želim izpostaviti nezaznavno zamejenost na dozdevno povsem obrobno zadevo: na *izključevanje vprašancev*, ki niso odgovarjali na zastavljena vprašanja, torej primere »*brez odgovora*«, »*b. o.*«.

Do tega sicer prihaja zaradi več razlogov, tukaj pa izpostavljam dejstvo, to, kar na splošno zadeva najstarejše ljudi. In ravno tu je teža problema. Gre za paradoks, da tisti, ki imajo že zaradi starosti največ zdravstvenih in drugih težav, *ostajajo brezglasni*, kar dobiva večji pomen v današnjem času, ko vse več ljudi živi ločeno od svojcev.

Sicer pa je Dan Podjed z antropološkega vidika tudi shematsko nakazal, kako se (naj) analitično približujemo ljudem z vidika razkrivanja in pojasnjevanja dejanskega stanja.

³³ V Teoriji in praksi sem že 1978 leta objavil članek o družboslovnem raziskovanju in samoupravnem odločanju z naslovom »*Samoupravljavci kot raziskovalci*«. V njem sem kritično zavračal omejevanje znanstvenoraziskovalne dejavnosti na znanstvene institucije in se zavzemal za njeno razširjanje, tako da bi v končni konsekvenci vsak proizvajalec in vsak občan postajal tudi raziskovalec. Pri tem sem zapisal, da vključevanje občanov v raziskovalno delo ne pomeni niti izrivanja niti nadomeščanja znanosti z nekakšnim diletantskim volonterstvom.

Štirje koraki razvoja, usmerjenega k ljudem

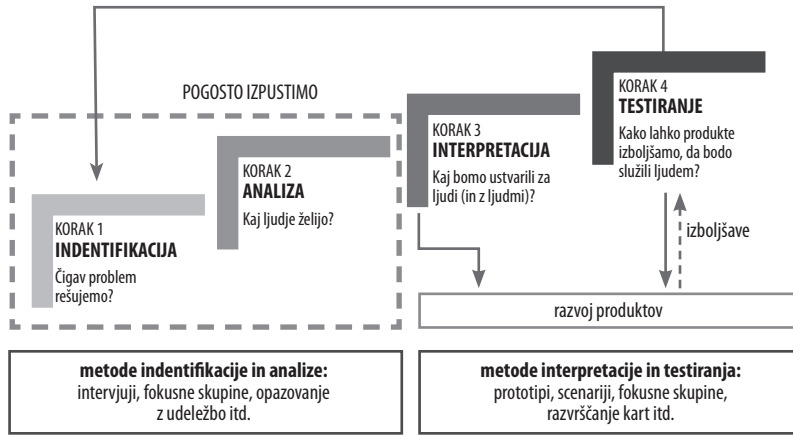

Vir: Podjed, D. (2019). Snovanje prihodnosti antropologije, Etnolog 29

Na splošno pa se zdaj pri nas postopno povečuje zanimanje tudi za izkušnje iz *do zdaj »odpisane«* preteklosti, kar kaže na preseganje apriorističnega izključevanja že pridobljenih izkušenj iz časa, ko je šlo za nepotrebno eksperimentiranje pretenciozne politike³⁴.

Tu zavračam popolno prekinitev in izključitev že pridobljenih spoznanj teorije in prakse v nekdanji Jugoslaviji. Kot primer naj navedem, da je že Edvard Kardelj v svojem delu *Smeri razvoja političnega sistema socialističnega samoupravljanja* obravnaval vprašanje, kako spodbujati preseganje ozkih trenutnih interesov. V tem smislu je zapisal, da »demokratsko samoupravno odločanje v samoupravnih organizacijah in skupnostih ne more biti proces zaprt izključno v okvire teh skupnosti. To odločanje mora biti odprto za vpliv in sodelovanje vseh tistih družbenih sil, ki lahko v 'parcialno' samoupravno odločanje vnašajo elemente širših družbenih vidikov in tako pomenijo podporo samoupravnemu odločanju delavca, kadar sam nima možnosti, da bi videl takšne širše vidike« (Kardelj, 1977, str. 24, 25).

V našo dediščino sodi tudi nenehno eksperimentiranje, ko smo lahko zastavljali vprašanje – eksperimentiranje v politiki ali v stroki znanosti. Edvard Kardelj je pogosto uvajal nove koncepte političnega delovanja, ki so terjali množično vključevanje ljudi ne glede na posledice. Takšna praksa je izraz velikih *pretenzij*, t. j. *subjektivnega faktorja*, da bi uvajali radikalne spremembe v družbi. Avtoritarni režim si lahko privoščijo visoko stopnjo arbitrarnosti in tudi tveganja, saj niso izpostavljeni vzratnim vplivom in negativnim sankcijam ob neuspešni realizaciji kakšnega novega programa. Naj še navedem, da je Edvard Kardelj nasprotoval uvajanju *posebnih sociologij* in s tem naši empirično usmerjeni sociologiji. Pri tem ni presegel enostranosti kolektivismu s pogledom od zgoraj navzdol.

³⁴ V tem smislu vidim korak naprej z novo knjigo Ane Podvršič: *Iz socializma na periferiji kapitalizma*, 2023

Spodbujanje k samostojnosti ali paternalizem?

Nekateri sociologi smo v kontekstu nekdanje Jugoslavije razkrivali »normativni idealizem«. Ta vključuje podrobno določena pričakovanja, kaj vse je mogoče doseči že s spremembami pravnih predpisov (zakonov, statutov idr.), hkrati pa izraža tudi pričakovanja, da bi zastavljene cilje uresničevali v kratkem času. Velika manipulabilnost pravnih norm lahko služi politiki, da tako vsaj za določen čas izkazuje svojo uspešnost.

Pri vsem tem pa je lahko zelo različna vloga politike: ta lahko *spodbuja k samostojnosti ali pa uveljavlja svoj paternalizem*. Lahko gre za spodbujanje, ki povečuje oz. razširja angažiranost širokega kroga ljudi, lahko pa dobi tudi vlogo pretiranega skrbništva in pokroviteljstva, ki vodi do njihove pasivizacije. »Hipertrofija norm« je do podrobnosti določala konkretno ravnanje, to pa je spremljala navajenost ljudi, ki so določenost »od zgoraj« sprejemali kot vnaprejšnjo danost. Gre za razmere, ki jih lahko označim kot *veliko kontrole* (zapleteni postopki, preverjanje itn.) in veliko odstopanj (npr. črne gradnje).

III.

DEMOKRATIZACIJA IN GLOBALIZACIJA

DEMOKRATIZACIJA DRUŽBE, PROFESIONALIZACIJA DRUŽBOSLOVJA IN KAKO NAPREJ

IZ PRETEKLOSTI ZA PRIHODNOST V DRUŽBI IN DRUŽBOSLOVJU Protislovnost vključevanja in izključevanja

Uvod

Časovna perspektiva in retrospektiva

Teoretsko izhodišče za presojanje pomena preteklosti za prihodnost: protislovnost vključevanja in izključevanja

Od naključnosti k regularnosti in nazaj?

Spremembe v teritorialnem prostoru

Miselna ujetost v »teritorialno past«

Teritorialna in institucionalna »zabubljenost« (inbreeding)

Univerzalizacija brez indigenizacije: Ali se naši teoretiki odtujujejo od domače prakse/«praktikov«?

Dehierarhizacija, demokratizacija in civilna družba

Od hierarhičnega izključevanja k partnerskemu sodelovanju

Družbeno prestrukturiranje, vključevanje in izključevanje

Od večinske h konsenzualni (konsociativni) demokraciji

Vse več in vse manj odločanja: univerzalni standardi in delegitimizacija (večinske) demokracije

Ideja in (ne)moč civilne družbe: legitimizacija vstopanja v javnost in spodbuda za prevzemanje odgovornosti

Profesionalizacija in podružbljanje družboslovja

Profesionalizacija kot izključevanje (monopol) in izhodišče za vključevanje

Pot do profesionalizacije sociologije na FDV in v TiP

Predzgodovina: »zarota« sociologov

Občutek odgovornosti in strokovna (neusposobljenost

O profesionalizaciji sociologije v TiP

Aktualnost, zanimivost in/ali znanstvena rigoroznost?

Vključevanje (izključevanje) družboslovja v okviru univerzitetnega izobraževanja

Od omrežnega povezovanja do globalne družbe

Prikriti pomen in pomembnost omrežnega povezovanja

Globalizacija: pristopi, spoznanja, (pre)usmeritve

Ekološke meje individualizacije in globalizacije:

vračanje k paradigmi zaprtega sistema

»Mednarodni odnosi« in nacionalna varnost

Ali gre res le za odnose med narodi? Kje so drugi subjekti svetovnega dogajanja?

Družbena preobrazba kot izziv za teorijo in prakso nacionalne varnosti

Informatizacija, inovativnost in družba znanja

Informacijsko-komunikacijska tehnologija in raziskovanje v vsakdanjem življenju Nove tehnologije in stari/novi načini delovanja: poistovetenje izobraževanja in raziskovanja

O (ne)samostojnosti naroda in posameznika v kontekstu globalizacije

Povzetek. Ob štirideseti obletnici revije Teorija in praksa, avtor podaja retrospektivno oceno predvsem sociološkega, pa tudi politološkega in komunikološkega delovanja na FDV (FSPN) in v širšem prostoru, v kontekstu družbenih in političnih sprememb v tem času. Opira se na svojo teoretsko razlago dolgoročnih razvojnih procesov ter razkriva (diskontinuitete glede na dva različna politična sistema, nekdanje Jugoslavije in Slovenije. Pri tem zavrača razlage o koncu vseh regularnosti in predvidljivosti ter o koncu »velikih zgodb« v postmodernej družbi. Hkrati pa sam predstavi razvojno paradigmo v smislu polarizacije in konvergence (vse manjših) delov in (vse širše) celote; predvsem pa kot individualizacije in globalizacije. Oboje pa se spopada z ekološkimi mejami rasti, tako da se vračamo k paradigmi zaprtega sistema. Svojo analizo opira na časovno, teritorialno, hierarhično in funkcionalno (sektorsko, disciplinarno) razsežnost. Kritično razkriva miselno ujetost v teritorialno past ter različne oblike institucionalne in teritorialne zaprtosti v družbi in družboslovju. Proces demokratizacije in krepitev civilne družbe postavlja v širši kontekst družbenega prestrukturiranja in povzema dosedanja spoznanja, iz TiP in drugih virov, o prehajanju od večinske h konsenzualni demokraciji. Univerzalizacijo upošteva kot delegitimizacijo (večinske) demokracije in hkrati kot osnovo za krepitev moči posameznika in svetovne družbe. Posebno pozornost posveča omrežnemu povezovanju, ki postaja nekakšna infrastruktura globalne družbe. Nova informacijsko-komunikacijska tehnologija omogoča spremembo vloge profesionalizacije; namesto krepitev monopola (izključevanja) postaja lahko izhodišče za podružbljanje izobraževanja in raziskovanja. Nakazana je tudi prihodnost (slovenskega) naroda kot izbirne identitete in oblike svetovnega omrežnega povezovanja.

Ključni pojmi: družbene znanosti/družboslovje, družbene spremembe, protislovnost, preteklost, prihodnost, Teorija in praksa, FDV, (dis)kontinuiteta, regularnost, konec velikih zgodb, prestrukturiranje, individualizacija, globalizacija, globalizacija, vključevanje, izključevanje, teritorialna past, univerzalizacija, indigenizacija, dehierarhizacija, demokratizacija, konsenzualna demokracija, civilna družba, profesionalizacija, podružbljanje, vsakdanje življenje, omrežja, informatizacija, družba znanja, inovativnost, narod, mednarodni odnosi, nacionalna varnost, Slovenija, ekologija, paradigma zaprtega sistema

Uvod³⁵

Tega besedila ne pišem v smislu kakršne koli uradne razlage, temveč kot osebno razumevanje enega od (so)delavcev revije (v kateri sem sicer v štirih desetletjih objavil več kot 80 prispevkov) in kot urednik te njene jubilejne izdaje, v kateri želim poudariti, kakšna je bila dosedanja in potencialna vloga družbenih znanosti

³⁵ Recenzentom se zahvaljujem za tehtne pripombe in sugestije, Aljoši Siliču pa za pomoč pri zbiranju in obdelavi gradiva.

v kontekstu razvojnih sprememb v Sloveniji in svetu. Ne glede na različne motive ustanoviteljev in posameznih udeležencev ter različno vlogo, ki jo je imela revija v posameznih obdobjih, kar je podrobneje prikazano v prispevkih drugih avtorjev, bom na tem mestu sledil svojemu vidiku gledanja. Na podlagi in v zvezi z objavljenimi besedili bom poskušal osvetliti predvsem tri teoretske sklope, t. j. *profesionalizacijo* družboslovja in *demokratizacijo* družbe v kontekstu *odpiranja v svet*.

S tem ko je TiP formalno in dejansko postajala glasilo FSPN in FDV, je vedno bolj izražala vsakokratno stanje, dosežke in pomanjkljivosti z vidika raziskovanja in izobraževanja na področju sociologije, političnih znanosti, komunikologije, kulturalogije in novinarstva. Zato je vsebino obravnava v TiP treba presojati v prepletenosti s celotno dejavnostjo na fakulteti. Podobno in hkrati s tem, ko smo najprej – še zlasti nekateri sociologi – poudarjali *strokovnost*, ki je bila dejansko najpomembnejša podlaga za preobrazbo Visoke šole za politične vede v fakulteto in vključitev v univerzo, smo s spoznanji iz svojih raziskovanj vstopali tudi v TiP. S tem smo po eni strani bogatili njeno vsebino, hkrati pa postajali moteči element, če smo odstopali od uradno veljavnih ideoloških postulatov ali se neposredno spopadali z njimi. Do tega pa je nujno prihajalo zaradi izražanja dejanskih razmer pri nas in zaradi vnašanja vsebine iz zahodnih družboslovnih virov. Oboje je prihajalo v nasprotje z razbohotenim »normativnim idealizmom« in praznim verbalizmom ter spekulativnim in apriorističnim obravnavanjem družbe v tedaj prevladujočem stilu – »od praskupnosti do komunizma«.³⁶

Kljub temu pa ne želim slediti tistim jubilejnim obravnavam ob raznih priložnostih, ki se do te mere izčrpavajo s »sovražno obkolitvijo«, da ob tem pozabljajo na osrednjo vsebino lastnega delovanja. Politika naj torej ne bo stroki le alibi. Prav zaradi močno prisotne težnje, da se vsebina retrospektivnih obravnava reducira na nekakšno *zgodovino političnih bojev*, želim na tem mestu, tako kot sem v svojih objavah v TiP, še zlasti poudariti tudi tiste razsežnosti družboslovnega in družbenega delovanja, ki sicer ostajajo prikrite širši javnosti. Pri tem mislim na vsebino in pomembnost spoznanj ter na mikro- in makrodružbeni kontekst, ki pogojuje *inovativno* družboslovno delovanje. V reviji so sicer več desetletij močno izstopala politična in politološka vprašanja; osebno pa sem dajal pobude predvsem za to, da je vključevala širšo vsebino družbenih in družboslovnih zanimanj; da je odpirala nove teme in razširjala krog sodelavcev. Pri tem njene vloge nisem razumel v tem smislu, da naj bi le odslikavala stanje stvari, temveč sem kot samoumevno predpostavljal, da mora imeti tudi *mobilizacijsko vlogo*³⁷ Npr. ne le da objavlja izsledke raziskav, kakršni pač so, ampak da tudi prispeva *k ozaveščanju o tistem, česar (še) nimamo*. V tem pogledu se zdi, da sta bili družbena in profesionalna identifikacija v zgodnejšem obdobju – vsaj z vidika potreb in razmer v Sloveniji – bolj poudarjeni kot sta danes.

Glede na marksistična izhodišča je bila TiP v začetku zasnovana širše, kot pa se je kazala pozneje, ko se je v svojem jedru osredotočila na družboslovne vede, ki jih goji

³⁶ Kar nekaj desetletij je bila prisotna težnja, da seje na univerzi vsaka obravnava, celo vsaka seminar-ska naloga začela s tem, kako je bilo v praskupnosti in potem v nadaljnjih »družbenoekonomskih formacijah«.

³⁷ V osemdesetih letih je potekala razprava na temo mobilizacija ali deblokada (glej npr. Jerovšek et. al., 1988).

FDV. Še zlasti močna je bila prisotnost ekonomistov, pravnikov in filozofov. Vendar je šlo pri tem bolj za dodajanje kot za prežemanje, bolj za multi- kot interdisciplinarnost. Celo v ožjem sklopu družboslovja (FDV) pa je prihajalo do diferenciacije na bolj specializirana strokovna glasila in zbirke, kot so Družboslovne razprave, Javnost-The Public, Metodološki zvezki, Mednarodni odnosi, Journal of International Relations and Development. Kljub temu ali pa še prav zato pa ostaja v Sloveniji tudi potreba po reviji splošnejše narave in torej širokega vsebinskega profila.

Časovna perspektiva in retrospektiva

Teoretsko izhodišče za presojanje pomena preteklosti za prihodnost, protislovnost vključevanja in izključevanja

V nadaljnjem se bom osredotočil na teoretsko in izkustveno zasnovano razlago dialektike protislovnosti sprememb v družbi in družboslovju, ki se neposredno ali posredno navezuje na delovanje in vlogo TiP. Pri tem imam v mislih *enotnost nasprotij* v smislu *vključevanja* in *izključevanja*.

Ker pretekle prakse ne morem kar pavšalno sprejemati ali zavračati v smislu modela oz. *igre z ničelno vsoto* (win-lose) ali s *pozitivno vsoto* (win-win), se je torej treba podati v bolj zahtevno analizo, ki hkrati vključuje eno in drugo. Ker je prejšnji politični sistem, zavestno vzpostavljen na določenih teoretskih (ideoloških) predpostavkah, razpadel, hkrati pa se, ali se tega zavedamo ali pa ne, podaljšuje in je po svojih elementih prisoten tudi še danes, je pomembno razjasniti, kaj je tisto, kar se je v najbolj množičnem »eksperimentu« v človeški zgodovini izkazalo kot definitivno zgrešeno in kaj se ohranja še vnaprej.

Namesto frontalnega protipostavljanja v smislu – »dobiš-izgubiš« ali »dobiš-dobiš« – se lahko z vidika enotnosti nasprotij dosti bolj približamo dejanskim družbenim razmeram. S takega stališča namreč ne gre niti preprosto za medsebojno izključujoče se alternative, tako da ena negira drugo, niti za enostavno dodajanje ene drugi. »Socialistična revolucija« in »razredni boj« sta bila v teoriji (ideologiji) in v praksi izhodišči »čistega« obračuna s preteklostjo in izkoriščevalci delavskega razreda, t. j. za njuno izključitev, uničenje. Podoben je bil odnos do imperializma, vloge tujega kapitala in zunanjih sovražnikov.

Pri tem je šlo za statično razumevanje družbenega bogastva ali družbene moči kot absolutne danosti: kolikor večje je prilaščanje s strani izkoriščevalcev, toliko manjši delež preostane izkoriščanim (delavcem, domači državi oz. narodu). Po tej logiki je bila izpeljana nacionalizacija produkcijskih sredstev in tujega kapitala. Šele po daljšem času so prišli do spoznanja, da je pomembna tudi *celotna količina* ustvarjenega bogastva. Ta pa je lahko celo manjša iz zločitvijo »izkoriščevalcev« ali pa je z njihovo udeležbo celo večja, tako da lahko *obe strani pridobita*: »izkoriščevalec« in »izkoriščani«.

Aprioristično vztrajanje pri togo razumljenih kategorijah družbene strukture (npr. razredih) kot notranje homogenih in medsebojno izključujočih se je prihajalo v navzkrižje z vse večjo družbeno mobilnostjo, ki vodi v »mešane strukture«. Namesto »čistih« kategorij imamo vse bolj opravka s *hibridizacijo*. Stoletje in pol po *Komunističnem manifestu*, ki je to že anticipiral, zares prihaja do tega, da se »vse, kar je bilo trdnega, razblinja«, vse je fluidno (o tem več pozneje).

Na tisoče različnih tem, ki zadevajo našo družboslovno produkcijo, diseminacijo pridobljenega znanja in njegovo uporabo, je mogoče osvetliti in pojasnjevati z vidika enotnosti nasprotij – vključevanja in izključevanja. V dolgoročni perspektivi imamo opravka s hkratnimi težnjami k družbeni *polarizaciji* v smislu medsebojnega izključevanja in k prežemanju oz. *hibridizaciji*. Polarizacija vodi h krepitvi vse manjših družbenih enot in predvsem človeka kot edinstvenega in osamosvojenega posameznika v eni smeri in h krepitvi povezanosti in univerzalnim standardom v drugi smeri. Polarizacijo pa hkrati spremlja tudi konvergenca, težnja k zblíževanju in poistovetenju obeh polov: višjim stopnjam individualizacije se približujemo z višjo stopnjo globalizacije. Moja kritika pa zadeva predvsem to, da akterji v teoriji in praksi niso *ozaveščeni* te medsebojno pogojene dvojnosti in večinoma delujejo le v zamejenih horizontih ene od dveh nasprotujočih si strani. S tem pa že v izhodišču zmanjšujejo možnosti za uspešno uporabo (enostranskih) spoznanj.

V svojih, v TiP in drugod, objavljenih razlagah sem nadalje poudarjal, da tudi te enostranskosti, ki so značilne za posamezna obdobja, niso le nekaj naključnega, temveč se pojavljajo po značilnem vzorcu oscilacije, nihanja glede na to, ali je v ospredju bolj samostojnost posameznih delov (raznovernost) ali povezanost, (integracija) oz. poenotenje z vidika celote.³⁸ Dolgoročno pa se amplituda nihanj pri tej oscilaciji postopoma zmanjšuje. Povečana raznovernost je izziv, ki potiska v ospredje prvenstveno vrednotenje in regulacijske mehanizme, ki jo začasno zamejijo in/ali zmanjšajo ter postopoma integrirajo na višji ravni kompleksnosti itd.

V svoji razlagi sprememb po drugi svetovni vojni v Jugoslaviji (v prispevkih v TiP in v knjigi Protislovja družbenega razvoja) sem upošteval dvoje: Po eni strani sem (empirično) razkrival regularnost sprememb, ki so se pojavljale prav v smislu takšnih oscilacij po drugi svetovni vojni; identificiral sem *štiri značilne* »razvojne situacije«, ki so vključevale prevladujoče družbene vrednote in tudi možnosti za družboslovno raziskovanje. Po drugi strani pa je šlo v celotnem obdobju »socializma« za prevladovanje sistema (»podružbljanja«) nad samostojnostjo njegovih ožjih delov.

V zvezi s tem je Ivan Bernik zastopal stališče (v TiP 1987), da bi jugoslovanski primer zahteval drugačno teoretsko podlago, tako da ga ne bi obravnavali le kot *odstopanje od splošne teorije* družbenega razvoja. Ker pa k »jugoslovanskemu primeru« nisem pristopal en bloc, temveč na podlagi empiričnega raziskovanja, katerega spoznanja sem lahko osmišljal v širšem teoretskem kontekstu, tako nisem videl razloga, da ne bi splošne teoretske razlage uporabljal, preverjal in razvijal tudi na jugoslovanskem gledu.³⁹

³⁸ Na abstraktnejši ravni sva kot podlago za razumevanje tega spreminjanja s Henryjem Teunejem (1978) prikazala »razvojno logiko družbenih sistemov« z vidika medsebojne odvisnosti med povečevanjem raznovernosti in stopnjo ter dinamiko njene integracije. Načine vključevanja ljudi v družbo pa sva še posebej obravnavala na podlagi razlikovanja treh družbenorazvojnih tipov participacije, tj.: simbolične, institucionalne in sistemske. V današnjih razmerah in obravnavah gre za prehajanje od institucionalne k sistemski (Tetine, Mlinar 1973) Pri tem gre za prehod od posredne k neposredni udeležbi posameznika v sistemu. Vsako vedenje samostojnega posameznika postane relevantno in vpliva na sistem kot celoto. (v zvezi s tem glej tudi razpravo o razmerju med državo in civilno družbo).

³⁹ Še kasneje je Bernik precejšno pozornost posvečal »dinamiki socialističnih družb« in postsocialističnim preobrazbam. Skupaj s soavtorico Nino Fabjaničič sta v TiP (1998/6) objavila analizo podatkov iz raziskave odnosa prebivalstva Slovenije do preteklosti (CJM MK, 1996) pod naslovom: Spomini na socializem: Čas napredka in dobrega življenja ali čas strahu in zatiranja? Pri tem sta

Od naključnosti k regularnosti in nazaj?

Ameriški sociolog in strokovnjak za metodologijo družboslovnega raziskovanja Hubert Blalock (1984) je v svoji knjigi *Dilemmas of Social Sciences* kritično poudaril ugotovitev, da v družbenih znanostih *vsemu posvečamo enako pozornost*, da imajo vse ideje enako težo!

V spopadanju s takim stanjem pri nas sem svojo nalogo razumel tako, kot sem jo zapisal v TiP pod naslovom *Od naključnosti k zakonitosti* (1987/10–11: 1416): »Moje prizadevanje je bilo usmerjeno predvsem k temu, da v veliki kompleksnosti navidezno naključnih enkratnosti v družbenem dogajanju razkrivam možnosti njihovega pojasnjevanja na podlagi čim širšega skupnega imenovalca, zlasti še na podlagi splošne sociološke paradigme družbenega razvoja... To se pravi, da mi največ pomenijo tista spoznanja, ki nakazujejo, kako je mogoče dotlej ločene predmetne (tematske, sektorske, prostorske idr.) sklope prevesti na skupno teoretsko osnovo, ki se je sicer v vsakdanjem življenju in celo v družboslovnih raziskovanjih največkrat niti ne zavedamo. V tem smislu naj bi šlo torej za preseganje alternativno izključujočega se razmerja med teorijo in empirijo. Teorija ni več samozadostna sfera, temveč se začne – prav z razkrivanjem nakazanih stičišč – uveljavljati s svojo pomembno usmerjevalno vlogo. Konkretnih dejanj (npr. odpiranje šole kot institucije do svojega okolja, zmanjševanje šolskega razreda ipd.) ne opazujemo več le samih po sebi, temveč dobijo širši pomen kot sestavine (indikatorji) globalnih družbenih razvojnih procesov. Ob taki usmeritvi je torej največji poudarek dan ravno povezovanju najsplošnejšega s konkretnim, ne pa bodisi prvo bodisi drugo samo zase.«

Ali je nakazana usmeritev danes še *utemeljena, ali je že preživela*? Teorija je bila tudi v kontekstu delovanja na FSPN in v slovenski javnosti najbolj samozadostna in izključujoča v svoji najbolj radikalni – lahko bi rekli kar biblijski – varianti čistega in revolucionarnega marksizma, ki je izražala svoj *prezir do izkustvene realnosti*. Toda tudi v zadnjem desetletju ob intenziviranju komunikacij s svetom se v TiP kaže težnja k samozadostnosti v odnosu do izkustva iz lastnega okolja.⁴⁰ Lažje je povzemati spoznanja od drugod kot pa priti do njih po induktivni poti na podlagi lastnega zbiranja informacij. O tem še več pozneje v zvezi z univerzalizacijo in indigenizacijo.

Glavno vprašanje, ob vsem tem pa se zastavlja v kontekstu *postmoderne* družbe, ko se srečujemo s »*koncem velikih zgodb*«, »*koncem zgodovine*«, razlagami, da ni več nikakršne regularnosti, o tem, da ni več nobenih razvojnih procesov, nikakršne predvidljivosti, ampak samo še nedoločljive preobrazbe (open ended transformation) v vseh smereh (Albrow, 1990).

Ali to pomeni tudi *konec veljavnosti* moje splošne teoretske razlage razvojnih sprememb, ki sem jo v preteklih treh ali štirih desetletjih – med drugim – predstavljal

ugotovila, da tako delavstvo kol inteligenca socialistični režim ocenjujeta pozitivno: raven političnih svoboščin je bila ocenjena slabše kot razmere na materialnem področju. Inteligenca se ni počutila zapostavljeno ne v ekonomskem, ne v političnem smislu: v njeni kritičnosti in delovanju proti prejšnjemu režimu so jo motivirale predvsem rastoče aspiracije. Navedeno sicer ne zadeva (dis)kontinuitete v ožjem smislu, prispeva pa k njenemu razumevanju.

⁴⁰ Splošno sprejeti – in mogoče celo preveč togo prakticirani – vzorec za objavljan je člankov v ameriških družboslovnih revijah (npr. AJS, ASR idr.), tako da v vsakem najdemo teoretska izhodišča in tudi njihovo testiranje na podlagi ustreznih, podatkov, se pri nas še ni uveljavil. Kar pa sem prebral prispevek Aniona Krambergerja, ki to osvetljuje tudi z drugega vidika, tj. glede na sterilnost, ki je tudi mene motila ob branju ameriških revij.

ali upošteval v večini svojih člankov in ki je bila v štirih knjižnih izdajah ocenjena na več okroglih mizah⁴¹ ali pa so jo ocenili posamezni recenzenti tudi v TiP?⁴²

Retrospektivno sem svojo razlago, glede na jugoslovanski kontekst, v zgoščeni obliki zapisal (TiP, 1991/12: 1422–1423) takole: »Marksizem je bil kritičen odziv na neskladje med družbeno naravo proizvodnje in zasebnim prilaščanjem v kontekstu kapitalistične družbe. To pomeni, da je postavil v ospredje radikalni razvojni program 'podružbljanja' (kolektivizacije, socializacije). Ne glede na to, da je sicer tudi Marx v nekaterih svojih delih poudarjal pomen človekove individualnosti, je v praksi vendarle povsem enostransko *prevladala* usmeritev k 'socializaciji'. Pri tem je šlo za alternativo privatizaciji v kapitalističnem svetu, ne pa za hkratno upoštevanje individualizacije in socializacije (osamosvajanja in podružabljanja). V imenu socializacije in odpravljanja družbene neenakosti so začeli uveljavljati vse večjo uniformiranost (homogenizacijo), ki je *izključevala individualnost*. Avtonomija posameznikov, (pod-)skupin (npr. univerze), posameznih slojev (inteligence) ali funkcionalnih področij (različnih strokovnih dejavnosti, znanosti, umetnosti) je dobila povsem drugoten ali pa celo negativen pomen... Razvoj je tako postal sinonim procesa socializacije; socializacija pa spet sinonim institucionalizacije, ki je zagotavljala vse bolj popoln nadzor iz enega središča (težnja k totalitarizmu). Vendar pa tudi socializacije niso pojmovali kot program in proces – združevanja v *svetovnem merilu*, temveč le znotraj strogo nadzorovanih meja nacionalne države. Tako je prišlo do tega, da smo, kot pravi Duchacek (1986). Namesto socializacije nacionalizma dobili nacionalizacijo socializma. Utrdila se je predstava (da je) »skupnost« tem trdnejša, čim manjši sta avtonomija in individualnost njenih sestavnih členov. Idealno-tipsko vzeto gre torej za homogenizacijo znotraj, hkrati pa za razlike in sovražnosti navzven. Različnost postane sinonim sovražnosti.

Ali je taka razlaga prejšnjega sistema le še stvar zgodovine, ali je še ustrežna tudi za *sedanje razmere*? Če jo vzamemo dobesedno, kot opis stanja, potem današnja privatizacija pomeni pravo nasprotje prejšnji socializaciji, podružabljanju (če pustimo ob strani vrsto »nedoslednosti«). Ne moremo pa reči, da je presežena sama konceptualizacija obravnave razmerij med avtonomijo (ožjih) delov in povezanostjo (širše) celote. Prav z vidika naroda in nacionalne države se *neopazno*, ne da bi bili ozaveščeni o tem, podaljšujeta tudi prednostni položaj in *legitimiteta celote*, predvsem pa njenih reprezentantov (centra) v razmerju do avtonomije ožjih delov. Kot sem že prikazal, slovenska ustava značilno določa tako ureditev, ki izraža bojazen npr. pred samostojnostjo regij, ker da bi ta slabila povezanost in integriteto celotne Slovenije. Tako torej razkrivam *prikrito kontinuiteto* tam, kjer naj bi zaradi spremembe političnega sistema šlo za diskontinuiteto. Tako kot smo že v prejšnjem sistemu imeli le »medobčinske skupnosti« in ne regije, tako tudi slovenska ustava ni priznala samostojnosti regijam, ki so sicer življenjsko dejstvo (več o tem pozneje).

Današnja privatizacija gospodarstva še ne pomeni, da je konec podružabljanja. Vsaj po moji razlagi se še nadaljuje, le da prikrito, pod drugačnim imenom. Če je bil rezultat prejšnjega obdobja »nacionalizacija socializma«, pa ostaja še pred nami

⁴¹ Glej: Stane Saksida, Peter Klinar, Duško Sekulič, Boštjan Markič, Braco Mušič, Ivan Bernik, Zinka Kolaric (TiP 1987/11–12); Duška Knežević – Hočevar, Srna Mandič, Vladimir Braco Mušič, Andrej Kirn in France Vreg (TiP 1997/5).

⁴² Glej: Andrej Kirn (TiP 1981/1), Pavel Gantar (TiP 1984/9)

»socializacija nacionalizma«. Dejansko že intenzivno poteka, vendar »nepriznana«, pod imenom – globalizacija.

Tu torej razkrivam *nominalno diskontinuiteto*, ki prikriva dejstvo, da prav *globalizacija*, vsaj v določenem smislu, pomeni proces *podružabljanja* v današnjem času. Globalizacije torej ne pojmem kot nekaj povsem novega, temveč kot proces, ki vodi k najvišji stopnji podružabljanja, ki jo je mogoče doseči – ne več (le) v nacionalnem in tudi ne v mednarodnem, internacionalnem, temveč v svetovnem merilu.

Spremembe v teritorialnem prostoru

Miselna ujetost v »teritorialno past«

Glede na to, da tako v družbi kot v družboslovju ozaveščenost zaostaja za dejanskim širjenjem medsebojnih odvisnosti v prostoru, lahko rečemo, da gre za nekakšno miselno ujetost v »teritorialno past«. Pojavlja se na nacionalni⁴³ in lokalni ravni, v teoriji in praksi in še zlasti v pravnonormativni ureditvi; pa tudi v prostorskem in urbanističnem planiranju⁴⁴. Nasploh pa gre za neupoštevanje ali podcenjevanje potencialnih zelenih in neželenih vplivov iz (vse) večjih oddaljenosti.

Inercija predstav o tradicionalnih skupnostih in osredotočenje na vzpostavitev nacionalne države, sta pogojevala tako miselno ujetost v teritorialno past. Prvo sem kritično obravnaval v TiP (2003 3) v zvezi z zaostritvijo konflikta, do katerega je prišlo med osrednjimi političnimi institucijami in občani koprške občine. Zahteva iz Ljubljane je bila, da je treba razmeroma veliko občino razdeliti na več manjših, tako da bi bila vsaka *zaokroženo območje* z manjšim številom prebivalcev. Pri tem je šlo bolj za pravno konstrukcijo kot za upoštevanje dejanske povezanosti. Prednost so dajali *fizični bližini*, tudi če bi to pomenilo *slabšo* dostopnost in *povezanost* v manjši občini. To je spodbudilo odpor občanov in vodilo v absurdne (ustavno) pravne in politične zaplete. Življenje pa je nazadnje – toda po dolgotrajnem izčrpanju energije množice vpletenih ljudi in institucij – vendarle zmagalo. Prebivalci iz koprškega zaledja so, ne glede na oddaljenost v kilometrih, bolj povezani z mestom Koper kot pa s katerim koli drugim osrednjim krajem na podeželju.

Zakaj *izključeni* – »*stakeholders*«? Miselna ujetost v teritorialno past se izraža tudi v tem, da v Sloveniji na splošno ostaja še nepoznana in s tem seveda neupoštevana kategorija akterjev, ki jo v angleščini označujejo kot »*stakeholders*« (poskusni prevod – deležniki). Poznamo le delničarje, shareholders, katerih interes je – pridobiti čim večji dobiček v določenem podjetju. Dobivajo vse večji vpliv tudi na lokacijske odločitve. Tisti, ki vstopajo v postopek odločanja, pa so apriorno *teritorialno zamejeni*. To pomeni, da so izločeni, če niso znotraj meja upravnopolitične enote, tudi če so življenjsko (dostikrat – negativno) prizadeti glede na potencialne

⁴³ Ta izrazje sicer uvedel John Agnew (1994), tako daje opozoril na zastarelo razumevanje moderne teritorialne države, saj njena teritorialnost ne pomeni i nujno, da gre za prakso popolne izključnosti, kakor ji jo večinoma pripisujejo. V tako past se je ujela teorija mednarodnih odnosov, ki še preveč pojmuje državo kot fiksno teritorialno enoto in ne kot akterja v zgodovinsko spreminjajočih se okoliščinah. Več o tem še kasneje.

⁴⁴ V zvezi s tem mi večkrat prihaja na misel, kako je skupina študentov Interdisciplinarnega podiplomskega prostorskega in urbanističnega planiranja (IPŠPUP) na nekdanji FAGG izdelala prostorski plan za območje – Notranje Gorice, tako da je enostavno ekstrapolirala dotedanji trend rasti naselja, ne da bi upoštevala potencialni »zunanji« vpliv Ljubljane v neposredni bližini, kar bi lahko – z neko odločitvijo – v hipu povsem spremenilo vse razmere.

posledice odločitve. Pri tem se pozablja, da lahko tako *izločanje prizadetih iz odločanja* odločilno zmanjšuje možnosti za uresničevanje, implementacijo odločitev.

Izključeni zamejci. Ujetost v teritorialno past na nacionalni državni ravni prepoznavam tudi v paradoksalnem položaju Slovencev zamejcev v Italiji, Avstriji in na Madžarskem. Kljub povečanemu vrednotenju slovenstva po osamosvojitvi Slovenije in kljub vsem možnostim na podlagi nove informacijsko-komunikacijske tehnologije ter izboljšanju prometnih zvez se zamejci – kot to občasno dokaj dramatično opozarjajo nekateri njihovi predstavniki⁴⁵ – počutijo zapostavljeni in pozabljeni. Ob tem npr. ugotavljam, da v več desetletjih ni bila zagotovljena ustrežna slišnost radia in vidnost televizije iz Slovenije v zamejstvu vseh treh navedenih držav. Bili pa smo obveščeni o gladovni stavki osebja slovenskega radia v Celovcu ipd.

V TiP sem kritično zavrnil tudi popularno rabo McLuhanove »*globalne vasi*« (global village), ki nedopustno podaljšuje predstavo o tradicionalni vaški skupnosti in jo prenaša na raven današnje globalne družbe. Tudi pri tem gre za nekakšno ujetost v dojemanju stvarnosti s preživeli pojmovanji teritorialno zaprtih skupnosti. Tudi samoumevnost razpravljanja oz. rabe pojma »*mednarodna skupnost*«, ki se pojavlja v številnih prispevkih v TiP, postaja vse bolj sporna.

Preživelo razumevanje identitete. Miselna ujetost v teritorialno past se kaže tudi v razpravah o (nacionalni) identiteti, in sicer pri nas in tudi v svetovnem merilu⁴⁶. Gre namreč za iluzorno pričakovanje, da je mogoče tudi v času globalizacije kulturno identiteto ohraniti z nekakšnim frontalnim izključevanjem vplivov iz širšega sveta. V tem smislu sem tudi v svojem prispevku v TiP (1992/5–6) *zavrnil* že preživelo pojmovanje »*identitete kot otoka*« in se namesto tega zavzel za razumevanje »*identitete kot križišča*«. Svoje posebnosti na lokalni ali nacionalni ravni ne bomo mogli uveljavljati z nekakšnim frontalnim *samoizključevanjem*, temveč z aktivnim, selektivnim povezovanjem. V zvezi s tem je v razpravah v naši javnosti še velika zmeda. Glede na to je pomembno tudi razlikovanje med »*stari*« in »*novim lokalizmom*«, ki ga je v svojem članku v TiP (1990/1–2) uvedel Henry Teune, podobno kot v Družboslovnih razpravah tudi Raimondo Strassoldo (1990/10). Medtem ko je za stari lokalizem značilna njegova nerefleksivna izključnost, gre pri novem za zavestno, namerno povezovanje s širšim svetom.

Teritorialna in institucionalna »zabubljenost« (inbreeding)

V rubriki *Razvoj družboslovnih disciplin* sem v svojem prispevku *O naši majhnosti in preko nje* (1992, 11–12) poizkušal kritično opozoriti na dosti neopazno teritorialno in institucionalno zaprtost družboslovnega delovanja. Celó v času, ko se je Slovenija že opredelila za radikalno odpiranje v odnosu do Evrope, se je še zavedno in nezavedno podaljševala praksa, ki je bila prav nasprotna. Poudaril sem predvsem

⁴⁵ Prav zdaj so bile v javnosti v ospredju kritične ocene Prešernovega nagrajenca, Korošca, Florjana Lipuša. Njegova kritika ne zadeva le odnose do Ljubljane, temveč tudi sprtost in medsebojno izključnost strankarsko-političnih skupin znotraj same manjšine. Pred kratim pa je na SAZU podobno nastopil tržaški Slovenec Boris Pahor, ki je kritiziral ravnodušnost slovenske države do zamejcev.

⁴⁶ Manuel Castells (1996) npr. kot jedro svojih treh knjig, ki so izšle v devetdesetih letih, izpostavlja pojasnjevanje identitete in omrežij. Omrežjem pripisuje le instrumentalno vlogo in s tem de facto pristane pri konservativnem pojmovanju identitete kot nekakšne izločene enklave oz. »identitete kot otoka«.

nevarnost samoumevnosti in inercije tradicionalne zaprtosti, ki se ne problematizira, tako kot se npr. v ZDA, čeprav gre tam za neprimerljivo večjo odprtost in prostorsko mobilnost kot pri nas. Navedel sem, da je vsaj na boljši univerzi v ZDA že a priori izključeno, da bi oddelek zaposlil nekoga, ki je prav tam končal svoj študij, pri nas pa je povsem nasprotno. Nimamo niti formalnih niti neformalnih norm, ki bi to prakso omejevale oz. preusmerjale, čeprav bi jih lahko uvedli!⁴⁷

Kar troje, t.j. inercija tradicionalizma, izključujoča ideologija in zamejenost nacionalne usmeritve, se je dopolnjevalo tako, da v *pol stoletja ni bilo bistvenih sprememb*. Na to nas še danes opozarjajo kritike zdomcev, ki kot usposobljeni strokovnjaki ne najdejo odprtih vrat na ljubljanski univerzi.⁴⁸

Stopnjo teritorialne in institucionalne zaprtosti v rekrutiranju kadrov fakultete (FDV) sem prikazal z zbranimi podatki za leto 1992 o izvoru raziskovalnih in pedagoških delavcev z visokošolsko izobrazbo. Med njimi (104) je bil *samo eden*, ki je diplomiral zunaj Ljubljane (FPN, Bgd), vsi drugi pa so imeli diplomu ljubljanske univerze. Z vidika socioloških, politoloških in komunikoloških disciplin pa je šlo za skoraj *povsem zaprt krog lastne kadrovske reprodukcije* znotraj fakultete.

Ob tem pa, kot sem nakazoval že tedaj, se je v zadnjem desetletju vendarle povečevala mobilnost kadrov in pretok idej na podlagi vse številnejših evropskih spodbud in programov, kot je na primer Socrates-Erasmus.⁴⁹ Pri tem pa ostaja *temeljno nerazrešeno* vprašanje – jezik, tako da je ta mobilnost ostala zamejena.⁵⁰

Še danes so prisotne tudi posledice nakazanega zapiranja (in tudi prekinitve skoraj vseh povezav v jugoslovanskem merilu), kar je privedlo celo do *dediferenciacije* npr. v sociološkem društvenem delovanju. Spodaj zapisano tudi še po več kot desetih letih ni preseženo in ostaja aktualno: »Vse kaže, da v ozkem slovenskem merilu nimamo sil, da bi zagotovili živahno, kontinuirano ter hkratno delovanje več specializiranih skupin (sekcij), ki bi – podobno kot v okviru svetovnih kongresov (ISA) – ob vsaki priložnosti pritegovale širok spekter različnih interesov. Ad hoc izbrane teme ne morejo zagotoviti potrebne kontinuitete profesionalnega delovanja oz. povezovanja v času. Izbrana tema je vsakokrat pomembna za druge potencialne udeležence, tako da prihaja do diskontinuitete udeležbe (razen ožjega jedra). Tako si je lažje pojasniti paradoks, da imamo sicer v Sloveniji iz leta v leto *več sociologov*, hkrati pa se *zmanjšuje udeležba* v sociološkem društvu ... Perspektiva je lahko le preseganje *izključnosti* teritorialnega in nacionalnega načela v organizaciji družboslovnega delovanja« – (TiP, 1992/11–12: 1124).

Pri tem pa tudi še danes ostaja odprta vrsta vprašanj, o katerih v javnosti še ni soglasja in jih rešuje, kakor kdo ve in zna, npr. ko gre za vključevanje strokovnjakov iz drugih držav v vse oblike našega družboslovnega delovanja (raziskovanje, izobraževanje, svetovanje itd.)

⁴⁷ Že iz ustnega izročila je znano, da so že v Avstro-Ogrski tudi za pridobitev obrtniške kvalifikacije zahtevali obvezno usposabljanje zunaj domačega kraja ali dežele.

⁴⁸ O tem je bilo veliko razprav na srečanjih, ki jih je zadnja leta organiziral Svetovni slovenski kongres.

⁴⁹ Na Fakulteti za družbene vede je v okviru tega programa v študijskem letu 2004/05 omogočena izmenjava z dvanajstimi partnerskimi fakultetami za 17 študentov. Ekonomska fakulteta pa v študijskem letu 2004/05 (v okviru programa Socrates Erasmus) ponuja celo 150 mest na več kot 50 partnerskih fakultetah.

⁵⁰ Na Ekonomski fakulteti gre že za bolj množično vključevanje tujih študentov (okrog 120 vključenih v redni študij), tako da imajo predavanja za iste predmete v slovenščini in angleščini ali pa predmete (samo) v angleščini obravnavajo kot izbirne predmete.

Opozoril sem na to, da je v ozkih zaprtih teritorialnih okvirih tudi manjša možnost, da bi dosegli odzivnost glede na dejanski pomen ter inovativnost doseženih spoznanj. S tem se temeljna funkcija znanstvenega dela lahko sprevrže, tako da postane sama sebi namen. *Kvalificirana strokovna publika* sploh ni vzpostavljena ali pa ostaja ob strani, ob tem ko stopajo v ospredje merila, kot so »zanimivost«, »aktualnost«, »popularnost« ipd. Novinarji in publicisti lahko več prispevajo k ugledu ali izgubi ugleda posameznika v »širši javnosti« kot pa strokovna recenzija, s katero je seznanjen le ozek krog ljudi. Še posebej pa so 'kaznovani' avtorji, ki (le) znotraj takega okolja v družboslovnih revijah, kakršna je tudi TiP, predstavljajo svoja *izvirna spoznanja*, ki se po odzivnosti kar v grobem *izenačujejo* z najbolj *očitnimi kompilacijami*. V zvezi s tem sem (prav tam) zapisal: »V okolju, ki ne razločuje med tistim, kar je le posredovanje (povzemanje, prevajanje), in tistim, kar predstavlja rezultat lastne ustvarjalnosti ... izpade najbolj ustvarjalno delovanje kot najmanj produktivno ... Čim bolj zaprt je teritorialno družbeni sistem, tem bolj vse tisto, kar se objavlja, dobiva *videz izvirnosti*, ... (v smislu) ... *prvič pri nas*.«

Univerzalizacija brez indigenizacije: Ali se naši teoretiki odtujujejo od domače prakse/»praktikov«?

Medtem ko so me v prejšnjih desetletjih zanimale različne oblike našega (samo) izključevanja iz širšega sveta, zdaj razkrivam probleme (tudi) v nasprotnem smislu. Gre za pojavljanje nekakšne praznine, odmikanje ali celo profesionalno odtujevanje družboslovnih teoretikov (tudi avtorjev v TiP) od domače prakse in od posebnosti družbenih razmer pri nas.

Vsesplošna usmeritev v svet, ki jo sankcionira naša znanstvena politika, pa vendarle začenja kazati na pojav, ki ga je A. Giddens označeval kot »*disembedding*«. Ne toliko glede na vsebino samega raziskovanja (v tem pogledu gre za velike individualne razlike med raziskovalci, saj so eni dosti bolj izkustveno usmerjeni kot drugi), ampak predvsem v odnosu do družboslovcev, ki poklicno delujejo v praksi. To pa je v pravem nasprotju s temeljnimi usmeritvami k družbi znanja, ki jih uveljavlja EU. V težnji k zblíževanju produkcije, diseminacije in uporabe znanja vsekakor vidim tudi mesto *dipломantov* FDV, ki zdaj ostajajo nekako ob strani.

Na tem mestu se ne morem spuščati v natančnejšo analizo, posebno obravnavo z vidika spoznavnega procesa in posebno z vidika povezovanja med akterji, družboslovci. Opozarjam pa predvsem na (potencialno) negativne posledice, če pride do enostranskosti v smeri *univerzalizacije* (globalizacije) ali *partikularizacije* (lokalizacije, indigenizacije). Kritiki univerzalizacije so v njej videli predvsem »vesternizacijo« družbenih znanosti, kot da gre za alternativo. Dejansko pa tudi tu – kot sem to predstavil že v TiP – ne gre za alternativno izključujoče se razmerje, temveč za hkratno prisotne težnje v obeh smereh, česar v aktualnih razpravah (v zvezi s tem glej tudi Albrow, King, 2000 ne vidijo. Celo znani teoretiki, kot je A. Touraine, niso uspešno pojasnili tega razmerja.⁵¹

⁵¹ On npr. piše nekako v tem smislu, da ne kaže pretiravati v eni in v drugi smeri, kar pomeni, da izključuje možnost, da bi visoka univerzalizacija hkrati pomenila tudi visoko partikularizacijo oz. indigenizacijo.

V svoji obravnavi razprav s svetovnega kongresa sociologov v Madridu *Sociologija – svetovni centri in periferija* (TiP, 1990/12) je Maca Jogan poudarila, da je uravnovešanje med univerzalnim in relativističnim načelom eden največjih epistemoloških izzivov za sociologijo v sodobnosti. Pri tem je šlo za razprave o odnosu med centrom (produkcije sociološkega znanja) in obrobjem ali internacionalno ali nacionalno določenostjo ali tudi »zahodnocentrizmom« in partikularizmom. Kongresna razprava pa je opozorila na vrsto ovir za *dvosmernost komuniciranja*, tako da je bil še vedno aktualen poziv – »od hegemonije k pluralnosti«.

V tem kontekstu se je zastavljalo tudi vprašanje o t. i. »*nacionalnih znanostih*«. Njihove vsebine ne sprejemam kot nekakšne enklave same zase, temveč le znotraj razpona in razmerij med indigenizacijo in univerzalizacijo (glej tudi TiP, 1992, 11–12, 1120).

Univerzalizacija ne zadeva samo težnje k iskanju univerzalne veljavnosti *spoznanj*, ampak tudi univerzalne standarde z vidika profesionalizacije družboslovnega *delovanja*, kar obravnavam še na drugem mestu. V tem pogledu pa tudi glede objavljanja v naših strokovnih revijah še precej zaostajamo npr. za anglo-ameriško prakso. Pri njih je dosti bolj striktno ločena sfera osebnih interesov od tistega, kar zadeva strokovno vsebino; utrjeno ločevanje med *ad personam* in *ad rem*.

Za razmere pri nas sem v članku *Internacionalizacija družbenih znanosti* (TiP, 1986, 6, 406) zapisal: »Čim ožje je okolje, v katerem se ocenjujejo oz. vrednotijo doseženi rezultati, tem večja je pri tem vloga *naključnosti* in *subjektivizma* in s tem manjša verjetnost, da bo pozitivno (ali negativno) sankcionirana dejanska znanstvena (ne)pomembnost teh rezultatov. V ozkem, zaprtem okolju obstaja (močnejša) težnja k črno-beli polarizaciji; glede na medosebne odnose ali odvisnosti tudi pri ocenjevanju prihaja do enostranskosti v pozitivni ali negativni smeri.« Z odpiranjem v svet se torej, vsaj načeloma – ne le v družboslovju, ampak tudi v politiki in nasploh – povečuje objektivizacija in zmanjšuje prisotnost nestrokovnih meril pri odločanju. Ob vse bolj sproščeni mobilnosti in povezovanju, pa se tudi v svetovnem merilu formirajo različne neformalne skupine, katerih »svetovnost« še ni dokaz visoke kvalitete.

Dehierarhizacija, demokratizacija in civilna družba

Demokratizacija družbe je nesporno eno osrednjih zanimanj in hkrati pomemben določujoči kontekst delovanja TiP in družboslovnega delovanja nasploh. To še posebej velja za politologe, a tudi za sociologe in komunikologe, še zlasti če se pri tem ne omejimo le na spremembe v ozkih institucionalnih okvirih države in političnega sistema. Čeprav je večina avtorjev v svojih prispevkih obravnavala le ožja vprašanja demokracije, na tem mestu razširjam obravnavo tudi na vertikalno, hierarhično razsežnost prestrukturiranja slovenske družbe. S tem pa je podano tudi širše, kontekstualno izhodišče za pojasnjevanje političnih sprememb, ki niso le izraz (samo)volje politične elite.

To mi je pokazala že omenjena analiza sprememb v obdobju po drugi svetovni vojni v nekdanji Jugoslaviji, v kateri sem razkril *regularnost* v smislu *oscilacije* (v štirih fazah) med poudarjeno enotnostjo oziroma povezanostjo na eni strani in samostojnostjo ožjih delov družbe na drugi strani. Velika notranja heterogenost in neenakost sta pogojevali predstavo o *krhkosti* in potencialni ogroženosti *državne*

integritete; ta pa je spet utemeljevala centralno kontrolo in podrejanje ožjih entot. Glede na to je bilo vprašanje demokratizacije v prejšnji državi pravzaprav nerazrešljivo.⁵²

V tem pogledu je nova slovenska država imela skoraj neprimerljivo ugodnejše izhodišče. Toda tudi pri snovanju slovenske ustave je prevladala bojazen, da bi večja samostojnost subnacionalnih entot lahko ogrozila integriteto Slovenije kot celote. In tako smo dobili *centralizirano* državo tudi še ob samem izteku vestfalskega evropskega reda.

Tako se danes v Sloveniji – precej neopazno – spopadata dva povsem nasprotna reda: stari, teritorialno-*hierarhični* (vestfalski), in novi, *partnerski*, ki ga s svojimi številnimi programi že praktično uveljavlja EU (bruseljski). Šele od zunaj, iz EU torej prihajajo spodbude in zahteve, ki odločneje terjajo ali vsaj predpostavljajo dehierarhizacijo države in družbe.

Tako ne vidim nobenega razloga, da se ne bi še vnaprej odvijale spremembe v smeri, ki sem jo že nakazoval v svojih besedilih (kot npr. Evolucija teritorialne organizacije družbe na Slovenskem; v: Mlinar (ur.), 1995). Z razširjanjem povezovanja in z vključevanjem posameznikov in skupin v transnacionalna in svetovna omrežja prihaja do *prerazdelitve* in bolj demokratične porazdelitve *družbene moči* znotraj države in subnacionalnih entot.⁵³

Potem ko je bila več kot eno desetletje vsa pozornost osredotočena na eno, nacionalno raven, z vstopanjem v EU prihaja do njene relativizacije. Šele zdaj lahko pričakujemo hitrejšo ozaveščanje o tem, da *temeljna dinamika* sedanjega časa zadeva – *subnacionalno* osamosvajanje in *nadnacionalno* povezovanje. Gre za teoretsko podprto razumevanje, ki se ne ustavi pri posamičnih dejanjih oz. spremembah. Npr. z osamosvojitvijo Slovenije še ni konec *osamosvajanja!* Tudi (ne)samostojnost regij je le člen v verigi vse do posameznika. Celo v evropskem merilu – kot sem že opozoril v TiP – večinoma ne vidijo povezano *celotnega dogajanja* in le ločeno obravnavajo – enkrat *Evropo narodov*, drugič *Evropo regij*, pa potem spet posebej *Evropo mest* in posebej *Evropo državljanov* ipd. Pri tem *ne gre za alternative*, pač pa za preobrazbo, ki zahteva dosti bolj inkluzivno, hkratno opazovanje in pojasnjevanje na več ravneh⁵⁴ (več o tem sem pisal tudi v Woodward in Kohli (ur.), 2001).

Od hierarhičnega izključevanja k partnerskemu sodelovanju

Glede na že navedeno je razumljivo, da smo tudi v TiP na podlagi analize razmer v Sloveniji *pred in po osamosvojitvi* bolj razkrivali odnose med nadrejenimi in podrejenimi kot pa težnje k dehierarhizaciji. Vendar nam je primerjalno poznavanje

⁵² Strinjam se sicer z Veljkom Rusom (glej prispevek v tej številki), da bi institucionalizacija opozicijskih teženj tudi v nekdanji državi omogočila spretnejše usklajevanje konfliktnih interesov; vendar pa so bila latentna nasprotja med republikami tako temeljna, da dejansko ni bilo jamstva za ohranitev celote.

⁵³ Na ravni občine je to potrdila raziskava v Kopru, kjer na primer manjše število aktivistov – okoljevarstvenikov, povezanih –prek interneta –z drugimi po svetu, dosegla spremembo odločitve o gradnji sežigalnice v Luki.

⁵⁴ Pri tem seveda ne mislim, da bi morali vsi naši družboslovci in avtorji prispevkov v TiP šteti kot svojo glavno nalogo, da bi pojasnjevali tudi makrodružbene spremembe. Če pa upoštevamo že nakazano hkratnost polarizacije in konvergence lokalnega in globalnega in da – kot piše Giddens – globalizacija ni nekaj tam zunaj, zunaj nas, potem vendarle taka usmeritev postane pomembna za vsakega raziskovalca.

trendov v razvitem svetu omogočalo kritično spopadanje s stanjem pri nas (glej tudi Kos, 2003/4). V svojem prispevku *Teritorialna dehierarhizacija v nastajajoči novi Evropi* (TiP 1993, 11–12) in drugod sem na podlagi svetovnih virov in rudimentarnih domačih izkušenj prišel do posplošitev o tem, kako razširjanje dostopnosti vpliva na *sploščanje* teritorialno-hierarhičnih struktur. Tako prihaja do dehierarhizacije, ki (lahko) pomeni:

- a) soudeležbo na več ravneh pri oblasti,
- b) preskok vmesnih ravni,
- c) tangencialno koalicijo⁵⁵ in
- d) disociacijo (kot »izhod« iz periferije).

O vsem tem pri nas še danes *ni dosti razumevanja* niti med ljudmi nasploh niti v strokovni javnosti. Absolutno prevladuje izključujoče, »zero sum« razumevanje med centralizacijo in decentralizacijo, kar je eden od glavnih razlogov, zakaj so strankarski vrhovi zadnje desetletje preprečevali ustanavljanje regij in krepitev lokalne avtonomije. Torej, podobno kot v prejšnji državi (tedaj je bila sicer celo Ljubljana umetno razdeljena na pet občin in je bil FDV postavljen v občino Bežigrad) – spet *prikrita kontinuiteta* v stilu *divide et impera!*?

V času, ko analitiki za Evropo ugotavljajo, da strankarske centrale izgubljajo verodostojnost in podporo in da oblast iz glavnih mest uhaja in prehaja v province in v druga mesta (Newhouse, 1997), smo v TiP ugotavljali za Slovenijo skorajda prej temu nasprotno. Medtem ko se v zgodnejšem obdobju še pojavljajo *ideje o policentrizmu*, tako kot npr. članek Franje Vetriha *Urbanski sistem in policentrični razvoj Slovenije* (TiP, 1971, 4), po osamosvojitvi ta tema skoraj ne najde več svojega mesta v uradni slovenski politiki. Slovenska ustavna ureditev očitno ni v skladu z evropskim načelom subsidiarnosti, po katerem naj bi na višji ravni teritorialne organizacije opravljali le tiste zadeve, ki jih ni mogoče učinkovito opravljati na nižji ravni.

Pavel Gantar je v svojem prispevku *Regionalizem in lokalna samouprava* (TiP, 1992, 3–4) ugotavljal, da so »v politično razgretim obdobju neposredno pred sprejetjem ustave politične stranke vprašanje regionalizma potisnile v stran, saj ga niso jemale kot temelj svojega političnega profiliranja«. V zvezi s tem je opozoril, da uporaba pojma »širša samoupravna lokalna skupnost« v ustavi že sama po sebi pomeni, da »se je zakonodajalec želel izogniti konkretnemu poimenovanju take družbeno teritorialne skupnosti, kot so na primer pokrajina, okraj, okrožje, dežela ... kajti vsako konkretnejše poimenovanje že implicira določnejšo opredelitev narave takšne skupnosti« (prav tam, str. 283). Torej podobno, kot sem že nakažal za »medobčinske skupnosti« v prejšnji državi.

Janez Šmidovnik je kar v štirih svojih prispevkih v TiP (1990 in 1993) kritično obravnaval ta vprašanja, še zlasti na podlagi primerjalne analize ureditve v evropskih državah. Pri tem je dal svojo oceno v tem smislu, da se je strah pred regijami, ki

⁵⁵ Pojem tangencialna koalicija sem uvedel na osnovi svoje raziskave (glej *Humanizacija mesta*. 1983) v Novi Gorici. Gre za način kako akterji na periferiji okrepijo svojo moč s tem, da intenzivirajo povezave med seboj, tj. tangencialno glede na sicer prevladujoče radialne povezave, na katerih temelji moč in dominacija centra. Takšna možnost me je tudi navedla k temu, da sem dal pobudo in angažiral jugoslovansko-poljska srečanja raziskovalcev s področja sociologije, saj smo bili v obeh državah seznanjeni z ameriškimi spoznanji, ne pa tudi z medsebojnimi. (v zvezi s tem tudi Kos v TiP, 1981/2)

bi se neposredno povezovala čez državne meje, pokazal v ustavi. »To je bil napačen odziv na domnevno nevarnost. Povratna posledica take napačne poteze utegne biti prav tisto, čemur so se avtorji ustave hoteli izogniti, to je *ogrožanje integritete* majhne države Slovenije.« (1993, st. 3–4, str. 207–208, poudarek Mlinar). Hkrati pa je bilo z ustavo (140. člen) določeno, da tudi občine lahko opravljajo le (čisto) lokalne zadeve, t. j. tiste, »ki jih občina lahko ureja samostojno in ki zadevajo le prebivalce občine«. Tako je bilo delovno področje slovenske občine – kot je zapisal Šmidovnik – »skrčeno na minimum, ki je pod minimumom evropskih občin in pod minimumom, ki ga opredeljuje Evropska listina o lokalni samoupravi...« (prav tam).

Ta vprašanja sem v širšem družbenorazvojnem kontekstu pojasnjeval v svojem članku *Glokalizacija ali getoizacija lokalne demokracije* (TiP, 2000, št. 3) in med drugim zapisal: »V času, ko se ljudje v lokalnih in regionalnih enotah razvitih držav kot *so-odgovorni* vse bolj *vkjučujejo* tudi v reševanje nacionalnih in globalno družbenih vprašanj, pravni red slovenske države prostorsko in vsebinsko *zamejuje* njihovo vlogo na ozko lokalne zadeve. Ker pa je čisto lokalnih zadev vse manj in se z delitvijo prejšnjih občin na več manjših še povečuje njihova zamejenost, to pomeni izhodišče za vse večje siromašenje lokalne samouprave. V okviru teritorialne organizacije slovenske države imamo torej bolj opravka z »getoizacijo«, nekakšnim *izprtjem*, kot z »glokalizacijo«, t. j. razširjanjem in bogatitvijo lokalne demokracije. Danes se odpirajo nove možnosti za vključevanje ljudi z razširjanjem dostopnosti in z »neposrednostjo na daljavo«. V Sloveniji pa gre za poudarjeno ločevanje med neposredno in predstavniško demokracijo, kakršno ne sodi v informacijsko dobo. [Hkrati pa]... se preživela državocentrična miselnost, na podlagi katere so oslabili vse ožje teritorialne enote, da bi utrdili državo kot celoto in jo ubranili pred zunanjo ogroženostjo, absurdno sprevača v nasprotno.«

Gre torej za paradoks, da je nova slovenska država v času, ko vstopamo v globalno informacijsko civilno družbo sprejela preživelo pravnonormativno ureditev, ki utrjuje teritorialno-hierarhično organizacijo, namesto da bi odpirala pota za njeno preseganje in *spodbujala* prebivalce k *prevzemanju odgovornosti* za širše družbene zadeve.

Na podlagi zgodnjih stikov naših raziskovalcev s področja sociologije dela (Janeza Jerovška, Veljka Rusa, Bogdana Kavčiča idr.) z ameriški sociologi in psihologi⁵⁶ se je tudi pri nas in v TiP začelo pojavljati razlikovanje med *absolutno* in *relativno količino vpliva* oz. moči v posamezni organizaciji. Jerovšek je poleg analize porazdelitve vpliva v podjetjih opravil tudi tako analizo v občinah; v obeh primerih pa seveda razkrival velike razlike med normativnim (ali splošno predpostavljanim) in stvarnim, kar je bil izziv za politiko. Toda z dolgoročnega vidika se mi zdi pomembnejše, da se je tako širilo razumevanje stvarnosti, ki je prehajalo okvire logike »zero sum«, ki je v slovenski politiki in miselnosti še zmeraj močno prisotna, če ne celo prevladujoča. *Statično razumevanje družbene moči* kot konstante za elito oz. vodilne že v izhodišču in a priori pomeni, da njena vsakršna prerazporeditev v smeri k večji demokratičnosti zanje pomeni izgubo, poslabšanje. Tu torej razkri-
vam miselnost, ki je *nevidna blokada* dehierarhizacije in demokratizacije.

⁵⁶ Pri tem imam še posebej v mislih Arnolda Tannenbauma, ki je sicer deloval v Ann Arborju, Michigan.

Družbeno prestrukturiranje, vključevanje in izključevanje

Čas po drugi svetovni vojni je bil čas velikih sprememb v družbenem položaju različnih slojev oziroma kategorij prebivalcev, tako zaradi procesov industrializacije in urbanizacije, kot tudi zaradi sprememb v političnem sistemu in dominantnih družbenih vrednotah. Ideološko so v ospredju spremembe v »razredni strukturi« družbe, kar je dajalo ton tudi razpravam v sociološki teoriji. Postopoma pa je raziskovanje omogočilo vpogled v problematiko posebnih kategorij kot so ženske, mladina, ostareli, kmetje, »pol-proletariat« idr. Med njimi je bila v TiP v ospredju *emancipacija žensk in mladine*. Vključevanje žensk v javno družbeno življenje od začetka prejšnjega stoletja podrobneje prikazuje Maca Jogan v tej številki TiP. Kot ugotavlja, njihova emancipacija predstavlja še eno od *nedokončanih »velikih zgodb«*. Sicer pa je bilo v TiP, pod geslom žensk(e) (COBISS), objavljenih 69 prispevkov (predvsem avtoric Jogan, Ule, Renner, Barbič, Švab idr.) z zelo raznovrstnimi vsebinami. Nekaj manjšo pozornost je TiP posvetila mladini, ki sta jo obravnavala predvsem Mirjana Ule in Jan Makarovič z vidika njene identitete in v kontekstu modernizacije slovenske družbe.

Problematiko ostarelih v zvezi z novimi možnostmi, ki jih prinaša IKT pa je obravnavala Ida Hojnik. Nova tehnologija povečuje možnosti za njihovo samostojnost in torej vsaj zmanjšuje njihovo izključenost, ki izhaja iz »logike« življenjskega ciklusa.

Za razliko od navedenega, pa je prišlo na podeželju, iz bojazni pred »obnavljanjem kapitalizma na vasi«, do namerne – še večje marginalizacije kmečkega prebivalstva (to sem obravnaval v TiP 1970/6–7 in podrobneje prikazal v Žirovskem občasniku, 2003/33). Namesto preobrazbe tradicionalnega podeželja s pospešenim vključevanjem so jo torej neuspešno poskušali doseči z njihovim izključevanjem.

V dolgoročni razvojni perspektivi pa bo vse bolj v ospredju (kot sem zapisal v TiP 1994/9–10:845) senzibilizacija družbe za do sedaj neopažene in neupoštevane potrebe posameznikov, ki so bili doslej utopljeni v splošnejših »identitetnih kalupih«. To pomeni spopadanje z večinsko logiko, ki jo nezavedno sprejemamo kot merilo.

Od večinske h konsenzualni (konsociativni) demokraciji

Veliko današnjih problemov, ki zanimajo slovensko javnost, in tudi nalog, ki so pred nami za prihodnost, se navezuje na teorijo in prakso in na TiP v preteklih desetletjih. Izza ideološko pogojene terminološke diskontinuitete za nazaj lahko na vsakem koraku razkrivamo deja vu. Toda na tem mestu se bom omejil na ponazoritev retrospektive, vezane na TiP.

Pri tem pa želim tudi druge raziskovalce opozoriti na to, da je treba isto vsebino za nazaj iskati (tudi) pod drugimi imeni⁵⁷ in da *primerjave s časovnega vidika* torej zahtevajo veliko »prevajalskega« dela. Če to ni opravljeno se nujno izoblikuje pomanjkljiva slika o preteklosti. Do tega je že prišlo, saj npr. samoupravljanje a priori izključujemo iz razprave o demokraciji in demokratizaciji slovenske družbe.

⁵⁷ V zvezi s tem je zanimivo tudi spreminjanje rubrik v TiP saj je del tistega, kar se v enem obdobju označuje kot sociologija, v drugem obdobju zajeto pod imenom STM (samoupravljanje s temelji marksizma) ipd.

**Razpredelnica 1: Pogostost pojavljanja izbranih gesel v zvezi z demokracijo
(v COBISS-u za Slovenijo na milijon zapisov v bazi)**

geslo	1970–1979	1980–1989	1990–1999	2000–2003
demokracija	721	894	2.336	2.323
participacija	188	227	435	474
samoupravljanje	3.104	3.058	224	41
referendum	41	79	264	410
civilna družba	25	249	452	682
št. vpisov v bazi	196.818	458.424	993.153	438.601

**Razpredelnica 2: Pogostost pojavljanja istih gesel
(v Web of Science na milijon zapisov v bazi)**

geslo	1970–1979	1980–1989	1990–1999	2000–2003
demokracija	433	522	984	1.151
participacija	824	667	2.665	3.670
samoupravljanje	0*	0	4	9
referendum	21	17	41	47
civilna družba	4	13	110	226
št. vpisov v bazi	5.416.764	8.540.181	10.360.423	4.824.335

Z zgornjo razpredelnico (1) pogostosti pojavljanja gesel: demokracija, participacija, samoupravljanje, referendum in civilna družba nakazujem samo izziv za analizo, ki bi presegala zastavljene okvire tega besedila. Razvidno pa je že to, da se za tri od navedenih pogostost povečuje, le samoupravljanje je – seveda – močno upadlo. Formalno in institucionalno gledano je slednje sicer samoumevno, kljub temu pa ostaja vprašanje, koliko – kljub spremembi političnega sistema – samoupravljanje ostaja še prisotno, čeprav pod drugimi imeni. V šestdesetih in sedemdesetih letih smo se, še zlasti sociologi, spopadali s pretencioznostjo politikov, češ da je samoupravljanje tako *edinstveno* jugoslovansko, da ne dopušča mednarodnega *primerjalnega* obravnavanja in še zlasti, da za naše razmere ni primerna raba pojma *participacija*, ki da ne izraža naše specifične vsebine. Danes pa je samoupravljanje, vsaj v posameznih pomenih, bolj prisotno v mednarodnem merilu kot pri nas.

Nekoliko preseneča, da se geslo civilna družba relativno pogosteje pojavlja v virih evidentiranih v Sloveniji, kot pa v mednarodni bazi.

Tu želim izpostaviti predvsem vprašanja v zvezi z večinsko demokracijo ter njeno izključevalno naravo in tistim, kar zadržuje njeno prehajanje k bolj *inkluzivnemu* tipu konsenzualne demokracije. V tem namreč tudi zdaj, za nazaj, razkrivam, da so naši politologi na FSPN/FDV in v TiP in drugod načenjali vprašanja dolgoročnega pomena, ki niti v pravni ureditvi RS niti v ožje politični in širši javnosti še niso (dosti) upoštevana. Dejansko pa še vsaj prvo desetletje delovanja TiP spada v obdobje, ko je bila uradno v veljavi razlaga (tako kot še v Ustavi SFRJ in v Ustavi SRS iz 1974) o »posebni obliki diktature proletariata«. Ker je to bila oblika legitimacije dejanske prisile *predstavnikov* proletariata, torej *manjšine nad večino*, je

to hkrati predhodnica večinske demokracije. Slednja je zares zaživela šele v novi državi, ki je šele omogočila »institucionalizacijo opozicionalnih teženj«. V marksistični teoriji sicer večinska in strankarska demokracija nista bili zadnji domet v dolgoročni perspektivi človekove emancipacije in družbenega razvoja. Vse močnejše pa so bile spodbude z Zahoda, saj so slovenski raziskovalci kljub vsem zamejitvam v sedemdesetih letih delovali v tesni povezanosti z vodilnimi družboslovci v svetu. Konkretno pa so bila – v zvezi s temo na tem mestu – še posebej vplivna dela, ki jih je v dveh desetletjih objavil Arend Lijphart in v katerih je razvil svojo teorijo o večinskem in *konsenzualnem* oziroma *konsociativnem* tipu demokracije.

Z vidika mojih temeljnih izhodišč v tem besedilu vidim njen pomen v tem, da nakazuje nadaljnje možnosti za preseganje izključnosti v smislu »zero sum« in za *vključevanje* doslej *izključenih* manjšinskih segmentov družbe. To je bilo sicer na drugačen način aktualno leta 1990, ko je bila Slovenija še sestavni del Jugoslavije (tedaj so imeli politologi posvetovanje o (kon)federalizmu v Ankaranu, glej npr. prispevka A. Bibiča in I. Lukšiča), kot pa je bilo v zadnjem desetletju in kot bo spet v okviru EU.⁵⁸ Boštjan Markič je (v TiP, 1987, 10–11, 1408) zapisal, da opravljene raziskave kažejo na večje možnosti izražanja interesov; ostaja pa Ahilova peta – sinteza, strnitev interesov.

Bolj kot *soglasje med elitami* posameznih segmentov družbe vidim pomen usmeritve h konsenzualni demokraciji za današnjo Slovenijo v iskanju soglasja med *konfliktnimi interesi*⁵⁹ v vsakdanjem življenjskem okolju npr. še zlasti v zvezi z urejanjem prostora in varstvom okolja. Pri tem prihaja do absurdnih situacij, ko npr. proces odločanja o lokaciji traja tudi po pet in več let, medtem ko gradbeniki potem lahko postavijo objekt tudi že v nekaj mesecih. Zelo živahno participacijo občanov imamo predvsem tedaj, ko gre za negativni odziv na potencialno moteči poseg od zunaj v smislu NIMBY (»samo ne na moje dvorišče«) ali kot upravičen odziv na ozke profitne interese (glej tudi Mušič v Bohinc, Černetič (ur.), 1999 in v Hvala, Sedmak (ur.), 2004)

Vse več in vse manj odločanja: univerzalni standardi in delegitimizacija (večinske) demokracije

Zelo razširjeno razumevanje demokratizacije v preteklosti in danes pri nas in po svetu temelji na predpostavki o tem, da gre npr. za *enosmerni proces* razširjanja kroga udeležencev in števila odločitev in torej nekoliko poenostavljeno, za *vse več odločanja*. To smo doživljali tudi pri delovanju v okviru FSPN v času samoupravljanja, ki je izgubljalo svojo vsebino in postajalo samo sebi cilj. Pogosto je šlo sicer za dolgotrajne in zamotane postopke in za vključevanje množstva ljudi, ki so lahko le *navidezno* »odločali« o že odločenem ali nujnem. Sledila je frustracija, občutek

⁵⁸ Kot je zapisal Adolf Bibič: »Zlasti ko gre za pluralne, ÷segmentirane' heterogene družbe, v katerih vladajo globoke nacionalne, religiozne ali druge posebnosti, je tradicionalno odločanje na podlagi ali predvsem na podlagi načela ÷en človek en glas' nujno rušilno, »(prav tam, str. 24). Tako naj bi uveljavljali načelo politične skupnosti v smislu »skupnosti«, ki je več kot seštevek individualnih državljanov, čeprav dobivajo vse večjo vlogo.

⁵⁹ Vse bolj sproščeno izražanje konfliktnih interesov je bilo izhodišče za to, da sem pristopil k organizaciji sociološkega posvetovanja o družbenih konfliktih v Portorožu 1.1972, za katerega se je izkazalo, da je bilo v primernem času in zelo odmevno. TiP (1972/10) je pritegnila skupino uglednih udeležencev k pogovoru za okroglo mizo: Kje so bistveni vzroki za konflikte v naši družbi.

brezsmiselnega izgubljanja časa ipd., o čemer sem pisal tudi v svojih prispevkih v TiP. »Uradna« predpostavka pa je bila, kot da bi bilo najbolj napredno vse življenje *preživeti fizično prisotno* na sestankih in ga torej posvetiti (samo)upravljanju. Ob vsakokratnem odločanju, »sporazumevanju in dogovarjanju« pa je bila odsotna misel o redukciji kompleksnosti in voluntarizma.

Politološke razprave o večinski demokraciji so že načenjale vprašanje o nesprejemljivosti večinskih odločitev za posamezne segmente družbe oziroma manjšine. Prav zdaj pa se ljudje pri nas najizraziteje, a hkrati z nejasnim razumevanjem, spopadajo z dejstvom, da so *izgubili pravico odločanja* o posameznih vprašanjih, ki sicer zadevajo njihovo neposredno življenjsko okolje. Gre za odpor proti graditvi džamije. Z njim sem se prvič seznanil že pred tremi desetletji kot član odbora za urbanizem mesta Ljubljane (ko je šlo za lokacijo za Bežigradom). Šele zdaj pa se bo – ob zahtevi za referendum, ki očitno računa na večinsko zavrnitev – nujno razjasnilo, da vsaj Ljubljana kot celota *nima pravice*, da bi *zavrnila* tako zahtevo ene od verskih manjšin – muslimanov. Z odstopanjem od *univerzalnih* pravic manjšin bi se sami izločili iz civilizacije evropskega in svetovnega reda. Medtem ko smo doslej poznali *nemoč izključenih*, lahko začenjamo prepoznavati nov red, v katerem bo šlo za *nemoč izključujočih*.

Uveljavlja se vse večja moč akterjev v prostoru, hkrati pa se povečuje njihova nemoč (več o tem v TiP, 2001, 5). *Večinsko javno mnenje* pa se bo moralo podrejati univerzalnemu standardom. Z univerzalizacijo se izteka čas dvojnih meril in dvojne morale, za naše in druge.

Ideja in (ne)moč civilne družbe: legitimizacija vstopanja v javnost in spodbuda za prevzemanje odgovornosti

Koncept civilne družbe je eden tistih, ki se je pojavljal v TiP in je ohranil ter celo okreplil svoj pomen tudi po več desetletjih v svetu in pri nas. V izhodišču gre za filozofski in teoretski koncept, ki – kakor je o tem pri nas največ pisal Adolf Bibič⁶⁰ – se je že v osemdesetih letih pojavljal tudi kot izhodišče ali opora nekaterih gibanj. Njihova vloga se je sicer z nastankom nove države zmanjšala, zlasti z vidika

vpliva na politično odločanje (Žagar, 1999, 26).⁶¹ Ideja pa se širi in daje oporo spontano pojavljajočim se pobudam in dejavnostim zunaj področja državnega in profitno-gospodarskega delovanja.⁶² Posamezniki, udeleženi pri (več) različnih civilnodružbenih pobudah, se usposablajo za sodelovanje, pogajanja in ustanavljanje lastnih organizacij; tako se pokrije velika raznolikost interesov in problemov v družbi; odpira nove poti komuniciranja ali pa državljani celo prevzemajo določene sfere odločanja od države nase (Rizman, 1999: 18).

Glede na dogajanja v svetovnem merilu, pa tudi moje lastno empirično raziskovanje, lahko sklepam, da civilnodružbene dejavnosti vstopajo v novo fazo na

⁶⁰ V razpravi o civilni družbi pa je (TiP. 1986. št. 11. 1203) zapisal, da ta koncept »teži po reafirmaciji analitičnega razlikovanja družbe in države, da skuša v imenu boja proti etatizmu in birokratizmu – skržiti pristojnost države in omejiti državno oblast, hkrati pa zagotoviti avtonomijo družbenih subjektov.«

⁶¹ Tudi pri tem torej ne gre preprosto za nekakšno linearnost v stilu »vse več«; konstituiranje slovenske države je vsaj prehodno sprejelo tudi civilno družbene akterje iz 80-ih let.

⁶² Založba FDV skupaj z Društvom Občanski forum izdaja tudi zbornike razprav o civilni družbi, zadnjega pod naslovom »Politea-Civilne razsežnosti politike«, 2004.

podlagi nove informacijsko-komunikacijske tehnologije. Ta izredno povečuje možnosti posameznikov za samostojno delovanje in *samoorganiziranje*, ki presega nacionalne državne meje in uhaja državnemu nadzoru. Sicer pa v kontekstu post-moderne družbe in »razblinjanja vsega trdnega« tudi *sfera civilne družbe* ne more biti nekakšna *posebna enklava*. Pa tudi država ne bo ostajala nespremenjena in izolirana, saj že danes vse bolj prakticira vključevanje zunanjih virov (outsourcing) in jo označujejo kot *kooperativno državo*.

Ob tem pa je vseskozi prisotna značilnost, da avtorji, ki so bolj seznanjeni z idejo, nekako konstruktorsko, od zunaj in od zgoraj navzdol pristopajo k stvarnosti ter določajo, katere (kot se izkaže – predvsem dobre, zelene) lastnosti še spadajo v civilno družbo; drugi pa vstopajo v razpravo s svojimi rednimi delovnimi zanimanji precej neodvisno od prvega (glej npr. zbornik *Civilna družba v Sloveniji in Evropi: stanje in perspektive*, 1999). Ob tem pa ostaja vprašanje, kako v tej sferi med državo in zasebnostjo razločevati zavzetost z znaki sodelovanja in *solidarnosti* od zelo parcialno *egoistično* motiviranih dejavnosti, kar se dostikrat pojavlja skupaj, pri isti zadevi. Izkustveno je znano, da se skupine državljanov zelo zavzemajo, sodelujejo in so skupinsko solidarni celo v *imenu* visokih ciljev, kot je varstvo okolja, vendar predvsem zato, da bi ohranili svoj prednostni položaj v prostoru ipd.

Glede na močno utrjeno tradicijo *prepuščanja odgovornosti* za javne zadeve državi, ki jo razkrivamo šele mednarodno primerjalno (npr. v zvezi s sodelovanjem staršev v šolah idr.), pa je poslanstvo v imenu civilne družbe pri nas še posebej pomembno. Glede na dejanske spremembe bi morali upoštevati, da tudi *meja med javnim in zasebnim ni stalnica*. Zdaj se to pojmuje še preveč statično in mehanično. Tako kot pri obrambi človekovih pravic, ko gre za nemočne (npr. otroke), družinska zasebnost pride šele na drugo mesto, tako po drugi strani pristno, osebno zavzemanje za širše družbene cilje *ni nekaj zunanjega*, kar bi akter civilne družbe ločeval in a priori izključeval iz svojega lastnega doma. V Sloveniji prav tu še močno zaostajamo za teorijo in prakso v razvitem svetu.

Profesionalizacija in podružbljanje družboslovja

Potem ko sem že obravnaval časovno, teritorialno in hierarhično razsežnost družbene preobrazbe, na tem mestu kot četrto izpostavljam še funkcionalno (sektorsko, disciplinarno). Pri tem se osredotočam na družboslovje in zlasti na sociologijo, na njeno identiteto ter vključevanje in izključevanje iz družbe.

Profesionalizacija kot izključevanje (monopol) in izhodišče za vključevanje

Županov in Šporer (1984) sta natančno preučila vprašanja v zvezi s profesionalizacijo sociologije v Jugoslaviji in pri tem navedla pet prvin:

1. stopnjo razvitosti osnovnih teorij in tehnik;
2. stopnjo monopola nad strokovno ekspertizo (koliko lahko izključujejo nepripadnike, da opravljajo to delo);
3. stopnjo prepoznavnosti profesije s strani javnosti;
4. stopnjo organiziranosti profesije (z vidika izobraževanja in zaposlovanja in strokovnih znanj);
5. stopnjo razvitosti profesionalne etike.

Vsaka od teh točk bi zahtevala posebno analizo za vsa temeljna področja družboslovja v okviru FDV. Občasno se je temu tudi v Sloveniji posvečala pozornost, tako da smo dobili tudi posebej opravljene analize (Jogan 1974, Jogan, Renner, 1982). TiP pa je objavila kar nekaj prispevkov (glej več o tem tudi – Fink-Hafner in Jelušič v tej številki); sam pa sem širšo problematiko profesionalizacije družboslovnega delovanja z vrsto konkretnih predlogov za spremembe predstavil v TiP, npr. v članku *Profesionalna kultura, družboslovno raziskovanje in družbena praksa* (1988/5) in *Profesionalizacija, ideologija in metodologija v sociološkem raziskovanju* (1988/9–10). Veljko Rus, ki se je tudi z vidika svojega glavnega predmetnega področja, t. j. sociologije dela, ukvarjal z vprašanji profesionalizacije raznih strokovnih aktivnosti, je v svojem članku Protislovni procesi profesionalizacije, objavljenem v TiP obravnaval monopolizacijo in socializacijo strokovne aktivnosti. V zvezi s tem je zapisal: »... čeprav je demokratizacija, demonopolizacija in populistična regulacija profesionalnih aktivnosti nujna, ne bi smela nikoli ogroziti strokovne avtonomije. Čeprav je intenzivna socializacija profesij nujna, ne bi smela nikoli prerasti v deprofesionalizacijo strokovne aktivnosti« (Rus, 1979/10: 1488). Ob tem pa nakazuje, da politizacija profesionalnega dela vodi v njegov razkroj, *politizacija profesionalnih društev* pa do *večje družbene odgovornosti* in njihovega bolj sociocentričnega delovanja.

Za sociologe in politologe, kot sem ugotavljal na podlagi intervjujev z našimi diplomanti⁶³ je sicer glavni problem, da njihova profesionalna identiteta v praksi še ni upoštevana. Opravljajo le *različna dela*, večinoma pa *niso upoštevani* kot *specifična* profesionalna kategorija, ki *edina* obvladuje *določena znanja*. Ob tem si seveda lahko samokritično zastavljamo vprašanje, ali so naše osrednje družboslovne institucije, kot so FDV, strokovna društva in ne nazadnje tudi strokovna glasila, vključno s TiP, *zanemarile* kontinuirano skrb za uveljavljanje strokovne identitete diplomantov?⁶⁴

Hkrati s tem pa lahko družboslovci v teoriji in praksi dosti storijo za preseganje izključnosti in monopolnega položaja nekaterih profesionalnih kategorij, pri katerih danes zastaja proces v smeri socializacije (s ponovnim opozorilom – ne kot negacija profesionalizacije); pri tem mislim na primer na medicino in arhitekturo, o čemer še kasneje.

Pot do profesionalizacije sociologije na FDV in v TiP

V primerjavi s pravniki, ki so s spreminjanjem normativnega reda sledili volji politike, pa tudi politologi, ki so se bolj zadrževali na institucionalni ravni, so bili sociologi – vsaj v zgodnejšem obdobju – bolj usmerjeni k empiričnemu raziskovanju danih razmer. To je pomenilo izzivalnost za idealizirano predstavo o graditvi »nove družbe« in »novega človeka«. Tako je skoraj neizbežno začelo prihajati do nasprotij med politiko in raziskovalci, ki so začeli razkrivati razlike med normativnim in stvarnim, se spopadati z »normativnim idealizmom« in voluntarizmom.⁶⁵

⁶³ Na tem mestu se še posebej zahvaljujem za vrsto tehtnih spoznanj, s katerimi so me seznanile Almira Pirih. Posoški razvojni center; Mateja Fridl, profesorica sociologije iz Celja, in Erna Kufersin Rehberger, direktorica Območne službe Zavoda za zaposlovanje Nova Gorica, kijih bom podrobneje predstavil še na drugem mestu.

⁶⁴ Ekonomisti so dosegli večjo diferenciacijo, tako da imajo v okviru svojega strokovnega povezovanja posebno teoretično sekcijo) kar »razbremenjuje« tiste, ki delujejo v praksi) in se aktivno povezujejo njihovi diplomanti kot »alumni«.

⁶⁵ Razmere v svojem času je opisal tudi eden od udeležencev Kongresa psihologov (1981) v Zagrebu,

Ob tem pa – kot je že pred časom v TiP opozoril Ivan Bernik, »nobena razprava o statusu in vlogi sociologije v jugoslovanski družbi ne sme zanemariti diferenciranosti sociologije, različne sociološke usmeritve pretendirajo na različno 'uporabnost', hkrati pa tudi 'družbena praksa' selektivno sprejema in upošteva različna sociološka spoznanja« (TiP, 1984/3: 287) Pri tem je nakazal razlikovanje med tremi usmeritvami: pri prvi usmeritvi je značilno, da sociologija vidi svojo družbeno vlogo predvsem v zagotavljanju legitimnosti obstoječemu družbenemu redu; druga usmeritev kritizira obstoječe v imenu neizkoriščenih potencialov ter predlaga ustrezne reforme za večjo učinkovitost družbe, medtem ko je tretja radikalna kritika obstoječega z vidika alternativnih razvojnih ciljev« (prav tam, str. 286).

Predzgodovina: »zarota« sociologov

Ob tem ko torej že drugi prispevki podrobneje prikazujejo politična izhodišča za ustanovitev in delovanje Teorije in prakse, bom tukaj nakazal še ozadje sociološkega vključevanja na VŠPV (VŠSPN, FSPN) in našega sodelovanja v TiP. Glede na to, da je revija štiri desetletja delila usodo s šolo/fakulteto, je torej treba najprej osvetliti tudi nastajanje slednje. Osebo in kot predsednik novo osnovanega Društva sociologov Slovenije (1965) sem prišel do spoznanja, da ima sociologija na Filozofski fakulteti kot novo *študijsko področje* ob že številnih uveljavljenih⁶⁶ zelo omejene možnosti za svojo dinamično uveljavljanje in širitev. Na drugi strani pa je bila – za tedanje razmere – kar širokopotezno zasnovana in na novo zgrajena infrastruktura VŠPV, ki pa so jo politiki namenili le za usposabljanje svojih kadrov. Glede na razvojne težnje in razmere v svetu in določeno liberalizacijo, ki se je v šestdesetih letih nakazovala pri nas, sem bil prepričan in sem predvideval, da bo *politika postopoma izgubljala* svoje ingerence in da bomo vse bolj *širili prostor* – fizično in duhovno – *za bolj strokovno, izkustveno zasnovano, znanstvenoraziskovalno in izobraževalno delovanje na lokaciji in v prostorih tedanje VŠPV*. Na tej podlagi sem dal pobudo za povezovanje sociologije, političnih ved in novinarstva in v ta namen smo v imenu Društva sociologov Slovenije sprožili akcijo, tako da je posebna komisija pripravila svojo oceno in dejansko potrdila izhodiščno zamisel. Tako je prišlo do *strnitve teh treh področij* družboslovja na sedanji lokaciji za Bežigradom.

Tu je bila potem dana tudi osnova za delovanje in sodelovanje s Teorijo in prakso.⁶⁷ Ko sem namesto Borisa Zihlerla (1968) prevzel vodstvo sociološke katedre na

ko je kritično opozoril na povsem formalnopravne spremembe, ki dejansko nič ne spreminjajo, pa se vendarle zaradi njih izgubljata čas in energija v znanstvenih institucijah. »V tem pogledu lahko najdemo precejšnje število znanstvenih enot, ki so proizvedle več pravilnikov, statutov, planov in samoupravnih sporazumov, kot pa znanstvenih del« (Ivan Ilich).

⁶⁶ Že ob njenem uvajanju na FF smo hitro spoznavali, da je legitimnost novega dosti težje uveljavljati, kot pa se opirati na inercijo starega. To je zadevalo infrastrukturo delovanja na FF in tudi pridobivanje sredstev za raziskovalno delo pri Raziskovalni skupnosti.

⁶⁷ Na VŠSPN in v Center za raziskovanje lokalnih skupnosti in delovnih organizacij, pozneje Center za prostorsko sociologijo, sem pritegnil več strokovno usposobljenih raziskovalcev (Rus. Jerovšek. Arzenšek, Makarovič, pozneje tudi Rupel), na pedagoško področje tudi Hribarja idr. Vsak na svojem področju so veliko pripomogli k profesionalizaciji pedagoškega in raziskovalnega programa. Zamisel, ki sva jo poskušala uveljavljati s kolegom Tošem, pa je vključevala tudi to, da bi načrtno izgrajevali celovit Družboslovni center za Bežigradom, kar bi olajševalo usklajevanje številnih skupnih funkcij ter interdisciplinarne kombinacije, individualizacijo študija in drugo. Ta zamisel se delno uresničuje, vendar se FF in PF nista pridružili temu konceptu oziroma viziji; rektorat pa – skozi več desetletij ni zmožeg uveljavljati potrebne integrativne vloge.

VŠPV, pa je nastopila možnost za to, da smo uvedli *temeljito vsebinsko preobrazbo* ter uvedli več tako imenovanih posebnih sociologij in metodološko-analitičnih predmetov, s katerimi smo navezovali študij na empirično raziskovanje pri nas in v svetu. Z ustanavljanjem in delovanjem raziskovalnih centrov⁶⁸ smo dobivali vpogled in izražali dejanske življenjske razmere neodvisno ali pa celo v nasprotju z uradnimi ideološkimi usmeritvami in dnevno-političnimi zahtevami. Naša spoznanja, ki smo jih vsaj delno prikazovali tudi v TiP, so bolj zadevala življenjske probleme ljudi, ki so sicer ostajali prikriti za normativnim idealizmom.⁶⁹

Po skoraj štirih desetletjih ocenjujem, da je pobuda prek sociološkega društva – seveda s sodelovanjem in prizadevanji kolegov drugih dveh področij – dejansko, vendar po precej trnovi poti, privedla do strnitve študijskega in raziskovalnega delovanja na VŠSPN in FSPN. Tu in na kasnejši FDV smo ustvarili eno najmočnejših družboslovnih središč v Evropi. Kljub velikemu poseganju in vpletanju politike v začetnem obdobju, je postopoma izgubljala iz rok svojo nekdanjo institucijo, ki je postala sestavni del ljubljanske univerze (gl. tudi TiP 1986/12 – ob 25. letnici FSPN).

Kot sestavni del naše nove usmeritve smo uveljavljali vsebine in metode, ki naj bi prispevale, da bi se študentje usposabljali za analizo konkretnih družbenih razmer pri nas. V skladu s tem smo kot prvi v Jugoslaviji v *sociološki* študij vključili tudi *računalništvo* (nekaj časa so nekateri menili, da drugi dve študijski področji na VŠSPN oziroma FSPN nimata potrebe po tem). Pri tem smo bili izpostavljeni ugovorom in nasprotovanjem, češ da nas poudarek na kvantifikaciji odmika od bistvenih vprašanj »*samoupravnega socializma*«.

Z istim ciljem smo nekaj pozneje (1984) uvedli novo študijsko usmeritev – *družboslovno informatiko*. Značilno je, da je bilo potrebno skoraj celo desetletje prepričevanj, neskončnega sestankovanja ter spopadanja s shematizmi in formalizmi, preden smo z reformo na univerzi in pripravi novih programov dobili potrebna soglasja vseh številnih državnih organov (glej tudi Mlinar, Splichal, Trampuž, 1983).

Študij sociologije smo približali značilnim področjem potencialnega zaposlovanja in ga notranje členili na: analitično raziskovalno usmeritev, kadrovsko organizacijsko in na področje socialne politike; pozneje pa še bolj. Tako se je hkrati povečeval pritok študentov in so se širile možnosti za zaposlovanje diplomantov zunaj ožje upravno-politične sfere.

V imenu »*podružbljanja*« so bolj poskušali krepiti *zunanji* nadzor kot pa spodbujati strokovno ustvarjalnost ter dejanski razvoj znanosti. Vključevanje predstavnikov iz prakse (»*uporabnikov*«) v sprotno reševanje problematike pedagoškega ali raziskovalnega dela je že v kratkem času povsem prenehalo.⁷⁰

Omejevanje v razkrivanju obstoječega in tudi težnje k popularizaciji le namišljenega in programiranega, so povzročali le stagnacijo in zastoj pri reševanju zadev.

⁶⁸ 1966. leta sta bila ustanovljena CJM in Center za preučevanje sodelovanja Jugoslavije z deželami v razvoju, nato pa še Center za lokalne skupnosti in delovne organizacije, Center za politološke raziskave. Center za raziskave religije in cerkve. Danes pa deluje že kar 16 centrov, ki vsebinsko bogatijo celotno družboslovno delovanje na FDV in tudi objavljajo v TiP.

⁶⁹ S priključitvijo Inštituta za sociologijo (1991) pa smo še okrepili raziskovalno dejavnost fakultete.

⁷⁰ Vsebinsko gledano, njihova afirmativna vloga ni zaživel; prej so omejevali vlogo strokovnosti tam (npr. pedagoško-znanstvenega sveta), kjer je bila pred tem že (v večji meri) uveljavljena. Dobili so pooblastila, ki jih zaradi nepoznavanja ali drugih razlogov dejansko niso mogli uveljavljati.

Ob tem sem zastavljal vprašanje, zakaj npr. lahko zaupamo pilotu ali zdravniku, ki vsakodnevno prevzema odgovornost za življenje ljudi; v našem tedanjem delovanju pa so bili potrebni skoraj celoletni, večstopenjski postopki in soglasja na desetine ali stotine ljudi, ki dostikrat niso bili niti usposobljeni za strokovno presojo, preden smo lahko uvedli neko inovacijo (npr. nov predmet). Ob tem sem razkrival naslednji paradoks: *najlažje prodremo s tistim, kar prevzemamo iz preteklosti, kar je že preverjeno, pa čeprav mogoče že zastarelo ali preživelo*; najtežje pa je dobiti podporo in prodreti z novimi idejami, ki jih ni mogoče enostavno uvrstiti v že obstoječe sheme. Ali ni tudi danes še veliko prikritih kontinuitet take togosti? Na to nas nenehoma opozarjajo strokovnjaki, ki se vračajo iz ZDA in jo prav šokantno doživljajo pri nas (glej tudi Andrej Trampuž, pozneje).

Pričakovanja glede vloge sociologije (in družboslovja nasploh) so bila dostikrat zelo protislovna. Načelno naj bi bila marksistična, kritična in revolucionarna, konkretno pa poslušna, spravljiva in konformna v odnosu do vsakokratne akcije in uradnih stališč »vodilnih subjektivnih sil« Po eni strani, da je bila premalo marksistična ter je zahajala v funkcionalizem in pozitivizem ipd., hkrati pa je bila preveč avtonomna in kritična in torej premalo »funkcionalistična« v odnosu do lastnega okolja. Po eni strani naj bi postavljala v ospredje interese delavskega razreda, po drugi strani pa so bili z negodovanjem sprejeti izsledki empiričnega raziskovanja, ki so odstopali od apriornih idealiziranih predstav o njem. Tako je bila sociologija pravzaprav vnaprej obsojena na to, da ni mogla za vse zadovoljivo opravljati svoje vloge. S svojimi spoznanji je prihajala v spopad z danostmi v obstoječem okolju, ali pa se je s pristajanjem na te danosti odrekala tej vlogi.

V prvi polovici sedemdesetih let so bili nekateri povsem resno v dilemi: ali sploh potrebujemo sociologijo, ali bi jo rajši *ukinili oz. »razselili«*. Sociologija je namreč kot enfant terrible motila socialno harmonijo; načenjala je probleme tam, kjer je bilo že ustavno vse opredeljeno ter povzročala dvom o situacijah, ko naj bi bili potrebni le *agitacija in mobilizacija »ljudskih množic«*. Ob vsem tem pa je tudi res, da so vprašanja, ki so bila prvotno označena kot protiustavna, pozneje v praksi dobila svojo legitimiteto, le da z 10- ali 20-letno zamudo (npr. vprašanje o agrarnem maksimumu⁷¹, ki sem ga zastavil v anketi SJM že 1969. leta). Znano je reagiranje vodilnih politikov na raziskovanje slovenskega javnega mnenja, še zlasti tedaj, ko so – kot nekaj nezaslišanega – tudi sami *postali predmet ocenjevanja*.

1986. leta sem ugotavljal, da »smo danes vendarle toliko napredovali, da – tako kot nikomur ne pride na misel, da bi zahteval ukinitev matematike ali fizike – tudi obstoj sociologije ne more več biti stvar poljubne presoje in voluntarizma«.

Empirično usmerjeno sociologijo na fakulteti pa so, v vzdušju kakršno je bilo tudi v mednarodnem merilu po letu 1968, zavračali tudi nekateri, (ultra)levičarsko usmerjeni študentje, ki so razumeli in izražali svojo privrženost marksizmu tako, da so se *distancirali* od dejanskih družbenih razmer, kakršne so bile tedaj pri nas. Z njihovega stališča so bile preveč zaostale za vizionarskimi predstavami o prihodnosti, da bi jim sploh bilo vredno posvečati kakšno pozornost. Tako so celo *ironizirali*

⁷¹ Že samo načenjanje vprašanja o agrarnem maksimumu je bilo razglašeno za protiustavno. Ob tem pa sem izpostavljal še druge teme, kot npr.: nesmiselnost zavestnega preprečevanja mehanizacije družinskih kmečkih gospodarstev; nadalje razbitje hranilno-kreditne službe, ki je v preteklosti že delovala kot racionalna oblika samopomoči na podeželju idr.

poskuse za kvantifikacijo in operacionalizacijo splošnih pojmov kot izhodišča za empirično raziskovanje. »Revolucionarna teorija« je zaostri la predvsem zahtevo, da se je treba vrniti k *izvirnemu marksizmu*, ki da nam edini lahko daje nepopačeno in celostno predstavo o revolucionarni preobrazbi, ki jo bodo uresničevale nove, mlade sile (študentsko gibanje) v povezavi z delavskim razredom. Zato da je treba *zavriniti* tudi omejeno, bornirano znanstveno-raziskovalno prakso, ki se segmentalno ukvarja s posameznimi delčki družbe in nima predstave o revolucioniranju družbene totalitete. Če je že treba kaj poznati in preučevati (na FSPN), potem je to *politična ekonomija* v širšem kontekstu marksistične misli oziroma filozofije. Različne *posebne sociologije* pa so le pojavne oblike *empirizma* in ne spadajo na fakulteto. Take so bile konkretne zahteve nekaterih radikalnih študentov na FSPN v sedemdesetih letih. Sočasno z že znanimi posegi politike.

V primerjavi s takimi stališči oz. razlagami – ki so se tudi publicistično izražala v zelo popularnem »*filozofiranju*« o *delavskem razredu* in razrednem boju – pa smo v empiričnih socioloških raziskavah začeli razkrivati paradoks, ki je v tem, da so imeli znotraj delavske države delavci še zmeraj povsem podrejen položaj.⁷²

Revolucionarna teorija je poveljevala vlogo delavskega razreda nasploh, hkrati pa s svojim praznim verbalizmom *de facto zakrivala* nehumane razmere v konkretnih okoljih (npr. do »minimalnih standardov pri zaposlovanju delavcev« je prišlo šele z veliko zamudo). Podobno kot je v Srbiji Neca Jovanov (1971) razkrival, kako majhen je delež delavcev v predstavniških organih na vseh ravneh odločanja, so kolegi na fakulteti (Janez Jerovšek idr.) razkrivali dejansko *porazdelitev vpliva* v delovnih organizacijah. Celo v delavskih svetih so imeli delavci podrejeno vlogo v razmerju do strokovnjakov in vodilnih. Politično reagiranje – če je sploh bilo v kakšni zvezi s takimi ugotovitvami, pa se je spet pojavljalo *po vzorcu igre z ničelno vsoto*: ne tako da bi povečali celotno količino družbene moči, temveč kot napad na tiste, ki jo imajo (pre)več, na »tehnokracijo«.

Sam sem razkrival presenetljivo velike razlike med neformalno, formalno in institucionalno udeležbo občanov na lokalni ravni in ugotavljal, da pobuda in kritika zastajata predvsem že na prehodu iz prve v drugo obliko delovanja, kot sem o tem poročal tudi v Teoriji in praksi (1966/11), vendar so politične institucije ignorirale takšne izzive.

Splošne koncepcije in programi (kot sem ugotavljal v TiP, 1983, št. 12) so se dostikrat bolj opirali na pričakovanja o prihodnosti kot pa na dejansko stanje. Tako smo dobili koncepcijo »*delovno ljudstvo*«, ki je – ne le prehitevala dejansko stanje, v smeri zamišljene družbene homogenizacije, temveč je tudi – *prikrivala obstoječo neenakost*. Zaradi nje je celo *statistična služba opustila* spremljanje nekaterih, do tedaj upoštevanih strukturnih kategorij, kar je pomenilo, da smo se še bolj odmaknili od dejanskega v skonstruirani, idealizirani svet. To pa je dejansko še povečevalo možnosti za ohranjanje neželene neenakosti. Tudi tedaj, ko so uporabljali koncept »*združeno delo*« (dovršni glagol!!), je to spet kazalo na značilno prehitevanje dejanskega stanja in značilno obliko reifikacije oz. substancializacije kategorije

⁷² Hkrati s temi pa smo imeli na ljubljanski univerzi dosti večjo togost glede delitve na predmetna področja (kar se je štel za nekakšno vseživljenjsko opredelitev) kot pa npr. v ZDA. Tam lahko posamezni profesorji zelo sproščeno spreminjajo vsebino svojih predmetov in samostojno uvajajo novosti.

»združeno delo« (npr. »združeno delo je sklenilo«, »reklo«, »določilo«), ki je izrivalo ali nadomeščalo dejanske subjekte, t. j., bolj ali manj povezane oz. združene delavce.

Če se razvoj družboslovnih teorij kaže ravno v tem, da bistvo vse bolj mnogovrstne konkretnosti izražamo v vse bolj abstraktnih teoretičnih spoznanjih, pa do odstopanj (zastoja) prihaja tedaj, kadar te splošnosti, abstrakcije izgubijo stik s konkretnim. »Samozadostne«, abstraktne konstrukcije lahko izpopolnujemo le z vidika njihove notranje logične koherentnosti. Sicer pa jih ni mogoče preverjati, potrjevati ali zavračati (Kirn 1978, str. 368). Do takšne izgube stika s konkretnim je prihajalo, ko so npr. pisali o tem, da je samoupravljanje »*družbeni odnos*« ali »*temeljni družbeni in ekonomski odnos*«; potem seveda tu ni kaj empirično preverjati in raziskovati. Tako široka inkluzivnost se je namreč sprevrčala v popolno nedoločeno, neopredeljeno.

V primerjavi z enostransko in apriorno zahtevo, da je treba *zmanjšati število posebnih družboslovnih disciplin* in se osredotočiti na temeljne predmete, sem v študiji/referatu *Spoznalni proces in razvojna protislovja družbenih znanosti v SR Sloveniji* (SAZU 1984: 68) izpostavil vprašanje: koliko je »obča sociologija« že zares obča glede na spoznane družbene zakonitosti in *domet njihove veljavnosti*? Koliko je »obča« v smislu prazne abstrakcije, ki se ne povezuje s posebnimi sociologijami, koliko pa gre za sintezo spoznanj s posebnimi socioloških področjih?

Hkrati pa smo sociologi v stikih z delujočimi v praksi srečevali nezainteresiranost za vsakršno splošno formulacijo, pa četudi še tako pomembnih spoznanj. Pri tem niso razlikovali, kdaj je bila *splošnost izraz našega začetništva in nepoznavanja konkretne stvarnosti*, kdaj pa rezultat najbolj *dragocene sinteze!*

Občutek odgovornosti in strokovna (ne)usposobljenost

V zgodnejšem obdobju, ko je bila bolj v ospredju kolektivistična miselnost, je bil tudi med družboslovci močno poudarjen *občutek odgovornosti* za reševanje problemov družbe kot celote. K temu je navajalo tudi poudarjanje marksističnega pomena o uveljavljanju človeka kot vsestransko razvite osebnosti. Tudi razumevanje samoupravljanja, ki je dobivalo prednost pred strokovnostjo in učinkovitostjo, je navajalo k temu, da smo bili »*vsi odgovorni za vse*«. Za nova družboslovna področja, ki so bila jedro vsebine v TiP, pa je bilo še posebej značilno, da smo bili zaradi majhnega števila pedagoških delavcev in raziskovalcev nenehoma pod pritiskom in pred izzivi, da smo se vključevali v obravnavo zelo različnih vsebinskih področij. Glede na to, sem že v omenjeni študiji retrospektivno vključil tudi tole oceno enega od vprašancev: »Ta razvoj je bil predvsem ekstenziven, obravnavali smo *številne probleme*, malo med njimi dovolj dolgo in *poglobljeno*.« Hitro prehajanje s teme na temo je pogojevalo fragmentarnost in »površinskost« pridobljenih spoznanj ter nizko stopnjo njihove kumulativnosti. V navedenih okoliščinah je bila značilna večja razpršenost predmetnih področij posameznih raziskovalcev, pogostejše *prekinitve dela* in »*preskakovanje*« na nova tematska področja.⁷³

⁷³ Hkrati s tem pa smo imeli na ljubljanski univerzi dosti večjo togost glede delitve na predmetna področja (kar se je šelo za nekakšno vseživljenjsko opredelitev) kot pa npr. v ZDA. Tam lahko posamezni profesorji zelo sproščeno spreminjajo vsebino svojih predmetov in samostojno uvajajo novosti.

O profesionalizaciji sociologije v TiP

Vse to se je izražalo tudi v reviji TiP, še zlasti v prvih dveh desetletjih. Pri tem je bilo npr. značilno, da so se vrstile dokaj različne teme (značilno zlasti za teme okroglih miz), udeleženci pri teh obravnavah pa so bili v glavnem vedno isti.

Ob pregledu izdanih revij TiP v štirih desetletjih vidimo, da se je zanimanje za *profesionalizacijo* družboslovnega delovanja spreminjalo, s tem da smo tej tematiki razumljivo posvečali večjo pozornost na začetku, pozneje tudi novim področjem, kot je obramboslovje, nato pa je ta tematika stopila bolj v ozadje. O profesionalizaciji sociologije je pisalo več sociologov (Jogan, Mlinar; Adam, 1984; Kramberger, 1993; Rus, 1979 idr.), posredno pa še več drugih avtorjev.

V začetku je šlo za vprašanja – kot smo že videli – avtonomije stroke in prepoznavanje njene identitete (kot tudi identitete številnih posebnih sociologiji, ki je prvotno ni mogla uveljavljati ob vseobsegajočem »zgodovinskem materializmu«. Vendar se ob tem že pojavlja tudi spoznanje, da »krivda za stagnacijo in krizo sociologije ni le v politiki in ideologiji, ampak jo nosi tudi sociološka skupnost (če seveda sploh lahko govorimo o njej)« (Adam, TiP, 1984/1–2: 96).

Veljko Rus je postavljala sociološko delovanje v zvezo z apolitičnostjo civilne družbe, ko govori o »*apolitičnem eskapizmu*« civilnodružbenih organizacij (Rus, TiP 1979/10). Sociologe je obravnaval kot poklicno skupino, politiko pa kot na legitimni moči temelječo dejavnost državnih organov. Pri tem je ugotavljal: »Prva težava, na katero naletimo že v izhodišču, je v nezadostni organiziranosti te poklicne skupine, saj je konstituirana le v ohlapno strokovno združenje, katerega dejavnost se v glavnem reducira na letna strokovna srečanja. Sociologi nimajo niti svoje zbornice, ki bi skrbela za uveljavljanje stanovskih oz. poklicnih pravic in dolžnosti, niti svoje sindikalne organizacije, ki bi skrbela za uveljavljanje njihovih socioekonomskih interesov. V primerjavi z zdravniki so *izrazito podorganizirani* in zaradi tega tudi močno izpostavljeni negotovostim, ki izvirajo iz institucionalnih sprememb znotraj države« (Rus, 1979, poudarek Mlinar)

Ivan Svetlik (TiP, 1984/ 3: 283) je kot kazalnik razvoja sociologije poudaril odpiranje novih področij, kot je *planiranje kadrov in zaposlovanja*, s čimer se tudi sam ukvarja. Pri planiranju kadrov in zaposlovanja je bilo uspešno vzpostavljeno *ravnotežje med teoretskim študijem in empiričnim raziskovanjem* ter med temeljnim in aplikativnim raziskovalnim delom. Ob tem pa je zapisal: »Če odgovorim iskreno, moram povedati, da ne vem za noben primer, da bi sociološko raziskovanje neposredno vplivalo na neko družbeno odločitev. Nekateri posredni vplivi najbrž so, le da jih premalo spremljamo. Menim, da interes 'družbene prakse' največkrat ne seže dlje od iskanja strokovnih argumentov za utemeljevanje načrtovanih odločitev. Za resne analize, npr. za eksperimente, ki bi pokazali, koliko je neka načrtovana sprememba smotrna, sploh uresničljiva in družbeno sprejemljiva, ni veliko zanimanja. To se kaže v tem, da ni nikoli dovolj časa, pripravljenosti in sredstev. Prepričan sem, da so sociologi sposobni dati strokovno utemeljene odgovore na mnoga vprašanja, o katerih se sprejemajo družbene odločitve. Težko pa se vključijo v 'gašenje požarov'.⁷⁴

Na posvetovanju jugoslovanskih sociologov na temo Integracijski in dezinte-

⁷⁴ Vendarle pa je Svetlik navedel tudi nekatere spodbudne izkušnje v zvezi z dolgoročnim planiranjem kadrov v Sloveniji. Pri tem so posredovano znanje v praksi ustvarjalno uporabljali in ga dalje razvijali, vendar je pri tem šlo za ljudi z dobro družboslovno izobrazbo.

gracijski procesi v jugoslovanski družbi je Teorija in praksa v dveh številkah odprla rubriko: Sedanji trenutek jugoslovanske sociologije. Kot udeleženca tega posvetovanja me je poleg ožjih vsebinskih vprašanj še posebej motil način obravnave izbrane teme. Ker sem se s problematiko integracije že dalj časa ukvarjal, me je motila izredna *improvizacija* v številnih prispevkih in sem v zvezi s tem zapisal (TiP, 1984/3: 272): »Vprašanje profesionalne kulture se nadalje zastavlja tudi tedaj, ko se avtorji v prispevkih opirajo na *impresionistične presoje* stanja, tako da so to bolj osebna opažanja kot pa spoznanja, ki temeljijo na dokumentiranih in preverljivih argumentih. Preveč je še netočnih in grobih presoj, na katere se ni mogoče opreti, niti z vidika teorije niti prakse. Posamezni prispevki še vedno ostajajo zdravorazumski in v tem smislu bolj izražajo stališča in zavest njihovega okolja kot pa spoznanja rigorozno izvedene analize. V tem pa se skriva nevarnost, da tudi strokovna in znanstvena razprava preide na povsem aktivistično raven, na kateri so v ospredju partikularni interesi posameznih družbenih okolij.«⁷⁵

Zapisi v TiP in tudi poznavanje dejanskih razmer nam potrjuje, da gre za *v štirih desetletjih nerazrešena temeljna vprašanj!*⁷⁶

Aktualnost, zanimivost in/ali znanstvena rigoroznost?

Z vidika TiP in tudi še vrste drugih revij v Sloveniji je vse do danes ostala nerazrešena dilema, kako upoštevati in usklajevati zelo različne in včasih celo nasprotujoče si zahteve dveh ciljnih občinstev: *strokovne in »širše« javnosti*. TiP je v prvih dveh desetletjih večjo pozornost posvečala *aktualnosti* z vidika širšega družbenega okolja v Sloveniji in Jugoslaviji (čeprav to še ne pomeni, da je bil način obravnave zares tak, da bi bil dostopen za najširši krog bralcev); postopoma pa je revija dobivala bolj naravo strokovnega glasila družboslovnih področij fakultete. To je po eni strani pomenilo uveljavljanje večje rigoroznosti glede načina obravnave posameznih tem (večjo disciplino z vidika uporabe virov, večja sistematičnost z vidika notranje organizacije vsebine posameznih prispevkov ipd.). Za preverjanje točnosti neke zamisli so potrebni veliki napor, tedni in meseci dela, naša »esejistika« pa to lahko preskoči in hkrati žanje vso pozornost.⁷⁷ Hkrati s tem pa se je ožil krog naročnikov oz. bralcev, pri čemer pa so imeli vse pomembnejši delež študentje dodiplomskega in podiplomskega študija FSPN oz. FDV. Na podlagi poizvedb, ki sem jih opravil v stikih z našimi diplomanti po posameznih krajih, ter na podlagi evidence naročnikov pa ugotavljam, da ima TiP pomembno vlogo tudi v srednješolskem izobraževanju, če le posega v družboslovne vsebine; prostorsko pa je preveč zamejena na ljubljansko območje.

⁷⁵ Pri tem sta me še posebej motila površnost in pomanjkanje elementarne profesionalne discipline, kakršno sicer srečujemo kot nekaj samoumevnega v anglo-ameriški ali nemški in drugi strokovni literaturi. Pri tem gre za nekakšno dediščino, ne le balkansko, ampak kar južnoevropsko, ki je še danes zelo moteča. To še posebej velja na tistih mestih oz. v tistih revijah, ki ne razločujejo med rigorozno strokovno obravnavo in zelo ohlapno publicistiko. V naši javnosti je druga praviloma dosti bolj cenjena, in sicer, paradoksalno, če odstopa od znanstvene oz. strokovne treznosti in natančnosti in s svojo dramtizacijo priteguje bralce prav tedaj, kadar gre za pretiravanje in enostranskosti v obravnavi.

⁷⁶ Kramberger še leta /1993 (TiP/7–8: 823) piše: »Torej lahko govorimo o določeni krizi identitete sociologov, o težavnosti prehoda sociologov v nešolska delovna okolja oz. o problemih njihove profesionalizacije.«

⁷⁷ Marjan Svetličič me je opozoril, da je za potrebne izračune za prispevek, ki sta ga pripravila on in Pavle Sicherl za to številko, njun sodelavec potreboval še teden dni dela. Tako delo pa dostikrat ostaja v senci, premalo upoštevano.

Uredništva so po posameznih obdobjih že različno reševala tukaj omenjeno dilemo. Ob tem, ko je bila nekakšna stalnica prepričanje, da se TiP v slovenskih razmerah ne more zamejiti le na eno od dveh vlog, to je da bi postala izključno strokovna oz. znanstvena revija ali da bi se temu povsem odrekla in bi na prvo mesto postavljala poljudnost in množičnost bralstva. Značilna kompromisna rešitev je bila notranja diferenciacija revije na oddelke (rubrike), ki so bili namenjeni različnim krogom bralcev. Pri tem pa se podaljšuje nevarnost, da nimamo več prave doslednosti in »čistih« meril za en ali drugi namen. Obenem pa taka *večnamenska narava* revije zmanjšuje zmožnost, da bi se bralci identificirali z njo kot prav s svojo revijo. Vsakdo najde v njej le nekaj in mogoče le od časa do časa, kar je seveda v neskladju s splošnimi težnjami k specializaciji⁷⁸ in individualizaciji.

Vključevanje (izključevanje) družboslovja v okviru univerzitetnega izobraževanja

Tudi ob tem, ko je politika vsiljevala širše posredovanje idej marksizma in samoupravljanja na nedružboslovnih fakultetah (formula: STM, samoupravljanje s temelji marksizma), smo na FSPN poskušali to težnjo preusmerjati tako, da bi ta formalni okvir čim bolj izpolnili z znanjem z naših strokovnih področij in ekonomije.⁷⁹

Na nekaterih fakultetah (medicini, FAGG idr.) so se začela vzpostavljati *nova stičišča* med strokami, ki bi lahko pomenila oporo pri dolgoročnem interdisciplinarnem sodelovanju. V okviru novega političnega sistema pa je spet povsem prevladalo ozko strokovno gledanje na posameznih fakultetah. Namesto da bi npr. na Medicinski fakulteti sprejeli izziv za vključevanje sociologije zdravstva/medicine, so ga zavrnil; podobno na arhitekturi idr. Hkrati s tem pa lahko nenehoma spremljamo v medijih, kako si v zdravstvu sledijo krize, ki zadevajo upravno-organizacijska vprašanja in načine obravnavanja človeka bolnika, pacienta. Izkušnje tistih zdravnikov, ki so spoznali, kako drugače delujejo v zdravstvenih zavodih, npr. v ZDA ali Švici in drugod, pa – posredno ali neposredno – opozarjajo na nedopustno odsotnost družboslovcev.⁸⁰ Andrej Trampuž na podlagi svojih izkušenj ugotavlja, da ima delo v tujini dve prednosti: »Prva je boljša organizacija in delovne razmere,

⁷⁸ Ljubica Jelušič pa navaja, da je TiP za obramboslovce (še vedno) osrednje glasilo.

⁷⁹ Z vidika FSPN sem predlagal sestavo programa s tremi komponentami; tako da bi se čim bolj približali in zagotovili ustreznost za različne stroke: 1. delovno in bivalno okolje, 2. specifična družboslovna znanja z vidika stroke (za medicino, arhitekturo, gradbeništvo itd.) in 3. makrodružbena problematika in aktualnosti.

⁸⁰ Barbara Hočevar je v Delu (17. 11. 2004) predstavila Andreja Trampuža kot »vrhunskega strokovnjaka, za katerega v Sloveniji ni delovnega mesta«. Specializiral se je v Švici in je zdaj raziskovalec na kliniki Mayo v ZDA. Ob primerjanju z razmerami pri nas pa so ga že v Švici »prevzeli dobra organizacija dela, prijaznost zdravnikov in medicinskih sester, neverjeten tudi za slehernega bolnika čut odgovornosti in visoka kultura odnosov med sodelavci. Zaradi vsega tega sem poklic res opravljal z veseljem, ta pa je postal način življenja, ne pa služba zaradi plačila«, (poudaril Mlinar) V Sloveniji pa sta ga motila neprestano tarnanje in hkrati majhna pripravljenost za iskanje kreativnih rešitev v splošno dobro: nadalje slab odnos zdravnikov do medicinskih sester, ki jim niso priznali partnerske vloge v timskem procesu zdravljenja: premalo učinkovito in neracionalno zdravstvo (predolge čakalne dobe, prepočasna diagnostika), anomalije v organizaciji (socialistični delovni čas, podkupovanje zdravnikov, zakrivanje zdravniških napak, premajhno zavedanje pravic bolnikov (pravica do natančnega pojasnila o bolezni, pravica do drugega mnenja) idr. Njegove pobude so bile pretežno negativno sprejete; odkrito opozarjanje na slabosti v zdravstvu da ni sprejemljivo in tako tudi zanj ni bilo prostega delovnega mesta. »Močna hierarhija je dovolila napredovanje predvsem poslušnim posameznikom, ki nadrejenim niso povzročali težav. Kritičnost, zavzetost in iznajdljivost, ki so jih od mene zahtevali pri delu v Švici, so bile v Sloveniji prepovedane.«

ki omogočajo, da se človek lahko polno posveti svojemu delu in bolnikom ponudi najboljše, kar je mogoče. Druga pa so boljši odnosi, ki namesto *nevoščljivosti* in *zaviranja* temeljijo na *skupinskem delu*, zdravi *tekmovalnosti* in *kritičnosti*, najprej do lastnega dela, takoj za tem pa tudi do drugih.« Ob vsem tem pa je še omenil, da kot tujec ni imel nikoli težav z uveljavljenjem. »Zaradi drugačne miselnosti se pogosto počutim bolj tujec doma, kot sem se na primer v Švici, ZDA ali Afriki. V Sloveniji pogosto bolj *cenijo ljudi glede na položaj*, ki ga imajo, kot glede na kulturo, delo ali vedenje« (gl. B. Hočevar, 2004, poudarki Z.M.). Vse poudarjeno je presenetljivo blizu moji tukajšnji sociološki razlagi o medsebojnem izključevanju in sodelovanju v slovenskih razmerah.

Nakazane razmere v zdravstvu pri nas in v svetu še dodatno utemeljujejo, zakaj sem si prizadeval za vključevanje družboslovja in še posebej sociologije zdravstva in medicine tudi na to področje. In pri tem sem dajal pobude, da bi tudi revija TiP prevzemala spodbujevalno vlogo (v zvezi s tem glej npr. Pahor, 1988, 1989, 2003). Majda Pahor je obravnavala sociološke vidike razvoja zdravstva še posebej z vidika *dehierarhizacije* odnosov med zdravniki in medicinskimi sestrami ter zdravniki in bolniki. Pri tem je specifično problematiko zdravstva vključevala v splošnejšo teoretsko razlago razvoja z vidika protislovnih razmerij med procesom *osamosvajanja* in *povezovanja*. Ta vsebinska vprašanja je vključevala tudi v izobraževalni proces na Visoki šoli za zdravstvo.

Revija TiP je sicer v sedemdesetih in osemdesetih letih objavila kar nekaj člankov o zdravstvu, zdravstveni politiki, zdravstvenem varstvu, socialni medicini, preventivi, zasebni zdravniški praksi idr., o čemer so pisali zdravniki (Bunta, Cvahte, Kožuh – Novak idr.); z upravnioorganizacijskih vidikov je izstopal zelo zavzet politolog Berni Strmčnik, ki se je s svojim poklicnim delom v praksi osredotočil na to področje.

Tudi iz *javnomenjskih raziskav*, ki niso bile predstavljene v TiP, vendar pa jih je podprlo oz. naročilo Ministrstvo za zdravstvo, so na voljo številni podatki, ki so že bili uporabljeni ali pa še zahtevajo predvsem sociološko obravnavo (glej npr. Družbeni vidiki zdravja: Sociološka raziskovanja odnosa do zdravja in zdravstva, ur. Niko Toš in Brina Malnar, FDV, 2002). Z analizo še neizkoriščenih podatkov bi lahko posegli v hitrejšo spreminjanje razmer, ki jih je predstavil Andrej Trampuž. Vendar se zdi, da Medicinska fakulteta še naprej ostaja do družboslovja kar nekako *frontalno izključujoča*. Pa tudi na FDV še vedno nismo razvili sociologije zdravstva in medicine.⁸¹ Opažanja, ki jih je kot medicinec »od znotraj« in »od zunaj« predstavil Andrej Trampuž, pa so velik izziv za Medicinsko fakulteto in FDV skupaj s TiP. Zakaj tako *kritične razmere* že doslej *niso bile* temeljiteje strokovno obravnavane? Kdo in zakaj se nanje ni odzval, pa bi se moral? Ali *študentje novinarstva* dobivajo potrebna vsebinska izhodišča (izzive), da bi lahko sproti zaznavali in razkrivali takšna zaostajanja v medijih?

⁸¹ Občasno pritegovanje zdravnikov in objavljanje njihovih prispevkov v TiP je sicer prispevalo k širini vsebinskega profila revije in ozaveščanju o interdisciplinarnih stičiščih; toda v osnovi smo vendarle ostajali ločeni. Večje zanimanje za človekovo telo, njegova čustva ipd., ki ga sedaj kažejo antropologi in sociologi (Južnič, Krpič, Sadi idr.), povečuje možnosti za zblížanje. V zvezi s tem glej tudi tematsko številko Družboslovnih razprav (DR. 1998/27–28)

Tudi tu se nam kaže, pri nas in v svetovnem merilu, kako *dolga je pot* od prvih *kritičnih ocen* neke poklicne prakse – kot jo je na primer Ivan Ilich podal za medicino že pred tremi desetletji – pa do dejanske spremembe te prakse. V novem kontekstu globalne, informacijske družbe lahko pričakujemo, da se bo hkrati s povečevanjem (neposredne) dostopnosti do znanja oz. informacij ter z večjo prostorsko mobilnostjo skrajševala tudi pot od ideje do njenega uresničevanja ali zavrnitve.

Od omrežnega povezovanja do globalne družbe

Prikriti pomen in pomembnost omrežnega povezovanja

Tudi na tem mestu *ne dodajam* omrežno povezovanje kot še eno temo samo zase, ampak jo poskušam predstaviti kot *sestavni del* svoje teoretske razlage družbeno-prostorskih in razvojnih sprememb. Predstavljam jo predvsem kot nekakšno infrastrukturo in predpogoj za razumevanje današnje družbene preobrazbe, ki jo označujemo kot globalizacijo. Preden navedem konkretne obravnave v Sloveniji ter na FDV in v TiP naj torej poudarim njen širši pomen, ki večinoma ostaja prikrit tako, da ga ne zaznavajo niti v širši javnosti niti družboslovci in – vsaj kolikor zadeva globalizacijo ali individualizacijo – niti marsikateri od njenih raziskovalcev.⁸²

Čeprav je bil poudarek v glavnem toku preučevanj *družbenih omrežij*⁸³ predvsem na *analitičnem postopku*, so v zadnjem desetletju stopila v ospredje tudi vsebinsko bogatejša spoznanja in nekatere teoretične posplošitve. Ob tem pa so ostali že pozabljeni nekateri predhodniki, kot je npr. Pitirim Sorokin, ki je uvedel razlikovanje med »kumulativnimi skupnostmi«, značilnimi za tradicionalne vaške skupnosti (s kumulacijo različnih vezi med istimi posamezniki) in »agregati, razčlenjenimi na funkcionalna združenja«; slednja kot model povsem ustrezajo »družbenim omrežjem«; ali pa drugi, t. j. Jacob Moreno, ustanovitelj sociometrije, ki je *obravnavala* privlačnost in povezanost med člani, znotraj manjših skupin.⁸⁴ Poleg mikrosocioloških analiz, ki sicer prevladujejo tudi danes, pa je novo spodbudo za širše obravnavanje omrežnega povezovanja dal Manuel Castells s svojo knjigo *The Rise of the Network Society* (1996). Njegovo razumevanje in način obravnavanja omrežij se močno razlikujeta od tistega, ki je zasnovano bolj analitično-metodološko.

Sicer pa sva že prej kot širši družbeno razvojni kontekst s Henryjem Teunejem (1978) teoretsko utemeljevala tri tipe družbenih sistemov, t. j. koakcijske, interakcijske in *transakcijske*. Slednji kot vzorec ustrezajo današnjim obravnavam omrežij; vendar pa omrežni pristop bolj poudarja odprtost, nezaključenost, kot pa sistemski (glej tudi Makarovič v Mlinar (ur.), 1995).

Komunikološke raziskave, ki se značilno navezujejo na spremembe informacijsko-komunikacijske tehnologije (IKT), pa nam dajejo tako splošno usmeritev:

⁸² Kot raziskovalec sem nenehoma doživljal presenečenja, ko sem ugotavljal, da so potencialni uporabniki še dolgo časa po objavi določenih spoznanj delovali kot da le-teh sploh ne bi bilo. Objava torej ne zadostuje, čeprav imamo verjetno avtorji kar nasploh varljivi občutek, da je z njo stvar opravljena, zaključena.

⁸³ Namerno uporabljam slovenski izraz družbena in ne socialna omrežja, ker je slednji dvoumen in bolj ustreza za označevanje pojavov na ožjem področju socialne politike in socialnega varstva.

⁸⁴ Moreno je celo izražal namen, da bi nam na podlagi takega analitičnega pristopa na mikro ravni spodbudili gibanje za reformo družbe v celoti.

prehajanje vzorcev komuniciranja – od komuniciranja *enega z enim* h komuniciranju *enega z mnogimi* in komuniciranju *mnogih z mnogimi*.

Ob tem pa želim še posebej poudariti pomen in pomembnost sodobnega omrežnega povezovanja za (našo) družbo in družboslovje z naslednjim:

Pri omrežnem povezovanju ne gre za vnaprejšnje danosti, ampak za *namerno, hoteno* in *selektivno* vzpostavljane stikov. To človeku omogoča osvobajanje od teritorialne vezanosti, ki je bila značilna (kot na to opozarjam še na drugih mestih v tem besedilu) za tri oblike komunitarizma pri nas: a) za tradicionalni, b) socialistični in c) nacionalni komunitarizem. Vsi trije skupaj se v Sloveniji neopazno dopolnjujejo in zamejujejo povezovanje ter mobilnost ljudi (o mobilnosti glej tudi Verlič-Christensen, 2000). Možnosti omrežnega povezovanja – npr. na podlagi nove IKT – pa hkrati pomenijo *preboj te zamejenosti*, saj je, kot pravi Mitchel (1995), omrežje že v svoji osnovi *antiprostorsko*. Ljudje kot posamezniki prvič v zgodovini postajajo vplivni akterji v svetovnem merilu. V omrežjih se zblížujeta in prepletata mikro- in makrodružbena sfera. Konec koncev pa se predvsem krepiča moč posameznika in družbe v svetovnem merilu.⁸⁵

Omrežno povezovanje presega frontalne teritorialne delitve in spopade zaradi teritorialnega ekspanzionizma, ki temeljijo na logiki zero sum. V tem smislu lahko pričakujem, da bo prehajanje s teritorialnega na »projektno« povezovanje zmanjševalo pomen in spornost državne meje. Hkrati pa prav s tega vidika lahko pojasnimo, *zakaj se ustavlja* vzpostavljane čezmejnih *evroregij* pri nas. Italijanske pretenzije so namreč bolj kazale na upravno teritorialne spremembe kot pa na omrežno projektno čezmejno povezovanje. Tudi pri vključevanju v EU in njenem razširjanju na nove pristopne države je v javnosti v ospredju *aditivna* logika teritorialnega dodajanja enot; dosti bolj *prikrita* pa ostaja množica raznovrstnih projektov in projektne povezovanja, ki je organizirano v obliki omrežij. To pa je samo del splošnega (ne)razumevanja družbenega prestrukturiranja v smislu *penetracije diferenciacije v substrukture* in kot povezovanje – ne nujno integracija – v širšem prostoru. Latentno se podaljšuje težnja k *integraciji brez* (notranje) *diferenciacije*, ki pa ni v skladu z razvojno logiko in je razlog za zaostajanje, pa bodisi, da gre za družbo (npr. vključevanje v EU) ali za družboslovje (že omenjen nastop proti diferenciaciji na posebne sociologije znotraj FSPN).

Napačno je razumevanje, da so odnosi solidarnosti zamejeni le na teritorialne skupnosti in da omrežno povezovanje, ki te skupnosti presega, le instrumentalno koristi nekaterim ciljem. Izkustveno ugotavljam, da je že vzpostavljena množica transnacionalnih omrežij posameznikov, (nevladnih) organizacij šol, univerz, pa

⁸⁵ Na tem mestu ne morem podati celovitega pregleda raziskav in razprav, ki so bile opravljene v Sloveniji ali v okviru FDV in objavljene v TiP (in drugod). Prve raziskave omrežnega povezovanja smo opravili že v šestdesetih in sedemdesetih letih npr. prijateljskih povezav med vsemi odraslimi prebivalci v Gorenji vasi (1964) in pozneje (1970) na Vojskem. Vse informacije o vsakem posamezniku smo tako lahko postavljali v zvezo z informacijami o vseh drugih. Tako sem razkril sicer povsem neopazne in relativno zaprte kategorije oziroma skupine glede na vpliv in aktivnost v kraju (npr. druženje »funkcionarjev« s funkcionarji« ipd.). Od tega nekoliko odstopa analiza prijateljskih, sosedskih in sorodstvenih odnosov, ki sem Jo opravil v okviru raziskave (Mlinar. Kavčič idr., 1965) »Ljudje v novem mestu« v Velenju; vendar je šlo pri tem za izjave samih anketiranih o značilnostih njihovih družabnikov. Natančno sociometrično analizo povezav med posamezniki in gospodinjstvi, še zlasti z vidika prevzemanja inovacij, je na podlagi podatkov iz izobraževalno-raziskovalne »akcije Vojsko« (o tem glej tudi Brezovšek, TiP 1970/10) v svoji diplomski nalogi opravil Tomo Malinarič (1974) Integracija vasi v širšo družbo.

tudi mest, občin in drugih, med katerimi prihaja ne le do sodelovanja, temveč tudi do različnih oblik pomoči. Toda akterji z vseh področij družbenega življenja pri nas o teh možnostih še niso dovolj ozaveščeni.

Za današnje razmere v Sloveniji je značilno sočasno delovanje na podlagi dveh medsebojno povsem *neskladnih organizacijskih vzorcih*: medtem ko država v osnovi ohranja že preživeli teritorialno-hierarhični red, pa se EU vključuje in spodbuja horizontalno, projektno, omrežno (so)delovanje. V primerjavi s prevladujočimi težnjami v naši novi državi v razvitem svetu ugotavljajo, da družba ni več nadzorovana predvsem iz centra, saj so *nadzorna sredstva razpršena* med množstvo delujočih enot, ki sodelujejo tudi brez poseganja centra. Ob tem pogrešam ozaveščenost o tem, da je vse več možnosti, da lahko *funkcije najvišjega reda* – v kontekstu omrežne družbe – opravljajo tudi v *manjših krajih*.

V zvezi s predstavitvami raziskave in knjige *Osamosvajanje in povezovanje v evropskem prostoru* smo (v TiP 1997/5) problematiko omrežij obravnavali tudi sodelavci Centra za prostorsko sociologijo – Makarovič, Mlinar, Gantar, Hočevar, Hojnik, Trček idr. Pri tem so bila predstavljena nekatera teoretična pojasnila in tudi aplikativni vidiki, npr. prometna omrežja, omrežja v zvezi s pomočjo ostarelim prebivalcem na domu.

S politološkega področja v TiP izstopajo prispevki Danice Fink-Hafner, kot npr. Raziskovanje policy omrežij (1998 5) in *(Pre)oblikovanje policy omrežij v kontekstu demokratičnega prehoda – slovenski primer: v zvezi s tem pa tudi Srne Mandič Stanovanjska politika in policy omrežje* in Marka Laha o ekonomskih vidikih takih omrežij idr. S takimi pristopi se pomembno razširja prostor za (razumevanje) vključevanja vse širšega kroga akterjev v delovanje »kooperativne države«.

Hajdeja Igljč in Andrej Rus sta že pred opravljenim doktorskim študijem iz analize omrežij na Kolumbijski univerzi, NY, večino svojih prispevkov objavila v drugih revijah, ne v TiP. Z metodološkega vidika pa se najbolj kontinuirano in intenzivno z analizo omrežij na FDV in v Sloveniji ukvarja Anuška Ferligoj, ki je skupaj s svojimi sodelavci opravila vrsto raziskav oz. analiz npr. o kvaliteti merjenja družbenih omrežij⁸⁶, žal niso bile objavljene v TiP.⁸⁷

Naraščajoči pomen obravnave omrežij je razviden tudi iz vse večje pozornosti, ki jo avtorji v Sloveniji in svetu posvečajo tej temi. Kot kažejo podatki v spodnji tabeli se pojavlja (podobno kot pri globalizaciji kasneje) velik skok v povečevanju pogostosti pojavljanja gesel »omrežje« v devetdesetih letih, ko je v Sloveniji prišlo do njihovega skoraj desetkratnega povečanja (COB1SS), v svetu (WS) pa osemkratnega, v primerjavi s prejšnjim desetletjem.

⁸⁶ Skupaj z Vladimirjem Batageljem in Partickom Doreianom pa je objavila vrsto člankov o tem (še zlasti o bločnih modelih) v uglednih mednarodnih revijah; pred izidom je tudi knjiga *Generalized block modelling* pri Cambridge University Press. Vladimir Batagelj in Andrej Mrvar sta razvila program Pajek za analizo velikih omrežij, ki ga uporabljajo številni raziskovalci po svetu.

⁸⁷ Ravno pri tem se – še posebej – razkriva zadrega glede objavljanja specializiranih (metodoloških in statističnih) del, saj tudi zborniki Metodološki zvezki ne izhajajo več v slovenščini, ampak v angleščini.

Razpredelnica 3: Primerjava zadetkov gesel v bazi COBISS in v Web of Science (v obeh primerih gre za število zadetkov na milijon vpisov v bazi)

geslo	1970–1979	1980–1989	1990–1999	2000–2003
omrežja (COBISS)	702	624	5.627	3.653
omrežja (WS)	692	1.018	8.007	13.462

V prihodnosti lahko pričakujemo še več zблиževanja med vsebinskimi in metodološkimi znanji, ki ga že nakazujejo raziskave o omrežni organizaciji socialne opore prebivalcem (Ida Hojnik, Valentina Hlebec), raziskave o elitah (Andrej Rus, Hajdeja Iglíč, Anton Kramberger) idr. Ob tem pa se že nakazujejo možnosti tudi za preučevanje omrežij v svetovnem merilu, kar se povezuje z uporabo interneta pri povezovanju slovenskih izseljencev⁸⁸. Glede na splošne usmeritve v kontekstu globalizacije bo v prihodnje potrebnih še več tovrstnih preučevanj, ki bodo presegle mikro-makro delitev.

Globalizacija: pristopi, spoznanja, (pre)usmeritve

Tudi in še zlasti z vidika globalizacije kot najbolj inkluzivnega in dinamičnega procesa aktualne družbene preobrazbe lahko spremljamo dialektiko protislovnosti vključevanja in izključevanja. Kot tak zahteva, da v medsebojni povezanosti – ki šele razkriva notranjo protislovnost – in ne aditivno⁸⁹ vključujemo v obravnavo največjo družbeno kompleksnost in jo hkrati v največji možni meri zmanjšujemo s tem, ko v njej prepoznavamo njene skupne imenovalce. Ta naloga je doslej presegala zmožnosti družboslovcev, tako da družbene spremembe v svetovnem merilu očitno prehitujejo njihovo konceptualizacijo in teoretsko pojasnjevanje. Praksa torej že prehitava teorijo nasploh in tudi v slovenskem merilu.

Ob tem pa vendarle lahko zapišem, da v Sloveniji, pa tudi pri delovanju na FDV in v TiP, nismo zamudniki, temveč prej v ospredju.

Razpredelnica 4: Pogostost pojavljanja nekaterih gesel v zvezi z globalizacijo (v COBISS-u za Slovenijo na milijon⁹⁰ zapisov v bazi)

Geslo	1970–1979	1980–1989	1990–1999	2000–2003
globalizacija	36	72	1.306	5.078
internacionalizacija	15	59	206	439
univerzalizem	5	2	34	37

⁸⁸ Pod mentorstvom Slavka Splichala je npr. Sanja Čikić (2001) napisala diplomsko delo »Omrežna diaspora: Povezovanje slovenskih izseljencev s pomočjo informacijsko-komunikacijske tehnologije«.

⁸⁹ Celó I. Wallerstein v svojih tekstih niza številne zgodovinske in geografske podrobnosti, ki se pojavljajo kot odvečne glede na grobo konceptualizacijo (center-polperiferija-periferija).

⁹⁰ Izračun na milijon sicer ne predpostavlja, da baza vključuje milijon ali več zadetkov; gre le za primerjalni prikaz (za projekcijo).

Razpredelnica 5: Pogostost pojavljanja istih gesel v Web of Science (na milijon zapisov v bazi)

Geslo	1970–1979	1980–1989	1990–1999	2000–2003
globalizacija	1	6	218	1.011
internacionalizacija	11	22	61	87
univerzalizem	6	7	32	38

Primerjava podatkov iz gornjih razpredelnic (število zapisov iz TiP je premajhno za primerjavo) nam kaže celo izrazito večjo prisotnost gesel globalizacija in *internacionalizacija* v slovenskem prostoru, kot pa jo kaže druga baza v svetovnem merilu. Obakrat pa se kaže hitro naraščanje, še posebej v devetdesetih letih in naprej. Univerzalizem je bolj pritažen, vendar tudi v porastu.

Leta 1987 sem bil ob pripravah na svetovni sociološki kongres s temo Sociologija za en sam svet: enotnost in raznovrstnost (1990) celo presenečen, ko je eden od vodilnih ameriških sociologov Neil Smelser izražal svoje pomisleke glede te teme. Res pa je postajala modna tema posvetovanj v priredbi številnih mednarodnih organizacij, pri čemer je šlo tudi za zelo *nejasne obravnave*. In tudi danes po zelo intenzivnem dogajanju v preteklem desetletju in pol, ko imamo na voljo že kar obsežno literaturo – ki iz leta v leto narašča v neslutelih razsežnostih (glej o tem ponazoritvene podatke v razpredelnici 4 in 5) – imamo v osnovi še vedno nizko stopnjo organizacije spoznavnega procesa. To se vidi v številnih nasprotjih in nasprotujočih si razlagah, v ponavljanju enih in istih vprašanj in odkritem priznavanju avtorjev, da še nimajo odgovorov nanje. Glede na vsebinsko kompleksnost je zelo težko vzpostavljati dialog, saj pogosto govorimo in pišemo eden mimo drugega. Kumulativnost dosedanjih spoznanj, pa je s tem na zelo nizki stopnji. Še posebej moteče je dejstvo, da celo *izvirna spoznanja*, objavljena v *slovenskem jeziku* (v manjši meri tudi v angleščini), *ostajajo izgubljena*.

Če poleg obravnav, ki kot svoj predmet eksplicitno označujejo globalizacijo, upoštevamo še druge, kjer je ta implicitno prisotna, poslana snov še bolj neobvladljiva. Na primer, ali naj pod imenom globalizacije obravnavamo tudi povezovanje v evropskem merilu, ki je zdaj v Sloveniji bolj v ospredju ipd. S tem pa že načenjamo bolj temeljna, teoretsko bolj slabo razumljena *vprašanja* o razmerjih med posameznimi ravnmi teritorialne organizacije, ki sem jih poskušal pojasniti tudi v TiP. V prejšnjem poglavju sem se poskušal približati tej problematiki z obravnavo omrežnega povezovanja, ki se širi in približuje globalni »omrežni družbi«. Toda to je le ena od analitičnih ravni globalizacije. Večjo preglednost in boljše razumevanje bi dosegli s sistematičnim upoštevanjem dveh *analitičnih ravni*:

- a) eno predstavlja analiza povezav, *odnosov med akterji*,
- b) drugo pa analiza (razširjanja) posameznih *lastnosti* ter *podobnosti* in *različnosti*. V zvezi s prvim gre v Sloveniji za kar splošno razširjeno nerazumevanje razlikovanja med *neodvisnostjo* in *samostojnostjo*. Neodvisnost je sicer ustavno proglašena, dejansko pa (že) povsem iluzorna. Hkrati pa se ravno s *širjenjem odvisnosti* od vse večjega števila drugih subjektov *zmanjšuje odvisnost* od vsakega od njih konkretno. V tem na primer vidim perspektivo za osamosvajanje malih narodov kot je slovenski, zlasti v odnosu do močnejših sosedov, za Slovence zlasti v odnosu do Avstrijcev in Italijanov.

V zvezi z drugim pa tudi ne gre preprosto za vse večjo uniformnost in (le) izginjanje teritorialne raznovrstnosti, saj globalizacija hkrati tudi *povečuje možnosti* za uveljavljanje *posebnosti in edinstvenosti*, če najdejo svojo vlogo in komplementarne prednosti v svetovnem merilu. Do tega pa ne pride (nujno) že kar samodejno, temveč je vse bolj odvisno od *izoblikovane politike* in *refleksivnega delovanja* akterjev ter potrebne sinergije. Pogrešam jasnega zavedanja o tem, da lastni položaj ter identiteta ni fiksna danost, konstanta, ampak da jo nenehno izgrajujemo in izgubljam.

Gornje lahko postavim v zvezo s člankom, ki sva ga v TiP (1991/12) napisala z Milkom Postrakom na podlagi analize čisto drugega dogajanja, t. j. na področju *rock glasbe* in *kulturnega izročila*. Pri tem sva v sklepni misli zapisala: »Na naše izhodiščno vprašanje – svetovna homogenizacija in ali kulturni pluralizem – torej odgovarjava: *ne gre za alternativo*; dejansko se povečujeta tako *podobnost* med teritorialnimi enotami, ki jim je vse več skupnega, kot tudi *raznovrstnost* kulturne (glasbene) ustvarjalnosti. Torej gre za kulturni pluralizem, ki se vse bolj krepi tudi z vzvratnimi vplivi ožjih teritorialnih sistemov«.

Zelo priročno obliko obvladovanja kompleksnosti pri pojasnjevanju globalizacije predstavlja sektorski pristop. Vendar sem v TiP že v svoji kritični oceni dela, ki ga je napisal Leslie Sklair (The Global System. 1999) opozoril, da – dosledno in dolgoročno vzeto – globalizacije ni mogoče zamejevati v a priori dane, fiksno (do) ločene kategorije, tako da na primer obravnavamo *ekonomsko, politično* in *kulturno* globalizacijo.

Po drugi strani pa seveda danes še ne moremo odmisлити razlik med temi posebnimi vsebinami. Gre pa za to, da nenehno razkrivamo tudi njihovo prežemanje in regularnosti, ki so veljavne za vse. Na primer Marjan Svetličič se je v svojih člankih v TiP (1997, 1998 idr.) osredotočal na gospodarske vidike globalizacije. Pri tem je na primer ob oceni knjige Pasti globalizacije navedel tudi ugotovitev, ki *presega gospodarsko sfero* in nakazuje, da gre za igro s pozitivno vsoto. »Kritična ocena knjige Pasti globalizacije avtorjev H. P. Martina in I. I. Schumana kaže, da globalizacija ni igra ničelne vsote, kot predvidevata avtorja, ki zanemarjata načelo/zakon primerjalnih prednosti. Slednje še kako velja, še posebej skupaj z načelom kompenzacije, za tiste ki izgubljajo zaradi mednarodne menjave in/ali globalizacije. Koristi globalizacije presegaajo njene stroške, *globalizacijo dvigajo k blaginji*. Globalizacija krepi konvergenco med državami, če le-te vodijo pravilno ekonomsko politiko, čeprav hkrati tudi marginalizira nekvalificirano delovno silo in vpliva na zniževanje njihovih plač, nezaposlenost in socialno dezintegracijo.« (TiP, 1997/4: 596, poudaril Mlinar). Podobno razlago najdemo tudi v njegovem članku Globalizacija: možnost in priložnosti slovenskega gospodarstva (TiP 1998/6) v tem smislu, da – »s pravo izbiro politike« – koristi globalizacije presegaajo njene stroške (igra s pozitivno vsoto).

Glede na načelo/zakon primerjalnih prednosti, koristi globalizacije torej presegaajo njene stroške. V tem je gotovo eno od izhodišč za to, da globalizacija – gledano z vidika sveta kot celote – prispeva k blaginji. Vendar pa to, kot je nakazano že v navedbi, lahko – konkretno za Slovenijo, za določen kraj ali nekatere kategorije prebivalcev – pomeni tudi poslabšanje, nižji dohodek, brezposelnost ipd. Dejanski učinki so vse bolj odvisni od konkretnih akterjev (po stari terminologiji – od *subjektivnega faktorja*). Veljavnost razlage o igri s pozitivno vsoto pa ima še druge

meje. Z večjo inkluzivnostjo in upoštevanjem stroškov (transporta), bo vse težja tudi dostopnost do večjih oddaljenosti in s tem se bodo hkrati *zmanjševale primerjalne prednosti* materialnih in človeških virov na bolj *oddaljenih lokacijah* (več o tem v naslednjem poglavju – o ekoloških mejah globalizacije in individualizacije).

Kot sledi iz izhodišč v tem besedilu, moje razumevanje vključuje *hkratno* prisotnost dopolnjevanja kot izključevanja, *sodelovanja in tekmovanja*. Pri tem pa je vendarle zelo pomembno *iskanje možnosti*, da spontano pojavljajočo se ogroženost na podlagi medsebojnega izključevanja preuredimo, »*prevedemo*« v medsebojno dopolnjevanje. Boljše kot spopadati se s Kitajci, je, pridobiti jih za sodelovanje v obojestransko korist (na primer Alpina Žiri; več o tem v Žirovskem občasniku 2003/33).

V TiP je izrecno o globalizaciji pisalo le malo avtorjev in še ti skoraj v celoti le po letu 1990. Oznaka »globalna družba« se prvič pojavi v IIP (1983/8–9) v mojem prispevku *Prek partikularizmov do globalne družbe in občečloveških vrednot*, v katerem sem se še bolj skliceval na marksistične vire o preseganju teritorialne samozadostnosti in širjenju odvisnosti v svetovnem merilu (*Nemška ideologija*, pa tudi delo A. Fiamenga o kozmopolitizmu, integraciji človeštva idr.). Ta poseg nazaj je hkrati opozorilo v smislu *deja vu!* Vsebinsko se vprašanja o globalizaciji ne pojavljajo šele zdaj. Ob tem sem zapisal, da zmanjševanje razlik med lokalnimi skupnostmi in med regijami še ne pomeni (vsaj ne nujno) že vsesplošnega povečevanja uniformnosti (TiP, 1983/8–9, 1216), kar še danes ne razumejo številni razpravljale!. Na splošnejši ravni sem tedaj nakazal vrsto današnjih problemov in konfliktov.

V devetdesetih letih pa je bilo nekaj posameznih prispevkov tudi z vidika komunikacijskih raziskav medijev (Vreg, 2001; Bašič – Hrvatini, 1993). nacionalne varnosti (Jelušič, 2002) in kulture (Kirn, M., 1997, 2000).

Da bi vsaj v najbolj zgoščeni obliki ilustrativno opozoril na kompleksno vsebino, ki sem jo obravnaval v svojih besedilih o globalizaciji objavljenih v TiP, spodaj podajam prikaz iz njih izbranih naslovov, podnaslovov ter značilnih naslovov posameznih poglavij. Razvrstil sem jih v sedem sklopov, kot sledi:

1. Splošno, teorija

Globalizacija kot izziv za sociološko raziskovanje

Globalizacija kot *deja vu?*

Globalizacija, raznovrstnost in homogenizacija v prostoru

Prostorska sociologija in globalizacija družbe

Marksistična misel o preseganju lokalnih (nacionalnih) okvirov

Od območnega k omrežnemu povezovanju

Od izključevanja zaradi nedostopnosti k izključevanju zaradi selektivnosti

Na pragu ubikvitarne družbe

Ubikviteta domačega in tujega

Večravnsko prežemanje; majhne skupnosti in globalni problemi

Od interakcijskih k transakcijskim sistemom Izguba zunanjega sveta; novi totalitarizem?

Občutljivost za razlike in trend k homogenizaciji

Nezaupanje in (občutek) ogroženosti

Bivalno in/ali multilateralno čezmejno povezovanje

Mi po vsem svetu, ves svet pri nas?

Ozaveščanje podobnosti in različnosti od drugih
Dostopnost, konkurenca in primerjalne prednosti

2. Teritorialne spremembe

Nastajanje in izginjanje lokalnih posebnosti v procesu globalizacije
Teritorialna (ne)ločljivost želenega in neželenega
Teritorialna raznovrstnost in lokalne posebnosti: izginjanje in nastajanje
Središčnost in obrobnost uhajata geografiji

3. Nacionalno in globalizacija

Nacionalna suverenost in globalizacija
Suverenost, medsebojna odvisnost in ogroženost
Prek nacionalne samozadostnosti: zavest in povezanost v svetovnem merilu
Nacionalna varnost in globalizacija
Še nikoli tako varni in tako ogroženi
Državna zaščita in odpiranje Slovenije v svet
»Narod« kot prostovoljno združenje

4. Lokalno-globalni odnosi

O (ne)razumevanju glokalizacije
Globalizacija tokov in lokalne posebnosti
Konvergenca lokalnega in globalnega pojasnjevanja
Sploščanje hierarhije prostorske organizacije: lokalno-globalna konvergenca
Globalizacija ali getoizacija lokalne demokracije?
Teritorialna zamejenost v času glokalizacije

5. Globalizacija in kultura

Homogenizacija in kulturni imperializem
Prezemanje, posnemanje in ustvarjanje
Odpiranje kot ogrožanje ali kot bogatenje nacionalne kulture?
Prek partikularizmov do globalne družbe in občečloveških vrednot
Teritorialne identitete v nastajajoči svetovni družbi

6. Okoljske meje globalizacije

Povratak k zaprti sistemski paradigmi
Feedback globalno spoznanih meja rasti
Planetarna ogroženost in nacionalni nadzor
Lokalna demokracija in svetovni eksperti: primer sežigalnice v Luki Koper

7. Družboslovno delovanje in globalizacija

Internacionalizacija družbenih znanosti
Mednarodno komparativno raziskovanje
O naši majhnosti in preko nje: teritorialna in institucionalna zaprtost družboslov-
nega delovanja
Mikro- in makrosociologija, odnosi med nivoji
Informacijska tehnologija in mednarodna izmenjava podatkov

Navzlic veliki raznovrstnosti tem, pretežni del obravnavane snovi zadeva eno ali obe nakazani analitični ravni, t. j. analizo odnosov med akterji in/ali analizo (razširjanja) določenih lastnosti z vidika podobnosti in razlik.

V zaključku tega poglavja pa naj opozorim še na daljnosežne implikacije obravnavane družbene preobrazbe za raziskovalno in izobraževalno delovanje na FDV. Ker bi tudi to zahtevalo posebno samostojno študijo, naj le opozorim, da *skoraj celotna pojmovna in disciplinarna zgradba našega družboslovnega delovanja postaja vprašljiva!*? Stari pojmi izgubljajo svojo vsebino oziroma dobivajo novo, drugačno. Le v nekaterih primerih se tega tudi zavedamo, tako kot na primer, ko razlikujemo med »starim« in »novim lokalizmom«. Včasih o tem tečejo že dolgotrajne razprave, ko gre za razlikovanje med »mednarodnimi odnosi« in »svetovno politiko« ter »transnacionalnimi povezavami« ali ko gre za »nacionalno suverenost« in podobno. Celo »vsakdanje življenje«, ki se pojavlja polarno v razmerju do globalizacije, se danes ne odvija – vsaj v virtualnem prostoru – več (le) v lokalnem, ampak tudi globalnem merilu. S tem ko vsakdanje samodejno enačimo z lokalnim, delamo vedno večjo napako.

Sicer pa nas tudi empirično raziskovanje, še zlasti množice podatkov, ki nam jih nudijo – vse bolj tudi primerjalno⁹¹ zasnovane – raziskave Slovensko javno mnenje nenehoma izzivajo k nadaljnemu pojasnjevanju procesa globalizacije ter njegovega polarnega in soodvisnega procesa krepitev moči človeka kot posameznika, z vsemi želenimi in neželenimi, predvidenimi in nepredvidenimi posledicami.

Ekološke meje individualizacije in globalizacije: vračanje k paradigmi zaprtega sistema

V tem retrospektivnem delu ne morem zajeti številnih vprašanj o okolju, ki so jih avtorji obravnavali v TiP. Pri tem gre za veliko avtorjev, od katerih se večina pojavlja le ad hoc, ko predstavljajo posamezne probleme iz prakse ali pa iz različnih disciplinarnih področij, pa tudi kot avtorji iz drugih držav. Kontinuirano in največkrat pa je to vprašanje obravnaval Andrej Kirn, predvsem s teoretskega vidika. Med drugim je obravnaval ekološko in ekonomsko soodvisnost, ekološko krizo in znanstveno-tehnološko revolucijo ter alternative družbenega razvoja z vidika problematike okolja in nasploh »pasti razvoja«.

Tu najdem navezavo tudi na mojo preokupacijo, kako se *meje rasti* pojavljajo kot *meje svobode*⁹² In še bolj konkretno: kako okolje (fizični svet nasploh) – ob medsebojni odvisnosti s tehnologijo – pogojuje družbene procese individualizacije in globalizacije. Prav tu namreč razkrivam paradoksalno nasprotje med veliko dinamiko teh dveh procesov po eni strani in povsem *nasprotnimi zahtevami*, na katere opozarjajo ekološko ozaveščeni raziskovalci, na drugi strani. Ne vidim pa sistematičnih obravnav, ki bi celovito pojasnjevale hkratne spremembe in zamejitve z vidika obeh procesov.

⁹¹ Na primer kako je mogoče govoriti o globalizaciji, čepa večina prebivalcev izraža svojo navezanost (identifikacijo) prvenstveno na (naj)ožje teritorialne enote (več o tem tudi v TiP in v anketnih podatkih SJM).

⁹² Poseben problem pa zadeva vprašanje profesionalne identitete sociologa, ki (problemsko in ne disciplinarno) obravnava fizično okolje.

Pri vsem tem gre za pomemben korektiv poenostavljenega razumevanja razvoja, pa tudi individualizacije in globalizacije. V TiP (1997 4:592–593) sem opozoril, da nas globalizacija pospešeno vodi do *spopadanja z mejami fizičnega sveta* na tem svetu. Spopadamo se z ekološkimi mejami rasti, tedaj, ko gre za globalizacijo v smislu prostorskega širjenja mobilnosti ljudi in materialnih dobrin na vse večje oddaljenosti z vsemi *energetskimi implikacijami*, in tudi v smislu individualizacije potrošnje in rabe *omejenega prostora*. Ne le v teoriji, tudi v vsakdanjem življenju se lahko zalotimo v svojih lastnih protislovnih težnjah: želimo in načrtujemo potovanja v širši svet (mediji nas na profitni osnovi seveda k temu spodbujajo), hkrati pa naj bi varčevali z energijo, sami v domačem okolju pridelali čim več potrebne hrane ipd.

Tako sem v času najbolj dinamične individualizacije in globalizacije že hkrati nakazal vračanje k zaprti sistemski paradigmi. V zvezi s tem sem zapisal: »Najvišja stopnja teritorialne inkluzivnosti pomeni *izgubo zunanjega sveta* in s tem prestop od paradigme odprtega k paradigmi zaprtega sistema. Svet postaja totalni sistem... Tu ne bo več zunanjih alternativ, niti v tem smislu, da bi se človek lahko osvobodil te celote, niti tako, da bi se izmaknil svoji odgovornosti... To pa nadalje pomeni, da *neželenih* posledic (npr. ekoloških) *ne bo mogoče* prenesti na druge tako, da ne bi vplivale tudi na nas same. Povečala se bo pomembnost razhajanja med življenjem v *fizično omejenem in informacijsko razširjenem* prostoru. Medtem ko se bo v virtualnem prostoru razširjala globalna informacijska družba, pa bodo meje fizičnega sveta nujno terjale omejevanje v individualnem in družbenem delovanju ter povratak k logiki zero sum, kar bo pomenilo *manj avtonomije* akterjev, a več *kontrole in konfliktov*« (Mlinar, 1997).

Vrsta raziskav v *Centru za prostorsko sociologijo* potrjuje »težo« *teh predvidevanj*, ne glede na to, ali vzamemo omejitve glede načina bivanja (spopadanje s preferencami po razpršeni poselitvi) ali dileme glede razmerja med javnim in osebnim prometom na lokalni ravni (sporna raba osebnega avtomobila) ali pa težnje k mobilnosti na vse večje razdalje, ki so v nasprotju z vsemi ekološkimi postulati, v svetovnem merilu. Medtem, ko globalizacija, ki je na pohodu, ravno simbolizira sproščanje in povečevanje tokov na vse večje oddaljenosti, se z ekološkega vidika krepijo glasovi, da jih je treba omejevati, da je treba zmanjševati porabo energije, povečevati lokalno samooskrbo ipd. V tem smislu sta si *ekonomija* in *ekologija* *še povsem nasprotni*, pa bodisi, da se vpleteni akterji tega zavedajo ali ne. Celo za državne organe je značilno, da hkrati promovirajo medsebojno izključujoče se usmeritve, podobno tudi programi javne televizije. Ali pa vzemimo kar lastno dejavnost na FDV, saj se tudi ta (npr. s tržnim komuniciranjem) vključuje profitno zasnovano ekonomijo.

»Mednarodni odnosi« in nacionalna varnost

Ali gre res le za odnose med narodi?

Kje so drugi subjekti svetovnega dogajanja?

Živimo v času velikega vzpona slovenskega naroda, ki je s svojo državo postal »zgodovinski narod« in subjekt mednarodnega prava ter kot tak tudi na družboslovnem področju predmet zanimanja mladih generacij, ki se vključujejo na FDV. Proces osamosvajanja pa se ne ustavlja na nacionalni ravni. Za Slovence s tem še ni »konec

zgodovine«. Celo ne glede na državno ureditev se krepi moč vse *manjših* družbenih enot (v angleščini znameniti »empowerment«), teritorialnih in neteritorialnih subjektov ki s *pomočjo* ali *neodvisno* ali celo v *spopadanju* z državo vstopajo v svet. Hkrati pa ob – v Sloveniji prav danes še posebej poudarjeni državocentričnosti – ostajajo v senci meddržavnih in mednarodnih odnosov, dostikrat neopaženi ali pa obravnavani kot drugorazredni, čeprav je ravno tu prisotna, vsaj potencialno, osrednja dinamika nadaljnjega družbenega razvoja.

Bojko Bučar je v ta vprašanja posegel v TiP s svojim člankom *Univerzalizem in regionalizem v slovenski zunanji politiki* (TiP 1992/5–6) in na drugih mestih, kjer je obravnaval oblike predstavljanja *subnacionalnih* ozemeljskih enot v »mednarodni skupnosti«. ⁹³ Pri tem navaja, da sodelovanje držav s subnacionalnimi ozemeljskimi enotami drugih držav ni redkost v mednarodnih odnosih. »Zadržke pri tovrstnem sodelovanju predstavljajo predvsem suverene države, ki *ne vidijo smisla in interesa* v sodelovanju s *subjekti nižjega ranga*« (poudaril Mlinar). Bučar je utemeljeno poudaril vlogo subnacionalnih regij, seveda pa se ob tem nakazuje še bolj dolgoročen trend; že danes gre za množico subjektov, ki *samostojno* nastopajo in rešujejo svoje probleme v transnacionalnih povezavah, ne da bi država lahko nadzirala njihovo delovanje. Tu gre za mesta, občine šole, fakultete, različne interesne skupine, strokovna društva, subkulturna gibanja itd. O tem sem pisal tudi v svojih člankih v TiP – npr. v *Obmejne regije in Evropa* (1996/6) – in dobil natančnejši vpogled v svoji raziskavi na Koprskem. ⁹⁴

Ob tem, ko je danes nekako že apriorno zavrtnjena tema »podružbljanje«, pa se zdi kar presenetljivo aktualna vsebina članka, ki ga je pod naslovom *Podružbljanje zunanje politike in mednarodnih odnosov* v TiP (1987/10–11) objavil Marko Vrhunec. Pri tem je ugotovil, da je podružbljanje splošen sodoben globalen in ne samo naš pojav. Uveljavlja se z vidika možnosti, da se številni akterji neposredno, stalno in organizirano vključujejo v mednarodno sodelovanje. ⁹⁵ »Podružbljanje je negacija etatizma, predvsem *premagovanje monopola države* v zunanji politiki in mednarodnih stikih in odnosih... Pokazalo se je, da država ni več sposobna sama obvladovati mednarodnih razmer in tokov. Postala je ozko grlo, ki ne more več zadovoljiti vseh družbenih potreb. Le *neposredno* povezovanje s svetom vseh ljudi delavcev in občanov z vseh področij družbenega življenja, poklicev, struktur itd. družbi omogoča »dihanje s polnimi pljuči«, dvosmerno komuniciranje in pretakanje« (1254, poudaril Mlinar). Tako se je torej Vrhunec zavzemal za »povezovanje vseh delov družbe in kadrov s svetom«, kar naj bi znotraj države pospeševalo demokratizacijo družbe, deetatizacijo, decentralizacijo in debirokratizacijo.

Zastavlja se vprašanje, koliko današnje delovanje in pozornost v družbi in družboslovju še sledi taki vsebinski usmeritvi? Ali ni prišlo pri tem do razvojno škodljive

⁹³ Glede na to, kar sem napisal o omrežnem povezovanju, seveda postaja dostikrat sporna celo splošna raba izraza »mednarodni odnosi« in »mednarodna skupnost«.

⁹⁴ V svojem članku »Globalizacija« ali getoizacija lokalne demokracije« (TiP 2000/3) sem predstavljal obsežnejši citat iz poročila nekdanjega župana Aurelija Jurija (17. 2. 1997), iz katerega navajam tole: »Obiskali so nas državniki, ministri, parlamentarci, veleposlaniki, župani, poslovni in drugi ljudje... [sledijo imena 22 držav]... Z naše strani smo ponesli podobo in značilnosti Kopra in Slovenije neposredno v... [deset držav]. Naši kulturni ambasadorji so bili v Avstraliji na Japonskem in v skandinavskih državah, medtem ko so koprške poslovne ekipe potipale vse pomembnejše svetovne trge...«

⁹⁵ Ob tem bi pripomnil, da to vključevanje ni nujno organizirano, in kot že rečeno, ni le mednarodno.

diskontinuitete, mogoče, ne da bi se tega zavedali? Ali ni izobraževalni proces na FDV *osiromašen*, ker – kolikor poznam – premalo vključuje taka vsebinska vprašanja, s katerimi bi lahko odločneje *presejali zamejenost državocentrične miselnosti*? Podobno se ta vprašanja zastavljajo v svetovnem merilu, saj že predolgo traja zelo splošna razprava o (neutemeljenosti teorije o mednarodnih odnosih in teorije o svetovni politiki. Vlado Benko je že (glej npr. Benko, 2000) veskozi razširjal vsebino obravnav mednarodnih odnosov s tem, da je vključeval tudi sociološka spoznanja. Glede na vse navedeno, pa si lahko zastavimo vprašanje, zakaj tudi *sociološki študij ne vključuje* tega predmetnega področja? Ali gre za nezaveščeno inercijo zamejenosti iz časov njenega formiranja? Tako kot družboslovna informatika ne bi smela biti zamejena na sociologijo, tako tudi svetovno dogajanje ne bi smelo biti zamejeno na politologijo! *Poanta* pa je: če upoštevamo preobrazbo, o kateri sem pisal, gre za preseganje inercije v delitvi na notranje in zunanje!

Družbena preobrazba kot izziv za teorijo in prakso nacionalne varnosti

Daljnosežne posledice, ki vsaj implicitno izhajajo iz družbene preobrazbe, ki sem jo nakazal v tem besedilu in pred tem na več mestih v TiP, v temeljih zadevajo tudi teorijo in prakso nacionalne varnosti. Toda implikacije teorije, ki na splošno zarišuje spremembe, ki so pred nami, so očitno *težje prepoznavne* in dojemljive kot pa tiste, ki jih simbolizira 11. september v New Yorku ali 11. marec v Madridu. *Demonstracijski učinek* slednjih dveh je očitno neprimerljivo večji kot pa prehod od – celo grafično predstavljenega – vzorca območnega k omrežnemu povezovanju in s tem povezane razlage o procesih individualizacije in globalizacije, ki sem jo predstavil v reviji in knjigi. V TiP (pa tudi v okviru konference Pugwash v Hirošimi, leta 1995; objava 1997) sem predstavil svoj prispevek, v katerem sem – kljub medetničnim konfliktom na Balkanu – utemeljeval *konec* teritorialnega *ekspanzionizma* in *konec možnosti vojne* v Evropi. Oboje namreč, kot izhaja iz osnovnega modela omrežno (ne)urejene družbe, *postaja nemogoče*. Namesto *konfrontacije* imamo opravka z *interpenetracijo*. Spremembam, ki jih prinaša deteritorializacija v družbi nasploh se ne more izogniti niti organizacija varnosti in obrambe, niti obramboslovno delovanje pri nas in v (razvitem) svetu. Ostaja pa vtis o nedorečenosti v eksplikaciji in razumevanju te že predvidljive in spet še ene »velike zgodbe«.

Tako tej nakazujem, da tudi nacionalno varnost ne jemljem samo še kot dodatno temo v retrospektivnem pogledu družboslovnega delovanja. Želim pa izzvati večjo pozornost o tem, da je to vsebino (ob zadosti širokem teoretskem pristopu) treba obravnavati kot inherentni sestavni del družbenoprostorskih sprememb. Te prehajajo okvire profesionalnega ter institucionalno-državnega delovanja.⁹⁶

V tem smislu na primer postajajo relevantna spoznanja o glokalizaciji ter o *ponotranjenju zunanjega sveta* (podomačenju tujega) in *pozunanjenju notranjih zadev* (posvetovljanju domačega). To seveda vključuje tudi *ponotranjanje* doslej vedno prisotnega *zunanjega sovražnika*. Glede na vse večjo moč, ki jo lahko dobijo tudi manjše skupine in posamezniki, postanejo razumljive tudi možnosti *terorističnih napadov*. S prevzemanjem soodgovornosti za dogajanje v svetu pa seveda

⁹⁶ Ob prispevku Ljubice Jelušič v tej številki TiP, ki navaja natančen pregled objavljenih prispevkov (in ugotavlja, da je bilo objavljenih 287 člankov) s tega področja, se lahko omejim le na nekatera – po mojem razumevanju sicer – temeljna vprašanja.

ni mogoče računati, da bi se Slovenci lahko *izognili* aktivnejšemu vključevanju v razreševanje konfliktov v svetu, kot je sedanji v Afganistanu.

Splošna tema, ki je dobila nekakšno uradno priznanje tudi v prostorskem planiranju, t. j. *opuščanje sektorske* in monofunkcionalne organizacije in usmerjanje k »mešanim strukturam«, pa potrjuje utemeljenost mojega kritičnega odnosa, ki sem ga izražal že v prvih stikih z obramboslovjem na FSPN. Ogromna sredstva so bila izgubljena (kadar je šlo) za gradnjo zaklonišč kot enonamenskih objektov. Prav zdaj pa gre na podlagi nove IKT za množično opuščanje dosedanje prakse v smislu, ena funkcija – ena institucija – ena fizična struktura (zgradba).

Čeprav je videti, da je ideja o *podružbljanju vojske* dokončno pokopana, na primer v Sloveniji še posebej zdaj, ko smo prešli na njeno profesionalizacijo, vendarle tudi temu lahko ugovarjam. Najprej, ali je verjetno, da bi bila samo vojska izjema od vsega drugega, kar sem že prestavil? Sicer pa sedanja *vsepovsodna ogroženost* (v TiP, 1995/ 5–6, sem že pisal o tem, da smo v nekem smislu na pragu ubikvitarne družbe) in s tem spet *vsepovsodni nadzor* na nepričakovani način – skozi zadnja vrata – spet predstavlja obliko podružbljanja. V zvezi s tem glej tudi prispevek Ljubice Jelušič *Globalnost varnostnih interesov in groženj* (TiP 2002/4), ki obravnava deteritorializacijo konfliktov. Če gre za bolj klasične oblike, kot je v ZDA *community watch*, ali videonadzor ali pa številne druge oblike delovanja velikega brata, nam to razkriva razsežnosti, ki daleč presegajo okvire *profesionalne zamejitve* področja državne varnosti. Toda, tako kot že vseskozi, tudi pri tem ne gre za igro z ničelno vsoto! Profesionalno jedro, ki skrbi za nacionalno varnost, je še preveč določeno kot *sektor zase*, premalo pa kot izhodišče in stičišče za vključevanje in samoorganiziranje prebivalcev v vseh njihovih življenjskih in delovnih situacijah.

V zvezi s tem pa je še veliko nedorečeno o spremembah, ki jih prikazana družbena preobrazba prinaša, na primer glede na vlogo *meje in obmejnih območij* ter odnose med centrom in periferijo. Pozornost pa bi zaslužila tudi univerzalizacija pravic in varstva nemočnih, kar postaja pomembnejše kot pa nacionalne armade in še kaj.

Informatizacija, inovativnost in družba znanja

Če se že moram omejevati in izbirati teme in spoznanja iz preteklosti za prihodnost vsaj glede na današnje evropske prednostne naloge ne morem zaobiti procesa informatizacije, ki nas vodi v »informatijsko družbo«, in vseh tistih prizadevanj, še zlasti inovativnih dejavnosti, ki so podlaga »družbe znanja«. Medtem ko se samostojni prispevki z oznako »družba znanja« v TiP še niso pojavili, (pač pa smo imeli prispevke o znanosti in znanju, npr. Kirn, Hribar, Mali idr.) je »*informatijska družba*« že prisotna od poznih osemdesetih let. Leta 1989 sem dal pobudo za organizacijo pogovora, za okroglo mizo z naslovom *Na poti v informatijsko družbo*, katere prispevki (Splichal, Mlinar, Kalin, Premk, Pretnar, Trampuž in drugi) so bili objavljeni v TiP (1990/1–2). Število prispevkov pozneje narašča, vendar se zdi da se šele pojavlja mlajša generacija raziskovalcev, ki oživljajo to področje (Trček, Oblak, A. Lukšič, Kovačič, Delakorda, Lenarčič in drugi).

Že v zgodnejšem obdobju pa je šlo za obravnave *inovativnosti* v gospodarstvu (Jerovšek, Kos, Pešec, Pretnar in drugi) in negospodarstvu oziroma nasploh (Rus v socialnih skupnostih, Makarovič o ustvarjalnosti). Zdi se, da problematika tudi

po več desetletjih v osnovi *ostaja v osnovi nerazrešena* kljub vsem deklaracijam o pomenu znanja in znanosti za prihodnost Slovenije in v boju za preživetje v vse bolj tekmovalnem svetovnem gospodarstvu.

Razpredelnica 6: Število zadetkov pojmov v zvezi z informacijsko družbo/ družbo znanja (na milijon zapisov v bazi Web of Science)

iskani pojem	1970–1979	1980–1989	1990–1999	2000–2003
informacije	3.071	3.190	10.096	27.487
informacijska tehnologija	10	98	326	625
informacijska družba	4	22	35	72
znanje	764	1.142	9.045	15.482
znanost	2.778	3.071	12.924	26.934
družba znanja	0	1	2	11
inovacije	138	123	391	684
vsi članki	5.416.764	8.540.181	10.360.423	4.824.324

V splošno informacijo o tem, kako se povečuje zanimanje za tu obravnavano vsebino, prikazujem zgornjo razpredelnico s številom zadetkov izbranih pojmov v Web of Science. Informacijska tehnologija izstopa z izrednim porastom zlasti v osemdesetih letih, znanje pa v devetdesetih. Znanje in znanost sta že močno prisotna; družba znanja se šele začinja pojavljati; inovacije pa imajo nekaj počasnejšo rast.

Vsa družboslovna področja na FDV in univerzi so še vedno pred neizpolnjeno nalogo, da razjasnijo mikro- in makroblokade in okoliščine, ki preprečujejo uveljavljanje inovativnosti v kontekstu »nove ekonomije znanja« (glej tudi prispevka Svetlika, Pavlina, Sočana v tej številki). Kot izhaja tudi iz prispevka avtorjev Svetlika in Pavlina, se to navezuje tudi na razmerja med *ustvarjanjem*, *prenosom* in *uporabo* znanja⁹⁷, kar sem sicer obravnaval že v zvezi s profesionalizacijo (glej tudi Mali, 2002). Z vidika družboslovnega delovanja pa zaslužijo pozornost tudi različne izkušnje o povezovanju z »uporabniki« posameznih fakultet ljubljanske univerze, ki bi jih kazalo strniti pod nakazanim vidikom. Za sedaj nimamo potrebnih dvosmernih, ali pa niti enosmernih komunikacij.

Čeprav se danes poudarja, da primanjkuje strokovnjakov s tehničnih področij in naravoslovja in postavljajo v ospredje predvsem tehnološke inovacije, hkrati v praksi razkrivamo *blokade pri uresničevanju* razvojnih programov, ki so predvsem upravne, organizacijske in sploh družbene narave. Tu pa vidim izziv za celotno družboslovno delovanje v Sloveniji.

Informacijsko-komunikacijska tehnologija in raziskovanje v vsakdanjem življenju

Vedno aktualnejša postaja zamisel (ki sem jo predstavil v TiP, 1978 10 in 1988/75), da je hkrati z nadaljnjo krepitvijo profesionalizacije družboslovnega delovanja

⁹⁷ Tu zadevamo v že trajno prisotno razpravo o temeljnih in aplikativnih raziskavah. V zvezi s tem Drago Kos v svojem komentarju ugotavlja, daje prevladala formalna nad vsebinsko presojo programov, tako da se zelo malo upošteva njihova t. i. družbena aktualnost; inovativnost posameznih predlogov ne pride do veljave.

potrebno tudi uvajanje spodbud za njegovo širjenje prek njegovih ozko profesionalnih in institucionalnih okvirov. Že tedaj sem ugotavljal, da nova informacijska tehnologija bistveno razširja *potencialni krog sodelujočih v raziskovalnem procesu*. Ob nesluteni dinamiki razširjanja rabe računalnikov, interneta, elektronske pošte, ob širjenju števila informacijskih in multimedijskih središč po občinah in posameznih krajih ter vse večji dostopnosti in obvladljivosti podatkov za vse širši krog ljudi, pa ta ideja dobiva še dosti bolj realno podlago.⁹⁸

Poistovetenje ustvarjalcev in uporabnikov znanja

Na taki podlagi pa prihaja do zблиževanja teoretskega in izkustvenega, do poistovetenja *ustvarjalcev in uporabnikov znanja* itd. V tem smislu se potrjuje in aktualizira predvidevanje, da se družboslovna raziskovalna dejavnost ne bo pojavljala le v posebnih raziskovalnih institucijah, temveč dosti bolj razpršeno in prožno kot *sestavina vsakdanjega življenjskega okolja*.⁹⁹

Potrebe po analitični raziskovalni dejavnosti ne bodo mogle zadovoljiti več majhne skupine profesionalnih raziskovalcev v osrednjih institucijah. Na vseh ravneh odločanja naj bi se opirali na računalniško podprte analitično-informacijske centre, ki bi zagotavljali večjo selektivnost, ekspeditivnost in tudi analitično podkrepljenost variantnih rešitev ter anticipacijo njihovih neposrednih in posrednih posledic.

Današnja svetovna praksa te zamisli potrjuje kot uresničljive. Ne le nova informacijsko-komunikacijska tehnologija, tudi organizacijske in analitično-metodološke inovacije, kot je npr. analiza SWOT, razširjajo možnosti za vključevanje vse širšega kroga prebivalcev v »samoraziskovanje« njihovega lastnega okolja. To je hkrati ena temeljnih predpostavk za bolj demokratično odločanje na lokalni ravni.

TiP in FDV bi lahko veliko vplivali na uveljavljanje nakazanih možnosti v Sloveniji. S tem bi presegali dosedanje prakso, ko se splošna določila, sprejeta v centru, mehanično in enosmerno prenašajo tudi na značilne lokalne razmere ter »v bazi« ustvarjali možnosti za *dvosmerne komunikacije*.¹⁰⁰

Da pri tem ne gre za kakšne utopične ideje, nam kaže praksa nekaterih evropskih držav in v ZDA, kjer lokalni prebivalci dosti bolj kot pri nas sodelujejo pri tovrstnih dejavnostih, še posebej v zvezi s planiranjem. V določenem smislu pa tudi pri nas že praksa prehitveva »teorijo«, saj se zlasti mladi množično vključujejo v *različne aktivnosti v virtualnem prostoru* (npr. njihovo delovanje v diskusijskih

⁹⁸ Več o tem v knjigi Zdravka Mlinarja Bivalno okolje v globalni informacijski dobi (v pripravi).

⁹⁹ O tem sem pisal v TiP že 1978. leta, ko sem se posvečal temi »Samoupravljavci kot raziskovalci« (Družboslovna raziskovanja in samoupravno odločanje). Pri tem sem poudaril, da vključevanje prebivalcev v raziskovalno delo ne pomeni niti izrivanje niti nadomeščanje znanosti z nekakšnim diletantskim volonterstvom. Nasprotno, njihovo vključevanje naj bi predvsem povečevalo ozaveščenost vse širšega kroga ljudi o neizmernih področjih potencialnega kreativnega delovanja, ki postaja obenem pomembna gonilna sila razvojnih procesov (str. 1120). Pri tem sem se navezoval na delo nemškega sociologa RennI Kunig, Die Gemeinde, Hamburg, Rowohlt, 1958, ki sem ga nosil v mislih že od časa njegove izdaje.

¹⁰⁰ Ob skorajda vsesplošnem sprejemanju našega novega »supersredišča« v Bruslju, ne vidim, da bi kdo problematiziral prevlado enosmernih komunikacij na tej relaciji. Kol da bi bilo to samoumevno! EU ima pri nas svoje izpostave (EDC) za razširjanje informacij iz Bruslja, ne pa za to, da bi prek njih dobivala povratne informacije. Tu vidim izziv za naše družboslovje, (v smislu indigenizacije) saj bi naši raziskovalci lahko v povratne komunikacije nenehoma vnašali slovensko specifično vsebino.

forumih, vse številnejših spletnih anketah in komentarjih njihovih izidov, predstavljanje njihovega kulturnega in umetniškega delovanja na internetu ipd.). Tudi na FDV že deluje forum *Razpravna deska FDV*, na primer na temo *Zaposlovanja diplomantov FDV*, prek katerega se na nov način razjasnjuje tudi ta »stara tema« na podlagi novega vzorca komuniciranja »vseh z vsemi«. Tu se stekajo različne izkušnje diplomantov FDV.

Glede na vse to dogajanje se z zamudo ozaveščamo o tem, kako *utrjene predstave* o institucionalnih okvirih znanstvenega in še posebej družboslovnega delovanja postajajo preživele.

Tu gre za izziv celotnemu kompleksu družboslovnega delovanja, ki zahteva *redefiniranje vlog vseh dosedanjih akterjev in še zlasti osrednjih znanstvenih in izobraževalnih institucij*. Na vidiku je torej sprememba v načinu komuniciranja in tudi v vsebini njihovega delovanja. Za znanstvene in strokovne ustanove v Sloveniji – podobno kot sicer tudi za druge, npr. politične – šele s tem vidikom lahko razkrivamo, kako presenetljiva je njihova institucionalna in teritorialna inercija in *zaprtost*.

Nove tehnologije in stari/novi načini delovanja: poistovetenje izobraževanja in raziskovanja

Na vsej črti razkrivamo podcenjevanje zmožnosti ljudi in tudi odsotnost spodbujevalne vloge osrednjih institucij, ki bi jo lahko uveljavljali pod geslom »pomoč za samopomoč«. Celoten šolski sistem prihaja v krizo zaradi preobremenjenosti, zaradi *faktografsko* posredovanega znanja, hkrati pa nimamo *elementarnih priročnikov*, ki bi *učence in odrasle* – ki postajajo vseživljenjski učenci – usmerjali k *dejavnejši vlogi* v njihovem okolju.¹⁰¹

Doslej smo *metodološka znanja*, usposabljanje za analizo razmer na posameznem predmetnem področju, šteli za tipično ozko strokovno sfero. V okviru prejšnjega političnega sistema so še to označevali kot postransko ali celo kot izraz tehnokratske usmerjenosti posameznikov. V spremenjenem družbenem kontekstu, ko je vse večji delež razpoložljivega znanja dostopen ljudem neposredno, tudi *mimo izobraževalnih institucij*, pa postaja zmeraj bolj nesmiselno, če ohranjajo tradicionalno vlogo kot nekakšnega monopolnega kanala za razširjanje znanja po že vse bolj zastarelem modelu komuniciranja: eden z mnogimi. Vse bolj potrebna pa je *pomoč za samostojno iskanje informacij* in *ustvarjalnost* ljudi v najrazličnejših delovnih in življenjskih okoljih. Kot nam kažejo izkušnje iz osnovnih šol, se pojavlja zadrega, ob tem ko imamo na voljo možnost uporabe računalnikov, torej novo tehnologijo, hkrati pa *primanjkuje idej, kako bi jo uporabili*, še zlasti za analizo družbenega okolja.

Če pri tem upoštevamo, da se v svetu širi tudi učenje na domu v smislu izobraževanja na daljavo in da prihaja do deinstitutionalizacije izobraževanja v smislu »de-schooling society«, potem vidimo, da se bistveno spreminja celoten kontekst komuniciranja, v katerega vstopata tudi FDV in TiP. V prejšnjih desetletjih sta bili v ospredju institucionalizacija in profesionalizacija družboslovnega delovanja. V bodoče pa bi preko revije TiP lahko v nakazanem smislu (ponovno) poudarjali

¹⁰¹ Glede tega sem že podal svoj prispevek v intervjuju z M. Nagličem z naslovom *Od trpnega sprejemanja krajevnih danosti k dejavnemu vstopanju v svet* (ŽO, 2003/33).

tudi vprašanje o *podružbljanju*, socializaciji tega delovanja. Obe bi lahko zelo neposredno, življenjsko aktivirali stik s srednješolskim izobraževanjem, saj bi srednješolcem lahko nudili tako vsebinske kot metodološke usmeritve. Sedanji študentje *novinarstva*, *družboslovne informatike* in vsi drugi, pa bi – pred in po diplomu – lahko dosti pripomogli k uresničevanju teh zamisli. To se navezuje na današnjo aktualno problematiko mladine in torej tudi na *sociologijo mladine* (alternativa drogām!) idr.

Pri tem preseneča, kako ravno znanstvena sfera zaostaja za sfero socialne politike in socialnega varstva, kjer se je že pred več desetletji začel proces deinstitucionalizacije v informacijski dobi in družbi znanja. Glede na tehnološke možnosti in razvojne potrebe ter stopnjo izobraženosti prebivalcev pa lahko pričakujemo *radikalno razširjanje kroga sodelujočih*, tako da bi tudi družboslovno delovanje postajalo vse bolj splošno razširjena prvina vsakdanjega življenjskega okolja občanov. Kot sem že nakazal prav v zadnji številki TiP (št. 6, 2003), s širjenjem *teledela na domu* prihaja do reintegracije dela in bivanja. Pri tem so raziskovalci vse manj vezani na fiksne lokacije dosedanjih raziskovalnih institucij. Hkrati pa se jim pridružuje vse več mladih, ki so usposobljeni in opremljeni tako, da vse bolj obvladujejo vse večje količine informacij kar v domačem okolju.

Ob potrebni (pre-)usmeritvi razvojne politike RS, ki bi priznavala in podpirala novo vlogo osrednjih družboslovnih institucij, bi lahko uvajale dejavnosti, kakršnih doslej še nismo imeli. V programu Založbe FDV bi npr. lahko uvedli zbirko publikacij, namenjenih *družboslovnemu usposabljanju najširšega kroga občanov*, še zlasti pa učencev, dijakov in študentov; seveda pa tudi zaposlenih in upokojenecv. Njihov skupni imenovalac pa bi bil ravno pomoč pri dejavnostih, ki zadevajo (kritično) analizo lastnega življenjskega okolja hkrati z opiranjem na svetovne informacijske vire.¹⁰² Vse to pa se neposredno navezuje na širjenje rabe interneta, elektronske demokracije in tudi na uveljavljanje koncepta civilne družbe nasploh.¹⁰³

O (ne) samostojnosti naroda in posameznika v kontekstu globalizacije

Tudi obravnave, ki zadevajo narod in še posebej slovenski narod, postavljam v najširši časovno-prostorski kontekst družbenih sprememb. Pri tem pa se zavedam, da različen časovni okvir obravnave že sam pogojuje tudi pomen in (nepomembnost rezultatov, do katerih pridemo s svojo analizo. Prav v tem pogledu prihaja med slovenskimi izobraženci do različnih pogledov glede vloge naroda in njegove države.

S povečevanjem zgodovinske distance od časa slovenske osamosvojitve bo seveda lahko presoja o tem vse manj pristranska. Že po enem desetletju pa je vidno dvoje. Po eni strani celo več kot *pričakovani uspeh pri uveljavljanju Slovenije* kot samostojnega in mednarodno priznanega akterja v evropskem in celo svetovnem merilu. Kot majhen narod smo – zahvaljujoč predvsem slovenskemu jeziku – dobili celo

¹⁰² K uporabi le-teh sem že pred dvema desetletjema spodbujal študente na treh fakultetah ljubljanske univerze (npr. podatkovna baza ICONDA. idr.), saj je to odločilno pogojevalo kakovost njihovih študijskih izdelkov: današnja dostopnost je neprimerljivo večja, uporaba pa še vedno omejena.

¹⁰³ Ob tem pa prihaja tudi do sprememb v načinih komuniciranja. Elektronske komunikacije sicer do neke mere nadomeščajo tiskane medije (vendar ne tako, kot so bila pričakovanja, da vstopamo v »brezpapirno družbo«). Vloga revij, kot ugotavlja tudi Slavko Splichal, ki izdaja revijo Javnost/The Public – se ne zmanjšuje kljub širjenju elektronskih komunikacij. Vendar pa so uspešne predvsem tiste, ki hkrati zagotavljajo tudi svojo elektronsko dostopnost, kar pa jim je omogočeno, zlasti če se vključujejo v svetovna založniška omrežja.

prednostni položaj, saj nam je omogočeno neposredno vključevanje v nadnacionalne centre odločanja. Tega nimajo niti nekateri drugi večji narodi brez lastne države, niti velike regije enonacionalnih držav (npr. Bavarska zli milijoni prebivalcev). V skladu s splošnimi težnjami k osamosvajanju se vse manjše enote neposredno vključujejo v vse širše družbene okvire in družbo v svetovnem merilu. Po drugi strani pa je Slovenija dobila svojo državno samostojnost po skoraj tristo petdeset letih (od 1648) obstoja in torej že prav ob *poteku »vestfalskega reda«* v Evropi. To je bil sistem suverenih teritorialnih držav, v katerem je imel posameznik podrejeno vlogo pripadnika državljana. V Sloveniji pa to zgodovinsko podoživljamo – kot sem zapisal ob 50. obletnici *Splošne deklaracije OZN o človekovih pravicah* (posvetovanje na SAZU, 1998; ur. A. Selih, 1999) – v izjemno zgoščeni obliki, v komajda dobrem desetletju pred vstopom v EU. Že v tem desetletju se kaže paradoks hkratne *graditve* in *slabitve* slovenske države. Nacionalna suverenost – kot sem pisal v TiP (1990 in 1991) – v razvitem svetu slabi glede na vse večjo avtonomijo posameznikov (oziroma subnacionalnih enot) in glede na »uhajanje« zadev prek njenih meja. Brez nadzora nad teritorialnimi državnimi mejami, kot ugotavlja France Bučar v *Porušeni harmoniji sveta* (2003), je ni mogoče uveljavljati. Mejam pa se odpovedujemo z vstopom v EU.

Ta vprašanja zadeva tudi članek *Posameznik in narod, avtonomnost in suverenost*, ki ga je (v TiP 1989/8–9) objavil Tine Hribar. V njem je najprej opozoril, da človek kot posameznik ni že sam po sebi subjekt. Kot bistvo subjektivitete posameznika pa šteje njegovo avtonomijo. V postmoderni dobi pa prihaja do samo-ovedanja posameznikov kot narodov (v primerjavi z dosedanjim razumevanjem nacionalne države, kakršna je na primer Španija). Mednarodni dokumenti pa človekove pravice in državljanske svoboščine utrjujejo na svetovni ravni, ki so temelj porajajoče se svetovne civilne družbe. Oblikuje se »svetovno pravo, na podlagi katerega svetovna javnost ne samo dovoljuje, ampak vse pogosteje tudi zahteva različne sankcije v razmerju do tistih (suverenih) držav, ki kršijo temeljne človekove pravice. Čeprav takšno sankcioniranje ne pomeni napada na suverenost prizadete države, prihaja ob ohranjanju formalne suverenosti vendarle do vsebinske relativizacije, t. j. deabsolutizacije suverenosti« (prav tam: 988). Pri tem dodaja, da se s pravico državljanov, da se pritožijo na mednarodne institucije, povečuje avtonomija posameznikov, zmanjšuje pa suverenost države nad njimi.

Čeprav je najprej zapisal težko sprejemljivo razlago, da se posameznikova avtonomnost in narodova suverenost *načeloma ne izključujeta*, nato vendarle navaja *kolizije med njima*. O teh pa razsojata posameznik in država, toda prednost ima posameznik. »Prednost, da se v skrajnem primeru odreče državljanstvu, se pravi tudi državi svojega naroda, se izseli...« (prav tam). Mislim, da je pri slednjem pomembnejše še nekaj drugega. Ne umik ali pobeg posameznika, temveč *podreditve države univerzalnim standardom*, ki vese bolj jasno (pa čeprav z mnogimi nedoslednostmi, tako kot na Balkanu) dajejo *prednost posamezniku* pred vsakim drugim nacionalno-državnim (ne)redom in celo *zahtevajo vmešavanje* v »notranje zadeve« (v zgodnejšem obdobju se je, bolj z nasprotnega vidika, s to temo ukvarjal Danilo Turk v svoji knjigi, ki je bila prikazana tudi v TiP). Prav tu razkrivam temeljno spremembo v današnjem svetu, ki ne priznava več prednosti nacionalnemu ali kateremu koli drugemu partikularnemu redu (na primer družinski zasebnosti), temveč daje prednost univerzalnim pravicam posameznika, kar sem že obravnaval.

Tudi v tem vidim potrdilo, da še ni prišlo do »konca velikih zgodb« v smislu, kot nakazujejo nekateri pisci o postmoderni družbi. Nasprotno, živimo sredi največjega spreminjanja, v katerem v največji kompleksnosti in prepletenosti lahko prepoznavamo veliko zgodbo o krepitvi človeka kot posameznika in svetovne družbe. Ali to pomeni, da narod kot nekakšna vmesna struktura nima perspektive? V TiP in na več drugih mestih je že Rudi Rizman (TiP 1989/8–9) večkrat zastavil vprašanje o prihodnosti naroda in nakazal, da ne gre preprosto za izbiro, ali samo nacionalna država ali samo nadnacionalne integracije; res pa se bo morala prva prilagajati drugi in se odpovedati suverenosti nad svojimi državljani (v povezavi s tem glej tudi TiP 1989/8–9).

Grega Tomc v tukajšnji jubilejni številki TiP zastavlja vprašanje o prihodnosti slovenskega naroda s svojim prispevkom *Slovenci včeraj, danes in... nikoli več?*

Tudi on svoje sklepe pogojuje glede na časovne okvire obravnave. Glede na to, kar sem že napisal o regularnostih, ki so še vedno prepoznavne, bi bilo preskromno reči, da se moramo pri tem opirati le na ugibanje. Mogoče pa je nakazati preobrazbo naroda v kontekstu svetovne omrežne družbe.

Prav v zadnjem desetletju je prišlo tudi v družboslovnih razpravah do pomembnega korektiva prvotnih *sklepov* o koncu teritorialne raznovrstnosti, koncu naroda, države, koncu mesta, družine in podobno. Ob deteritorializaciji se pojavlja *reteritorializacija*. V svojih člankih v TiP sem že omenjal, da globalizacija ni (le) nekakšna nivelizacija, temveč tudi *povečana možnost za uveljavljanje* tistih, ki so zmožni opredeliti svojo vlogo v globalnem merilu. Omenil sem tudi že razlikovanje med identiteto kot »otokom« in »križiščem«. Vse to nas opozarja, da ne gre preprosto za da ali ne.

Logika eksplicirane teorije individualizacije in globalizacije narekuje, da bo vse več Slovencev živelo zunaj Slovenije in bodo v informacijski dobi lahko ostajali povezani tudi v svetovnem merilu. Tako se bo *povečevala njihova zmožnost* in hkrati *zmanjševala samoumevnost*, da delujejo (tudi) kot Slovenci zunaj današnje Slovenije. Razeselitev v Cankarjevem času in danes, ko na primer postajajo mediji dostopni kjer koli in kadar koli, ne vodi do istih posledic.¹⁰⁴

Ne vidim možnosti, da bi ohranjali »etnično čisto« Slovenijo. Hkrati pa spet vidim, da ne gre samo za enosmerni proces v smislu utapljanja slovenstva. Res je sicer, da se zmanjšuje delež rojenih Slovencev, ki v svojem življenju uporabljajo slovenski jezik. Toda hkrati ni bilo še nikoli toliko Neslovencev, ki bi se učili slovenščino, kot danes. Vse kaže, da se stvari neodvisno od naše volje spreminjajo tako, da bo za preživetje postalo nujno¹⁰⁵ znanje *svetovnega jezika*; sicer pa bo od nas in

¹⁰⁴ Slovenska RTV je leta 1997 začela po internetu oddajati in danes so že vse televizijske (SLO 1 in SLO 2) in radijske oddaje (vsi trije programi) postale dostopne po vsem svetu. V Centru za slovenščino kot drugi/ tuji jezik na Filozofski fakulteti se uči slovenskega jezika vse več slušateljev (v 20 letih skoraj 2000) z vseh celin, med katerimi se povečuje delež tistih, ki niso slovenskega porekla. Državna uprava vključuje tudi Urad RS za Slovence po svetu. Nove komunikacijske možnosti so pomembne za delovanje Slovenske izseljenske malice in za Slovenski svetovni kongres. Zavod MIRK in nekatere šole uvajajo učenje (še zlasti slovenščine) na daljavo po internetu za učence iz Slovenije na več celinah.

¹⁰⁵ Že pred leti sem to zastopal v razpravah na FSPN nasproti stališču, da naj se na primer na Štajerskem kot prvi, obvezni, tuji jezik učijo nemščino, na Primorskem italijanščino, ker bi to pomenilo, da nimamo nobenega »skupnega imenovalca«. Kot je pokazala praksa je bilo npr. nemogoče organizirati katero koli predavanje tujih gostov brez prevajanja.

naše volje kot posameznikom in od organizirane skupnosti prepuščeno – še zlasti od naše volje in torej politike – odvisno kakšna bo prihodnost slovenskega jezika in slovenske identitete kot ene od izbirnih identitet.¹⁰⁶

Bistveno spremembo vidim v prehajanju od vnaprejšnje določenosti človeka z njegovem okoljem že po rojstvu, rodu, krvi, teritorialnem poreklu oziroma času bivanja v kraju k ozaveščenemu, reflektivnemu presojanju in izbiri kot osnovi njegove individualne identitete in identifikacije. *Narod kot vnaprejšnja danost vseka-kor slabi; narod kot izbirna oblika povezovanja, kot »izbirna identiteta«* pa ostaja, odvisno od volje, hotenja posameznikov in njihove organiziranosti tako v nacionalno-državnem, kot v svetovnem merilu. *Vsekakor pa ne tak. kakršen je danes.*

Sklepna misel

Jubilejni pogledi nazaj so praviloma precej drugačni od tega, ki sem ga predstavil v tem besedilu. V njem se nisem hotel zamejiti le na leporečje o dosežkih štirih desetletij niti se nisem želel zadržati le v okvirih preteklosti. Namerno sem že z naslovom poudaril, da v preteklosti iščem predvsem izhodišča za prihodnost. Pri tem pa se ne prepuščam niti samoumevnosti evolucionističnega optimizma, niti ne sprejemam konca vseh velikih zgodb. Ob vsej kompleksnosti in zmedenosti s katero se spopadam v družbi in družboslovju današnjega časa, sem vendarle – tako na osnovi zelo konkretnega izkustva iz več desetletnega delovanja na FDV, kot tudi teoretsko posplošenega svetovnega izkustva – poskušal razkrivati in predstaviti določene regularnosti.

V svojem poskusu analize s sociološkega vidika se nisem mogel zaustaviti na meji dveh političnih sistemov, temveč sem razkrival kontinuiteto tam kjer jo praviloma ne vidimo in diskontinuiteto, ki je dostikrat le navidezna. Izpostavil sem de-ja vue, kadar sem razkrival, da smo preveč zožili časovne horizonte in je potrebno poseči bolj nazaj, podobno kot tudi primere, ki kažejo, da ne vidimo rudimentarno prisotnih izhodišč za vnaprej. Osebnostno pa mi je bilo v največje zadovoljstvo vsako razkritje protislovnosti, tako v družbenem, kot družboslovnem delovanju. Osredotočil sem se na (pavšalno zavrženo) dialektiko vključevanja in izključevanja, individualizacije in globalizacije, partikularnega in univerzalnega..., vse v spopadanju s poenostavljeno logiko igre z ničelno vsoto. Čeprav pot v prihodnost ni premočrtna, pa to še ne pomeni da je povsem nepredvidljiva. Če družboslovci ne bomo izključevali fizičnega sveta, se bomo toliko bolj približali realnosti, ki jo nakazujem z vračanjem k paradigmi zaprtega sistema.

V svojem besedilu sem poskušal ugotavljati, kaj smo se v nekaj desetletjih naučili. Temeljitejša preučitev virov, pa me je spet privedla do paradoksa. Vseskozi sem pisal o svojih prizadevanjih, da bi čim večjo družbeno kompleksnost zgostil in prevedel na skupni imenovalec. Rezultat pa je – najdaljše besedilo v tej publikaciji! To pa je ob vsej moji pretencioznosti že spet svarilo in hkrati izziv (prosto po Mer-tonu), da se posvetimo nenameravanim učinkom našega delovanja.

¹⁰⁶ Ob vsem tem je še veliko nerazumevanja in ob vsem pomenu, ki ga pripisujemo ohranjanju slovenskega jezika, še nimamo celovite sociolingvistične analize, ki bi lahko bila podlaga za konsistentno opredeljeno jezikovno politiko (v zvezi s tem piše tudi Kalin Golob v TiP 2001/2). Ne vidim tistega, ki bi bil zadosti odprt za razumevanje in povezovanje obeh strani protislovja med instrumentalnostjo in identiteto, kakor je to poimenoval Alain Touraine, ali – drugače rečeno – med ekonomskim razvojem in etnorazvojem.

Literatura (skrčeni seznam)

- Albrow, Martin (1996): *Global age: state and society beyond modernity*. Cambridge: Polity Press.
- Albrow, Martin and Elizabeth King (eds.) (1990): *Globalization, Knowledge and society*, London, SAGE
- Barbič, Ana (1984): Plotovi med znanstvenimi strokami so (še) visoki, *TiP*, 21 (3).
- Beck, Ulrich (2003): *Kaj je globalizacija?* Ljubljana: Krt.
- Benko, Vlado (1970): Integracija socioloških, politoloških in novinarskih ved v univerzo, *TiP*, 7(11): 1506–1511.
- Benko, Vlado: (2000): *Sociologija mednarodnih odnosov*. Ljubljana; Znanstveno in publicistično središče.
- Bernik, Ivan (1984): Od samoanalize k analizi družbe, *TiP*, 21 (3): 284–288.
- Bernik, Ivan (1987): Zakonitosti in »odkloni« v teoriji razvoja, *TiP*, 24 (10–11): 1412–1413.
- Bernik, Ivan in Fabjanič, Nina (1998): Spomini na socializem: »čas napredka in dobrega življenja« ali »čas strahu in zatiranja«? *Teorija in praksa*, 35 (6): 1057–1068.
- Bibič, Adolf (1986): Civilna družba v socializmu. *TiP*, 23 (11): 1203–1212.
- Bibič, Adolf (1986): Politična znanost 25 let pozneje, *TiP*, 23 (12), 1401–1413.
- Blalock, Hubert, Jr. (1984): *The Basic Dilems in the Social Sciences*, London, Sage.
- Bohinc, Rado, Metod, Černetič (ur.) (1999): *Civilna družba v Sloveniji in Evropi: stanje in perspektive*. Ljubljana: Društvo Občanski forum, FDV.
- Brezovšek, Marjan (1970): Raziskovanje podeželja: vtisi ob akciji Vojsko. *TiP*, 7 (10): 1385–1398
- Brezovšek, Marjan (1990): Nekatero izkušnje z referendumom, *TiP*, 27 (12): 1440–1449.
- Bučar, France (2003): *Porušena harmonija sveta. Dob pri Domžalah: Miš*.
- Castells, Manuel (1996): *The Rise of the Network Society*. Oxford, Cambridge: Blakwell.
- Ferligoj, Anuška (1976): Metodološki vidiki proučevanja razvojnih procesov, *TiP*, 13 (11): 1024–1027.
- Fink – Hafner, Danica (1998): Raziskovanje policy omrežij, *TiP*, 35 (5): 816–829.
- Gantar, Pavel (1992): Regionalizem in lokalna samouprava. *TiP*, 29 (3/4): 282–288.
- Gantar, Pavel (1993): Črnograditelj proti državi, *TiP*, 30 (5–6): 435–443.
- Goričar, Jože (1984): Teorija v spoprijemu z družbeno prakso. *TiP*, 20 (2/3): 366–369.
- Grizold, Anton, Vinko Vegič (2002): Članstvo v Natu: rešitev sodobne varnostne dileme Slovenije? *TiP*, 39 (3): 383–401.
- Hočvar, Barbara (2004): Kritičnost, zavzetost in iznajdljivost so v Sloveniji prepovedane, *Delo*, 16. febr. 2004.
- Hočvar, Marjan (1995): Do kam segajo evropska transurbana omrežja? *TiP*, 32 (7–8): 697–704.
- Hribar, Tine (1989): Posameznik in narod. *TiP*, 28 (8/9): 986–991.
- Hvala, Ivan, Marjan Sedmak (ur.) (2004): *Politea: Civilne razsežnosti politike*, Ljubljana, FDV, Društvo Občanski forum.
- Iglič, Hajdeja (2003): Network and political mobilization: beyond structural argument, *Družboslovne razprave*, 19 (44): 13–34.
- Jelušič, Ljubica (2002): Globalnost varnostnih interesov in groženj, *TiP*, 39 (4): 613–620.
- Jerovšek, Janez (1965) Distribucija moči na nivoju občine, *TiP* 2 (4): 652–664.
- Jerovšek, Janez (1988): Globalno-sistemske determinante podjetništva in inovativnosti, *TiP*, 25 (11–12): 424–1431.
- Jogan, Maca (1974): Nekateri problemi odnosa sociologije do družbene prakse, *TiP*, 11 (9–10): 999–1012.
- Jogan, Maca in Renner, Tanja (1982): *Sociologija in dejavnost sociologov v razvoju naše družbe*, Ljubljana, RSS.

- Jogan, Maca (1990): Sociologija – svetovni centri in periferija. *TiP*, 27 (12): 1564–1568.
- Južnič, Stane (1995): Človekovo telo. *TiP*, 32 (11/12): 930–937.
- Kerševan, Marko (1994): Religija, Evropa in Slovenci, *Teorija in praksa*, 31 (3–4): 242–255.
- Kirn, Andrej (1976): Ekološki zakoni in materialna produkcija, *TiP*, 13 (3–4): 198–212.
- Kirn, Andrej (1981): Razvojna logika družbenih sistemov (H. Teune, Z. Mlinar: Razvojna logika družbenih sistemov, Sage Publications 1978), *TiP*, 18 (1): 131–135.
- Kirn, Andrej (1987): Sodobne tendence v načinu znanstvenega mišljenja in univerza. *TiP*, 24 (8/9): 1069–1078.
- Kirn, Andrej (1992): Konfliktnost med ekonomijo in naravo, *TiP*, 29 (3–4): 264–270.
- Kolarič, Zinka (2003): Neprofitno-volonterske organizacije in njihov razvoj: od volonterizma k profesionalizmu. *TiP*, 40 (1): 37–56.
- Komac, Miran (2002): Narodne manjšine in nacionalni interes; *Teorija in praksa*, 39 (4): 588–600.
- Korošec, Tomo (1996): Ob 35-letnici FDV – poskus periodizacije, v: Slovenska država, družba in javnost, Zbornik ob 35-letnici FDV, ur. Anton Kramberger, Založba FDV.
- Kos, Drago, Marjan Hočevan, Pavel Gantar, Franc Trček, Matjaž Uršič (2001): Pogledi na Ljubljano: ideje o razvoju, Esejistična anketa, Ljubljana: Urbanistični inštitut Republike Slovenije.
- Kos, Drago (2003): Postmoderno prostorsko planiranje. *Teorija in praks*, 40 (4): 647–657.
- Kos, Marko (1989): Temeljne značilnosti majhnih inovativnih podjetij. *TiP* 26 (11/12): 1518–1518
- Kos, Marko (2003): Konvencija samozadostne znanosti, Delo, 16. dec. 2003, str. 5.
- Košir, Manca (1991): Za uveljavitev specifičnosti študija novinarstva: reforma študija na FSPN. *TiP*. 27(1/2): 232–235.
- Kramberger, Anton (1993): Profesionalizacija sociologije – težaven projekt. *TiP*, 30 (7/8): 823–830.
- Lukšič, Igor (1991): Demokracija v pluralni družbi? Preverjanje veljavnosti konsociativne teorije. Ljubljana: Znanstveno in publicistično središče.
- Makarovič, Jan (1994): Sociologija kreativnosti, *TiP*, 31 (1–2): 152–158.
- Makarovič, Jan (2003): Antropologija ustvarjalnosti: biologija, psihologija, družba. Ljubljana: Nova revija.
- Mali, Franc (2002): Prenos znanstvenega in tehnološkega vedenja iz akademskih institucij v gospodarstvo v Sloveniji v kontekstu mednarodnih primerjav, Ljubljana, FDV (zaključno poročilo).
- Malinarič, Tomo (1974): Integracija vasi v širšo družbo: komunikacijska izpostavljenost, prevzemanje inovacij in sociometrijska struktura vaše skupnosti – primer Vojskega: diplomska naloga. Ljubljana: FSPN.
- Mandič, Srna (1998): Stanovanjska politika in policy-omrežje, *TiP*, 35 (5), 895–917.
- Mandič, Srna (2002): Socialni programi, družbeni problemi in krepitev vpliva javnosti, *TiP*, 39 (2): 204–219.
- Markič, Boštjan (1987): Družbeni razvoj in interesi, *TiP*, 24 (10–11): 1408.
- Mlinar, Zdravko (1966): Kje se zaustavljata pobuda in kritika? *TiP*, 3(H): 1514–1527.
- Mlinar, Zdravko (1970): Sociologija, agrarna politika in razvoj podeželja. *TiP* 7 (6–7): 901–13.
- Mlinar, Zdravko (1970): Duhovna ustvarjalnost v spopadu z okviri majhnega naroda. *Problemi*, 8 (91–92): 99–111.
- Mlinar, Zdravko (1978): Samoupravljavci kot raziskovalci: družboslovno raziskovanje in samoupravno odločanje, *TiP*, 15 (10): 1119–1132.
- Mlinar, Zdravko (1983): Prek partikularizmov do globalne družbe in občečloveških vrednot. *TiP* 20 (8–9): 1203–217.

- Mlinar, Zdravko (1986): Človek in sistem: izključevanje in/ali prežemanje. Nova revija, Naši razgledi, 11. april 1986: 195–197.
- Mlinar, Zdravko (1988): Profesionalizacija, ideologija in metodologija v sociološkem raziskovanju, TiP, 25 (9–10): 1181–1195
- Mlinar, Zdravko (1988): Profesionalna kultura, družboslovno raziskovanje in družbena praksa: predlogi ukrepov za pospešeni razvoj (družbenih) znanosti posebno glede na sociologijo, TiP, 25 (5): 550–567.
- Mlinar, Zdravko (1989) Informacijska tehnologija in prostorsko-družbeni razvoj, TiP, 26 (5): 525–540.
- Mlinar, Zdravko (1989) Na poti v informacijsko družbo: tehnološke spremembe, individualizacija in globalizacija, TiP 26 (10): 1194–1214.
- Mlinar, Zdravko (1990) Globalizacija, raznovrstnost in homogenizacija v prostoru, TiP 27 (8/9) 1087–1097
- Mlinar, Zdravko (1990) Od prostora krajev k prostoru tokov: prestrukturiranje ali razkroj teritorialno-družbene organizacije? Družbosl. razpr., 7 (10): 15–44.
- Mlinar, Zdravko (1990), Od obrobni zaznav do prepoznavanja identitete informacijske družbe. TiP 27 (1–2): 57–62.
- Mlinar, Zdravko (1991) Suverenost, medsebojna odvisnost in ogroženost, TiP 28 (10–11): 1163–1174.
- Mlinar, Zdravko, Milko Poštrak (1991) Svetovna homogenizacija in ali kulturni pluralizem?: rock glasba in narodno kulturno izročilo, TiP 28 (12): 1363–1375.
- Mlinar, Zdravko (1992) Teritorialne identitete v nastajajoči svetovni družbi, TiP 29 (5–6): 450–462.
- Mlinar, Zdravko (1993) Prostorski nered kot izraz (ne)moči posameznika in sistema, TiP, 30 (5–6): 427–434, ilustr.
- Mlinar, Zdravko (1993) Teritorialna dehierarhizacija v nastajajoči »novi Evropi«, TiP 30 (11–12): 1086–1093.
- Mlinar, Zdravko (1994), Mi po vsem svetu, ves svet pri nas?: prostorska sociologija in globalizacija družbe, pogovor vodil Drago Kos, TiP 31 (9–10): 839–849.
- Mlinar, Zdravko (1995) Na pragu ubikvitarne družbe? TiP 32 (5–6): 426–443.
- Mlinar, Zdravko (1995) Od območne k omrežni organizaciji evropske družbe, TiP 32 (7–8): 659–671.
- Mlinar, Zdravko (ur.) (1995): Osamosvajanje in povezovanje v evropskem prostoru. Ljubljana: FDV.
- Mlinar, Zdravko (1996): Obmejne regije in Evropa, TiP 33 (6): 971–988.
- Mlinar, Zdravko (1997): Globalizacija kot izziv za sociološko raziskovanje, TiP, 34(4): 575–595.
- Mlinar, Zdravko (2000), »Globalizacija« ali getoizacija lokalne demokracije? TiP 37 (3): 413–436.
- Mlinar, Zdravko (2001): Krepitev in slabitev moči lokalnih akterjev ter nastajanje in izginjanje lokalnih posebnosti v procesu glokalizacije, TiP 38 (5) 765–785.
- Mlinar, Zdravko (2001): Conceptualizing the process of globalization V Woodward, Alison in Martin Kohli: Inclusions and Exclusions in European Societies. London: Routledge.
- Mlinar, Zdravko (2003): Od trpnega sprejemanja krajevnih danosti k dejavnemu vstopanju v svet. Žirovski občasnik 21 (33): 65–140.
- Mlinar, Zdravko, Splichal, Slavko, Trampuž, Cveto (1983). Informatika v družboslovju. Naši razgledi, 32 (19): 544–545.
- Mušič, Braco (1999): Civilna družba v urbanizmu med državo in krajevno samoupravo. V Bohinc, Rado in Metod Černetič (ur.): Civilna družba v Sloveniji in Evropi. Ljubljana: Društvo Občanski forum, FDV.

- Mušič, Braco (1993): Pet strategij proti nedovoljenim posegom v prostor. *TiP* 30 (5/6): 444–452.
- Oblak, Tanja (2002) Podobe elektronske demokracije, *TiP*, 39 (2): 155–169.
- Pahor, Majda (1999) *Zdravstvena sociologija*, 36 (6): 1014–1026.
- Rener, Tanja (1998) Sociopatologije vsakdanjosti: anorexia nervosa, *Družboslovne razprave*, 14 (27–28): 55–62.
- Rizman, Rudi (1989): O prihodnosti naroda. *TiP*, 26 (8/9): 1010–1011.
- Rizman, Rudi (1999): Vloga (nove) civilne družbe pri konsolidaciji demokracije. V Bohinc, Rado in Metod Černetič (ur.): *Civilna družba v Sloveniji in Evropi*. Ljubljana: Društvo Občanski forum, FDV.
- Roter, Zdenko (1991): Induciranje dogem ravnotežje med institucionalnim in spontanim. *TiP*, 28 (8/9): 1046–1047.
- Rus, Andrej (2003): Interpersonal dynamics in network organizations, *Družboslovne razprave*, 19 (42): 21–46.
- Rus, Veljko (1979): Protislovni procesi profesionalizacije, *TiP*, 16 (10): 1482–1491.
- Rus, Veljko (1984): Socialna varnost in množična inovativna dejavnost, *TiP*, 21 (5–6): 599.
- Saksida, Stane (1987): Utiranje avtonomne vrednosti znanstvenega dela. *TiP*, 24 (10 11): 1399–1401.
- Sekulič, Duško (1987): Dialektika individualizacije in podružabljanja (razprava o knjigi Protislovja družbenega razvoja), 24 (10–11): 1403–1405.
- Sklair, Leslie (1991): *Sociology of the Global System*. London: Harvester.
- Splichal, Slavko (1986) Razvoj novinarskega študija in komunikologije, *TiP*, 23 (12): 1413–1421.
- Splichal, Slavko (1989) Informacijska tehnologija: od nove tehnologije do nove družbe, *TiP*, 26(10): 1179–1193.
- Strassoldo, Raimondo (1990): Lokalna pripadnost in globalna uvrstitev. *Družboslovne razprave*, 7(10): 64–76.
- Svetličič, Marjan (1997): Pravi pasti globalizacije sta provincializem in neznanje: knjigi *Pasti globalizacije na rob*. *TiP*. 34(4): 596–608.
- Svetličič, Marjan (1998): Globalizacija: možnosti in priložnosti slovenskega gospodarstva. *TiP*. 35(6): 1015–1027.
- Svetlik, Ivan (1991): Zaposlovanje diplomantov. *TiP*, 28 (5/6): 567–575.
- Svetlik, Ivan (1984): Premalo je raziskav, ki bi pokrivala celoten jugoslovanski prostor. *TiP*, 21 (3): 283–284.
- Sadi, Zdenka (1999) Mikro-makro povezave: primer sociološkega proučevanja čustev, *TiP*, 36 (6): 976–998.
- Šmidovnik, Janez (1990): Lokalna samouprava v novi slovenski ustavi. *TiP*, 27 (10/11): 1231–1239.
- Štebe, Janez (1997) Zakaj Slovenci potrebujemo svoj arhiv družboslovnih podatkov, *Teorija in praksa*, 34 (4): 609–630.
- Teune, Henry, Zdravko Mlinar (1973): Razvoj i participacija, *Revija za sociologiju*, 3 (1–2): 3–26.
- Tomič, Stojan (1975): Podobnosti in razlike med samoupravljanjem in participacijo. *TiP*, 12 (10): 966–973.
- Toš, Niko in Brina Malnar (1995): Projekt slovensko javno mnenje – primer infrastrukturne podatkovne baze slovenske sociologije. *TiP*, 32 (9/10): 835–846.
- Toš, Niko (1999): Primerjalna analiza zaupanja v institucije. V Bohinc, Rado, Metod, Černetič: *Civilna družba v Sloveniji in Evropi: stanje in perspektive*. Ljubljana: Društvo Občanski forum, FDV.

- Toš, Niko, Brina Malnar (2002) Družbeni vidiki zdravja, Ljubljana, FDV-IDV.
- Verlič Christensen, Barbara (2000): Migracijska politika Evropske skupnosti in Slovenija. *TiP*, 37 (6): 1117–1131.
- Vreg, France (1993), Transnacionalno in interkulturno komuniciranje, *TiP*, 30 (11–12): 1142–1155.
- Vreg, France (2001): Globalizacija in elektronska demokracija. *TiP*, 38 (1): 5–28.
- Woodward, Alison in Martin Kohli (2001): *Inclusions and Exclusions in European Societies*. London: Routledge.
- Zajc, Drago (1988): Razmerje med neposrednimi in predstavniškimi oblikami odločanja (in učinkovitost političnega sistema). *TiP*, 25 (1/2): 250–256.
- Županov, Josip, Željka Šporer (1984): Profesija sociolog. *Revija za sociologiju*, 14 (1/2): 11–46.
- Mlinar, Zdravko. Iz preteklosti za prihodnost v družbi in družboslovju: protislovnost vključevanja. V: Mlinar, Zdravko (ur.). *Demokratizacija družbe, profesionalizacija družboslovja in kako naprej*, V Ljubljani: Fakulteta za družbene vede, 2004. Str. 9–66, 459. Teorija in praksa, letn. 41, št. 1/2.

GLOBALIZACIJA, RAZNOVRSTNOST IN HOMOGENIZACIJA V PROSTORU

Uvod

Poudaril bom nekaj vprašanj, obravnavanih ob raziskavi o tehnoloških spremembah in prostorsko-družbenem razvoju (RI FSPN, 1989). To so vprašanja, ki prav v sedanjem času, t. j. ob težnji po vključevanju v integracijske procese v Evropi ter v svetovno tržišče, postajajo vse pomembnejši; obenem pa ne moremo reči, da bi nam družbene znanosti že tudi zadovoljivo odgovarjale nanje. Čeprav je očitno, da gre za dolgoročni proces odpiranja ožjih teritorialnih skupnosti in vključevanja v mednarodne in svetovne okvire, nam podrobnejša analiza vendarle pokaže, da pri tem lahko hitro zaidemo v poenostavljene predstave in v aprioristične, posplošene trditve. To je zlasti značilno za današnje razmere, ko lahko rečemo, da zavest nasploh – in družboslovno raziskovanje še posebej – z zamudo (če sploh) sledi objektivnim procesom globalizacije (individuacije).

Zato bom najprej prikazal, kako se sociološko raziskovanje odziva na spreminjanje teritorialnih okvirov (medsebojnih) odvisnosti. Nato pa bom na podlagi najnovejših razpoložljivih virov poizkušal pojasnjevati protislovno razmerje med težnjo k poenotenju (homogenizaciji) in težnjo k raznovrstnosti (diverzifikaciji) v vse širšem prostoru.

Konvergenca lokalnega in globalnega pojasnjevanja

Vse kaže, da je bila najbolj značilna miselna pot do zavestne obravnave procesa globalizacije v družboslovnem raziskovanju nekako naslednja: v ZDA. Veliki Britaniji in drugih ekonomsko najbolj razvitih državah so v zadnjem desetletju vzbudili pozornost pojavi, kot so: zapiranje tovarn in brezposelnost industrijskega delavstva, preživetje družin z nizkimi dohodki, neformalno delo, »fiskalna kriza« posameznih mest, gospodarsko nazadovanje ali celo propad posameznih krajev, deindustrializacija klasičnih industrijskih območij v ZDA, problemi delavstva iz dežel tretjega sveta, itd. Takšni in podobni problemi so postali predmet socioloških, pa tudi ekonomskih, politoloških, geografskih in drugih raziskovanj, ki so z analizo posameznih primerov prihajala do splošnejših ugotovitev o *deindustrializaciji* (Bluestone and Harrison. 1982), o gospodarskem prestrukturiranju ter recesiji in reorganizaciji industrijske družbe (Newby, 1985) ipd. Temeljitejše proučevanje pa je v teh navidezno le lokalnih ali regionalnih problemih začelo razkrivati tudi širše razsežnosti.

Medtem ko so na eni strani tekstilne, avtomobilske in druge tovarne ali rudnike v ZDA ali v zahodni Evropi zapirali, so jih v Mehiki, Braziliji, Singapuru, Hongkongu, Južni Koreji in Tajvanu na novo postavljali in razširjali. To je bilo presečenje in izziv za prakso in za teorijo. Na vprašanje, *zakaj propadajo* posamezne tovarne ali celo industrijske panoge ter kako da posamezni kraji ali regije doživljajo ekonomsko krizo in podobno, na takšna vprašanja ni bilo več mogoče dobiti zadovoljivega odgovora v ozkih teritorialnih okvirih. Dogajanje samo je torej nekako izsiljevalo, da je treba *razširiti okvir pojasnjevanja* prostorskodružbenih sprememb.

In dejansko smo dobili nove koncepte, kot je npr. »nova mednarodna delitev dela« (Frobel at ali., 1980). Pojavljati so se začele študije, ki so ekonomsko prestrukturiranje posameznih regij postavljale v širši kontekst internacionalizacije (Soja, v: Smith in Feagin, 1987, 1989).

Namesto značilnosti zgodnejših razlikovanj mest in regij, ki jih Henderson (1989) označuje kot pretežno deskriptivna, ateoretična, ahistorična in nekumulativna, naj bi z nastopom »nove urbane sociologije« (Castells in drugi) prišlo do paradigmatične spremembe (paradigm shift) revolucionarnih razsežnosti. Vendar mislim, da bi bilo pravilneje reči, da se je tudi v novi skupini marksistično usmerjenih raziskovalcev šele postopoma utrjevalo zanimanje za širši prostor, tako da se šele v zadnjem času pojavljajo prve raziskave procesov *internacionalizacije in globalizacije*. Namesto prejšnjega umetnega izločanja mesta in regije iz njenega širšega družbenega in ekonomskega konteksta¹⁰⁷ se torej postopoma krepi spoznanje, da urbanega in regionalnega razvoja ni mogoče obravnavati kot endogenega procesa znotraj mesta in regije in da teh ne moremo pojasnjevati kot zaprtih sistemov (Forrest et al. 1982).

Na ta način smo na strani empiričnega sociološkega raziskovanja prišli do točke, ki je bila stičišče za povezavo z nekaterimi makrosociološkimi interpretacijami družbenega razvoja. V zgodnejšem obdobju je bilo zelo malo stikov med urbani in regionalnimi raziskovanji na eni strani ter raziskovanji družbenega razvoja na drugi strani. »Nova urbana teorija« je bila predvsem usmerjena k analizi mest in regij v razvitih kapitalističnih državah (pri čemer so nekatera dela Castellsa in Waltona izjema), medtem ko so bile raziskave o razvojnih spremembah večinoma usmerjene k večjim teritorialnim enotam in predvsem v dežele tretjega sveta (Henderson 1989).

S tem, ko se je v sedemdesetih letih tudi v raziskavah družbenega razvoja uveljavila t.i. »paradigma odvisnosti« (Amin, 1976; Cardoso and Faletto, 1979 idr.), je bila tudi z druge strani »ponujena roka« za povezavo oziroma poenotenje obeh področij raziskovanj. »Dependistas«, ki so upoštevali predvsem razmere v Latinski Ameriki, so opozarjali, da vrste razvojnih vprašanj v deželah tretjega sveta ni mogoče razumeti, če jih ne pojasnujemo s spreminjajočimi se okoliščinami, v katerih so te dežele strukturno odvisne od ekonomskih in političnih sistemov razvitih kapitalističnih držav.

K temu naj dodamo, da je I. Wallerstein (1974, 1983) razvil še svojo razlago »analize svetovnega sistema«, v kateri je s svojo koncepcijo – jedra, semiperiferije in periferije – določneje nakazal možnosti za povezovanje lokalnih, regionalnih ter globalnih socioloških raziskav prostorsko družbenih procesov. Vendar pa je treba pri tem z vidika predmeta naše raziskave ugotoviti, da ob takšnem zbliževanju lokalnega in globalnega do nedavnega niso velike pozornosti posvečali vlogi informacijske in komunikacijske tehnologije. Šele prav v zadnjih letih dobivamo prva dela, ki vključujejo tudi takšno vsebinsko preokupacijo. Pri tem naj izrecno navedemo kolektivno delo (urednika Henderson in Castells, 1987) pod naslovom Globalno prestrukturiranje in teritorialni razvoj. To že vključuje temeljne sestavine

¹⁰⁷ Ob tem pa je šlo seveda – tudi objektivno vzeto – za manjšo povezanost oziroma (medsebojno) odvisnost v teh širših prostorskih okvirih

našega predmeta, to so *tehnološke spremembe, družbenorazvojni procesi ter prostorska preobrazba*, ki vključuje procese prestrukturiranja od lokalne do globalno-družbene ravni.

Fragmentarnost in strukturalizem

S teoretskega vidika lahko prikazano usmeritev ocenjujemo kot napredek. Obenem pa ugotavljamo, da se še nadalje ohranja velika fragmentarnost, tako da so posamezne teme dokaj arbitrarno izbrane brez določnejše spoznavno teoretske strukture in sistematizacije celotnega predmeta proučevanja. Pri tem ostajajo nekatere temeljne pojmovne kategorije, kot je npr. »*teritorialni razvoj*«, še zelo neopredeljene. Vendar pa je značilno, da se v epistemološkem smislu pojavljata splošna težnja in nekakšen pomik od konkretnejših označb, kot sta npr. »urbani razvoj« ali »regionalni razvoj«, k splošnejšim pojmom, kot ga v tem primeru predstavlja »*teritorialni razvoj*« ali »*prostorski razvoj*«. Vzporedno z večjo inkluzivnostjo se torej pojavlja tudi bolj abstraktna konceptualizacija vsebine.

Tudi drugo delo iz najnovejšega časa, ki poizkuša analitično povezovati lokalno (mestno) in globalno, je delo več avtorjev, nekakšen zbornik z naslovom *Kapitalistično mesto: globalno prestrukturiranje in lokalna politika* (urednika: Smith, Feagin, 1987, 1989). Gre za delo, ki kaže podobno, neomarksistično teoretično usmeritev, v kateri izstopajo pojmovne kategorije, kot so: nova mednarodna delitev dela, teorija svetovnega sistema in primerjalno proučevanje urbanizacije, deindustrializacija, ekonomsko prestrukturiranje, internacionalizacija, globalna politična ekonomija in podobno. Če gre pri tem za novost v tem smislu, da so posebej poudarjene povezave in odvisnosti med lokalnim in globalnim, pa gre obenem tudi še za staro značilnost t. i. »nove urbane teorije«, da pri tem ne najde prostora za vlogo *človeka kot posameznika*. V tem smislu 17 vključenih študij vendarle tudi kaže precejšnjo enostranost. Če jih konfrontiram s paradigmo razvoja kot enotnosti nasprotij in individualizacije in globalizacije (Mlinar, 1986).

Z drugimi besedami bi lahko rekli: čeprav je sicer pojasnjevalni kontekst prostorskodružbenih sprememb močno razširjen, vendarle še ni prisotna jasna zavest o celotnem razponu *večnivojske analize* in o tem, da se determinacijska vloga posameznih ravni s stopnjo družbenega razvoja spreminja po določeni razvojni logiki.¹⁰⁸ Vse kaže, da avtorji, ki se predvsem usmerjajo k ekonomski konceptualizaciji vsebine (produkcija, reprodukcija, kapital, korporacije, neformalna ekonomija ipd.) in pri tem z geografskega vidika spremljajo prestrukturiranje v prostoru, se že s tem bolj nagibajo k podaljševanju *strukturalističnega pojasnjevanja* prostorskodružbenih sprememb. To pa jim onemogoča, da bi videli značilno polarizacijo z vidika individualizacije in globalizacije, ki se prav pod vplivom informacijske tehnologije danes – bolj kot kdaj koli v preteklosti – izraža z izjemno družbeno dinamiko.

Tako kot je vzpostavljeno stičišče s »teorijo odvisnosti« za več mlajših raziskovalcev na tem področju pomenilo razširjanje miselnih horizontov (podobno kot Henderson govori o preseganju pretežno deskriptivnih, ateoretičnih, ahistoričnih in nekumulativnih »tradicionalnih« urbanih in regionalnih študijah, katerih raven

¹⁰⁸ To vprašanje smo sicer dosti bolj določno zastavili že v mednarodni komparativni raziskavi o vlogi lokalnih voditeljev v razvoju lokalnih skupnosti, v Indiji, Jugoslaviji, Poljski in ZDA, gl. Jacob, 1971.

naj bi že presegli), tako se obenem ta razširjeni miselni okvir vendarle izkaže kot enostranski in omejujoč. Njegova najsplošnejša podstat je *logika* »zero sum game«, to je logika razredne družbe in razrednega boja, logika dominacije in eksploatacije v tem smislu, da kolikor več eden pridobi, toliko več drugi izgubi. Ta logika je pomenila temelj komunističnega gibanja in je prisotna v različnih interpretacijah imperializma. V skladu s to »logiko« pa je tudi sklep oz. akcijska implikacija, ki jo nakazujejo teoretiki odvisnosti, to je, da je rešitev pred izkoriščanjem svetovne periferije s strani metropolitanskega jedra v tem, da se periferija *opre na lastne sile* ter zapre in izključi prisotnost izkoriščevalcev od zunaj.

Vendar naj že tu pripomnim, da takšna perspektiva zagotavljanja hitrejšega razvoja periferije ali semiperiferije (kjer se pojavlja tudi Jugoslavija) prihaja v nasprotje z ostro kritiko, predvsem pa z izkušnjami iz najnovejše zgodovine, še zlasti tudi pri nas in v vzhodni Evropi. Največ nam pove dejstvo, da po več desetletjih sistematičnega izključevanja tujega kapitala zaradi tega, da ne bi prišlo do izkoriščanja, danes sami iščemo tiste, ki bi nas bili pripravljene izkoriščati. Tako torej praksa korigira (vsaj ekstremne variante) teorije odvisnosti.

Dostopnost, konkurenca in primerjalne prednosti

Kot smo opozorili že (ob razpravi o nacionalni identiteti. Mlinar. 1989), lahko med najznačilnejše posledice tehnološkega razvoja uvrščamo težnjo k deteritorializaciji. Do tega prihaja tedaj, ko se ob uvajanju nove tehnologije prometa in komunikacij zmanjšuje časovno-stroškovna distanca in s tem ovire, ki omejujejo dostop do alternativnih lokacij v prostoru. Prav v zvezi s pretokom informacij se najbolj drastično kaže, kako nova tehnologija premaguje prostorsko in časovno distanco (Mlinar. 1989).

Prometne in komunikacijske tehnologije pogojujejo »globalno krčenje prostora«, tako da se celo v okviru kontinentalnih oddaljenosti približujemo hipni dostopnosti vsake točke v prostoru. To bi lahko ilustrirali na nešteto načinov. Vzemimo le primer iz zgodovinske študije o rasti mest in kroženju informacij (Pred. 1973). V primerjavi s povprečno časovno zamudo med tujimi dogodki in objavo informacije o njih v časopisih, kot ga je prikazal Pred za 1790 l., lahko glede na današnje stanje vidimo naslednje: ne le da se je ta čas bistveno zmanjšal (ne gre več za dneve, temveč – odvisno katera sredstva množičnega obveščanja imamo v mislih – prej za ure, minute ali sekunde); tudi razlike med posameznimi kraji (gl. npr. Liverpool in Kanton) so danes dosti manjše, ali pa jih skorajda ni več.

S takšnim krčenjem prostora – do katerega je sicer prihajalo že z izpopolnjevanjem tehnologije prometa, vendar pa se najbolj radikalno kaže ravno z napredkom v tehnologiji komunikacij – postaja vse večji delež *raznovrstnosti celotnega sveta*. vsaj v kolikor to zadeva tehnološko pogojenost, *dostopen v vsaki točki* v prostoru.

Lažja dostopnost pa v tem smislu (če pustimo ob strani sicer pomembne družbenoekonomske in politične razmere) spet pomeni tako lažjo dostopnost od nas do drugih kot tudi dostopnost drugih do nas. Govorili bi torej lahko o dveh zakonih dostopnosti (Mlinar. Teune 1972). S tehnološkimi inovacijami, s katerimi je olajšano premagovanje prostorske distance, so večinoma najprej v ospredju optimistična pričakovanja pozitivnih učinkov; temu pa postopoma sledi tudi razkrivanje temnejše strani medalje. Ne gre le za povečanje naše svobode delovanja, temveč

tudi za povečanje svobode delovanja drugih, ki s tem povečajo svoje zmožnosti poseganja in omejevanja naše svobode. Šele ob tem začnemo spoznavati, da prostor ni samo ovira, ki *nas omejuje*, temveč je tudi *bariera, ki nas ščiti*. Nova telekomunikacijska tehnologija (vzemimo satelitske komunikacije) nas torej hkrati tudi »razkriva« in postavlja v položaj, ko smo bolj izpostavljeni in ranljivi.

Povprečna časovna zamuda med tujimi dogodki in objavo informacije v filadelfijskih časopisih, 1790

Mesto	Povprečna časovna zamuda (dnevi)
Liverpool	65,7
London	67,5
Bruselj	76,0
Pariz	80,0
Berlin	83,0
Dublin	87,5
Dunaj	90,0
Varšava	90,0
Stockholm	91,0
Kopenhagen	103,0
Madrid	105,0
Konstantinopol	147,0
Kanton	160,0

S takšnim prehajanjem iz »prostora krajev« k »prostoru tokov« se začneta rušiti do zdaj znana teritorialna organizacija in hierarhija. Do zdaj jasne kategorialne razlike med *domačim* in *tujim*, med *domovino* in *tujino*, med *notranjo* in *zunanjo* politiko ipd. se vse bolj zabrisujejo. Nekdanja povsem jasno določena sekvenca povezovanja in tudi organizacije oblasti (npr. od lokalne preko regionalne, k nacionalni in mednarodni ravni), sedaj postane lahko povsem irelevantna. Tako prihaja do tega, da se lokalni akterji začenjajo povezovati v globalnem merilu, tako da povsem *zaobidejo vmesne instance*.¹⁰⁹

Ob tem je nevarno, da zaidemo v preveč posplošene sklepe o tem, kako se zmanjšuje pomen prostora v družbenem življenju nasploh. David Harvey je v svojem najnovejšem delu: *The Condition of Postmodernity*, 1989, opozoril, da razpada prostorskih ovir ni mogoče pojasnjevati tako, kot da se s tem *pomen prostora* nasploh zmanjšuje (str. 293). Čeprav tudi on govori o zgoščanju časa in prostora (time space compression) v postmoderni, pri tem vendarle poudarja tudi drugo zelo pomembno dejstvo, namreč, da se s tem vzporedno povečuje tudi konkurenca. Ta pa prisiljuje kapitaliste k temu, da posvečajo dosti večjo pozornost relativnim lokacijskim prednostim. Ravno zaradi zmanjšanja prostorskih ovir morajo *kapitalisti toliko bolj* izkoristiti tudi najmanjše prostorske razlike (glede razpoložljive delovne sile, materialnih virov, infrastrukture ipd.), da bi si tako zagotovili večje učinke.

¹⁰⁹ Tudi v naših političnih razpravah se pojavlja zahteva po neposrednem vključevanju Slovenije v Evropo in ne (le) »preko Beograda«; podobno Slovaki iščejo neposredne stike preko državnih meja in zavračajo posredniško (omejevalno) vlogo Prage. Oba primera pa se vključujeta v splošni trend krepiteve dveh vzporednih procesov (v Evropi), tj. »regionalizma« in »supranacionalizma«.

Globalno krčenje prostora: učinek spreminjajočih se tehnologij prometa na »dejansko« oddaljenost.

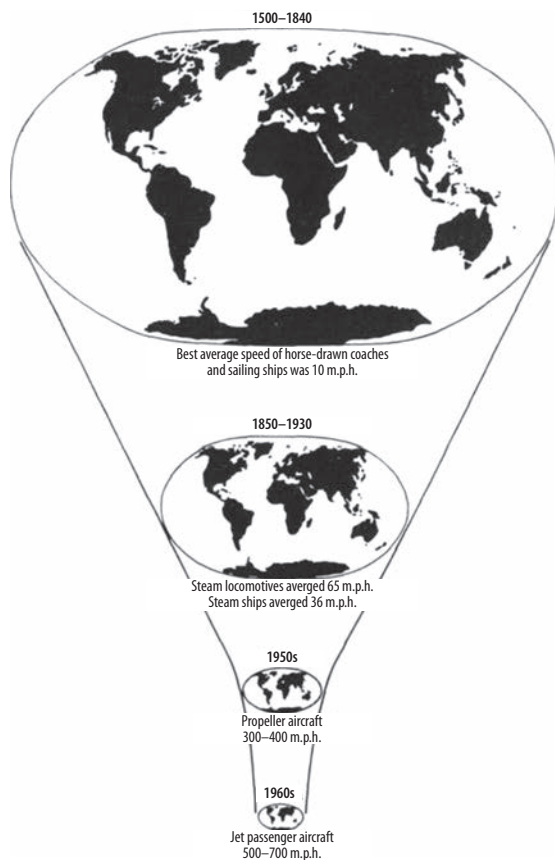

Vir: J. McHale (1969) *The Future of the Future*, New York: George Braziller, Figure 1.

Tako nadalje ugotavlja, da popolnejše obvladovanje prostora postane celo pomembnejše orožje v odnosih med delom in kapitalom. »Geografsko mobilnost in decentralizacijo uporabljajo kot sredstvo, naperjeno proti moči sindikatov, ki so bili tradicionalno osredotočeni v tovarnah množične proizvodnje. Beg kapitala, deindustrializacija nekaterih regij in industrializacija drugih, razpad tradicionalnih lokalnih skupnosti delavskega razreda kot temelja moči v razrednem boju postanejo leitmotivi prostorske preobrazbe v razmerah, ko gre za fleksibilno akumulacijo... S tem, ko se prostorske ovire zmanjšujejo, obenem postajamo *dosti bolj občutljivi* za vse, kar vključujejo prostori sveta« (str. 294, podčrtal Z. M.).

V tem smislu npr. ostajajo v poslovnih lokacijskih strategijah pomembne tudi najmanjše razlike, ki zadevajo količino in kakovost delovne sile ter stopnjo njene organiziranosti. Značilne kombinacije danosti na posameznih lokacijah so izhodišče za to, da se v vsakem primeru posebej izoblikujejo za te okoliščine najboljše in s tem torej povsem *edinstvene rešitve*. Edinstvenost različnih geografskih okoliščin postaja tako pomembnejša kot kdaj koli prej, toda ob tem – kot je ugotovil Harvey – gre za ironijo, saj do tega prihaja ravno zaradi razpada prostorskih ovir (str. 294).

Povečana dostopnost na podlagi izboljšanja tehnologije prometa in komunikacij torej *ne vodi kar frontalno* k brisanju vseh razlik med teritorialnimi enotami. Tako kot izhaja že iz splošne sociološke razlage razmerja med delitvijo dela in konkurenco (Durkheim), se z intenziviranim tekmovanjem, konkurenco povečuje tudi težnja, da bi se takšnemu pritisku izognili z nadaljnjo specializacijo. To, kar ugotavlja Harvey za postmoderno, je pravzaprav le poseben primer splošnega pravila. Pri tem pa gre za dvoje: po eni strani za to, da se s povečano konkurenco, do katere prihaja z odpiranjem v širši mednarodni in svetovni prostor, začenjajo v vsakem kraju in na vsaki lokaciji bolj razkrivati posebne ali celo edinstvene značilnosti, ki so njihove *geografske in zgodovinske danosti*. Takšna je npr. zamisel, da je treba ob jugoslovanski jadranski obali izkoristiti naravne prednosti in na primernih mestih zgraditi marine, ki bodo pritegovale turiste iz najvišjih dohodkovnih kategorij. Turistična dejavnost nasploh poudarja naravne in zgodovinske posebnosti. Kadar pa zahaja v standardizacijo in poenotenost, postaja neprivlačna in ogroža svoje lastne perspektive.

S tem že prihajamo do druge osnove za uveljavljanje teritorialnih oziroma lokacijskih posebnosti. Pri tem ne gre več za danosti, temveč za zavestno, načrtno *izgrajevanje teh posebnosti*. S povečano konkurenco, ne le med posameznimi podjetji, temveč tudi med kraji in regijami, vse bolj stopajo v ospredje različni programi, s katerimi naj bi pritegnili kapital, pa bodisi domača ali tuja vlaganja ipd. Lokalne oblasti pri tem – bolj ali manj spretno – ne le izkoriščajo razpoložljive danosti, temveč tudi programirajo, spodbujajo in usmerjajo priprave, ki naj bi povečale njihovo privlačnost, oziroma njihove primerjalne prednosti.

Če podjetniki postanejo še bolj občutljivi za prostorsko diferencirano kakovost, ki tvori svetovno geografijo, potem je namreč to spoznanje lahko izhodišče lokalnim oblastem in drugim dejavnikom, da poskušajo obvladovati in spreminjati svoje okolje tako, da bi postalo privlačno za vse bolj mobilni kapital. V tem smislu lahko že vnaprej vplivajo na izobraževanje ter kvalifikacijsko strukturo (potencialno) zaposlenih, na potrebno infrastrukturo, na davčno politiko in različne predpise, da bi tako zagotovili hitrejšo gospodarsko rast na svojem območju. Tako postane aktivno oblikovanje posameznih lokacij s posebnimi kakovostmi pomembna sestavina v tekmovanju med posameznimi kraji, regijami ali narodi. Povečana *tekmovalnost* med kraji, da bi pritegnili kapital in »pravo vrsto« ljudi (npr. bogate in vplivne), tako *povečuje pestrost* posameznih prostorskih območij v okviru sicer vse večje homogenosti mednarodne izmenjave.

V primerjavi z zelo pavšalnimi predstavami, da bo informacijska in komunikacijska tehnologija vzporedno s preseganjem prostora kot ovire privedla do vse-splošne dostopnosti in poenotenja v svetovnem merilu, so Harvey in drugi prav v zadnjih letih opozorili na značilni paradoks: »Čim manj pomembne so prostorske ovire, tem večja je *senzitivnost kapitala za razlike med kraji* v okviru določene prostora in tem večja je stimulacija, da se kraji *diferencirajo*, tako da bi postali privlačni za kapital. Vse to pa vodi do fragmentacije, negotovosti in čezmernega neenakomernega razvoja znotraj visoko poenotene globalne prostorske ekonomije tokov kapitala. (Harvey, 1989, 196, podčrtal Z. M.),

Če ta vprašanja opazujemo na ravni mesta, se izkaže, da so raziskovalci preseganje prostorskih meja na podlagi širše uporabe komunikacijske tehnologije razlagali

kot »*hlapitev mesta*« (Abler, 1975, 133). Nove tehnologije naj bi omogočale ljudem, da izmenjujejo informacije in ideje brez osebnih stikov. To pa naj bi nadalje pomenilo, da primerjalna prednost mest, za katero se je štelo, da temelji na njihovi vlogi kot središčih neposrednih osebnih stikov, ni več potrebna. V primerjavi s tem pa so novejša analiza pokazale (Moss, v: Brotchie et. all, 1987, 75, Hall. 1984, 95), da ne vodijo kar nasploh h koncu mest, temveč celo krepijo peščico glavnih svetovnih mest, kakršna so npr. New York. London, Tokio ipd. M. Moss takole opisuje vlogo mest v kontekstu globalne ekonomije: »Telekomunikacijski sistemi, s tem ko dopuščajo firmam, da presegajo tradicionalne omejitve zaradi oddaljenosti, dopuščajo, da nekdanje ločene gospodarske dejavnosti postanejo visoko integrirane funkcije. Multinacionalne firme, npr., čeprav imajo sedež na eni lokaciji, proizvajajo in prodajajo veliko raznovrstnost dobrin in storitev v številnih deželah. Še natančneje, informacije in računalniški sistemi omogočajo, da relativno majhno število ljudi nadzoruje in koordinira proizvodnjo, trženje in financiranje iz geografsko oddaljenih točk. Zaradi široko razširjene decentralizacije različnih operacij izdelave in montaže je dejansko prišlo do povečane potrebe po centralnih sedežih, ki so odgovorni za politiko in finančno odločanje, ki omogoča, da prihaja do takšne razpršitve« (Moss, v: Brotchie. et all, 1987, 76).

Analize so nadalje pokazale, da se takšni korporacijski sedeži osredotočajo predvsem na zahtevnejše produkcijske storitve, kot so finance, zakonodaja, računovodske dejavnosti, svetovanje in reklama, ki se pojavljajo pretežno v osrednjih poslovnih območjih velikih mest. Tako torej mesto zagotavlja zahtevnejše finančne in informacijske storitve, ki firmam omogočajo, da lahko delujejo v globalnem merilu (Noyelle and Stanback. 1984, 67). Posledico pa lahko vidimo v tem, da mesta, ki se specializirajo na mednarodne finance in zahtevnejše produkcijske storitve, kažejo večjo dinamiko njihove gospodarske rasti (Cohen. 1981).

Vse večja hitrost in obenem manjši stroški komuniciranja so omogočili širjenje mednarodnih tržišč in še zlasti formiranje enotnega svetovnega finančnega trga. Toda v zvezi s tem ugotavljamo dvoje: po eni strani nastajanje in krepitev mednarodnih finančnih centrov, ki so spet postavljali pogoje za nastanek globalnega trga; vzporedno s tem pa je slabila vloga mest majhne in srednje velikosti. Sedeži neodvisnih podjetij, ki so včasih uspevali v manjših mestih, so sedaj postali podružnice velikih multinacionalnih družb. S tem pa so se tudi utrdili njihovi sedeži v večjih finančnih centrih. Moss je sklepal, da komunikacijske in informacijske tehnologije *krepijo manjše število svetovnih mest*, medtem ko sočasno *slabijo tradicionalno avtonomijo številnih manjših mest* (prav tam. str. 77). To pa je obenem v skladu s tistim, kar je že pred tridesetimi leti napovedoval Vernon, ki je pisal, da bo rast oziroma krepitev upravne funkcije, lahko povzročila nesorazmerno rast v upravnih območjih večjih centralnih mest na račun regionalnih središč (Vernon, 1959).

Tako kot prikazane ugotovitve podajajo dosti bolj razčlenjeno in natančno sliko o vplivih informacijske in komunikacijske tehnologije (glede na splošno, izhodiščno tezo o koncu mest), tako po drugi strani pri tem vendarle pogrešamo bolj dinamično in razvojno interpretacijo. Če analize namreč danes ugotavljajo – kot smo prikazali – da gre za krepitev majhnega števila svetovnih mest in da obenem slabi vloga tradicionalne avtonomije številnih manjših mest, vendarle še ostaja odprto vprašanje o mejah veljavnosti takšnih ugotovitev. Če je npr. tehnološka

infrastruktura komuniciranja omrežje *optičnih kablov*, lahko pričakujemo močnejšo težnjo h *koncentraciji* na najlažje dostopnih točkah vzdolž glavnih komunikacijskih kanalov, kot pa če bi prevladovala satelitske komunikacije. Uporaba optičnih kablov je ekonomsko upravičena v primerih, ko gre za komuniciranje z zelo velikim prometom od enega do drugega središča. Zato jih značilno danes uvajajo predvsem na zelo »prometnih poteh«, ki povezujejo velika mesta. Vse to pa *ne velja za komunikacijske satelite*, kjer ekonomska merila dajejo prednost prometu iz ene točke k številnim točkam in obratno (Moss, prav tam, str. 80).

Občutljivost za razlike in trend k homogenizaciji

Proučeni viri so nas opozorili, da polarizacija, pri kateri gre za krepitev individualizacije in globalizacije, še ne dopušča sklepa, da gre kar nasploh za zmanjšanje pomena lokacije v prostoru. Čeprav pri uvajanju novih tehnologij ostaja še marsikaj nedorečeno (npr. kakšne bodo posledice širše uporabe satelitskih komunikacij), pa je vendarle očitno, da npr. individualizacija ne zadeva samo posameznikov in družbenih skupin, temveč tudi značilnosti in posebnosti konkretnih lokacij in prostorov. Med temi posebnostmi pa vse pogosteje izstopajo tiste, ki ne predstavljajo le nekakšnih naravnih danosti, temveč so rezultat delovanja ljudi v konkretnem okolju.¹¹⁰ Sočasno pa bomo na vsaki lokaciji v prostoru našli vse *več elementov skupne kulture*, pa četudi gre pri tem za različne oblike »kulturnega imperializma«, »amerikanizacije«, »vesternizacije« ipd. Tudi vse to bomo lahko videli, pa bodisi da gre za način oblačenja, za glasbo, za »fast food«, pa tudi za arhitekturo in industrijsko oblikovanje in tako dalje. Kakšno pa je konkretno razmerje med elementi poenotene kulture na eni strani ter izvirno tvornostjo, ki se navezuje na lokalno tradicijo, pa ostaja še odprto vprašanje.

Temeljne preokupacije vodilnih poslovnežev, direktorjev velikih multinacionalnih korporacij v ZDA, kot jih predstavlja Jerome M. Rosow v knjigi *Globalno tržišče*, podobno razkrivajo nekakšno dvojnost. Po eni strani potrebo po vse večji občutljivosti za razlike v vse širšem prostoru, v katerem delujejo. V tem smislu tudi nakazujejo, da morajo korporacije slediti mnogovrstnim trgom in se z *decentralizacijo* približati različnim navadam ter načinom delovanja ter brez predsodkov *upoštevali raznovrstnost* družbenih, ekonomskih in političnih sil, ki so pogoj za uspešnost njihovega poslovanja. Geslo »ko si v Rimu, delaj, kot to delajo Rimljani!«, postaja vse pomembnejše vodilo poslovne politike. Na ta način ne le da poizkušajo vključevati nacionalne vrednote in lokalne preference in okuse, temveč nasploh težijo, da bi tako uveljavljali strategijo, po kateri naj bi svoje produkte in njihovo trženje usmerjali glede na potrošnika. V tem smislu Rosow zaključuje: »Noben človek ni otok sam zase in nobena multinacionalna družba ne more preživeti kot vase usmerjena lupina vrednot matične države« (Rosow, 1988, 8).

Tako kot je torej po eni strani prisotna težnja k diverzifikaciji ter vzporedno s tem k decentralizaciji ter lokalizaciji proizvodnje v okviru multinacionalnih

¹¹⁰ Na primer v Helsinkih med turistične zanimivosti in posebnosti tega mesta vsekakor sodi ogled spomenika finskemu skladatelju Jeanu Sibeliusu ali pa – verjetno v svetu edinstvene – cerkve, ki je bila oblikovana kod podtalna votlina v značilnih skandinavskih kameninah. V obeh primerih gre za posebnosti, ki so sicer tudi vezane na tamkajšnje danosti, predvsem pa so to znamenite stvaritve, s katerimi je to mesto še dodatno utrdilo svojo posebno identiteto.

korporacij, ki delujejo v svetovnem merilu, tako po drugi strani njihovi menedžerji računajo tudi na nasprotno tendenco. Namreč na to, da okusi in preference potrošnikov postajajo *bolj in bolj homogeni*; pomembna pa je kakovost produktov, ne glede na to, kdo je njihov proizvajalec ali kje so bili narejeni (Olson, v: Rosow. 1988, 95). V tem smislu je tudi Peter Drucker že pred dvema desetletjema opozarjal, da smo še pred drugo svetovno vojno imeli velike razlike med ljudmi enega in drugega naroda celo v primerih, ko je šlo za sosednje narode. To se je kazalo glede na njihove hiše, obleke, prehrano ipd. V vseh pogledih je šlo za značilne razlike. (To je bilo v času, ko je sicer bila že močno uveljavljena »mednarodna trgovina«). Vendar pa je to nekaj povsem drugega, kot pa imamo sedaj, ko gre za *svetovno gospodarstvo*. V prvem primeru ima vsaka država v okviru mednarodnega gospodarstva značilnost posebne enote z lastnimi ekonomskimi vrednotami in preferencami ter z lastnimi trgi ter informacijami. Danes pa, recimo v osemdesetih letih – ugotavlja Pratt (prav tam, 131) – z manjšimi odstopanji, se ljudje od *vsepovsod oblačijo v istem stilu*. To naj bi bil le zunanji znak bolj temeljne spremembe, ki je v tem, da potrošniki iz vsega sveta danes povprašujejo za istovrstnimi dobrinami in storitvami.

Tako vidimo, da ista skupina ljudi, v našem primeru so to menedžerji velikih multinacionalnih korporacij, zaznava tako potrebo po vse večji *senzibilnosti do raznovrstnosti*, s katero se srečujejo v svetovnem merilu, kot tudi *težnjo k homogenizaciji* okusov, preferenc in stilov življenja, ki izriva nekdanje značilne teritorialne razlike. Koliko gre pri tem za enostranost pri zaznavanju dejanskih sprememb, koliko pa za objektivno protislovnost teh sprememb, o tem pa bomo govorili še drugje.

Literatura

- Abler R. (1975) Effects of Space-Adjusting Technologies on the Human Geography of the Future, v: R. Abler, D. Janelle and A. Philbrick (eds.) Human Geography in a Shrinking World. Scituate, Mass., Duxbury Press.
- Amin Samir (1976) Unequal Development, New York. Monthly Review Press
- Bluestone Barry and Bennett Harrison (1982) The Deindustrialization of America, New York. Basic Books.
- Brotchie John F. et al. (eds.) (1987) The Spatial Impact of Technological Change. London, Croom Helm.
- Cardoso Fernando and Emo Faletto (1979) Dependency and Development in Latin America, Berkeley, University of California Press.
- Cohen Anthony P. (1982) Belonging: Identity and Social Organization in British Rural Cultures, Manchester, Manchester University Press.
- Cohen R.B. (1981) The New International Division of Labor, Multinational Corporations and Urban Hierarchy, v. M. Dear and A. J. Scott (eds.) Urbanization and Urban Planning in Capitalist society, London, Methuen
- Frobel Folker. Jurgen Heinrichs. Otto Kreye (1978) The New International Division of Labour, Social Science Information, London, Sage, Vol. 17, No. 1
- Hall Peter (1984) The World Cities, London, Widenfeld and Nicolson.
- Harvey David (1989) The Condition of Postmodernity, Oxford, Basil Blackwell.
- Henderson Jeffrey (1989) The Globalisation of High Technology Production, London, Routledge.
- Henderson Jeffrey and Manuel Castells (eds.) (1987) Global Restructuring and Territorial Development, Londin, Sage Publications.

- Jacob Philip et al. (1971) *Values and the Active Community*. New York, Free Press.
- Mlinar Zdravko, Slavko Splichal (1988) *Globalization and Individuation in Social Development and Comparative Research*.
- Mlinar Zdravko (1989) *Na poti v informacijsko družbo: Tehnološke spremembe, globalizacija in individuacija*. Teorija in praksa, št. 10, Ljubljana.
- Mlinar Zdravko, Henry Teune (1972) *The Wealth of Cities and Social Values*, *La ricerca sociale*, Bologna.
- Moss M. (1987) *Telecommunications and International Financial Centres*, v: Brotchie John et al. (eds.).
- Noyelle T. J. and Stanback T. M. (1984) *The Economic Transformation of American Cities*. Totowa, New Jersey, Rowman and Allenheld.
- Pred Allan R. (1973) *Urban Growth and the Circulation of Information*. Cambridge, Mass, Harvard University Press.
- Rosow Jerome M. (ed.) (1988) *The Global Marketplace*, Oxford, Facts On File.
- Smith Michael Peter and Joe R. Feagin (eds.) (1989) *The Capitalist City*, Oxford, Basil Blackwell.
- Vernon D. (1959) *The Changing Economic Function of the Control City*, citirano v Moss, 1987.
- Wallerstein Immanuel (1974) *The Modern World System*, New York, Academic Press (prevod: *Suvremeni svjetski system*, Zagreb, Cekade, 1986)
- Mlinar, Zdravko. Globalizacija, raznovrstnost in homogenizacija v prostoru. *Teorija in praksa: revija za družbena vprašanja*. 1990, letn. 27, št. 8/9, str. 1087–1097.

AVTONOMNI POSAMEZNIK IN GLOBALNA DRUŽBA

Osrednja dinamika družbenega dogajanja se je v tem stoletju (in že prej) pojavljala v okviru »nacionalnih držav«. Svet so dostikrat razumeli le kot nekakšen skupek teh držav. Toda danes prihaja do temeljnega prestrukturiranja: hkrati gre za notranje osamosvajanje sistemov in posameznikov ter za notranjo diverzifikacijo, pa tudi za povezovanje teh sistemov in posameznikov v transnacionalnih in globalnih omrežjih »svetovne družbe«. Takšna bifurkacija ne zadeva le nacionalne ravni, temveč se kaže na vseh ravneh med posameznikom in globalno družbo. To pa pomeni, da prihaja do vse izrazitejše polarizacije posameznika in svetovnega sistema, vendar hkrati tudi do vse večjega medsebojnega prežemanja.

Zmedo v interpretaciji povzroča prav ta dvojnost, saj lahko hkrati opazujemo, kako se npr. odločanje odmika v oddaljene centre, po drugi strani pa se krepijo neposredne vezi med vsemi ravnmi teritorialno-družbene organizacije. Po eni strani se torej razmika teritorialno-hierarhična razčlenjenost, po drugi pa te spremembe spremlja slabitev vmesnih ravni in zблиževanje posameznika z globalnim sistemom.

Rekli bi lahko, da se svet približuje posamezniku, npr. na njegovem domu, in pričakujemo lahko, da se bo še naprej krepila t. im. »domocentričnost«. Ne gre le za lokalno-globalno konvergenco v tem smislu, da se elementi (ljudje, dobrine, ideje) iz vsakega kraja pojavljajo po vsem svetu in da se ves svet pojavlja v vsakem kraju, na vsaki lokaciji, da se ta konvergenca ne zaustavlja na lokalni ravni, temveč gre neposredno za zблиževanje posameznika in svetovnega sistema. Vsakdo si – sicer po svojih močeh – tako v fizičnem kot družbenem smislu poskuša izoblikovati svoj *edinstveni svet* v prostoru in času. Posameznik *izbira in ustvarja* edinstvene kombinacije idej, materialnih dobrin in ljudi. Verjetnost nastanka takšnih edinstvenih kombinacij pa je tem večja, čim večja je dostopnost do raznovrstnosti; v skrajnem primeru gre za popolno dostopnost do raznovrstnosti sveta.

Pri tem pa prihaja do nasprotij, saj gre – v skladu z »dvema zakonoma dostopnosti« – za značilno nasprotje: vsakdo hoče uveljaviti prost dostop do vseh drugih po vsem svetu (bodisi da gre za posameznika, različne organizacije ali države), hkrati pa teži k temu, da nadzoruje dostopnost drugih do sebe. Ob tem nenehoma prihaja do nasprotij tako na ravni posameznika kot na ravni posameznih držav. Vsak nastopajoči subjekt uveljavlja varovalne mehanizme, s katerimi se poskuša zavarovati pred neželenimi posegi iz ožjega in širšega okolja. Hkrati s povečevanjem dostopnosti drugih lokacij in ljudi zaradi nove informacijske, komunikacijske in transportne tehnologije se tako pokaže tudi neželena stran takšne sproščene mobilnosti in uveljavljanja prostora tokov.

Zato se danes zaostrojuje vprašanje zaščite človekove zasebnosti, njegove intimne, zasebne sfere. Podobno pa tudi na ravni nacionalnih držav postaja očitno, da ne morejo več obvladovati čezmejnih tokov ljudi, dobrin in idej. Zato lahko rečemo, da tako posameznik kot nacionalna država izgubljata svojo avtonomijo oz. suverenost. Vendar je pri tem določena razlika. Medtem ko se posameznik vsaj z vidika družbenih povezav, stikov lažje umakne v svojo prostorsko-časovno »nišo«, pa nacionalne države na teritorialni osnovi zmeraj težje uveljavljajo nadzor in selektivnost v odnosu do širšega okolja.

Od vnaprejšnje določenosti k nujnosti izbire

Povečana dostopnost do večje raznovrstnosti alternativ v vse širšem prostoru, ki je pogojena tako z novo tehnologijo kot s političnimi spremembami (značilni integracijski procesi v Evropi, Ameriki in drugod), postavlja vsakega posameznika v drugačen položaj. Kljub dejstvu, da pomeni nova tehnologija včasih le nove tehnične možnosti, npr. povečanje števila televizijskih kanalov ipd., ne pa tudi temu ustrezne raznovrstnosti vsebine, se povečuje število opcij, ki jih ima posameznik na voljo v različnih življenjskih situacijah. V tem smislu smo danes šele na začetku novega obdobja, recimo v okviru Evropske unije, in prostora, ki ga v Severni Ameriki nakazuje sporazum NAFTA. Temeljna usmeritev je sproščanje gibanja ljudi, dobrin in idej. To je simptomatično za približevanje splošni predstavi, da se giblujemo od »prostora krajev« k »prostoru tokov«. Četudi gre pri tem za sproščanje v omejenih okvirih (ki so torej vezani le na določeno število držav), pa je vendarle vidna težnja k temu, da se ti okviri postopoma razširjajo. Ni videti razloga, da bi se ta proces zaustavil prav tam, do koder sega danes.

Implikacija takšnega razširjanja prostora, v katerem je mogoča sproščena gibljivost, je torej v tem, da se povečuje avtonomija posameznika. Namesto nekdanje *samoumevnosti* inercije ob prevzemanju danosti (lokacije, poklica, družbenega položaja, jezika ipd.) iz generacije v generacijo, je sedaj posameznik postavljen pred *nujnost izbire*. Namesto samoumevnosti se torej znajde v položaju, da mora sam opredeljevati svoj svet v fizičnem in družbenem prostoru. Pri tem gre danes še za ogromne razlike, vendar se zdi najbolj pomembno, da razkrivamo predvsem dolgoročne trende nadaljnjega spreminjanja. Glede na to pa se zdi simptomatično, da se prav v današnjem času posameznik prebija prek omejitev nacionalne države in uveljavlja svoje pravice tudi na nadnacionalni ravni (pred mednarodnim sodiščem). Le s težavo in posredno posameznik dobiva svoje mesto kot samostojni subjekt tudi v mednarodnem pravu.

Doslej so bile odločilni mednarodni subjekt le države. Predvidevamo pa lahko, da bo tudi mednarodno pravo prej ali slej spoznalo spremenjeno, t. j. povečano vlogo posameznika kot mednarodnega subjekta. Razširjena dostopnost v prostoru sicer po eni strani povečuje število drugih subjektov, od katerih je posameznik odvisen, toda hkrati, kot je ugotavljal že Simmel, je vse manj odvisen od vsakega posameznega od njih. To z drugimi besedami pomeni, da je vse manj možnosti, da bi se posameznik (ali določena skupina) lahko frontalno izločil iz družbenega okolja kot celote; je torej vse *bolj odvisen* od družbe. Vendar pa je zmeraj *bolj svoboden* v izbiri in tako vse manj odvisen od konkretnih subjektov.

Pričakujemo lahko, da bodo še naprej slabile tiste skupine, katerim je posameznik pripadal – bolj ali manj neodvisno od njegove volje. Relativno bo izgubljala pomen *vnaprejšnja določenost* posameznika, npr. glede njegovega stalnega bivališča, ki ga bomo pri pripadnikih mlajše generacije vse manj lahko predvidevali na podlagi poznavanja bivališča starejše generacije; podobno je s poklicno dejavnostjo (večja horizontalna družbena mobilnost), izobrazbo in družbenim položajem, razlikami glede na spol ipd.

Človekova avtonomija se bo lahko uveljavljala v vse večjih časovno-prostorskih »blokkih«, iz katerih bo izrinjena neposredna kontrola drugih, ki jo bo nujno moralo vse bolj nadomeščati *zaupanje* v posameznika (ob prehodu čez državno

mejo, če bo še obstajala, ob prostem dostopu posameznika do knjig v knjižnici, v samopostrežni trgovini).

Ob opori na novo tehnologijo se povečuje možnost posameznikov in različnih manjšinskih skupin za njihovo vključevanje v družbo. To pa pomeni, da neposredno dosega tudi višje ravni teritorialno-družbene organizacije, s tem pa zmanjšujejo svojo odvisnost in podrejenost v ožjem teritorialnem okviru ali v odnosu do različnih posrednikov (predstavnikov, zastopnikov).

Zamotanost razumevanja današnjih razmer je ravno v tem, da imamo hkrati opravka z nadaljnjo koncentracijo in centralizacijo odločanja in kapitala (v določenem smislu gre torej za prostorsko odmikanje centrov odločanja) in tudi z zblíževanjem, ki je mogoče na podlagi krepitve neposrednih stikov med posameznikom in globalno družbo. Gre torej hkrati za odmikanje in zblíževanje med posameznikom in svetovnim sistemom.

Akterji in strukture

V tem dogajanju pa se zmeraj bolj zabrisuje *razlika med akterji in strukturami*. Vse večja fleksibilnost omogoča, da niso le akterji, subjekti tisti, ki se morajo prilagajati ali podrežati vnaprej določenim strukturam, temveč gre vse bolj tudi za nasprotno tendenco. Pomeni tudi, da se v procesu prostorske dezagregacije in demasifikacije značilne pojavne oblike »množične družbe« umikajo. Namesto množice delavcev, obiskovalcev kinopredstav, demonstrantov prihaja do vse večje diferenciacije in individualizacije. Oblikuje se vse večja raznovrstnost družbenih skupin, ki jih posameznik bodisi formira ali se vanje vključuje.

Medtem ko je bilo v preteklosti značilno, da je posameznik ohranjal svojo avtonomijo in identiteto na podlagi frontalnega ločevanja od drugih, pa se sedaj uveljavlja z intenziviranjem selektivnih povezav z drugimi. Njegova samostojnost se uveljavlja in izraža v obliki selektivnosti, ne pa kot frontalna disociacija (izolacija).

Osamosvajanje hkrati z vse večjo diverzifikacijo (povečevanjem razlik med posamezniki in skupinami) pomeni tako večjo razpršenost v prostoru kot tudi določeno družbeno fragmentacijo. Zaradi tega se zmanjšuje možnost enotnega nastopanja tistih, ki so v »podpriviligiranem« položaju in v tem smislu slabi kolektivna akcija, ki je bila v preteklosti značilna za organizirano nastopanje delavskega razreda. Čim bolj sproščena je individualna mobilnost, tem manjše so možnosti skupnega organiziranja in nastopanja delavstva v celoti. To v nekem smislu ohranja podrejen položaj posameznih slojev prebivalstva, oz. povečuje možnosti dominacije v smislu *divide et impera*. Vendar pa je tudi ta dominacija zmeraj manj stvar subjektivne presoje (diskrecije) in vse bolj le člen v verigi medsebojnih odvisnosti.

Razširitev prostora delovanja gospodarskih organizacij vse do svetovnega merila hkrati sproža vprašanje, kakšna in kolikšna je možnost alternativne izbire tako delavcev kot delodajalcev. Časovno-stroškovna konvergenca odpira možnosti več alternativnih lokacij in vključevanja ter angažiranja cenejše delovne sile zlasti iz dežel v razvoju, ki postaja v nekem smislu največja grožnja za delavstvo v razvitem svetu.

Vse večja individualizacija se izraža v prostorski razpršenosti, hkrati pa se zastavlja vprašanje: Ali večja razpršenost predstavlja obliko emancipacije ali priložnost za večje podrejanje in izkoriščanje? Razpršenost po eni strani slabi in zmanjšuje povezanost in v tem smislu povečuje možnosti podrejanja delavstva. Vendar pa ob

širjenju nove tehnologije večjo razpršenost dopolnjuje tudi možnost intenzivnejšega povezovanja na večje razdalje. Dosedanja raziskovanja so vendarle pokazala, da je militantnost delavstva dosti večja v velikih urbanih aglomeracijah kot pa na podeželju.

Povezovanje in (ne)moč posameznika

Eden od vidikov osamosvajanja se kaže tudi v tem, da se hkrati s širjenjem prostora za navezovanje stikov (vključevanja v različna omrežja) zmanjšujeta povezanost in odvisnost v neposrednem okolju. To se po eni strani odraža v nekakšni praznini, *vakuumu*, ki ga je mogoče razumeti kot odtujevanje neposrednemu okolju. Vendar je to hkrati izraz osamosvajanja in uveljavljanja edinstvene identitete, ki terja selektivne referenčne okvire iz vse širšega prostora. Lahko bi rekli, da se tako zmanjšujeta osebna odvisnost in podvrženost arbitrarnosti drugih ljudi, hkrati pa to terja tudi večjo disciplino in spoštovanje univerzalnih družbenih norm. Posameznik ima na voljo vse večjo raznovrstnost, iz katere lahko izbira tako glede na čas kot prostor. Razširjeni časovno-prostorski okviri hkrati določajo razpon alternativ in s tem domet njegove svobodne izbire med njimi. Posameznik lahko izbira med vse večjim razponom alternativnih lokacij v prostoru, tako glede svojega bivanja kot glede dobrin in idej, ki jih vključuje oz. se nanje opira pri svojem delovanju (k temu je treba prišteti še vse večjo ubikvitarnost). Podobno pa se njegova svoboda izbire povečuje s tem, da mu je dostopna raznovrstnost iz preteklega časa, tako da v nekem smislu lahko npr. svoje fizično okolje oblikuje s svobodnim vključevanjem elementov iz različnih obdobj (izbere pohištvo Ludvika XIV., podobno kot lahko izbira moderno skandinavsko ali ameriško rustikalno pohištvo). Tako se spreminja njegov odnos do preteklosti, ki je ne jemlje več kot neko a *priorno danost*, temveč bolj kot *zakladnico, fond*, iz katere si izbira elemente svojega življenjskega okolja. To velja tako za materialne dobrine kot za ideje.

Moč ali nemoč človeka je seveda bistveno odvisna od njegovega sodelovanja z drugimi ljudmi. Nepovezanost je znak nemoči posameznika, tako kot je večja in selektivna povezanost simbol moči pri obvladovanju problema. Za današnji čas je značilno, da je vse več problemov, pred katerimi je bodisi posameznik (ali pa različne skupine oz. ožje teritorialne enote) povsem nemočen in ne more računati, da bi jih lahko (sam) razrešil. V tem smislu se torej celo povečuje nemoč posameznika, kar je najbolj značilno za različne ekološke probleme, ki jih je mogoče reševati kvečjemu v svetovnem merilu. Tako torej povezovanje pomeni krepitev moči posameznika ali določenega naroda, pa četudi se mora pri tem podrežati nekaterim zahtevam kolektivne akcije.

Dominacija svetovnega jedra in vzratni vplivi

V zvezi s tem se zastavlja vprašanje osamosvajanja z ločevanjem (disociacijo). Dosedanje izkušnje so pokazale, da – zlasti v zvezi z latinskoameriško »teorijo odvisnosti« – v današnjem svetu, ki ga nekateri označujejo kot globalno civilizacijo, ni mogoče računati na uveljavljanje večje avtonomije tako, da bi se frontalno izločili iz svetovnega sistema. Realno vprašanje je le možnost selektivnega povezovanja, ne pa frontalno ločevanje! Če gre za razvojno politiko (strategijo), ki sprejema zaščitne ukrepe v smislu zapiranja posameznih držav, je to le kratkoročnega

pomena. V dolgoročni perspektivi gre le za majhne možnosti zavestne izbire o tem, ali se bo določena teritorialna enota vključevala v širši oz. globalni, svetovni sistem.

Vendar to ne pomeni že samo po sebi pristajanja na gospodarski, kulturni, jezikovni imperializem kot nekakšno trajno, usodno danost. Tudi svetovno jedro se spreminja: čim bolj *dominantno jedro absorbira elemente periferije*, tem bolj se tudi samo zbližuje z njo. To se kaže tudi v vse večjem številu različnih »žepov«, enklav revščine oz. delovne sile iz dežel v razvoju v najbolj razvitih državah sveta. Podobno je v jezikovni sferi, ko ugotavljamo, da se hkrati z »jezikovnim imperializmom« angleščine le-ta tudi sama vse bolj preobraža in izgublja svojo partikularnost. Čim bolj dobiva vlogo svetovnega jezika, ki absorbira – bolj kot katerikoli drugi – elemente drugih jezikov in kultur, tem bolj je prav ta jezik tisti, ki hkrati postaja vse bolj reprezentativen v razmerju do svetovne raznovrstnosti jezikov. Angleški jezik je najbolj inkluziven, odprt za vključevanje »tujega«, in je zato tudi sam zmeraj manj »tuj« jezik vsem drugim.

Doslej je le v omejenem obsegu prihajalo do povratnih vplivov svetovne periferije na območju svetovnega jedra. Že ob tem pa so se močno zaostriili konflikti tako v ekonomski kot v kulturni sferi. Poceni delovna sila iz dežel v razvoju je začela ogrožati delavstvo v razvitih državah, tako kot je naseljevanje v posebnih enklavah (ali pa tudi razpršeno) spodbudilo izražanje ksenofobije. Medtem ko je v preteklosti šlo le za enosmerno dominacijo metropole nad kolonijami in za profite, ki jih je takšna dominacija omogočala, pa se ob povečani mobilnosti danes razširja tudi sfera povratnih vplivov. Sedaj ne gre več le za določene materialne koristi, temveč tudi za neželene povratne vplive, ki pa nakazujejo možnosti – čeprav še zelo odmaknjene – izenačevanja ali vsaj zmanjševanja razlik v dohodkih in življenjskih razmerah.

Tudi pri tem nimamo povsem »čiste« situacije. Hkrati lahko zasledimo primere, ko svetovno jedro dominira (razširja sfero svoje dominacije) in izriva ter nadomešča nekdanje lokalne, regionalne kulture ipd, s tem pa tudi aktivira periferijo, ki se, npr. na glasbenem področju, s svojimi avtohtonimi elementi vključuje v svetovne tokove. Z drugimi besedami bi lahko rekli: čeprav danes svetovno jedro še izrazito dominira in prevladujejo enosmerni vplivi, pa se hkrati kažejo težnje, da vendarle prihaja tudi do aktiviranja vzvratnih vplivov, bodisi v pozitivnem (želenem) ali negativnem (neželenem) smislu.

Radialne in lateralne povezave

Proces osamosvajanja torej lahko opazujemo »od spodaj« navzgor, glede na vlogo in moč posameznikov in različnih skupin, kot tudi z »vrha«, z vidika svetovnega jedra. Tako kot v bazi lahko spremljamo »penetracijo diferenciacije v substrukture« (Blau) in v zvezi s tem nastajanje samostojnih identitet oz. subjektov, podobno lahko spremljamo tudi preobrazbo z vidika svetovnega jedra. Tudi v tem pogledu prihaja do sprememb, ki jih lahko označimo kot težnje k policentrizmu. Čas popolne ameriške prevlade v svetovnem merilu se izteka s tem, ko se povečuje vloga Kitajske, združene Evrope in drugih. Ameriška dominacija hkrati pospešuje evropsko integracijo ipd. Medtem ko so dosedaj povsem prevladovale radialne komunikacije in vplivi, pa poskusi mednarodnega regionalizma odpirajo perspektivo intenziviranja tangencialnih (lateralnih) komunikacij in s tem zmanjševanje dominacije in podrejenosti v odnosu do svetovnega jedra.

Danes je za evropske države značilno, da se manj povezujejo na podlagi prostorske bližine in da je med njimi – recimo v kulturni sferi – dostikrat manjša povezanost kot pa velja za vsako od njih v odnosu do ZDA. Zbliževanje med njimi (še bolj pa to velja seveda za države z različnih kontinentov) poteka v večji meri posredno prek svetovnega jedra kot pa direktnih stikov. To se vidi v prevodih literature, pri čemer spet izstopa angleščina kot nekakšni skupni imenovalc; ob tem pa so zelo oslavljeni ali nikakršni neposredni stiki med manjšimi narodi. Problem je le v tem, da zapozneno neposredno povezovanje v tangencialnem smislu lahko toliko zamudi, da bomo izgubili dosti obstoječe kulturne raznovrstnosti zlasti na ravni manjših narodov. Prevladovanje radialnih komunikacij lahko formira mlajše generacije, tako da bodo nepovratno izgubljene številne posebnosti nacionalnih kultur, če bo prišlo šele do zapoznelega aktiviranja lateralnih oz. tangencialnih komunikacij. Pri vsem tem je značilno, da se spreminja razmerje med samostojnostjo in povezanostjo. V preteklosti je bilo značilno, da je šlo za nekakšno »igro z ničelno vsoto«, t. j. eno se je lahko uveljavljalo le na račun drugega. Danes pa gre za težnjo, da se takšno izključujoče medsebojno razmerje spreminja v »igro s pozitivno vsoto« na obeh straneh. Kako to pojasniti?

Možno pojasnilo je lahko v tem, da je bilo v preteklosti povezovanje situacijsko določeno kot nekakšna vnaprejšnja danost v obliki sosedskih, sorodstvenih in drugih stikov ob razmeroma majhnem vplivu posameznika in majhni možnosti izbire. Čim bolj pa se v druženju ljudi povečuje število alternativ, tem bolj ti (selektivni) stiki izražajo *voljo* določenega *subjekta* in torej niso nekaj, kar bi ga omejevalo od zunaj. Tako pridemo do razlage, da je bilo v preteklosti značilno uveljavljanje samostojnosti predvsem v smislu frontalnega izključevanja oz. ločevanja od drugih (disociacija), medtem ko se v procesu globalizacije in z vidika prostorskega širjenja povezovanja uveljavlja kot oblika izražanja določene identitete in njenega nadgrajevanja. Večja samostojnost torej ne predpostavlja več manjše povezanosti, temveč se uveljavlja v možnosti izbire ustreznih stikov oz. povezav.

Tehnologija povečuje možnosti povezovanja, vendar ima pri tem različno vlogo glede na fazo njene razširjenosti. V tem smislu lahko krepi dominacijo elite (v fazi omejene dostopnosti oz. uporabe), prav tako kot lahko predstavlja inštrument demokratizacije (ob njeni širši dostopnosti). To velja tako na ravni posameznikov kot tudi na ravni teritorialnih enot (držav). Tehnologija bodisi povečuje možnosti povezovanja z drugimi subjekti bodisi jih nadomešča in povečuje samostojnost posameznika. V tem smislu lahko predstavlja le sredstvo in pomoč za samopomoč (npr. ko gre za telekomunikacije, alarmne sisteme ipd. za ostarele in bolnike). Takšna krepitev moči posameznika lahko gre tako daleč, da začenja ogrožati druge posameznike, narode in svet kot celoto. Značilen primer tega je razpolaganje z atomskim orožjem (Severna Koreja ali Iran ipd.).

Neenakost v razpolaganju z novo tehnologijo pa pomeni neenako dostopnost do drugih in možnost, da le ena stran posega v prostor drugih, kar je tipično za satelitske komunikacije in še posebej za »daljinsko zaznavanje« (prek satelitov).

Fleksibilnost teritorialne organizacije

Z vidika odpiranja alternativ in večje dostopnosti v prostoru ter manipulabilnosti v času je torej značilno, da posameznik vse bolj uhaja neposrednemu nadzoru v

okolju. Povečana prostorsko-časovna fleksibilnost – navzlic možnosti telekomunikacijskega nadzora – pogojuje večjo samostojnost tudi glede na to, da je posameznik vse več odsoten in težje dosegljiv. Hkrati pa se vse bolj tolerira njegova odsotnost (npr. z delovnega mesta v ožjem smislu) in pristaja na kontrolo v bolj posplošenem smislu (daljši časovni okvir, posredno ipd.). Ob vse večji medsebojni povezanosti in povečani senzibilnosti se dolgoročno približujemo stanju, ko – ne le za državnega vladarja, temveč za vsakogar – velja, da vsako njegovo *dejanje postane svetovno dejanje*. V preteklosti se je takšna povezanost uveljavljala le znotraj nacionalno državnih meja. V največji meri jo je izražala velika prostorska mobilnost, npr. v ZDA. Hkrati pa smo imeli in še vedno imamo velike diskontinuitete med državami, in v tem smislu je bila senzibilnost za razlike z onstran državnih meja dostikrat minimalna ali nikakršna. V procesu globalizacije pa se približujemo stanju, ko naj bi *vsakršna razlika ali dejanje kjerkoli v svetovnem merilu sprožilo odziv vsepovsod*. Takšne odzivnosti npr. danes ne dosegajo objavljena znanstvena dela v jezikih manjših narodov, zato je izrazita težnja k objavljanju v angleškem jeziku, kar naj bi zagotovilo svetovno odzivnost.

Hkrati s povečevanjem avtonomije sistemov in posameznikov se kaže erozija doslej trdno uveljavljenega hierarhičnega reda teritorialne organizacije (na kontinentalni, nacionalni, regionalni in lokalni ravni). Prihajalo bo do zabrisovanja razlik med posameznimi ravnmi, do prekrivanja različnih teritorialnih identitet, do soudeležbe oz. skupnega uveljavljanja suverenosti, do prekrivajočih se zakonodaj itd. Težnje po razkrajanju hierarhičnega reda teritorialne organizacije so samo oblika individualno (lokalno)-globalne konvergence oz. zblíževanja posameznika in globalnega sistema. V kontekstu informacijske družbe in razvite informacijske tehnologije bodo vse bolj prevladovali *direktne komunikacije* med prizadetimi, tako da ne bo niti časa niti potrebe ne možnosti za posrednike. V tem smislu se nakazuje dolgoročna perspektiva slabitve in izločanja številnih posrednikov, ki so danes sicer samoumevna sestavina in celo temeljni okviri odvijanja vsakdanjega življenja.

Ekspanzijo stikov v prostoru torej v določenem smislu spremlja *sploščanje hierarhične* strukture teritorialne organizacije družbe. Prvo v Hirshmanovem smislu pomeni povečanje možnosti za exit, t. j. dostopnost alternativnih možnosti, s čimer se zmanjša odvisnost subjekta na dani lokaciji in poveča učinkovitost (odzivnost) njegovega nastopanja. Tako se zmanjšujeta odvisnost in podrejeni položaj posameznika znotraj države, hkrati s tehnološkimi možnostmi in političnimi spremembami, ki pomenijo odpiranje državnih meja. Ob tem pa lahko pričakujemo, da bo prihajalo do nasprotij med težnjo posameznih subjektov, da uveljavijo svojo edinstveno identiteto na podlagi izbire raznovrstnosti, ki je dosegljiva v svetovnem merilu, ter težnjo po ohranitvi posebnosti teritorialne identitete in njene razločljivosti od drugih. Gre za protislovje: po eni strani slavimo *emancipacijo posameznika* in bogastvo možnosti, ki se mu odpirajo v svetovnem merilu, hkrati pa želimo *ohraniti teritorialno* identiteto, ki se je izoblikovala v preteklosti ravno na podlagi omejene dostopnosti do alternativ v širšem prostoru. Oboje hkrati pa ni uresničljivo brez nekaterih omejitev.

KAKO PRESEGATI PARADOKS NEMOČNIH?

Povzetek

Razumevanje družbene neenakosti lahko aktualiziramo in obogatimo z izkušnjami koronakrize, ki razkriva temeljna vprašanja o vključevanju in izključenosti, še posebej glede starejših prebivalcev in na področju zdravstva. Pri tem se ne zauzavljamo na ravni neenakosti med kategorijami prebivalstva, ampak v ospredje postavljamo proces diverzifikacije, ki vodi do prepoznavanja in priznavanja edinstvenega. Razkrivam, kaj omejuje (upočasnjuje) njegovo vključevanje na sistemski ravni (socialne in znanstvene) politike ob upoštevanju objektivnih in subjektivnih razsežnosti človeka v njegovem okolju. Kljub zamejitvam, ki jih predstavlja varovanje zasebnosti in osebnih podatkov, je ravno raziskovanje, ki presega zamejenost akademske sfere in ga uveljavljamo s konceptom 'skupnostna znanost' (*citizen science*), tisto, ki lahko veliko prispeva k preseganju paradoksa nemočnih in njihovemu vključevanju v širšo družbo.

Ključne besede: paradoks nemočnih, raznovrstnost, (ne)samostojnost, starejši, zdravstvo, skupnostna znanost

Izhodiščne misli

Tematiko neenakosti v tem prispevku poizkušam aktualizirati z navezovanjem na koronakrizo, kar nas usmerja na področje zdravstva in probleme starejših ljudi, vse to pa pojasnjevati v širših pojmovno-teoretskih okvirih družbenih sprememb. Pri zadnjem se opiram na splošno razlago *konfliktne dinamike integracije raznovrstnosti*, ki se uveljavlja v procesu povečevanja senzibilnosti družbenih sistemov za razlike (Teune in Mlinar 1978). S tem pa z vidika konceptov družbenega vključevanja in izključevanja svojo obravnavo postavljam tudi v kontekst dolgoročnih regularnosti teh sprememb. Pri tem gre za raznovrstnost *potreb* ljudi in odvisnosti njihovega zadovoljevanja od okolja pa tudi za raznovrstnost njihovih *potencialov*. Na tem mestu se osredinjam predvsem na okoliščine in razloge, zaradi katerih posamezniki/skupine, ki so najbolj nemočni in odvisni od pomoči drugih, ne morejo uveljavljati svojih posebnih in edinstvenih potreb, ki presegajo grobe predstave o kategorialni strukturiranosti družbe. Pri tem pa še posebej *paradoksu*, ko tudi sami ne stremijo k spremembam, ampak ohranjajo svoj neugodni položaj.

Sicer pa sem pozoren do protislovnosti diverzifikacije in standardizacije pa tudi do teženj k dominaciji in emancipaciji. Oboje se izraža v dinamiki *vključevanja* in *izključevanja*, kar v zadnjih desetletjih predstavlja vse bolj prisotno konceptualizacijo, ki nudi usmeritve v kontekstu socialne politike in tudi samega družboslovnega raziskovanja. V svoji obravnavi družbene neenakosti se tako osredinjam predvsem na različne oblike *izključevanja starejših* prebivalcev, še zlasti z zornega kota zdravja in bolezni.

Koronakriza predstavlja izziv, da večjo pozornost posvetimo določenim ranljivim skupinam in neenakosti v njihovi izpostavljenosti pa tudi njihovemu odzivanju na epidemijo. Lahko bi celo rekli, da predstavlja nekakšno *budnico ozaveščanja* o neenakosti, o brezglasnih in zapostavljenih. Pri tem pa sledim poslanstvu

sociologije (Mlinar 1972), ki terja *razkrivanje prikritega* v družbenih odnosih pa tudi z vidika samega raziskovanja in spoznavnega procesa.

Življenjska raznovrstnost in kategorialna/institucionalna zamejenost

V nasprotju s prvimi predstavami o tem, da smo se znašli »*vsi v istem čolnu*«, smo kmalu kritično ugotavljali, da ob splošni inkluzivnosti pandemije prihaja hkrati do *neenake ogroženosti* ljudi glede na njihove objektivne življenjske razmere in glede na biologijo človekovega telesa, posebnosti poklicne dejavnosti idr. Pri vsem tem pa so še posebej izstopale nemoč in ogroženost starejših ter ogroženost zdravstvenih delavcev. Tako smo pri nas in v svetovnem merilu *neenakost* začeli prepoznavali kot *izhodišče in posledico širjenja* nalezljive bolezni.

Upravno-politično delovanje ni obvladovalo dejanske družbene kompleksnosti. Zato je že po prvih korakih sledilo spoznanje o nujnosti večstopenjskega določanja obveznih preventivnih ukrepov (v več 'svežnjih'), ki so si sledili ter dopolnjevali in korigirali predhodne. Šele *protestni odzivi* prizadetih so *razširjali polje prepoznavanja* dejanske življenjske raznovrstnosti ter problemov in načinov njihovega reševanja. Na vsaki stopnji pa so se odzivali nekateri '*spregledani*', '*pozabljeni*' ali '*odpisani*' idr. in tisti, ki so ukrepe oblasti (več kot 60 predpisov) doživljali kot neprimerne, krivične in brezmiselne.

V tem besedilu pa še posebej želim v ospredje postaviti prav tiste, ki so pri tem ostajali ob strani – kot *nemočni* in *brezglasni*, a hkrati še posebej *pomoči potrebni*. Ti se niti ne pojavljajo na protestih v javnih prostorih niti v medijih, ampak ostajajo v svojem svetu, velikokrat družbeno in fizično *izolirani in osamljeni*, v različnih brezodzivnih '*podpornih okoljih*'. Pomoč, na katero lahko računajo, pa je največkrat tradicionalistično zamejena le na bližnje sorodnike, ki prevzemajo odgovornost in bremena nudenja pomoči, medtem ko '*socialna država*' pogosto ostaja ob strani.

Na splošno bi lahko rekli, da institucije določenega sistema izražajo le omejene možnosti vključevanja raznovrstnosti ljudi, njihovih potreb in njihovih potencialov. Tu gre za trajno neskladje in napetosti, ki pomenijo zamejitev človeka v instituciji ali njegovo vnaprejšnjo izključitev, kadar institucionalna struktura ni dovolj odprta za raznovrstnost problemov življenja ljudi v njihovem okolju. Zato je razumljivo, da se pojavlja zahteva po '*deinstitucionalizaciji*', tako v družbenih odnosih na sploh kot tudi v znanstvenem delovanju. Moje razumevanje te zahteve ni v tem, da gre preprosto za negacijo, bolj za nekakšno *nadgrajevanje* institucionalne organiziranosti družbe, kar bi razširjalo prostor za uveljavljanje individualne in skupinske *različnosti* prek okvirov vnaprejšnje danosti (kamor sodi sorodstvo). Socialna politika pri nas in v mednarodnem merilu nakazuje rešitev v (lokalni) '*skupnosti*', kar pa se v praksi velikokrat izkaže kot prehod od *zamejenosti v praznino*.

Tudi današnja organizacija medicine oz. zdravstvenega varstva temelji na poenostavljenem modelu, ki vključuje razlikovanje bolezni kar glede na organe človekovega telesa; življenjska kompleksnost pa daleč presega takšno grobo delitev. Hkrati pa je odločilnega pomena preseganje zamejenosti biološkega modela in vključevanje družbenega konteksta (Pahor 1999; Ule 2003).

Čim bolj celostno in torej vključujoče upoštevamo pojavljanje različnih kombinacij '*sočasnih bolezni*' človeka (Kersnik 2005), tem bolj očitno je treba presegati takšno organizacijo. Noben posameznik *ni preprosto uvrstljiv* v katero koli kategorijo;

njegova identiteta predstavlja edinstveno kombinacijo lastnosti (v našem primeru npr. bolezni), ki ne najde svojega 'kritja' v sektorski zasnovi zdravstvenega sistema (o izkušnjah glede težavnosti povezovanja v medicini, tudi zdravnik Matija Cevc, osebno). Multimorbidni bolniki zahtevajo drugačen pristop od bolnika z izoliranim zdravstvenim problemom. Vendar: »Večina kliničnih raziskav je osredotočena na raziskovanje ene bolezni in pogosto izključuje bolnike, ki so komorbidni, čeprav vemo, da predstavljajo multimorbidni bolniki v družinski medicini prej pravilo kot izjemo« (Petek Šter in Švab 2008).

Poleg kritike kategorizacije (Elbow 1993), smo se na kategorialni ravni sicer dokopali do pomembnih spoznanj, ko npr. ugotavljamo, da so najrevnejši med revnimi po svetu hkrati tisti, ki imajo najslabše zdravje. Empirične raziskave so pokazale: čim nižji je socioekonomski položaj prebivalcev, tem slabše je njihovo zdravje.

Prepoznavanje različnega in varovanje zasebnosti/osebnih podatkov

Prizadevanja za čim hitrejšo prepoznavanje in priznavanje problemov tistih, ki so pomoči potrebni, se v praksi spopadajo s prevladujočo normativno preokupacijo za varovanje *zasebnosti* in *osebnih podatkov*, ki to omejuje tako na ravni raziskovanja kot operativnega delovanja. Varovanje zasebnosti sicer zadeva širši kontekst omejitev in posrednikov tako da bi podrobnejša razčlenitev vključevala še vlogo družinskih zdravnikov, patronažne službe, sosedov, centrov za socialno delo, nevladnih organizacij in participatornega raziskovanja.

Pomoči potrebni pa *paradoksalno* tudi sami na različne načine izključujejo pomoč drugih. Lahko gre za bolezni, nasilje v družini, revščino ali za tradicionalne predstave o odnosih med generacijami idr. – v vsakem primeru se *prikrajšani sami odpovedujejo* in *preprečujejo pomoč*, ki bi jo sicer potrebovali od drugih. Ena od naših prvih socioloških ugotovitev je bila: najnižji družbeno-ekonomski položaj označujejo tudi najnižje aspiracije (Mlinar v Ramovš 2013).

Raziskovalci in tudi socialni delavci, podobno kot Zagovornik načela enakosti (2019), se spoprijemajo z velikimi omejitvami glede dostopnosti in uporabe osebnih podatkov (nobeden izmed podatkov, pridobljen ali ustvarjen s statističnimi raziskavami, ne sme biti uporabljen za konkretne odločitve o posameznikih, na katere se nanašajo, gl. tudi Zakon o državni statistiki 1995).

Hkrati s temi omejitvami pa prihaja do pomembnega širjenja akademske sfere raziskovanja, če upoštevamo da se to tudi na zdravstvenem področju vse bolj opira in prepleta s t. i. *skupnostno znanostjo* (citizen science) (gl. npr. Wiggins in Wilbanks 2019). Pri tem ne gre le za splošno težnjo, da vse bolj vključujemo tudi izkustveno znanje laikov, ampak še prav posebej za to, da se *laiki kot soraziskovalci* lahko najbolj približajo edinstvenim potrebam posameznikov v različnih okoljih. To še posebej velja za starejše, upokojence, ki že imajo potrebno izobrazbo in so pripravljeni, da se prostovoljsko angažirajo kot *soraziskovalci* (več o tem iz Manchester, Buffel 2018).

Pojavi hudih bolezni ali poškodb, kot je npr. srčna ali možganska kap idr., ko se posameznik nenadoma znajde v stiski, opozarjajo, da relevantne institucije in ozka profesionalnost ne morejo rešiti tudi nepredvidenih problemov v določenem okolju. Tu vstopata *spontana odzivnost naključno prisotnih* in kultura tega okolja.

Od pojasnjevanja k spreminjanju

Paradoks nemočnih lahko tem bolj učinkovito presegamo, čim bolj akterji, ki nudijo pomoč prizadetim, sami presegajo distanciranje in delujejo kot člani istega življenjskega okolja ter se zblížajo s tistimi, ki so pomoči potrebni. Pri tem pa so relevantne ugotovitve Tine Buffel (2018), ki opozarja, da *bližina* lahko pomeni tudi *oviro*, da bi prizadeti izrazil svoje intimnejše, osebne probleme. To so raziskovalci že do zdaj razkrivali predvsem v podeželskih okoljih, v katerih »vsi poznajo vse« (Knežević-Hočevar 2016).

Starejši *soraziskovalci* predstavljajo *neaktiviran potencial*, ki lahko povečuje raznovrstnost vključevanja tistih posameznikov in (lokalnih) okolij, ki le težko uveljavljajo svoj 'glas' v okviru institucionalne strukture (zdravstvenega) sistema (Voljč 2011).

Zdajšnja raziskovalna praksa terja kritiko apriorizma in toge metodološke standardizacije, saj kaže, da lažje sprejema pragmatične rešitve, s katerimi *privoli* v dejansko *izključevanje težje dostopnih ljudi*, kot da bi *diverzificirala 'načine spoznavanja'* (Field Belenky et al. 2008) in s tem povečevala vključevanje zadevnih posameznikov pa tudi vsebine njihove osebne sfere (intimnost).

Pozornost do problematike zdravja, še posebej pri starejših, nas prepričuje, da aktualno zavzemanje za uveljavljanje '*skupnostne znanosti*' (znanosti državljanov) ne predstavlja nekakšne druge tematike, ampak še prav posebej zaživi na področjih tukajšnje obravnave.

Tudi paradoks nemočnih je mogoče uspešno presegati, vendar ne v smislu liberalnega razumevanja '*odprtih vrat*' (za vse), ampak z večjo specifično pozornostjo, s spodbudami in s pomočjo tako, da v sodelovanju z drugimi aktivirajo svoje sicer zamejene potenciale.

Zahvala

Za vzorno sodelovanje pri pripravi in urejanju tega besedila se zahvaljujem mag. Nini Žnidaršič in Ani Batič, sodelavki na SAZU.

Literatura

- Buffel, Tine (2018): Older Coresearchers Exploring Age-Friendly Communities: An »Insider« Perspective on the Benefits and Challenges of Peer-Research, *Gerontologist*, 59(3): 538–548.
- Cevc, Matija, osebna komunikacija, Ljubljana, 2. julij 2020.
- Elbow, Peter (1993): The Uses of Binary Thinking, *Journal of Advances Composition* 14. Dostopno prek: https://scholarworks.umass.edu/eng_faculty_pubs/14/.
- Field Belenky, Mary et al. (2008): *Women's Ways of Knowing: The Development of Self, Voice, and Mind*. New York: Basic books.
- Kersnik, Janko (2005): *Sočasne bolezni in stanja*. Ljubljana: Zbirka PiP.
- Knežević – Hočevar, Duška (2016): Obravnava nasilja v družinskih v podeželskih okoljih v okvirih zdravstvene dejavnosti, v zborniku *Zdravstvo – pomemben člen pri preprečevanju nasilja v družini* ur. Krlič-Cukut Sanja in Knežević Duška (2016), *Zdravniška zbornica Slovenije*, str. 31.
- Mlinar, Zdravko (1972): V čigavem interesu je razvoj sociologije, *TIP*, let. 9, str. 179–187.
- Mlinar, Zdravko (2013): O razkrivanju in aktiviranju človeških potencialov v vseživljenjskem okolju. V: Ramovš, Jože (ur) *Staranje v Sloveniji*, str. 9–19.

- Pahor, Majda (1999): Sociologija za zdravstvene delavce. Ljubljana: Visoka šola za zdravstvo.
- Petek Šter, Marija in Igor Švab (2008): Kako raziskovati multimorbidnost v družinskih medicini?, *Zdrav. var.* 48: 51–61.
- Ramovš, Jože (2013): Staranje v Sloveniji. Ljubljana. Inštitut Antona Trstenjaka.
- Teune, Henry in Zdravko Mlinar (1978): *Developmental Logic of Social Systems*. Beverly Hills, SAGE.
- Ule, Mirjana (2003): Spregledana razmerja: O družbenih vidikih sodobne medicine. Ljubljana: Aristej.
- Voljč, Božidar (2011). Epidemiološka tranzicija in spremenjena narava staranja. V: *Kakovostna starost*, let. 14, št. 2, 22–26.
- Wiggins Andrea and John Wilbanks (2019): The Rise of Citizen Science in Health and Biomedical Research. *The American Journal of Bioethics*, vol. 19, Issue 8.
- Zagovornik načela enakosti, redno letno poročilo 2019.
- Zakon o državni statistiki (Uradni list RS, št. 45/95 z dne 4. 8. 1995).

Vir, objava v: Jože Ramovš, *Staranje v Sloveniji*, Ljubljana 2013

IV.

TERITORIALNE ENOTE IN SVETOVNA DRUŽBA

PREŽIVELE ZAMEJITVE IN NOVI IZZIVI ZA LOKALNO DEMOKRACIJO – na pragu globalnoinformacijske civilne družbe –

Povzetek. Avtor razkriva preživelo miselnost in normativno (ustavno) zamejevanje lokalne demokracije na ozko lokalne zadeve v času, ko nova informacijsko-komunikacijska tehnologija radikalno razširja prostor vsakdanjega življenja. Tako se ne upošteva, da je v novih razmerah dostopnost pomembnejša od bližine in da reševanje težav zahteva prehod od območnega k omrežnemu vzorcu povezovanja, še zlasti v virtualnem prostoru. Raba interneta povečuje možnosti (samo)raziskovanja in (samo)organiziranja ter povezovanja prek lokalnih in državnih meja in vodi do prerazdelitve družbene moči v korist manjšinskih ali civilno-družbenih skupin in pobud. Telekomunikacije sicer redčijo fizično prisotnost v smislu agore, hkrati pa bogatijo vsebino udeležbe, pogojujejo razširjanje občutka odgovornosti ter prehanje od enosmernega k interaktivnemu delovanju; povečuje se preglednost odločanja in nasploh se zblížujeta neposredna in predstavniška demokracija.

Summary. The author reveals the outmoded way of thinking and normative (constitutional) limitation of local democracy to narrow local matters in the time, when new information and communication technology radically expands the space of everyday life. Thus, it is not taken into account that in the new situation the accessibility is more important than the proximity and that the solving of problems requires a transition from the areal to the network pattern of connecting in particular in a virtual space. The use of Internet increases the possibilities of (self)exploration and (self)organisation and connection beyond local and state boundaries and leads to the redistribution of social power to the advantage of minority civil-social groups and initiatives. Telecommunications do indeed thin the physical presence in the sense of agora, but at the same time they enrich the contents of participation, allow the extension of the feeling of responsibility and the transition from one-way to interactive operation. The transparency of decision-making process is enhanced and the direct and representative democracies are brought closer to each other.

Razvojno zamejena izhodišča

Na tem mestu poizkušam kritično opozoriti na zaostajanja v miselnosti, razumevanju in usmerjanju demokratizacije življenja na lokalni ravni; hkrati pa tudi na nove izzive in možnosti, ki se odpirajo z nastajajočo globalno informacijsko civilno družbo.

Ugotavljam, da prevladujoče politične usmeritve in pravnonormativna ureditev RS, ki zadevajo to temo, niso usklajene z nekaterimi temeljnimi dolgoročnimi razvojnimi težnjami. Ta ureditev ne spodbuja, temveč celo *zamejuje* prizadevanja za krepitev ali bogatitev udeležbe občanov in moči lokalnih akterjev na sploh. Vedno večji delež problemov, s katerimi se ljudje spopadajo v svojem vsakdanjem življenju, namreč ostaja *nerешen*, če njihovo reševanje zastaja znotraj lokalnih, pa tudi državnih meja. Kljub temu pa sta bili v našo ustavo vneseni tradicionalistična

predstava in zamejitev lokalne demokracije na »čisto lokalne zadeve«, ki zadevajo samo prebivalce občine.¹¹¹ To je v nasprotju z možnostmi, ki jih za nadaljnjo demokratizacijo prinaša nova informacijsko-komunikacijska tehnologija. Opira se na preživele predstave o teritorialnohierarhični organizaciji ter ločenem delovanju na posameznih ravneh v času, ko Evropa že na široko uporablja in poudarja pomen partnerskega sodelovanja med njimi in soudeležbo v odločanju. V naši normativni ureditvi lokalno avtonomijo (samostojnost) preprosto izenačujemo z neodvisnostjo, ki naj bi jo dosegli s teritorialnim zamejevanjem. Toda take predstave ne spadajo v čas, ko vstopamo v globalno informacijsko družbo. Na srečo taka pravna ureditev v praksi nima toliko določujoče vloge in pomena, kolikor pozornosti, časa, energije ... se ji pri nas že pol stoletja posveča. (Sociologi smo že v 60-ih letih kritično omenjali »normativni idealizem«, pa bi ga morali tudi danes); saj so vseskozi v ospredju normativno-institucionalna sfera in spremembe pravnih predpisov, kot da bi bilo temeljne probleme lokalne demokracije mogoče razrešiti že s pravnimi sredstvi. Ob tem pa so zapostavljene novosti, ki jih z vidika demokratizacije prinaša tehnološki razvoj, čeprav so te spremembe dosti bolj temeljnega pomena.

Ob tem pogrešam tudi pravno-politično ozaveščenost o tem, da ravno *odpiranje navzven* na lokalni in na državni ravni nasploh lahko največ prispeva k *prerazdelitvi družbene moči* in demokratizaciji delovanja v okviru občine. Ravno sproščanje civilnodružbenega povezovanja čez lokalne in državne meje hkrati *krepi glas manjšinskih skupin* in (pod)skupin prebivalcev, celo ali pa še posebej tedaj, ko gre npr. za eno prevladujočo (pa tudi dve ali tri) gospodarsko organizacijo v kraju.¹¹²

Nakazana emancipacijska perspektiva pa bi bila preveč poenostavljena in enostranska, če pri tem ne bi upoštevali, da gre hkrati tudi za podjetniško povezovanje, ki pomeni krepitev *moči dobičkonosnih interesov* v lokalni politiki. Eno in drugo pa potrjuje umestnost socioloških opozoril, da globalizacije ne moremo šteti kot »nekaj tam zunaj«, zunaj nas, temveč jo je treba obravnavati kot sestavino dogajanja in delovanja v našem vsakdanjem življenjskem okolju (A. Giddens). In ravno v tem kontekstu sem že na drugem mestu kritično zaostрил izziv z vprašanjem: *globalizacija ali getoizacija lokalne demokracije?*

Privatizacija in globalizacija torej v veliki meri uokvirjata tudi problematiko lokalne demokracije za vnaprej. Oboje bo – še posebej glede na prostorske in okoljske omejitve – zaostrovalo konfliktnost interesov v lokalni politiki, in sicer še zlasti: 1. ob agresivnejšem uveljavljanju *dobička* in 2. glede na predvidljivo povečevanje *heterogenosti in neenakosti* z ekonomskega vidika in glede na etnični sestav prebivalstva; oboje pa bo krepilo težnje k ločevanju v prostoru.

¹¹¹ To pomeni vsebinsko siromašenje javnega delovanja občanov, nekako v stilu: – Ukvarjajte se s svojimi zadevami (s kanalizacijo, z javno razsvetljavo....) in ne posegajte v širši prostor ter pustite državo pri miru; država pa se ne bo vpletala v vašo čisto lokalno sfero!

¹¹² Poučen je primer iz Kopra, ko se je samoiniciativno organizirala skupina občanov (koordinacijski odbor nekaterih krajevnih skupnosti) in se uprla predlogu za postavitev sežigalnice ter ji je tudi uspelo. Odločilnega pomena pri tem pa so bile ravno povezave ali vključenost ene od pobudnic v mednarodna omrežja nevladnih organizacij (Greenpeace idr.), tako da je lahko pritegnila tri njihove mednarodno priznane strokovnjake prostovoljce. Njihov obisk in njihova javno predstavljena zavrnilna ocena ter informacija, da takih sežigalnic npr. v Kanadi že deset let ne delajo več, je tako okrepilo težo argumenta v javnosti, da je vodstvo Luke Koper – upoštevajoč okrepljeno javno mnenje – predlog umaknilo, čeprav so predhodno dobili vse potrebne državne in strokovne potrditve za ta projekt v Sloveniji.

Prav danes bi morali vnaprej preverjati, kdo in kako lahko *ubrani javni interese* v zaostrojučih se spopadih, ki so pred nami. Prostorska politika npr. nakazuje splošno usmeritev k »*mešanim strukturam*« prebivalstva. Vendar je to bolj popravek dosedanjega razvrščanja po funkcijah kot pa vnaprejšnje preprečevanje socialnega razlikovanja v naših mestih (saj celo pri gradnji socialnih stanovanj v okviru javnega programa uporablja razlikovanje). Ali lahko pričakujemo, da bodo občinske oblasti – v katerih dostikrat delujejo tudi glavni akterji dobičkonosnih interesov – preprečile privatizacijo mestnega prostora, ki se približuje ameriškemu vzorcu, ko gre za umikanje elite v posebna, zaprta, ograjena naselja (»*gated communities*«) z zasebno upravo? Čim bolj se bomo odpirali v svet, tem močnejše – lahko pričakujemo, da – bodo težnje k takemu samoizključevanju elite in tem bolj *osiromašena* ter *nemočna* bo preostala *javna sfera*; še toliko bolj – če upoštevamo – zaostrovanje problematike varnosti.

Ob vsem tem pa postane še očitnejše, kako zaostajamo z vidika načinov javnega delovanja, npr. postopkov za razreševanje konfliktov. Temu so v svetu, še zlasti v ZDA, posvetili veliko pozornost in izdelali praktično uporabne postopke ali načine, s katerimi povečajo možnosti za *dosego soglasja* in skrajšajo čas odločanja. Pa tudi sicer, kot bomo še videli, se zlasti z vse večjo razširjenostjo informacijsko-komunikacijske tehnologije tudi že v naši vsakdanji praksi pojavlja množica *novih možnosti* za zbiranje, analizo in predstavljanje informacij o življenjskih razmerah, težavah in mnenjih prebivalcev nekega kraja ali občine, kar vse je nekakšna infrastruktura demokratičnega delovanja.

Glede na to se zdi paradoksalno, kako se uradna politika na državni ravni povsem formalistično omejuje le na nekatere pravno predvidene institute, kot je referendum, ki ga iz vrste razlogov ne moremo šteti za zadnjo besedo demokracije.

Z *referendumom* se praviloma dosti bolj kompleksna problematika poenostavlja na alternativo, ki vodi do *zmagovalcev* in *poražencev*, do *prevlade* in *podreditve*, namesto da bi se usmerili v *poglobljeno preučitev* okoliščin in razlogov obeh strani ter možnosti za njihovo upoštevanje in s tem za preseganje spora. Sedanje javno politično delovanje nenehoma pušča za sabo množico preglasovanih in razočaranih, kar ne daje obetov za nadaljnjo krepitev demokracije v prihodnje.

Namesto grobega podrejanja manjšine večini bi lahko s konkretnjšim spoznavanjem okoliščin in vsebine konfliktnih interesov povečali verjetnost, da bodo bolj upoštevane vse udeležene strani, ne pa, da se le *formalnopravno legitimizira* pot do neke odločitve.

Tu so prikrite še ogromne možnosti za večje vključevanje občanov, ki pa zahteva preseganje že utrjenih načinov *odločanja z distance*, brez poglobljanja v konkretne življenjske razmere prizadetih. To pomeni, da je potrebna sprememba v naši politični (ne-)kulturi, kar zahteva približevanje lokalnih in državnih oblasti državljanom in torej »občanom prijazno« državo. To pa – če bi bila volja – je v današnjih okoliščinah s pomočjo nove informacijsko komunikacijske tehnologije ter na novo izdelanih postopkov ali metod, ki so jih razvili že drugod po svetu, še toliko lažje.

Toda pri tem razkrivam (lahko bi rekli – zgodovinski) paradoks, katerega izhodišče je v temeljnih predpostavkah zasnove slovenske države. Ob njenem konstituiranju po stoletjih tujih vladanj namreč niso bili na prvem mestu njeno približanje državljanom, njeno *podomačenje* in vezanost predstavnikov na »volilno bazo«,

temveč je šlo bolj za to, da se zagotovi *nevezanost centra* državne oblasti, tako da bi ta že sam lahko zagotavljal (teritorialno) integriteto nove države. Na podlagi tega načina (zgodovinsko gledano – že spet) od zgoraj navzdol torej tudi sedaj niso bili vzpostavljeni mehanizmi, ki bi odprli prostor in zares *življenjsko povezovali* neposredno in predstavniško demokracijo. V ozadju vsega tega pa je (bilo) prepričanje o *krhkosti* Slovenije in o njeni *ogroženosti* od zunaj, pri čemer spet lahko ugotovimo, da gre za podcenjevanje dejanske povezanosti, ki je že bila dosežena (vzemimo gostoto prometa med Ljubljano in Kopro in primerjavi s prometom med Ljubljano in Trstom!). Konec koncev sta torej »na sistemski ravni« ravnata bojazen in to podcenjevanje tista, ki utesnjujeta prostor lokalni demokraciji. Ukrepi, kot je referendum, pa postanejo bolj njena karikatura.

»Elektronska demokracija« in lokalno javno delovanje

O vplivu informatizacije (na lokalno) demokracijo je bilo še pred dobrim desetletjem veliko dvomov. Ali bo nova informacijsko-komunikacijska tehnologija še primerna za *okrepitev centrov* politične oblasti in njihovega nadzora nad občani ali gre bolj za *širjenje »baze«* demokracije? Čeprav ta dvojnost še zmeraj obstaja, pa pri tem vendarle ne more biti sporno, da vse večja razširjenost teh tehnoloških inovacij tudi razširja prostor za bolj množično vključevanje občanov v javno družbeno življenje. Povečuje se seznanjenost, obveščenost o dogajanju in samih postopkih odločanja ter njihovih udeležencih; proces odločanja postaja *preglednejši* in s tem tisti, ki odloča o bolj izpostavljenem nadzoru javnosti.

Glede na sedanje spremembe se odpirajo vprašanja o vseh razsežnostih obravnavane teme: kaj danes štejemo za *udeležbo*, kdaj gre za *lokalno udeležbo*, kdaj pri tem lahko govorimo o udeležbi v *javnem življenju* itd. Tu se radikalno *rušijo konvencionalni okviri* obravnav *»lokalne politike«*, *»lokalne samouprave«*, *»lokalne demokracije«* ipd. Npr. zastavlja se vprašanje, ali množica zapisov v knjigi gostov koprškega kulturnega društva CAPRIS, ki skrbi za oživljanje starega mestnega jedra, ki so jih zapisali *»virtualni gostje«* iz ZDA, Kanade, Argentine, Avstralije in od drugod, pomeni, da gre za *»udeležbo državljanov v lokalnem javnem življenju«*? Ob tem pa seveda ugotavljamo, da niti ne gre za slovenske državljane niti niso fizično prisotni pri obravnavi problemov revitalizacije starega mesta, nimajo volilne pravice... Kje je tu predstava in razlaga o lokalni samoupravi, ki da se nanaša le na čisto *lokalne zadeve*?

(Samo-)predstavljanje na internetu sproža *»verižno reakcijo«* z večjo ali manjšo odzivnostjo v lokalnem in celo svetovnem merilu. Kljub skromnim predstavitev lastnega okolja – po dosedanjih izkušnjah uporabe interneta – preseneča relativno velika odzivnost. Med množico različnih odzivov pa najdemo tudi vrsto takih, ki potrjujejo, da so bili posamezniki s tako predstavitev na internetu izzvani, tako da so na tej podlagi izrazili tudi svojo pripravljenost, da bi v različnih oblikah prispevali ali se vključili v krajevna prizadevanja, četudi gre za posameznike, ki se oglašajo z drugih celin.

Če bi kot *javno udeležbo* upoštevali le tisto, ki pomeni fizično prisotnost ljudi v javnih prostorih, potem bi nas to vodilo do napačne predstave o splošni slabitvi lokalne demokracije. Tako prisotnost namreč vse pogosteje nadomeščata delovanje in vključevanje ljudi v reševanje njihovih skupnih zadev v *virtualnem prostoru*.

Podobno kot se zmanjšuje potreba po obisku na sedežu občine ali v banki in celo potreba, da bi bili prisotni na delovnem mestu, podobno nova tehnologija pogojuje tudi »razredčenje« *neposredne prisotnosti* prizadetih in drugih občanov. Vse več zadev se rešuje »na daljavo«. V ospredje stopa tako »elektronska demokracija«, »teledemokracija«, »e-mesto«, »e-občina« ipd. Pričakovanja, da bi oživili udeležbo v smislu neposredne demokracije, tako kot jo je predstavljala *nekdanja agora*, se ne uresničujejo. Ob vse večji individualizaciji in globalizaciji je še toliko manj verjetno in realno pričakovati, da bodo vendarle zaživele nediferencirane oblike *splošne udeležbe* v javnih prostorih. Že televizija je začela nadomeščati shajanja ljudi na javnih krajih, hkrati pa vendarle še povečala dejanski vpliv; (saj je npr. ena televizijska oddaja lahko dosegla učinke, kakršnega bi sicer dosegli s stotinami ali tisočimi predavanji po posameznih krajih).

Dve merili razločevanja med zasebnim in javnim

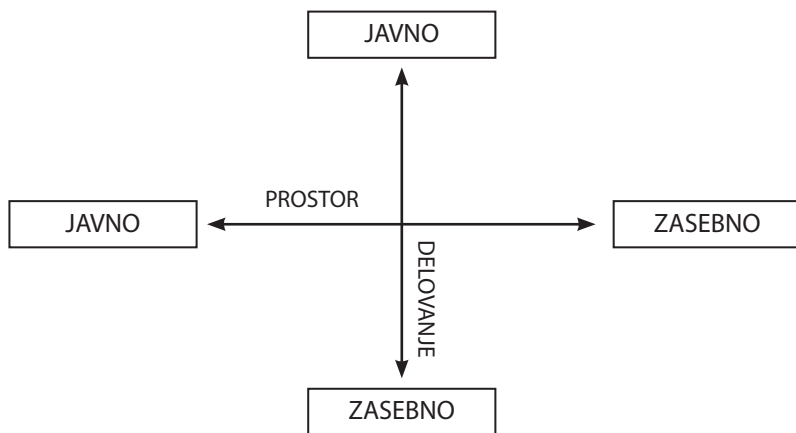

Vir: Staeheli 1996 in Mitchell 2000, str. 212

V preteklosti je bil smisel sestajanja občanov v veliki meri preprosto v tem, da so *se seznanjali* z nekaterimi vsebinami. Tako vlogo seveda zlahka nadomeščajo nove oblike komuniciranja, ne da bi to pomenilo zmanjševanje ali celo krizo lokalne demokracije. Nove tehnološke možnosti so celo izziv, da bi bolj diferencirano obravnavali preprosto seznanjanje in dialog med udeleženci. Potrebna je večja ozaveščenost, na podlagi katere bi lahko bolj smiselno in racionalno razločevali tisto, kar zares zahteva skupno fizično prisotnost udeležencev in tisto, kar je občanom lahko dostopno kar na domu.

Javna udeležba postaja vsebinsko vse bolj raznovrstna in prostorsko vse bolj *razpršena*. Zato pušča videz, kot da izginja, saj postaja vse *bolj nevidna*. Preživele predstave o delovanju v smislu agore lahko močno zavajajo. »Nevidnost« pa zadeva dvojne spremembe: po eni strani drugačno porazdelitev v prostoru, zaradi katere prihaja do praznjenja na tradicionalnih *lokacijah* lokalnih zborovanj; po drugi strani pa zaradi prehoda *iz fizičnega v virtualni*, elektronski prostor, v katerega se prenaša vse bogatejša vsebina in v katerem nastopa vse več udeležencev, ne da bi to

neposredno puščalo sledove v fizičnem prostoru nekega kraja. Prostorsko-fizična izločenost ne pomeni nujno tudi izključenosti vsebin delovanja, ki so lahko tudi telekomunikacijsko poslane.

Ugotovljeno je bilo, da je upadanje javne udeležbe vezano zlasti na gledanje televizije; v primerjavi z njo pa *internet krepí* tudi *aktivne komunikacije* ter izmenjavo informacij med uporabniki. Tako se razširja krog udeležencev, ki se združuje npr. zaradi delovanja šole ali reševanja težav starejših občanov idr. Kot ugotavlja Andrea Kavanaugh (1999, 18) na podlagi svoje raziskave, internet prispeva k povečevanju sodelovanja ljudi v lokalni skupnosti; vendar se vključujejo v glavnem ljudje, ki se že sicer nagibajo k temu, da so dejavni v kraju.

Čeprav ne gre pričakovati, da bi tudi zabavne in rekreacijske dejavnosti podredili obravnavam »resnejše« problematike iz vsakdanjega življenjskega okolja, pa vendarle opozarjam, da se tudi v virtualnem prostoru pojavlja izziv novih tehničnih možnosti, kot so npr. t. i. IRC-klepetalnice, pri katerih se kaže bodisi nezainteresiranost ali pa zadrega, kako v teh novih okvirih obravnavati tudi smiselno vsebino, ki presega (osebno) zabavo ali rekreacijo ipd.¹¹³

Raziskave o »teledemokraciji« v svetu so že v 80-ih letih pokazale, da telekomunikacijsko vključevanje občanov v odločanje ne negira, temveč prej *dopolnjuje* že poznane oblike predstavniskega delovanja. Gre za protislovne težnje: tako kot se po eni strani geografsko *odmikajo centri odločanja*, ki neposredno ali posredno posegajo v vsakdanje življenje občanov, tako se po drugi strani *povečuje* tudi *dostopnost* teh centrov ter preglednost njihovega odločanja.

Od odtujene k podomačeni javnosti

V prejšnji državi je bila velika nezaupljivost do vsakršnega kolektivnega delovanja zunaj *neposrednega nadzora* politične oblasti, tako da je bilo skorajda izključeno kakršno koli neformalno organizirano delovanje v zasebnih prostorih. Zato se današnja prizadevanja za krepitev udeležbe državljanov v »lokalnem javnem življenju« ne bi smela zamejevati, tako da bi kot javno upoštevali tisto, kar se odvija v javnih prostorih. V razvitih demokratičnih državah (kar je opazno tudi, kadar »tujci« delujejo pri nas) ni take ostre meje. Posamezniki tudi v svojih zasebnih prostorih in z žrtvovanjem lastnih finančnih sredstev ter v neformalnem sodelovanju z drugimi somišljeniki *sprožajo in uresničujejo* pomembne *projekte za javno družbeno življenje* v ožjem in širšem teritorialnem merilu (v Kopru je nemška zdravnica organizirala, celo financirala, prostovoljce za reševanje težav odvisnikov od droge, tudi v mednarodnem merilu).

Čeprav so materialne razmere (stanovanjski standard, nizek dohodek ipd.) gotovo pomembna *objektivna omejitev*, pa se zdi še bolj aktualno, da – tudi pri tem – opozorimo na *preživelo miselnost in prakso*, kakršna se je utrdila v preteklih desetletjih. Saj se neopazno ohranjata nekakšna *odtujenost javne sfere* in s tem zamejitev *občutka odgovornosti* za javne zadeve, ki se v grobi obliki izraža tudi v

¹¹³ Učitelji informatike na osnovnih šolah imajo težave, kako nove tehnične možnosti uporabiti za smiselne vsebinske obravnave. Hkrati pa imajo mladi in stari prebivalci v njihovem okolju vrsto problemov, pri reševanju katerih se počutijo prepuščeni samim sebi, brez potrebne odzivnosti lokalnih institucij. Torej na eni strani sredstva brez vsebine, na drugi strani vsebina brez izraznih možnosti. Kljub temu pa se danes veliko dogaja in verjetno še nikoli doslej ni šlo za tako korenite spremembe v tako kratkem času, še zlasti če imamo v mislih razširjanje uporabe interneta.

fizični zanemarjenosti odprtih javnih prostorov, tako kot je bilo značilno za mesta v »socialističnih«¹¹⁴ naseljih. Hkrati z večjo spoštljivostjo do človeške osebnosti in do meja njegove osebne, intimne sfere, pa nadaljnja demokratizacija in krepitev civilne družbe ravno predpostavljata preseganje okostenelih mej med uradno in neuradno sfero, med politiko in civilno življenjsko sfero. Tudi tu, podobno kot sem nakazal za državo nasploh, bi lahko omenili usmeritev k *podomačenju politike* (tako kot sva s H. Teunejem v 70-ih letih pisala o tem, kako bo vsako dejanje iz vsakdanjega življenja postalo politično dejanje).

Udeležba v fizičnem in virtualnem prostoru

S širjenjem rabe informacijsko-komunikacijske tehnologije – sicer dokaj neopazno – dobivajo dosedanje splošne ideje o krepitevi civilne *družbe vse realnejšo podlago*. Nova tehnologija omogoča, da se zapolni praznina med atomiziranimi posamezniki in oblastnimi institucijami s tem, ko vse širši krog občanov dobiva v roke sredstva (telefon, faks, internet, tiskalnik...), s katerimi se lahko z razmeroma majhnimi stroški v kratkem času povežejo z drugimi iz svojega okolja in od drugod. Dosedanje raziskovanje nam je pokazalo, da zavzeti, iniciativni posamezniki tako oblikovanje skupine za rešitev (prav določene) težave doživljajo kot pomembno okrepitev in kot javno *legitimizacijo* svojega prizadevanja. To je še posebej pomembno v kontekstu naše politične kulture, ki tradicionalno ni bila naklonjena posamezniku (saj je značilno, da se tudi pomembne pobude in dejavnosti predstavljajo ali priznavajo predvsem kot dejavnosti posameznih skupin ali institucij).

Posameznik lahko iz svojega doma in na lastno pobudo organizira omrežje somišljenikov, pošiljanje protestnih pisem, diskusijsko skupino ipd.

Že danes, ko so na internetu predstavljene še relativno skromne vsebine, vendarle že te izzovejo pozornost in odzive v lokalnem, državnem evropskem in svetovnem merilu. V tem smislu lahko razkrivamo kar nekakšno verižno reakcijo: s presenetljivo dinamiko se vrstijo (samo)predstavitve različnih *akterjev*, občin, krajev ali krajevnih skupnosti, društev, zavodov in posameznikov. Temu sledijo odzivi s pohvalami, pripombami, predlogi in – kar je še posebej pomembno – marsikdo tudi z *izražanjem pripravljenosti*, da bi se tudi sam osebno vključil in *prispeval* k reševanju posamezne problematike, pa četudi se oglašča iz drugega kraja, iz druge države, druge celine!¹¹⁵ Nove tehnične možnosti so za vse številnejše posameznike izziv ne le za reševanje svojih osebnih težav, temveč tudi za izpostavljanje problematike svojega vsakdanjega življenjskega okolja, pri čemer ne majhno vlogo igra tudi privrženost kraju in ponos na kraj, ki ga predstavljajo pred vsem svetom. Glede na to se pozornost v lokalnem javnem življenju preveč omejuje le na uradno delo-

¹¹⁴ V tem smislu se mi zdi, da je pomembnejše, kot je razprava o pravnih pristojnostih, npr. ali je skrb stvar države ali občine, prizadevanje, da krepimo občutek odgovornosti prebivalcev in pestre oblike vključevanja staršev tudi v delovanje vzgojno-izobraževalnih institucij.

¹¹⁵ Tako se je npr. Mateja odzvala na spletno predstavitev, ki jo je pripravilo Kulturno društvo za oživljanje Kopra – CAPRIS: »Kot rojena Koprčanka in trenutno študentka na FNT..., avtorica več večjih samostojnih razstav in projektov, bi se z veseljem vključila v kakšen projekt ali kako drugače pomagala pri kulturni oživitvi Kopra... Veliko ustvarjalnega zagona in delovne energije vam želi Mateja.« Ali pa drugi primer, ko virtualni obiskovalec pravi, da ga je »ljubezen do tega mesta premamila in speljala v sam stari center. Če boste potrebovali kako roko pri vzdrževanju hpg-ja, se mi oglasite. Imam nekaj idej. LP Grega.« In še drugi: »Zelo sem zadovoljen, ker sem vas odkril. Resnično želim tudi pripomoči, če želite. Marjan...

vanje, *premalo pozornosti* pa se posveča *spontanemu nastopanju* posameznikov in skupin, ki kot prostovoljci – ali se tega zavedajo ali ne – uveljavljajo ravno idejo civilne družbe.

Pri tem je opazno še veliko neskladij med novimi *tehničnimi možnostmi* ter *problematiko* vsakdanjega življenjskega okolja, ki »se ne najdetá“. Vendar so z ene ali druge ali z obeh strani opazna prizadevanja, da »z združenimi močmi“ in torej učinkoviteje pospešujejo reševanje aktualnih javnih zadev. Posamezniki, ki jih najbolj teži neka zadeva, ali se najbolj zavzemajo zanjo, najdejo stik z drugimi, ki bolj tehnično obvladujejo vstopanje iz *fizičnega v virtualni svet*; lahko pa je *tudi obratno*, saj je raba nove tehnologije tudi že sama izziv za vključevanje vse bogatejše vsebine.¹¹⁶

Ni pa še jasno, ali bo večja vključenost v računalniška omrežja prispevala k povečanju *neposredne udeležbe* na javnih sestankih. Vsekakor – kot pravi Andrea Kavanaugh – do tega ne bo prišlo samo po sebi. Lokalna vodstva in država bi morali najprej ustvarjati razmere, infrastrukturo, sproti zagotavljati ustrezne informacije, usklajevati in arhivirati razprave in olajševati dostop do gradiva tako, da bi bili omogočeni vzvratni vplivi. Pri tem je treba spodbujati sodelovanje med lokalno oblastjo, podjetji, univerzo in šolami idr.

Ob tem, ko se tisoči prebivalcev vsakodnevno vključujejo v skupnostno omrežje, so ugotavljali, da se krepiata njihovo medsebojno zaupanje in upoštevanje, ki je potrebno za skupne akcije. Kavanaugh pravi, da taka omrežja ne *nadomeščajo*, temveč *povečujejo* zavzetost in občutek pripadnosti skupnosti.

Praksa sicer kaže, da je najprej vse več (pasivno razpoložljivih) informacij, ki jih lokalne oblasti ponujajo na računalniku, vendar pa dosti manj komunikacij (elektronske pošte, tematskih skupin – forumov, konferenčnih list...) med njimi in občani. Omrežno povezovanje torej potencialno lahko prispeva k *povečanju udeležbe*, toda samo, če gre za prizadevanje takemu cilju privrženega osebja, ki zagotavlja potrebno organizacijo in pomoč.

Lokalne oblasti po svetu nenehoma *širijo vsebino*, ki jo ponujajo na lokalnih omrežjih kot *spletne ankete*, npr. o posameznih urbanističnih vprašanjih, lokalnem prometu, težavah mladine ipd. Ko gre za (neformalne) referendumne, so razvili tudi že postopke za preverjanje pristnosti, tako da zagotovijo, da ena oseba lahko uveljavlja le po en glas.

To sicer zahteva sredstva in strokovnost ali znanje, kar je najtežje zagotoviti ravno tam, kjer bi novi načini komuniciranja lahko pomenili naj večjo izboljšavo, tako kot v odmaknjenih podeželskih krajih. Toda ob tem gre tudi za negotovost vodilnih, ki postajajo vse bolj javno izpostavljeni (upravičeni in neupravičeni) kritiki, pa tudi za negotovost, kako bodo lahko obvladovali vse večjo količino informacij, predlogov, zahtev ipd.

Povečana dostopnost informacij o izkušnjah iz podobnih primerov je oblika objektivizacije in s tem lahko precej prispeva k *hitrejšemu doseganju odločitve ali soglasja*.

¹¹⁶ V eni od raziskav (Kavanaugh, 1996) je bilo ugotovljeno, da se je zavzetost uporabnikov interneta povečala za 40%, od kar so se priklopili nanj. Hkrati pa se pričakuje, da se bo s širšo dostopnostjo računalniških komunikacij še povečalo število ljudi, ki se udeležujejo razprav o zadevah lokalne skupnosti.

Od (samo)predstavitev do dialoga na internetu

Iz pregleda številnih virov in neposrednega, osebnega poizvedovanja lahko povzamem, da (samo-) predstavljanje posameznih akterjev (krajev, občin, društev, institucij, projektov ipd.) na internetu v številnih pogledih vpliva ali pa celo neposredno predstavlja obliko »udeležbe v lokalnem javnem življenju«. Že sama možnost take predstavitev je nova spodbuda za zbiranje informacij in s tem za temeljitejše seznanjanje s problematiko iz zgodovine, sedanjosti in prihodnosti domačega okolja. Tu je na voljo nova možnost za *nastop v javnosti*, kar je dostikrat prtajena želja marsikoga kar nasploh, še posebej pa kot predstavitev lastne identitete ali pa kot način za (vplivanje na) razrešitev nekega vprašanja. Vse to pa neposredno ali posredno razširja podlago za utrjevanje *identitete* in občutka *odgovornosti* za skupnostne zadeve.

Iz dneva v dan se z izjemno dinamiko oživlja interes vse širšega kroga akterjev, laikov in specializiranih strokovnjakov, prostovoljcev, podjetnikov in drugih. Tu lahko najdemo študenta, gledališčnika, gasilca, carinika, nekdanjega pomorščaka, likovnega umetnika in druge, ki odpirajo svoje spletne strani in na njih bolj ali manj sproti predstavljajo neko vsebino. V ta namen si vsak zase zagotavlja svoj dostop do informacijskih virov; tu postanejo pomembni projekti, ki so jih opravili učenci (osnovne) šole; zbiratelji zgodovinskih dokumentov, sodelavka iz Pokrajinskega muzeja; tu se predstavi na novo ustanovljeno Društvo etažnih lastnikov, idr.¹¹⁷

Opazna je težnja, da se predstavitev na internetu *vsebinsko* in *tehnično izpopolnjujejo*, kar je izziv in realna podlaga tudi za vse *večjo odzivnost* v lokalnem, državnem in svetovnem merilu. Tu ni več toge geografske zamejitve, niti ni več značilne odvisnosti od države ali lokalnih oblasti, ki bi nadzirale in zamejevale vsebino javnega delovanja. Predvsem pa je pomembno, da se nakazujejo prizadevanja in možnosti za prehajanje od *pasivnega ponujanja* (sicer vse bogatejših) informacij k dvosmernemu, *interaktivnemu delovanju*, na čemer temelji vse večje število različnih »forumov«, »diskusijskih skupin« ipd. Virtualni obiskovalci vpisujejo svoje pripombe in ocene v knjigo gostov, kar je spet oblika vzvratnega vpliva na izhodiščno predstavitev.

Prisotnost, odsotnost in lokalna (ne) aktivnost

Globalizacija vse bolj vsiljuje problematiko, ki jo tudi sociologi pojmovno označujemo kot prisotnost in odsotnost z vidika dogajanja na posameznem prostoru. Normativni red slovenske države pretežno izhaja iz predpostavke, da ima opravka s stalno prisotnim stacionarnim, nemobilnim prebivalstvom. Dejanske razmere, sicer bolj v drugih državah kot pri nas, pa nam kažejo, da je v nekem kraju v vsaki časovni točki vse *večji delež odsotnih občanov*, ki niso vključeni v reševanje javnih zadev. Hkrati pa je kot dolgoročno težnjo treba upoštevati tudi vse večji delež začasno prisotnih. Čeprav so za sedaj v naših krajih (razen turistov) še maloštevilni, so tudi pri nas primeri, kot ga predstavlja znameniti nizozemski (?) arhitekt Rem Koolhaas, ki živi v enem mestu (London), ima svojo pisarno v drugem (v

¹¹⁷ Na portalu *www.obala.net*, ki se osredotoča na splošno obveščanje o dogodkih in prireditvah na območju treh obalnih občin, urednik *spodbuja uporabnike h komentiranju, k dejavnejši vlogi* na portalu; pri številnih preteklih dogodkih (npr. koncertu, predstavi, filmu) predstavi tudi vtise, kritike, pohvale obiskovalcev. Registrirani uporabniki, ki sestavljajo Obala klub lahko na portal uvrstijo svojo domačo stran, lahko pišejo svoje anonimne komentarje o različnih temah, pišejo sporočila v »tabli pogovorov« idr.

Rotterdamu), predava v tretjem (Cambridge, Mass., ZDA) in opravlja svoje delo po vsem svetu, v različnih obdobjih.

Bolj praktične razsežnosti pa ta tema kaže, ko gre npr. za odsotne (so-)lastnike in propadanje hiš ter celih naselij na podeželskem območju Slovenske Istre. Neresljivo lastninsko vprašanje je eden temeljnih problemov istrskih naselij; kljub temu pa ta tema še ni našla odziva na ravni predstavniškega odločanja v Ljubljani!

Nasploh pa ravno vse večja telekomunikacijska povezanost vsega sveta zmanjšuje problematičnost fizične odsotnosti.

Pri tem pa so z vrha vztrajali, da je treba občino razdeliti na *manjše teritorialno zaokrožene enote (bližina!)* ne glede na *dejansko dostopnost* in *(ne-)povezanost*. Preživeljivi pogledi na zemljepisno, *fizično bližino* so – po izhodiščnih ustavnih določilih – imeli *večjo težo* kot pa dejanska *(ne-)povezanost*; izid pa je bila ogorčena reakcija prebivalcev nad vsiljevanjem povsem *neživljenjskih »rešitev«*, hkrati pa njihovo spoznanje o lastni zapostavljenosti, saj ni bila opravljena nobena temeljitejša *analiza njihovih konkretnih življenjskih razmer*.

Strokovnost v službi ali v dialogu z dobičkonosnimi interesi

Ob vse večji agresivnosti dobičkonosnih interesov¹¹⁸ se kot eno temeljnih vprašanj odpira vprašanje: ali je stroka ali strokovnost in njena avtonomija tista, ki bo ob nadaljnjem lastninenju gospodarstva in prostora lahko preprečevala enostransko vsiljevanje rešitev v škodo javnih (še zlasti dolgoročnih) interesov. Po dosedanjih izkušnjah nimamo zagotovil za to, saj je bila njena vloga dostikrat sprevrnjena v to, da je postala le nekakšno opravičilo ali okrasek za odločitve v interesu dobička. To pa pomeni, da bi morali biti pozornejši do nemoči strokovnjakov, ki se kot posamezniki – bolj ali manj – podrejajo agresivnim dobičkonosnim interesom, ki se vpletajo tudi v formalne strukture odločanja lokalnih oblasti. Krajani dobivajo večjo moč zlasti, če imajo *med sabo tudi strokovnjake*, ki poznajo tudi vsebinske in tehnične podrobnosti sporne zadeve ter samega procesa odločanja (npr. tako, da se lahko pritožijo tudi na ustavno sodišče). Zato pa so in – z vidika nadaljnjega premoženjskega razlikovanja ter zapostavljenosti – bodo toliko bolj *nemočni* v tistih ozemeljskih enotah, v katerih ne bodo imeli med sabo tudi takih strokovnjakov.

Sicer pa se stroka nujno spopada tudi z občani, npr. samograditelji. V urbaništvih vprašanjih se neopazno pojavlja protislovje, ko gre po eni strani za pozive k vključevanju širšega kroga občanov v odločanje, po drugi strani pa za svarilo zaradi njihove nestrokovnosti. Tako da naj nikaner ne bi sledili *slabemu okusu* (npr.) možnih samograditeljev. Le postopoma postaja jasno, da ne gre za izbirno možnost, temveč bolj za nekakšno *»ujetost«* *»obsojenost«*, ne nenehni *dialog* med demokratično širino, ki omogoča izražanje objektivne in subjektivne raznovrstnosti ter strokovnosti.

Sklepna misel

Poskušal sem poudariti nekatere zamejitve pri uveljavljanju demokratizacije življenja na lokalni ravni, da bi tako prispeval k ozaveščanju o tistem, kar upočasnjuje ta

¹¹⁸ Klasično sociološko predstavitev tega je predstavil ameriški sociolog Molotch z oznako »the growth machine«.

nesporni dolgoročni proces z objektivnega in še zlasti subjektivnega vidika. Hkrati pa sem ob tem aktualno in anticipativno poskušal nakazati nove izzive in še neizkoriščene možnosti, ki jih je mogoče prepoznavati v povezavi z informatizacijo in globalizacijo. V tem okviru pa poudarjam perspektivo o civilni družbi glede na vse bolj osamosvojeno delovanje in povezovanje lokalnih akterjev. Predvsem od njih in ne toliko od vnaprejšnjih danosti bo vse bolj odvisno, kako se bo razrešilo razmerje med lokalnim in globalnim.

Mlinar, Zdravko. Preživele zamejitve in novi izzivi za lokalno demokracijo: na pragu globalnoinformacijske civilne družbe. V Vlaj, Stane (ur.). *Udeležba občanov v lokalnem javnem življenju: zbornik referatov*. Ljubljana: Ministrstvo za notranje zadeve Republike Slovenije, Urad za lokalno samoupravo: Visoka upravna šola, 2002, Str. 19–31.

OD PROSTORA KRAJEV K PROSTORU TOKOV: PRESTRUKTURIRANJE ALI RAZKROJ TERITORIALNO-DRUŽBENE ORGANIZACIJE?

Povzetek. Avtor ugotavlja, da niti (urbana) sociologija niti družbene znanosti nasploh do sedaj še niso izoblikovale ustreznega teoretskega okvira, znotraj katerega bi lahko na enotni podlagi celovito in sistematično pojasnjevali temeljne procese družbeno-prostorskega prestrukturiranja v današnjem času. Zato se opre na paradigmo družbenega razvoja kot enotnost nasprotij individuacije in globalizacije ter identificira temeljne razsežnosti obeh procesov. Pod tem zornim kotom pa interpretira procese, ki kažejo na prestrukturiranje in razkroj dosedanje teritorialno-družbene organizacije. Tako poskuša preseči fragmentarnost in teoretsko praznino dosedanjih razprav o postmoderni ter postfordizmu in fleksibilnosti v prostorski organizaciji družbe. Predstavljena spoznavna struktura naj bi zagotovila selektivnost in takšno strateško usmeritev nadaljnega raziskovanja, ki bo podlaga za večjo kumulativnost znanja, obenem pa tudi za bolj sistematično izgrajevanje prostorske sociologije.

Summary. The author has established that up to the present neither (urban) sociology nor social sciences as a whole have succeeded in forming an adequate theoretical frame within which the today's fundamental processes of the socio – spatial restructuring could be interpreted on the basis of common foundation in a systematic and integral manner. Therefore he proceeds from the paradigm of social development as a unity of opposites: of individuation and globalization and identifies the basic dimensions of both processes. Besides, he has interpreted the processes of the restructuring and disintegration of the territorial social organization that has existed hitherto, from the same point of view, thus making an attempt to overcome the fragmentariness and theoretical vacuum of the past discussions on postmodernity, postfordism as well as on flexibility of the spatial organization of society. The cognitive structure presented in this paper is aimed at providing the selectivity as well as such a strategic orientation of further research that would serve as a basis for greater cumulativeness of knowledge and more systematic development of spatial sociology.

Ključne besede: prostorska organizacija, prestrukturiranje, individuacija, globalizacija, deteritorializacija

Uvod

Kot splošno izhodišče tega teksta lahko izpostavim naslednje: Prvič, gre za dejstvo, da imamo danes opravka s tako temeljnimi in daljnosežnimi spremembami v prostorski organizaciji družbe, da le-te predstavljajo radikalno diskontinuiteto v odnosu do vsega, kar smo do sedaj sprejemali kot samoumevno danost. Drugič, gre za spoznanje, da niti sociologija niti druge družbene znanosti do sedaj niso izoblikovale teoretskega odziva, v katerega bi celovito zajele in z njim pojasnjevale spremembe na vseh ravneh teritorialno-družbene organizacije. Kot tretje izhodiščno spoznanje pa upoštevam ugotovitev, da v »družbeni teoriji« nasploh in še

posebej v urbani sociologiji prihaja do »zasičenja«, tako da postaja vse bolj brezplodno ponavljajoče se razpravljanje o tem, kar je že bilo napravljeno, o tem, »kaj je kdo resnično rekel«, ipd.

Upoštevajoč navedeno sem sklenil, da bom v tem prispevku poskušal napraviti korak naprej v okviru paradigme družbenega razvoja, ki mi je že do sedaj služila kot vodilo. Njena širina mi omogoča, da v poenoteno razlago vključujem osrednjo dinamiko sprememb tako na mikro kot na makro ravni analize ter spremljam spopadanje strukture in akterjev njihovega spreminjanja.

Ker pa je sociološka konceptualizacija obeh temeljnih razvojnih procesov, individualizacije in globalizacije, ostajala nedorečena, se najprej zaustavljam že pri tem; nato pa pod zornim kotom tukaj identificiranih razsežnosti teh procesov poskušam interpretirati preobrazbo (ali razsulo) dosedanje teritorialno-družbene organizacije.

Preostaja še naloga, da bi na takšni podlagi nakazal povsem konkretne pojavne oblike družbenoprostorskega prestrukturiranja ter implikacije in predvidevanja sprememb, ki jih lahko pričakujemo na ravni prostorske organizacije bivalnega in delovnega okolja; ali pa na regionalni ali nacionalni ravni in prav tako tudi v svetovnem merilu. Vse to pa seveda daleč presega okvire obravnave.

Sociološka konceptualizacija procesov individualizacije in globalizacije

Preden poskušam splošno paradigmo družbenega razvoja aplicirati na analizo prestrukturiranja teritorialno-družbene organizacije ter sprememb prostorsko-fizične strukture bivalnega okolja, se moram – zaradi njune neopredeljenosti – zaustaviti pri konceptualizaciji obeh temeljnih procesov, ki kot enotnost nasprotij predstavljata jedro vseh teh sprememb. Gre za individualizacijo in globalizacijo.

Koncept individualizacije

Koncept individualizacije uporabljam za označevanje procesa osamosvajanja tako na kolektivni kot tudi na individualni ravni analize. Vsaka od teh pa ima spet svoje posebnosti, tako da se medsebojno lahko skladata ali pa tudi razhajata in si celo nasprotujeta. Individualizacija skupine v odnosu do širšega okolja lahko do določene ravni prispeva tudi k individualizaciji posameznikov, nato pa se njuna pota začenjajo vse bolj razhajati.

Ker pa moj namen ni splošna teoretska obravnava teh vprašanj, bom poskušal izpostavljati predvsem tisto, kar se navezuje na prostorsko organizacijo družbe. Kljub temu naj na kratko predstavim možnost konceptualizacije tega procesa z vidika (naslednjih) temeljnih razsežnosti.

Individualizacija kot intergeneracijska sprememba in diverzifikacija glede na poreklo

To razsežnost individualizacije najlažje spremljamo z vidika njenega omejevanja, ki se kaže v stopnji vnaprejšnje določenosti posameznika in njegove življenjske poti že na podlagi njegovega porekla (po rojstvu) in značilnosti prejšnje generacije. Čim višja je stopnja te vnaprejšnje določenosti in čim bolj značilnosti delovanja posameznika predstavljajo le podaljševanje takšnih značilnosti njegovih prednikov, tem manjša je stopnja njegove individualizacije. O individualizaciji ne moremo govoriti, kadar se posameznik (skupina) povsem podreja inerciji vnaprejšnjih danosti, tako z

vidika fizičnega kot družbenega okolja. Čim nižja je stopnja intergeneracijske, prostorske in družbene mobilnosti, tem nižja je lahko tudi stopnja individuacije. Šele v kolikor prihaja do intergeneracijskih sprememb, lahko v okviru teh razlikujemo med tistim, kar je posameznik podedoval, in tistim, kar je samostojno pridobil, in pri tem razkrivamo prostor njegove individuacije. Če je npr. stalno prebivališče otrok istovetno z njihovim krajem rojstva oz. stalnim prebivališčem staršev, je to podatek, da v tem pogledu ni prišlo do intergeneracijske individuacije. Šele v primerih, kadar se ta dva kraja razlikujeta, (lahko) prihaja do izraza individualna avtonomija. Čim večje je število kriterijev, po katerih prihaja do koincidence med dvema generacijama, tem bolj to kaže na nizko stopnjo individuacije.

zvezi s tem se obenem nakazuje široko področje sociološkega raziskovanja razmer, ki bolj ali manj pogojujejo intergeneracijsko določenost in s tem v obratnem sorazmerju tudi proces individuacije. Koliko je npr. ta proces pogojen tudi s prostorsko organizacijo bivanja več generacij? Kakšen pomen ima pri tem »podedovano« bivalno okolje? Ali torej lahko tudi urbanistično planiranje pogojuje dinamiko tega procesa? Itd.

Individuacija kot zmanjševale določenosti na podlagi teritorialne pripadnosti

Individualno avtonomijo je mogoče konceptualizirati glede na to, v kolikšni meri posameznika ne moremo pojasniti že na podlagi njegove teritorialne pripadnosti. Čim večji je tisti preostanek individualne variabilnosti, ki ga ne moremo pojasniti že na podlagi poznavanja njegovega okolja, tem višja je lahko stopnja individualizacije.¹¹⁹

V današnjem času gre za vlogo (avtonomijo) posameznika ali družbene skupine v kontekstu radikalne »časovnoprostorske zgostitve« (time space compression). To obenem pomeni izjemno razširitev dostopnosti do drugih subjektov. Tako posameznik vstopa v odnose (medsebojne) odvisnosti z vse večjim številom akterjev v širšem prostoru. Pri tem pa je bistvena ugotovitev, do katere se je dokopal že Simmel, da se s tem, ko se povečuje število akterjev, od katerih je posameznik odvisen, obenem zmanjšuje odvisnost od vsakega posameznega od njih. V tem smislu pa sledi, da se – ob razširjenem prostoru alternativ – relativno zmanjšuje tudi odvisnost in ranljivost v odnosu do tistih, ki so v njegovem neposrednem okolju.¹²⁰

Individuacija kot zmanjševanje določenosti že na osnovi pripadnosti določenemu geografskemu okolju ne zadeva le posameznike, temveč tudi skupine in celo posamezne lokalne skupnosti ali regije. Anthony D. King (1990) in drugi raziskovalci, ki so v zadnjih letih proučevali »globalna mesta«, so ugotovili, da se ta vse bolj odmikajo (izločajo/izključujejo) iz okvirov njihovih nacionalnih držav in da po svojih značilnostih vse bolj odstopajo od svojega tradicionalnega zaledja.

¹¹⁹ Pri tem je seveda treba razlikovati, kdaj govorimo o samem konceptu in kdaj o empiričnih ugotovitvah o dejanskih spremembah. Zmanjševanje določenosti individualnega ravnanja na podlagi teritorialne pripadnosti lahko ostaja element opredelitve koncepta individuacija, ne glede na to, kako se ta izkustveno spreminja ali ne spreminja v konkretnih razmerah. To drugo npr. prikazuje John Agnew (1987).

¹²⁰ Do podobnega sklepa pridemo tudi na podlagi A. Hirschmanovega modela – »exit, voice and loyalty«. Tisti, ki imajo večje možnosti izhoda (exit), praviloma z večjo učinkovitostjo uveljavljajo svoj »glas« (voice).

Individuacija kot povečevanje raznovrstnosti »časovno-prostorskih poti«

V sociološki konceptualizaciji individuacije, ki jo poskušamo oblikovati zlasti z vidika možnosti njene uporabe v analizi prostorske organizacije in njenega prestrukturiranja, se ne kaže omejevati samo na vlogo in položaj posameznikov v prostoru v določeni časovni točki. Opremo se lahko tudi na »časovno geografijo« in še zlasti na Haegerstrandovo (1975) raziskovanje »življenjskih poti v času – prostoru«. Čeprav Haegerstrand ostaja v osnovi le na opisni ravni, lahko njegov način predstavljanja **dnevni ali življenjskih časovno-prostorskih poti** prispeva k opredelitvi ene od razsežnosti v konceptualizaciji procesa individuacije.

Ker ne gre samo za primerjavo enkratnih časovno-prostorskih položajev, temveč za primerjavo celotnih vzorcev ali profilov prostorske mobilnosti v določenem obdobju, se s tem izredno poveča diskriminacijska zmožnost upoštevanja razlik med posamezniki. V tem smislu gre za celovitejše zajemanje individualnih posebnosti, ki vse bolj prihajajo do izraza v času »postmoderne« ali »postfordizma«. Individuacija se v okviru družbenoprostorskega prestrukturiranja in vse večje fleksibilnosti ali celo »stapljanja« (Marshall Berman piše »all that is solid melts in to air«) torej pojavlja v obliki vse večje raznovrstnosti časovno-prostorskih poti. S tem koncept individuacije navezujem na bogastvo raznovrstnosti, v kateri se izraža ta nova fleksibilnost, ki obenem ruši do sedaj utrjene predstave o prostorskem redu. Pri tem npr. mislim na časovno in prostorsko fleksibilnost pri opravljanju dela, ki vse bolj odstopa od nekdanje uniformnosti.¹²¹

Grafična predstavitev dnevnih časovno-prostorskih poti (Haegerstrand, 1970)

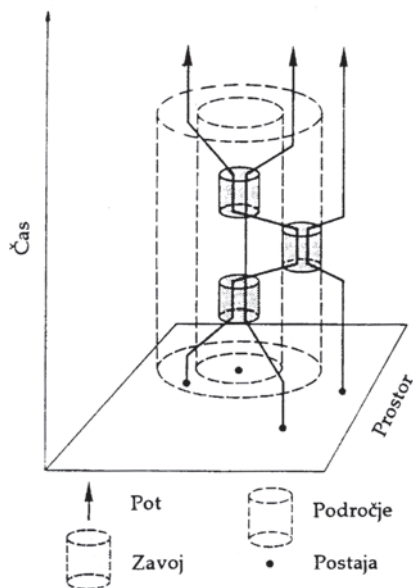

¹²¹ V kontekstu klasične industrijske ali »fordistične« organizacije smo lahko z veliko gotovostjo računali, da se skoraj vsi delavci neke tovarne ali kraja nahajajo na prav določenem mestu, npr. od šestih do štirinajstih znotraj ograjenega tovarniškega kompleksa Alpine v Žireh. V postmodernistični perspektivi pa gre za vse večjo časovno-prostorsko variabilnost, ki se že danes izraziteje kaže pri posameznih slojih, npr. v »časovno-prostorski poti« življenja izobražencev.

Ob tem se nakazuje še vrsta možnosti za spremljanje te razsežnosti individuacije in za njeno operacionalizacijo. Možnosti za pojavljanje edinstvenih vzorcev »življenjskih poti« so tem večje, čim širši je prostorski okvir, v katerega posegajo. V tem smislu je največja možnost za **edinstveni vzorec** podana tedaj, ko ta posega v globalni, svetovni prostor.

Individuacija kot povečevanje kontrole in zmanjševanje naključnosti vplivov iz okolja
Vsakršno uveljavljanje identitete posameznika ali skupine predpostavlja, da ta uveljavlja posebna ali edinstvena merila selektivnosti v odnosu do fizičnega in družbenega okolja. Na ta način torej določen subjekt uveljavlja svojo kontrolo nad impulzi iz okolja. To pa ne pomeni, da višjo stopnjo kontrole lahko enačimo z višjo stopnjo izolacije. Merilo individuacije ni izolacija, temveč selektivnost. Večja selektivnost ne izključuje, temveč praviloma celo spremlja intenzivirano povezovanje (komunikacije).¹²²

V tem smislu pa tudi prostorska organizacija in grajeno okolje dobivata instrumentalno vlogo. Njuno ustreznost lahko ocenjujemo glede na to, v kolikšni meri omogočata ali ne omogočata takšno selektivnost in individuacijo. S tem ko je v procesu urbanizacije prišlo do zgoščanja naselitve in ko je na podlagi tehnološkega razvoja prišlo do intenziviranja prostorske mobilnosti (ljudi, dobrin) in tudi zgoščanja komunikacij, postaja identiteta posameznika in različnih skupin vse bolj odvisna (tudi) od varovalnih mehanizmov, ki preprečujejo, da bi jo naključni posegi iz okolja enostavno preplavili.

V kombinaciji vsebinskih (kaj?), časovnih (kdaj?) in prostorskih (kje?) kriterijev lahko spremljamo, kako se oblikujejo značilne niše, znotraj katerih se uveljavlja identiteta posameznikov ali skupin. Obenem pa gre za razkrivanje pogojev, v katerih ti varovalni mehanizmi postajajo lahko tudi vse bolj porozni, kar vodi do razkroja in izničenja takšne identitete.¹²³

Glede na navedeno se torej nakazuje široko področje raziskovanja varovalnih mehanizmov; tako na ravni posameznika, npr. v stanovanjskem in delovnem okolju, pa tudi na nacionalni ravni, ko gre za odpravljanje in tudi ponovno vzpostavljanje meja in različnih kontrolnih mehanizmov ipd.

Eden od najznačilnejših varovalnih mehanizmov kolektivne identitete tradicionalnih skupnosti je prav ohranjanje ali celo povečevanje notranje homogenosti, kar se izraža v različnih oblikah prostorske segregacije. Vendar to prihaja v spopad s težnjo k individuaciji na ravni posameznikov, kar dolgoročno izpodkopava teritorialne enklave homogenih populacij.

Individuacija kot povečevanje avtentičnosti izražanja identitete

Končno v tem poskusu identifikacije temeljnih razsežnosti procesa individuacije

¹²² Prav na tej točki nam kritična retrospektiva razkriva enega temeljnih razlogov razpada komunističnega gibanja. Ob forsiranju prednosti socializacije brez individuacije je bila vsakršna selektivnost ocenjevana negativno, kot privatizacija, tj. kot splošno izključevanje iz širše družbe. Obenem pa se je »angažiranost« izrodila v brezsmiselni naključnosti nediferenciranega odzivanja »vsestransko razvite osebnosti«; vse skupaj pa je postalo le nekakšna površinska fasada.

¹²³ Pri tem gre lahko za utopitev posameznika v povprečnosti, uniformnosti, podobno kot gre lahko tudi na kolektivni ravni za »etnocid«, torej za utopitev določene etnične skupine, za izgubo identitete določene regionalne arhitekture ipd.

izpostavljammo še vprašanje avtentičnosti izražanja in uveljavljanja identitete posameznika (skupine). Ta avtentičnost je povezana z vprašanjem neposrednega ali posrednega vključevanja v sistem. Čim bolj posredno se identiteta posameznika (skupine) uveljavlja **prek posrednikov in predstavnikov**, tem manjša je verjetnost, da se uveljavi v svoji celovitosti ter v nepotvorjeni, **avtentični** obliki. Drugo, kar je treba pri tem upoštevati, pa je, da je možnost predstavljanja identitete posameznika tem manjša, čim bolj ta odstopa od povprečja in se razlikuje od svojega okolja. Če vzamemo ekstremni primer, ko gre za edinstveno osebnost, tedaj je ne more nihče drug ustrezno predstaviti ali nadomestiti. Posameznik torej postane v tem smislu nenadomestljiv.¹²⁴

Ob vsakem posredniškem predstavljanju in zastopanju posameznikov se kaže tendenca, da se jih obravnava **bolj kategorialno kot individualno**. Kot je ugotovil že Roszak (1981), gre za težnjo, da bi razlike med posamezniki reducirali na nekaj značilnih, vnaprej opredeljenih **kalupov** (»identity boxes«). Ko gre za teritorialne skupnosti, je značilno, da se obenem z intenziviranjem konfliktov navzven povečuje notranja homogenizacija (potiskanje, izrinjanje individualnih razlik), kar je obenem podlaga za toliko bolj nesporno in legitimizirano (politično) predstavništvo na ravni celote. To pa je obenem v nasprotju s procesom individuacije, ki predpostavlja vse bolj neposredno in avtentično izražanje identitete vsakega posameznika. V situacijah, ki smo jih navedli, gre torej za pritisk k uniformnosti in stigmatizaciji, kar ni le ideološko in politično vprašanje, temveč postane lahko nekakšna vesplošna blokada, ki ji podležejo tudi številne institucije. To še zlasti zadeva položaj etničnih manjšin, ki ostajajo prikrite, dokler ne pride do večjih zaostritev; potem pa se – vsaj v kritičnih situacijah – skoraj v hipu pojavijo kot povsem nova identiteta, ki zmoti dotedanjo (navidezno) homogenost nacionalnega prostora, npr. Gagauzi v Moldaviji, srbske vasi v Beli krajini ipd.

Razsežnosti procesa globalizacije

Vprašanja, ki se tako ali drugače navezujejo na globalizacijo, v zadnjih letih stopajo v ospredje. Večina razprav o tem ne temelji na kakršnemkoli poskusu opredelitve tega pojma, ampak se pojavlja vse večje število ožjih, bolj specifičnih tematskih obravnav. Pojavljajo se komunikološke študije z naslovi kot npr. »Globalne informacije in svetovne komunikacije« (Mowlana, 1986). Raziskovalci, ki proučujejo družbene implikacije »informacijske revolucije«, izpostavljajo teme, kot je »informacijska tehnologija in globalna medsebojna odvisnost« (Jusawalla, Okuma in Araki, 1989). Med najbolj popularne sociološke in sploh družboslovne študije v zadnjem času sodijo tiste, ki obravnavajo teorijo svetovnega sistema (Wallerstein, 1974, 1980 idr.). S teoretičnega vidika je znameniti družboslovec predstavil svojo študijo »Svet kot totalni sistem« (Boulding, 1985); ravnokar smo dobili novo publikacijo z

¹²⁴ Pri tem ne gre le za nekakšno absolutno nenadomestljivost in za abstraktno teoretsko konstrukcijo, temveč tudi za povsem pragmatična vprašanja. Kako naj npr. raziskovalec opredeli in izrazi svoje zelo specifične preokupacije in potrebe po zbiranju nadaljnjih informacij, da pri tem ne bi prišlo do ponavljanja tistega, kar že pozna, in da bi ob širokem razponu različnih virov, konceptov, teoretičnih pristopov itd. upoštevali prav specifične poudarke z vidika njegove obravnave, ki jih nobena kategorizacija direktno ne upošteva. Čeprav se lahko opira na računalniške poizvedbe, pomoč dokumentalistov in knjižničarjev ipd., je vendarle značilno, da na določeni točki postane bodisi relativno ali absolutno nenadomestljiv.

naslovom »Globalna kultura« (Featherstone, 1990). Prav v zadnjem času pa se tudi na našem ožjem področju pojavlja vrsta del s takšno globalno usmeritvijo kot npr.: »Mesta v globalni družbi« (Knight, Gappert, 1989), »Globalno prestrukturiranje in teritorialni razvoj« (Henderson, 1989).

Na splošno torej velja, da gre pri tem za razširjanje determinacijskih okvirov družbenega dogajanja, tako da se ti vse bolj izenačujejo s svetom kot celoto. Medtem ko je bilo družbeno dogajanje najprej omejeno v lokalne, regionalne in nacionalne okvire, danes torej stopa v ospredje internacionalizacija in globalizacija (mondializacija). Tisti sociologi, ki so sicer profesionalno vezani na obravnavo mesta, podeželja, lokalnih skupnosti ali regij ipd., so se znašli v položaju, ko ne morejo več ignorirati vplivov in odvisnosti od dogajanja v svetovnem merilu. Pri tem se po eni strani pozornost preusmerja od ožjega k širšemu prostoru, po drugi strani pa se v zvezi s tem povečuje zanimanje za pojasnjevanje razmerij med posameznimi deli (teritorialnimi enotami) in s svetom kot celoto. V ospredje stopajo vprašanja, kot je »micromacro linkage« (Knorr-Cetina, 1981), ter večnivojska analiza.

Na tem mestu se ne bi spuščal v podrobnejši prikaz najrazličnejših obravnav globalizacije ter nekaterih sinonimov. Spopadem pa naj se z osnovnim vprašanjem, ki ostaja ob tem odprto: Kako se približati **določnejši opredelitvi** tega pojma, ki bo zadosti inkluzivna in bo hkrati omogočala tudi njegovo operacionalizacijo? Ali z drugimi besedami, kako **preseči le ilustrativno** navajanje najrazličnejših primerov, ki naj bi kazali na globalizacijo, tako kot npr. delovanje multinacionalnih ali transnacionalnih korporacij, satelitsko komuniciranje, svetovni jezik, ekološki problemi današnjega sveta, globalizacija vprašanj, ki zadevajo varnost in mir v svetu, ipd. V težnji k bolj celoviti in sistematični konceptualizaciji procesa globalizacije bom tu izpostavil pet njegovih razsežnosti:

Globalizacija kot povečevanje medsebojne odvisnosti v svetovnem merilu

Pri tem gre tako za širjenje prostorskih okvirov medsebojne odvisnosti dogajanja kot tudi intenzitete te odvisnosti na podlagi komplementarnosti razlik in teritorialne delitve dela. (Kdo so subjekti, enote, ki se vključujejo v svetovni sistem, se kaže v procesu individuacije, ki predstavlja nekakšen tandem, ki ga analitično obravnavamo posebej.). Vse večkrat se dogaja, da ravnanje in dejavnost ljudi v določenem kraju vodi do posledic, ki sežejo prek lokalnih, regionalnih ali tudi nacionalnih meja in – prej ali slej – dosežejo svetovne okvire. Čim daljši je časovni razpon, ki ga upoštevamo, tem večji bo praviloma delež individualnih in kolektivnih akcij, ki imajo globalne posledice. V tem procesu prihaja do vse večje občutljivosti za razlike, ki se pojavljajo v svetovnem merilu. Te razlike so izhodišče tako komplementarnih kot kompetitivnih medsebojnih razmerij. Oboje se v današnjem času tipično intenzivira na ravni, ki presega nacionalno državne okvire.

Medtem ko je bilo v preteklosti, in je v veliki meri še danes, značilno, da se je vsaj družbena elita prostorsko lahko odmaknila od drugih ljudi v svoj zasebni svet, v svoje »niše«, to z razvojem tehnologije postaja vse manj dosegljivo. S tem ko prihaja do »zgoščanja v času in prostoru«, postaja nemogoče probleme »reševati« s tem, da se jim prostorsko izmaknemo, tako kot npr. predmestje predstavlja umik, pobeg od problemov ožjega mestnega jedra. S tem ko se povečujejo medsebojne odvisnosti v svetovnem merilu, kar se izraža tudi v zavesti o tem, da gre za »en sam

svet«, se obenem zmanjšujejo možnosti ločenih, parcialnih rešitev, bodisi da gre za posameznika, lokalno skupnost ali nacionalno državo ipd. Kot smo že ugotovili (Mlinar, 1989), je npr. problemom v zvezi z onesnaženjem ozračja vse teže ulti, ne glede na razpoložljiva materialna sredstva, politično moč ipd. Ne le posamezniki, tudi posamezne države ne morejo zaustaviti vse številnejših posegov od zunaj na svojih mejah. »Kisel dež« ne pozna razmejitev glede na zasebno lastnino, niti lokalnih niti državnih meja.

Čeprav na odpiranje v širši prostor praviloma gledamo z vidika človekove emancipacije, njegovega sproščanja vezanosti na ozke lokalne, provincialne ali nacionalne okvire, je treba upoštevati tudi drugo plat medalje. Čim višja je stopnja globalizacije, tem bolj je zožen prostor »ubežniških alternativ«. V tem smislu globalizacija predstavlja tudi nekakšno totalitarizacijo svetovnega prostora.

Globalizacija kot dominacija in odvisnost

»Svetovna družba« (Burton, 1974) ali »svetovni sistem« (Wallerstein, 1974, 1980) ne nastaja le na podlagi medsebojne odvisnosti in enakomernega, medsebojnega povezovanja njenih (njegovih) delov. Zlasti teoretiki odvisnosti (»dependistas«) so opozorili, da koncept medsebojne odvisnosti zakriva dejansko dominacijo in podrejanje v svetovnem merilu. Na tem mestu pa tega ne predlagam kot alternativo, temveč z razumevanjem, da se globalizacija lahko uveljavlja na oba načina. V drugem primeru pač gre za sistem svetovne dominacije, ki se uveljavlja v odnosih med metropolitanskim jedrom in svetovno periferijo. Tu gre sicer za povezanost v merilu celotnega sveta, vendar je to povezanost, v kateri prevladujejo radialne (ne pa lateralne) vezi. Osnova povezovanja pa je logika »zero sum game«: kolikor večje so koristi (profiti), ki jih ima od teh odnosov svetovno jedro, toliko večje so izgube in izkoriščanje periferije ali semiiperiferije.

Globalizacija kot svetovna homogenizacija

Pri tem gre za siljenje univerzalnih standardov (v najširšem smislu), ki nadomeščajo prejšnjo partikularno (parohialno) homogenost ožjih teritorialnih enot. Namesto prejšnjih različnosti med teritorialnimi enotami, ki so bile medsebojno izključne, prihaja sedaj do uniformnosti, ki predstavlja nekakšno infrastrukturo »prostora tokov« ter neoviranega gibanja materialnih dobrin ljudi in idej v mednarodnem in svetovnem merilu. To je tisti vidik globalizacije, na katerega avtorji največkrat kritično reagirajo ob prepričanju, da postajamo po vsem svetu vsi enaki (Luard, 1979). Takšne trende se negativno ocenjuje še zlasti tedaj, kadar se standardizacija in uniformnost pojavlja skupaj s težnjo k enosmerni dominaciji, kot se to kaže v oznakah: »vesternizacija«, »amerikanizacija«, »kokakolizacija« ipd. (Dore, 1984). Pri tem gre za standardizacijo tako materialne kot duhovne kulture, npr. za določene kategorije in »verige« (mreže) hotelov, za določene blagovne znamke, za enako ureditev letalskega prometa, ali pa za uporabo svetovnega jezika, kot je angleški, ipd. (Destefano, 1989).

Podoben proces teče danes še posebej intenzivno v ožjem teritorialnem merilu, ko gre za »evropsko integracijo« in v zvezi s tem za 300 različnih ukrepov, ki naj bi zagotovili homogenizacijo evropskega prostora in torej »Evropo brez meja«. Tudi pri tem pa gre po eni strani za **izločanje medsebojnih izključnosti**, ki niso bile

problematične, dokler je šlo za zaprte sisteme na ravni nacionalnih držav, po drugi strani pa za **uvajanje enotnih standardov** in skupne kulture, bodisi na osnovi procesa difuzije ali na podlagi skupne udeležbe v tvorbi novega.

Globalizacija kot diverzifikacija znotraj teritorialnih skupnosti

Navzlic zgoraj navedenemu lahko stopnjo globalizacije ugotavljamo tudi glede na to, v kolikšni meri so ožje teritorialne enote odprte, tako da omogočajo dostop do razpoložljivega bogastva raznovrstnosti sveta kot celote. V tem smislu o globalizaciji ne bi mogli govoriti, ko bi šlo za povsem zaprte »teritorialne skupnosti« na lokalni, regionalni ali nacionalni ravni ipd. V takem primeru bi svet predstavljal nekakšen mehaničen skupek, agregat zaprtih in notranje homogenih teritorialnih sistemov. Pač pa lahko rečemo, da prihaja do globalizacije s teritorialno prerazporeditvijo raznovrstnosti celotnega sveta. Tako lahko rečemo, da je stopnja globalizacije tem višja, čim večji delež celotne svetovne raznovrstnosti je prisoten ali dostopen v okviru posamezne teritorialne skupnosti.

V ožjih okvirih, t. j. znotraj Jugoslavije, lahko vidimo, kako se je v zadnjih desetletjih nenehoma povečevala etnična diverzifikacija po republikah v Jugoslaviji (gl. npr. podatke iz popisov prebivalstva).

Podobno lahko spremljamo, kolikšen delež od vseh etničnih skupin najdemo med prebivalci velikih »globalnih mest«, kot so New York, London, Pariz, Tokio ipd.

Kolikšen delež od znanih »nacionalnih kuhinj« bomo našli v restavracijah teh velikih mest? Z vidika razširjanja informacijske in telekomunikacijske tehnologije se značilno zastavlja vprašanje, koliko so v vsakem kraju (v vsaki točki v prostoru) kadarkoli dostopne informacije od koderkoli in o čemerkoli?

Bolj ko postajajo teritorialni (sub-)sistemi inkluzivni v odnosu do raznovrstnosti v širšem okolju in v svetovnem merilu, tem bolj se izenačujejo z globalnim sistemom kot celoto. »Idealno tipsko« vzeto bi se tako npr. lokalno izenačilo z globalnim. Pridemo torej do situacije, ko se cel svet pojavlja v vsakem kraju in ko obenem vsak kraj (regijo, narod) najdemo po vsem svetu. Vsak del postaja zmeraj bolj podoben celoti, celota pa zmeraj bolj izraža vse svoje dele. S tem ko se povečuje raznovrstnost ali vsaj dostopnost do večje zunanje raznovrstnosti po posameznih teritorialnih enotah, se obenem zmanjšuje tudi njihova prejšnja izključnost.

Tudi nasprotja, do katerih prihaja v lokalnih okvirih, ne zadevajo več predvsem lokalna vprašanja; vse večkrat tudi lokalni spori zadevajo globalno družbeno problematiko. V zvezi s tem nekateri avtorji nakazujejo, da se tudi »življenjski svet« in »sistemski svet« vse bolj prežemata.

Globalizacija kot presegale časovne diskontinuitete

Tako kot globalizacija s prostorskega vidika vodi od »prostora krajev« k »prostoru tokov«, tako prihaja do poenotenja tudi v časovnih okvirih. S tega zornega kota torej lahko globalizacijo spremljamo kot preseganje časovne diskontinuitete na podlagi

- a) povezovanja asinhronih ritmov različnih aktivnosti in
- b) časovne inkluzivnosti oz. razširitve funkcioniranja posameznih služb v globalnih prostorskih okvirih.

Tako kot smo videli, da individuacija povečuje asinhronost življenjskih ritmov, tako se (še zlasti z novo informacijsko in telekomunikacijsko tehnologijo) po drugi strani povečujejo možnosti **asinhronega komuniciranja**. Glede na to zaradi časovnih neskladij ne prihaja do izključitev iz globalnega sistema v svetovnem merilu. To je še zlasti pomembno sedaj, ko prihaja do povezovanja med ljudmi v različnih časovnih conah (npr. med borzami v New Yorku, Londonu in Tokiju; Brotchie in sod., 1987). Obenem pa je značilno, da si prav tiste službe, ki so najbolj intenzivno vključene v mednarodne in globalne tokove, ne morejo več privoščiti vsakodnevnih prekinitev po lokalnem času, ki sicer veljajo za druge dejavnosti. V tem smislu je v svetovnih »globalnih mestih« tudi relativno največ različnih dejavnosti ali institucij, ki delujejo kontinuirano v »globalnem času«.

Končno pa se globalni tokovi v svetovnem merilu lahko, ne glede na že prikazano fleksibilnost, v določenih pogledih povečujejo le ob vse bolj točni časovni uskladitvi posameznih faz ali operacij produkcijskega procesa, ki se odvijajo na ločenih lokacijah. V tem smislu je vse bolj v ospredju koncept »ravno ob pravem času« (just at the right time).

Medsebojna pogojenost obeh procesov

V prejšnjih dveh poglavjih sem, vsaj okvirno in vsakega zase, poskušal konceptualizirati procese individuacije in globalizacije. Pri tem pa ostaja odprto vprašanje, kakšno je medsebojno razmerje med tema dvema procesoma? Ali višja stopnja individuacije pogojuje tudi višjo stopnjo globalizacije in obratno? Ali pa korak naprej v smeri individuacije mogoče pogojuje celo nazadovanje na strani globalizacije?

V literaturi najdemo veliko enostranskih in **parcialnih** ter medsebojno nepovezanih obravnav teh dveh procesov. Oglejmo si nekatere značilne pristope.

Avtonomijo posameznika ali skupin (eno in drugo spet največkrat ločeno, vsako zase) se večinoma obravnava le v določenem časovnem preseku in redkeje kot proces osamosvajanja oz. individuacije. Veliko pozornost se npr. posveča človekovim pravicam, pri čemer so bolj v ospredju ad hoc normativno-institucionalne ureditve kot pa razvojna logika individuacije.

Na kolektivni ravni sta Almond in Powell (1966) kot jedro razvojnega procesa izpostavljala **krepitev avtonomije subsystemov**, vendar ne da bi to postavljal v zvezo s procesi nadnacionalnega povezovanja.

Tudi lokalno avtonomijo in decentralizacijo večinoma obravnavajo kot »notranjo zadevo« posameznih držav in kot vprašanje, ki se bolj navezuje na politične odločitve kot pa na objektivne razvojne procese (npr. Smith, 1985).

Podobno se tudi globalizacijo ali procese z bolj ali manj sinonimnimi oznakami, zlasti v okviru ekonomsko-geografskih proučevanj, obravnava tako, da se povsem pušča ob strani vprašanje avtonomije, ali pa vsaj individualne avtonomije (Scott in Storper, 1986, McKinlay and Little, 1986, Dicken, 1986, idr.) Tudi »kritična urbana sociologija«, ki nagiba k ekonomizmu in strukturalizmu, v zadnjem času razširja okvire obravnave na vprašanja, ki zadevajo globalno prestrukturiranje in teritorialni razvoj (Henderson in Castells, 1987), »globalno prestrukturiranje in politiko na ravni lokalne skupnosti« (Smith in Feagin, 1987) ipd. Vendar teh vprašanj bodisi sploh ne postavljajo v zvezo ali pa jih le obrobno povezujejo s

procesom individuacije. Castells v zvezi z vplivom informacije tehnologije le marginalno in opisno dodaja tudi nekatere pojave oblike individualizacije (Castells, 1985, 17–19).

Privrženci »teorije odvisnosti« izpostavljajo globalizacijo le kot dominacijo in izkoriščanje in se tako usmerjajo predvsem na vprašanja, kako to onemogočiti. V zvezi s tem so se v teoriji in praksi izoblikovali različni koncepti, katerih skupni imenovalac je v tem, da iščejo rešitev v izločanju iz takšnega svetovnega sistema kapitalistične dominacije. Nasproti imperializmu (na gospodarskem ali kulturnem področju in še posebej na področju telekomunikacij ipd.) se torej izpostavlja »disociacija« (v angleščini tudi »delinking«), »endogeni razvoj«, »opiranje na lastne moči« ipd.

Na enostranost gledanja z nasprotnega vidika kaže razlaga, ki stajo predstavila Dahi in Tufte (1973), o tem, kako med razvojem ožje teritorialne enote izgubljajo svojo avtonomijo in jo prepuščajo vse širšim enotam. Pri tem naj bi šlo za takšno zgodovinsko razvojno logiko in sosledje, ko moč in oblast manjših sistemov, recimo vasi, manjših mest, velikih mest, komun, držav, provinc in regij de facto in de jure postaja regulirana in podrejena moči in oblasti nacionalne države. V sedanjem času tudi nacionalne države prevzemajo vse več obvezujočih omejitev svoje suverenosti, s tem ko se vključujejo v naddržavne organizacije. To naj bi torej kazalo, da se tudi nacionalna država preobraža v neke vrste lokalno oblast.

Če bi bila takšna razlaga pravilna, bi nazadnje prišli do svetovnega sistema brez vsakršne avtonomije njegovih ožjih delov (vsaj kar zadeva teritorialne enote). Tudi tu vidimo prikrito predpostavko o alternativnih izključnostih v tem smislu, da čim več širše teritorialne enote pridobijo, tem več manjše enote izgubijo.

Največ pozornosti priteguje ravno nekakšna bifurkacija na ravni »nacionalne države«. Le-ta je po eni strani preveč odmaknjena in preveč toga, da bi se lahko odzivala na vse večjo raznovrstnost življenjskih problemov ljudi na lastnem teritoriju, obenem pa je premajhna in preveč zaprta, tako da ne zaobseže pomembnejših zunanjih determinant dogajanja znotraj njenih meja. Zato je razumljivo, da prihaja po eni strani do procesov **decentralizacije**, hkrati pa tudi do procesov nadnacionalne integracije. Kot pravi Cameron (1981, XII), imamo opravka z dogajanjem, za katerega so značilne sile, ki obenem potiskajo v dveh nasprotnih straneh: k manjšim ali vsaj bolj decentraliziranim strukturam in k večjim, bolj integrativnim sistemom. Prvega označuje tudi s pojmom »regionalizem«, drugega pa kot »supranacionalizem«. Pri tem kot osnovo pritiskov k integraciji v širšem prostoru izpostavljajo zahteve ekonomskega razvoja in večje varnosti, medtem ko naj bi težnja k manjšim teritorialno-političnim enotam pomenila uveljavljanje večje odzivnosti do občanov in večje možnosti izražanja lokalnih posebnosti (Watts v; Cameron, 1981).

Na vprašanje o razmerju oziroma medsebojni pogojenosti procesa individuacije in globalizacije torej ni enega samega odgovora, ki bi veljal za vse situacije. Korak naprej k večji avtonomiji praviloma spremlja določeno zoženje kroga medsebojne povezanosti in obratno. Tako je npr. razpadu Avstro-Ogrske 1918. leta sledila večja samostojnost, avtonomija posameznih narodov, vendar pa obenem tudi zožitev prostorskih okvirov družbene mobilnosti in povezovanja. Današnji procesi evropske integracije pa terjajo določena zmanjševanja suverenosti nacionalnih držav (več o tem v: Mlinar, 1990).

Ker na tem mestu ne morem podajati podrobnejše argumentacije, naj končam vsaj s hipotetično splošnejšo formulacijo. Individuacija in globalizacija se medsebojno pogojujeta, vendar tako, da se na nižjih stopnjah najprej pojavlja močnejša oscilacija njunega izmenično sukcesivnega uveljavljanja enega na račun drugega, postopoma pa ta oscilacija konvergira in obenem se to razmerje spreminja od izključnosti k vzajemnosti.

Prestrukturiranje ali razkroj teritorialne organizacije?

Na podlagi predstavljene koncepcije (paradigme) individuacije in globalizacije kot jedra dinamike družbenoprostorskih sprememb, naj na kratko povzamem in izpostavim nekaj najbolj značilnih razsežnosti, ki kažejo na temeljno prestrukturiranje ali celo na razkroj in razsulo doseganje teritorialne organizacije družbe.

Družbenoprostorsko prestrukturiranje je sicer v zadnjem času – kot nekakšen spremljevalec krize in prestrukturiranja v gospodarstvu – predmet pogostih obravnav v socioloških, geografskih in ekonomskih raziskavah. V okviru neomarksistične usmeritve izstopa zlasti pozornost, ki jo posvečajo krizi »fordizma« in njegovemu prehodu k »postfordizmu« ali »fleksibilni akumulaciji« (Albrecht in Swyngedouw, 1989, Harvey, 1989, Lipietz, 1986 idr.). Izpostavili so vrsto opazanj, ki kažejo na preobrazbo od **rigidnih** struktur k vse bolj **fleksibilnim** vzorcem prostorske organizacije proizvodnje v kontekstu globalizacije svetovnega gospodarstva. Vendar je pri tem značilno, da ob nizanju številnih podrobnosti ne najdemo tudi zadovoljivega teoretskega pojasnila te preobrazbe. To navsezadnje ne preseneča, saj za razliko od stvarnosti, ki postaja vse bolj fleksibilna, njihova teoretska izhodišča ostajajo toga in omejena. Označuje jih:

1. strukturalizem, zaradi česar puščajo ob strani proces individuacije;
2. ekonomizem, ki predstavlja sektorsko omejenost, na podlagi katere ni mogoče celovito zajemati sprememb v smeri globalizacije in prehajanja k prostoru tokov, v katerem je sektorska organizacija dejavnosti presežena;
3. neprimerno pa je tudi absolutiziranje logike alternativne izključnosti (zero sum) v smislu razrednega boja, saj tudi ta izgublja svojo pojasnjevalno moč.

Glede na to se zdi razumljivo, da pridemo do rezultata, kakršnega danes srečujemo v literaturi; gre za mehanično nizanje fragmentov, ne da bi v njih prepoznavali pojavne oblike protislovnih procesov individuacije in globalizacije. Spremembe, kot so prehajanje od množične proizvodnje k majhnim serijam, od uniformnosti k raznovrstnosti, od discipliniranja delavcev k poudarjanju delavčeve soodgovornosti ipd. (glej podrobnejši prikaz v prispevku P. Gantarja), ne dobijo svoje enotne, teoretične pojasnitve.¹²⁵

Za razliko od nakazanih obravnav bom na tem mestu izpostavil le nekatere najbolj značilne spremembe, za katere se zdi, da jih je mogoče pojasnjevati na podlagi paradigme individuacija – globalizacija.

¹²⁵ Poanta moje ocene seveda ni v tem, da je treba vse to zavračati, temveč v tem, da avtorji obravnav niso znali izoblikovati današnjemu času primernega teoretskega izhodišča, na podlagi katerega bi lahko presegli sedanjo fragmentarnost. Ta fragmentarnost pa je še zlasti značilna za geografje, tako da celo Harvey, ki sicer ostaja v okviru marksizma, vendarle nenehoma preskakuje med različnimi ad hoc observacijami, različnimi konkretnimi situacijskimi posebnostmi (npr. nihanje cen, inflacija ipd.) in zelo okvirnimi razpravami o krizi kapitalističnega sistema.

Proces deteritorializacije

Kot smo že videli, tako individuacija kot globalizacija izpodkopavata dosedanjo teritorialno organizacijo družbe. »Teritorialne skupnosti« izgublajo svojo identiteto tako zaradi vse večje notranje diferenciacije in osamosvajanja njihovih sestavnih delov (skupin, posameznikov) kot tudi zaradi razširjanja medsebojnih odvisnosti v prostoru prek njihovih meja. **Pripadnost** določeni teritorialni enoti v razvitih družbah praviloma **zmeraj manj pojasnjuje** značilnosti posameznika ali skupine. Vedno več pa je »**neteritorialnih akterjev**«, katerih delovanje je mogoče razumeti v okviru sistemov, ki niso (prvenstveno) prostorsko določeni. Prostorska bližina vedno manj določa in pojasnjuje tudi »socialno bližino« ali »socialno distanco«. Tako kot se po eni strani z individuacije posameznik ali skupina **izdvaja** iz okolja (Giddens, 1990, uporablja zelo primeren izraz – disembedding), tako na drugi strani globalizacija postaja tako inkluzivna, da vključuje cel svet in torej spet teritorialno ne diferencira.

Da ne bi s takimi posplošitvami zašli v poenostavljanje, naj vendarle opozorimo, da povečevanje **občutljivosti za razlike** v prostoru lahko privede tudi do »reteritorializacije«. Ta se navezuje na določene posebnosti geografskega okolja ali pa tudi ljudi (npr. delovne sile) na posameznih lokacijah. Vendar pa takšna družbenoprostorska diferenciacija nima več enakega značaja kot v preteklosti: namesto togega, trajnega in celovitega zaobseganja strnjenih območij imamo sedaj opravka s fleksibilnim, prehodnim in bolj segmentalnim pokrivanjem teritorija, ki se izdvaja iz širšega zaledja.

Teritorialnost se je v kontekstu tradicionalne, statične družbe zelo jasno izražala kot alternativna **izključnost** posameznih lokacij ali »skupnosti« v prostoru. Z intenziviranjem družbene dinamike, ki vodi od prostora krajev k prostoru tokov, pa je tudi takšna izključnost vse bolj presežena. Če gre za tokove, to pomeni, da so npr. določene ideje lahko prisotne vsepovsod, ne da bi njihova prisotnost ali uporaba na eni lokaciji izključevala prisotnost in uporabo na vseh drugih. S povečevanjem dostopnosti se torej relativizira in zmanjšuje pomen lokacije. Ob najpopolnejši dostopnosti (do kamorkoli, v vsakem trenutku, brez stroškov ipd.) postane lokacija irelevantna. Spremembe v tej smeri se nakazujejo zlasti s širjenjem satelitskih komunikacij in s splošnim povečevanjem obsega in pomena informacij v družbi.

Vendar pa smo ugotovili, da se hkrati s preseganjem izključnosti alternativ v prostoru povečuje tudi eksistenčna ogroženost obstoječih **teritorialnih identitet**, še zlasti v okoliščinah, ko gre za »časovno-prostorsko kompresijo«.

Slabitev in spremembe frontalnih teritorialnih meja

Meja, razmejitve je predpostavka za obstoj vsakega sistema in tako tudi vsake teritorialne skupnosti ali teritorialne identitete. Pozornost v današnjem času se osredotoča zlasti na meje »nacionalnih držav«, ki na splošno postajajo **vse bolj porozne**. Globalizacija implicira vse bolj sproščeno prehajanje prek vseh teritorialnih meja, obenem pa – kot smo videli – je tudi notranje osamosvajanje posameznih delov na več načinov pogojeno z možnostmi »čezmejnega« gibanja in povezovanja. Ob tem naj izpostavimo še značilno bifurkacijo:

- a) Po eni strani se **meje vse bolj razmikajo**, kar se kaže v Evropi skozi stoletja, tako da imamo vse manjše število političnih sistemov; obenem pa se zdi nesporno,

da npr. današnje meje Evropske skupnosti še vedno niso nekaj dokončnega in da gre za trend, ki se ne bo zaustavil niti v mejah evropskega kontinenta.

- b) Druga smer procesa bifurkacije, ki je dosti manj upoštevana, pa se kaže v tendenci k **internalizaciji, ponotranjanju meja** teritorialnih skupnosti. Kolikor bolj se uveljavlja avtonomija subsistemov in posameznikov, toliko bolj je razumljivo, da ti prevzemajo nase tudi pristojnosti za »zunanje zadeve« in konec koncev tudi odgovornost in kontrolo, ki je bila prej npr. v centru in na zunanjem robu teritorija nacionalne države. Danes mejo simbolizira tudi carinska služba na mednarodnih letališčih, simbolizirajo jo terminali satelitskih komunikacij, ali pa – kot pravi Alger (1984) – celo dnevna soba poslovneža transnacionalne korporacije v naši soseščini.

Nasploh pa (obmejna) kontrola postaja relativno vedno manj učinkovita. Če se namreč kontrola opira na vnaprej opredeljene kategorije, potem v procesu individualizacije, ki obenem pomeni diverzifikacijo, prihaja do vse večjega števila primerov »izven kategorij«. Tako kot edinstvenost izstopa iz kategorij, tako obenem uhaja tudi kontroli. Obenem pa je zanimivo, da tudi vse večja množičnost prehodov in tokov prek meje postaja z vidika kontrole vse bolj neobvladljiva, tako da je rešitev spet le v večji individualni avtonomiji. Le večje **zaupanje posamezniku** (ki npr. na letališču izbere izhod za tiste, ki nimajo »ničesar za prijaviti«) omogoča vse bolj množično geografsko mobilnost prebivalstva v razvitih državah.¹²⁶

Tako se kontrola (podobno kot imamo v številnih mestih v javnem mestnem prometu) umika, stopa v ozadje in je prisotna samo še kot možnost, npr. občasnega, t. j. dejansko že bolj izjemnega preverjanja, da potnik ne bi izkoristil izraženega mu zaupanja.

Dosti manj vidne so spremembe, ki sicer v prvi vrsti zadevajo internacionalizacijo različnih standardov ali »ukrepe za homogenizacijo« (npr. v okviru Evropske skupnosti) in dejansko že s tem odpravljajo potrebo po obmejni kontroli, tako da tudi meja postane brezpredmetna (Cecchini, 1988).

Notranje in zunanje zadeve («domovina» in «tujina»)

Že na podlagi nakazanih sprememb, ki zadevajo meje in razmejitve med teritorialnimi skupnostmi, izhaja, da tudi tradicionalna delitev na »notranje« in »zunanje zadeve«, na »notranjo« in »zunanjo politiko«, na »domačine« in »tujce«, »domovino« in »tujino« ipd. postaja vse bolj nejasna in problematična. S tem ko se **prostorska** gibljivost ljudi prek lokalnih in nacionalnih meja povečuje in dobiva vse bolj značaj globalnih tokov v svetovnem merilu, nastajajo vse pogosteje zadrege, ko gre za ugotavljanje pripadnosti posameznikov prav določeni lokalni ali nacionalni enoti.¹²⁷

Čeprav naša miselnost še močno sledi starim, preživelim predstavam o prostorski organizaciji družbe, nas dejanske spremembe silijo, da jih vsaj ex post korigiramo, in sicer kar na vseh področjih kot npr.:

¹²⁶ Obilo nasprotnih primerov imamo seveda v Jugoslaviji in na Balkanu, kjer v »špicah« poročajo, kako na tisoče ljudi tudi v več desetkilometrskih kolonah avtomobilov tudi po dvanajst ur in več čaka na prehod prek državne meje.

¹²⁷ Kot primer lahko vzamem kar družboslovca, ki je bil rojen v ZDA, njegovi predniki so izhajali iz več evropskih držav, izobraževal se je nekaj časa v Ameriki, nato v Angliji, sedaj pa živi in ima »stalno bivališče« v Franciji, Čeprav je sicer kot raziskovalec zelo angažiran v nekaterih mednarodnih strokovnih asociacijah in ima svoje prijatelje v raznih delih sveta ipd.

- a) že v samem spoznavnem procesu lahko razkrivamo značilen »fazni zaostanek« v tem smislu, da so raziskovalci že kar po inerciji poskušali pojasnjevati dogajanje **znotraj ustaljenih** teritorialnih okvirov in bodisi niti niso zastavljali vprašanja ali pa so marginalizirali pomen determinacijskih sistemov izven danih meja.
- b) Obravnavano vprašanje je bilo do sedaj največkrat izpostavljeno v zvezi z delitvijo na »notranjo« in »zunanjo« politiko. S tem ko določena dejanja znotraj teritorialne enote sprožajo tudi posledice prek njenih meja, postaja očitno, da tudi v procesih odločanja ne moremo več mehanično razdvajati notranje in zunanje sfere. Glede na to je razumljivo, da imamo vse močnejše težnje k »**ponotranjenju**« **zunanjih zadev**, tako da te niso več le stvar zunanjih ministrov in diplomacije, temveč postajajo sestavina vse širšega kroga osamostaljenih subjektov. Analogno pa je tudi »notranje zadeve« vse težje izključevati iz mednarodne javnosti; kot kažejo prav jugoslovanske izkušnje (npr. v zvezi s Kosovim), se je vse težje sklicevati na »načelo nevmešavanja« v notranje zadeve, kadar gre za splošne civilizacijske standarde obnašanja.
- c) Tudi glede vrste družbenoekonomskih, kulturnih, ekoloških in drugih vprašanj prihajamo do podobnih ugotovitev. Tako npr. jedrska elektrarna v Krškem ni samo notranja zadeva Slovenije in Hrvaške ali Jugoslavije, temveč zelo neposredno zadeva tudi Avstrijo, Italijo in druge. Drastičen primer je seveda Černobil!
- d) V zvezi z gornjim izstopa tudi prigovor, da nacionalne meje ne morejo biti tudi **moralne meje** (Lichtenberg, 1981). Tudi z vidika moralnih obveznosti se torej relativizira in zmanjšuje pomen delitve na notranji in zunanji svet.

Kakorkoli že opredelimo »tuje« in »tujino«, v vsakem primeru se kaže, da se nam v procesu globalizacije in časovno-prostorskega zgoščanja vse bolj približujeta. Tako bi npr. lahko tujino opredeljevali in upoštevali kot:

- a) odmaknjeni in neznani – če že ne nevarni in sovražni – svet izza meja domovine;
- b) nekaj, kar nas ne zadeva, kar ne posega v naš življenjski prostor in do česar se ved tudi nimamo moralnih obveznosti;
- c) nekaj različnega od domačega okolja, ki ga poznamo in v katerem živimo;
- d) oznako za svet, v katerem se človek izgubi in ne more računati na podporo drugih ipd.

Po vseh teh in podobnih merilih lahko vidimo, da se nam zunanji, »tuji svet« vse bolj **približuje**. Po drugi strani pa se nam tudi domače okolje, domovina, v številnih pogledih vse bolj »**odtujuje**«. Na vsakem koraku se srečujemo s tujimi proizvodi, s tujimi idejami, s tujci, s tujimi firmami, s tujimi kuhinjami, s tujim kapitalom, s tujimi opazovalci, izpostavljeni smo tujim oddajnikom programov satelitskih komunikacij ali »daljinskemu zaznavanju« tujih satelitov itd. Iz vsega tega pa sledi tudi pomembna splošna implikacija. Čim več je tujega pri nas doma, v domovini, tem bolj se ta domovina izenačuje s tujino in tem bolj torej to razločevanje izgublja svoj pomen.¹²⁸

¹²⁸ Koliko tujega kdo najde v lastni »domovini« in koliko domačega najde v »tujini«, je zelo odvisno od velikosti in razvitosti teritorialne (nacionalne) skupnosti Ameriški državljani bo lahko našel »Newsweek« ali »Time« v Evropi, na Japonskem, v Avstraliji ali v Latinski Ameriki ipd. Slovenec bo dosti težje našel sledi svoje domovine v drugih delih sveta Po drugi strani pa imajo ameriški

Od teritorialnih skupnosti k svetovnim omrežjem

Naslednji vidik prestrukturiranja ali dekompozicije, razgrajevanja do sedaj prevladujoče prostorske organizacije družbe na pragu informacijske dobe lahko označimo kot prehod od teritorialnih skupnosti (lokalnih, regionalnih, nacionalnih) k omrežjem, ki se oblikujejo na podlagi določenih interesov za specifične funkcije, kar je, vse bolj neodvisno od prav določene teritorialne podlage. Teritorialne skupnosti so se lahko izoblikovale¹²⁹ le v daljšem času na strnjem območju in so obstajale le kot relativno toge, trajne in multifunkcionalne tvorbe, ki so bile inkluzivne znotraj svojih meja in obenem izključujoče navzven. Za razliko od teh pa je značilno, da se danes izredno dinamično množijo najrazličnejša **omrežja transnacionalnega povezovanja** ljudi s specifičnimi interesi, tako da je takšno povezovanje selektivno in fleksibilno, ter vse manj odvisno od prostorske oddaljenosti sodelujočih subjektov.

Tehnična podlaga za razmah takšnih omrežij je seveda nova informacijska in komunikacijska tehnologija. V kontekstu »delokalizacije« in »deteritorializacije« je najprej izstopal izreden razmah multinacionalnih in transnacionalnih korporacij. Te so sicer predstavljale značilen primer procesa globalizacije, vendar predvsem globalizacije z dominacijo. Ta enostranost je še vedno prisotna, vendar se zdi simptomatično, da predstavniki teh korporacij danes vendarle kažejo že večjo senzitivnost za razlike in posebnosti posameznih teritorialnih enot. Tako izpostavljajo značilno geslo: **»Ko si v Rimu, delaj, kot to delajo Rimljani.«** (Rossow, 1988)

Zelo poučen je primer firme Benetton, ki je v kratkem času dosegla ekspanzijo, med drugim prav zaradi razvejanega mednarodnega omrežja, ki omogoča veliko senzitivnost in odzivnosti na hitro spreminjajoče se potrebe v različnih delih sveta (Belussi, 1989). V okviru **»modela mrežne firme«** – kakor gaje predlagal Belussi – izstopa tudi novost, ki jo je uveljavil Benetton, ta pa je v tem, da informacijski sistem dovoljuje povezovanje omrežja grosistov in trgovcev na drobno s številnimi manjšimi proizvodnimi obrati. Po eni strani torej vidimo tu velik domet tega omrežja, ki je razpredeno na ravni svetovnega tržišča, po drugi strani pa proizvodnjo, ki je prav tako razčlenjena in prostorsko razpršena na številne obrate. Učinkovita informacijska povezava temu modelu mrežne firme omogoča, da uveljavlja strategijo **»just in time«** (dostava ravno ob pravem času, tako da niso več potrebne nobene zaloge).

Benetton se torej ni uveljavil predvsem na osnovi »interne ekspanzije«, temveč z razširjanjem omrežja podjetij pod njegovo kontrolo. Gre torej za **»fleksibilni sistem«**, ki vključuje omrežje s propulzivnim jedrom in prilagodljivo periferijo. Takšna firma lahko hitro spreminja svoje organizacijske meje na podlagi **»recentralizacije«** ali **»decentralizacije«** produkcijskega procesa.¹³⁰ Pri vsem tem je seveda odločilnega pomena nova tehnologija.

državljeni tudi znotraj meja svoje države na voljo na desetine ali stotine različnih nacionalnih restavracij ipd.

¹²⁹ Značilni politični voluntarizem pri nas se je kazal tudi v tem, da smo nenehoma žustanavljali različne skupnosti, čeprav resnična skupnost v sociološkem pomenu besede ne more biti ustanovljena, marveč lahko sčasoma nastane.

¹³⁰ Pri tem se pojavlja ostra delitev na »notranjo« delovno silo, ki predstavlja okrog 1600 delavcev, in na zunanjo, ki šteje kar 15.000 do 20.000 delavcev, zaposlenih v skoraj 400 manjših podjetjih (Belussi, 1989, 28, 30). Interni del zaposlenih predstavlja torej komajda eno desetino vseh delavcev, ki se vključujejo v enoten program; drugi pa so tudi prostorsko razpršeni po manjših proizvodnih enotah.

Antonelli (1988) je v svojem proučevanju »mrežnih firm« ugotovil, da je vpliv mikroelektronike na **produkcijske funkcije** v osnovi centrifugalnega značaja, saj zmanjšuje vlogo ekonomije obsega v tehničnem smislu, s tem ko znižuje minimalno učinkovito velikost produkcijskih enot. Nasprotno pa je vpliv telematike na **upravne funkcije** predvsem centripetalnega značaja, tako da povečuje pomen ekonomije obsega in velikost učinkovitih upravnih struktur. Skupni rezultat takšnega nasprotujočega si delovanja centrifugalnih in centripetalnih sil na podlagi uvajanja telematike pa se kaže v vse močnejšem trendu po pojavljanju nove institucije: t. j. »**mrežna firma**« (network firm), za katero je značilna upravna struktura velikega obsega in majhne ločene produkcijske funkcije in poslovne enote, ki jih upravljajo na podlagi hierarhične koordinacije in kvaziintegracije.

Ne da bi se na tem mestu spuščal v podrobnosti, ki presegajo okvir obravnave, vse zgoraj prikazano vendarle kaže, da gre v bistvu za pojavne oblike globalizacije in individuacije v prostoru. Po eni strani gre za večjo povezanost in odzivnost na stanje na svetovnem tržišču, obenem pa za bolj diferencirano upoštevanje različnih lokalnih razmer na lokacijah, kjer se pojavljajo proizvodni obrati. Pri tem pa ostaja odprto vprašanje, ali je večja disperzija delavstva znak večje fleksibilnosti in individuacije ali pa gre bolj za njihovo podrejanje v smislu »divide et impera«.

Razpadanje večravske teritorialne hierarhije

Že v zvezi s proučevanjem integracijskih procesov v evropskem prostoru sem razkrival, da se v več državah pojavljajo podobne težnje, ko enote na nižjih ravneh teritorialno-družbene organizacije poskušajo **zaobiti »vmesne ravni«** in se čim bolj **neposredno povezovati s centri** nadnacionalnih tvorb (npr. Ljubljana neposredno z Brusljem, ne pa prek Beograda). Takšne izkustvene ugotovitve se simptomatično ujemajo s splošnim vzorcem dolgoročnih teženj k individuaciji in globalizaciji. Gre za nasprotje od tistega, kar poznamo iz naše polpretekle prakse v Jugoslaviji, ki je sicer poudarjala neposredno demokracijo, vendar bolj v smislu **avtonomije v omejenosti** (vpliv na trivialno vsebino v zaprtih lokalnih okvirih), kot pa neposrednost vpliva na reševanje osrednjih problemov družbe kot celote. V kontekstu zaprtih državnih meja je bila toliko bolj poudarjena hierarhična struktura teritorialne organizacije, tako v smislu **sosledja nadrejenosti in podrejenosti** posameznih ravni kot tudi v tem smislu, daje politični center države obenem predstavljal najvišjo in zadnjo instanco v kateri koli zadevi.

Z odpiranjem v širši prostor, kar se danes odvija v Evropi, pa državni vrh izgublja svoj supremat; pojavljajo se nove nadnacionalne institucije, tako kot se znotraj njenih meja krepi težnja k avtonomiji »subnacionalnih enot«. V takšnem kontekstu se zdi razumljivo, da razkrivamo vse pogostejše primere »**nediscipline**« in **odstopanja** od dosedanjega reda in od značilne postopnosti v komuniciranju med posameznimi ravni. Takšna odstopanja lahko dobijo znak zavestnega upora dosedanja hierarhični organizaciji. Do tega pa prihaja najprej v tistih primerih, kadar so interesi ožje teritorialne enote najbolj neustrezno zastopani na višjih hierarhičnih ravneh. To pa je spet tem bolj verjetno, čim bolj heterogena je družbenoprostorska struktura države in čim bolj podrejen položaj ima dana enota glede na svojo velikost in druge relevantne značilnosti.

»Uhajanje« v smislu povezovanja prek državnih meja, bodisi da gre pri tem za

neposredne povezave s supranacionalnimi tvorbami ali za neposredno medsebojno povezovanje posameznih regij, pa vsekakor relativizira in tudi spodkopava hierarhično strukturo teritorialne organizacije znotraj države.¹³¹

Spremembe v odnosih med centrom in periferijo

V neposredni navezavi na prejšnjo točko lahko izpostavimo bolj specifično vprašanje o tem, koliko današnje družbenoprostorsko prestrukturiranje sledi značilnemu vzorcu odnosov med centrom (jedrom) in periferijo ali pa mogoče od njega odstopa. Če prihaja do odstopanj, gre za nadaljnje vprašanje – v kakšnih razmerah, pod katerimi pogoji?

Ekonomisti in sociologi, ki so v sedemdesetih in osemdesetih letih proučevali procese internacionalizacije in globalizacije, so začeli prihajati do spoznanj, ki so nasprotovala do tedaj prevladujočim predstavam in modelom o odnosih med svetovnim jedrom in periferijo. Multinacionalne kompanije so začele premeščati industrijsko proizvodnjo iz lokacij z relativno visokimi plačami delavcev v okviru bogatejših držav na lokacije z nizkimi plačami v revnejših državah; vse to pa je imelo daljnosežne posledice za delovne in življenjske razmere ljudi v vseh delih sveta (Frobel in sod., 1980). To je začelo spodkopavati tradicionalno delitev sveta na nekaj industrijskih dežel na eni strani ter na veliko večino dežel v razvoju, ki so se vključevale v svetovno gospodarstvo le kot proizvajalke surovin. Spremembe, do katerih je prišlo, so Frobel in sodelavci označili s pojmom »**nova mednarodna delitev dela**«. S tem pa je le z drugimi besedami povedano, da je začelo prihajati do sprememb v odnosih med (svetovnim) **jedrom in periferijo**.

Henderson (1989), ki je primerjalno proučeval širjenje elektronske industrije v Veliki Britaniji in v nekaterih »novointindustrializiranih deželah« v Aziji, je prišel do sklepa, da na podlagi starih predstav o delitvi na svetovno jedro in periferijo ni več mogoče pojasniti današnjega dogajanja v teh azijskih državah. Pojavljajo se znaki odstopanja od sicer prevladujoče delitve na »zasnovo« in »izvedbo« (conception and execution). Ob tem pa se že nakazuje, da v svetovnem merilu nimamo več opravka le z enim dominantnim jedrom, temveč se nakazuje »**policentrizem**«, kar spet predstavlja odstopanje od modela. Povečevanje števila centrov pa obenem, vsaj v določeni meri, relativizira odnose nadrejenosti in podrejenosti v vsaki konkretni situaciji.

Sicer pa bi morali namesto pavšalnih razlag o odnosih med jedrom in periferijo preiti k bolj razdelani **večravenski analizi**. Pri tem se pokaže, da se dominacija centra na eni ravni (vzemimo npr. mesta v odnosu do vasi) zmanjšuje, medtem ko se na drugi ravni lahko povečuje.¹³²

Na nadaljnji element spreminjanja odnosov med jedrom in periferijo lahko opozorimo v zvezi z vlogo dominantne kulture in še zlasti jezika. Tako kot se po eni strani pojavlja nekakšen »kulturni imperializem« v obliki »amerikanizacije« in vse večjega prevladovanja angleškega jezika, tako ne smemo spregledati tudi

¹³¹ V tem smislu se zdijo razumljive razlike med Ljubljano in Beogradom, ki so se v preteklih letih kazale v odnosu do takšnega čezmejnega povezovanja regij, kot je tisto v okviru skupnosti Alpe–Jadran.

¹³² Vrsta vprašanj v zvezi s tem ostaja seveda nedorečenih in bi terjala nadaljnje raziskovanje. Kakšna je npr. razlika med nekdanjo vlogo Dunaja, današnjo vlogo Beograda in potencialno vlogo Bruslja glede na njihov vpliv na Slovence in zakaj?

nasprotno-smernih vplivov. Tudi ameriška kultura in angleški jezik **absorbirata vse več** elementov drugih kultur in jezikov in sta tako tudi sama podvržena preobrazbi, ki v določenem smislu zmanjšuje distanco med jedrom in periferijo tudi s te strani. Vse to pa kaže na omejeno pojasnjevalno moč modela »zero sum game«.

Od dominacije večine k sodelovanju med manjšinami

Nadaljnji vidik prestrukturiranja, ki zadeva razmerje med avtonomijo (individualizacijo) in integracijo (globalizacijo) prek meja državnega teritorija, se kaže v spremenjajočih se odnosih med večino in manjšino. Čeprav je to razmerje še premalo proučeno, bom vsaj v hipotetični obliki nakazal možno razlago. Glavno spremembo vidim v tem, da se **dominantni položaj večine in podrejenost manjšine**, ki sta v okviru zaprtega teritorialnega sistema togo določena, z odpiranjem meja in povezovanjem v širšem prostoru relativizirata. Medtem ko je v prvem primeru, t.j. v primeru togih struktur zaprtega sistema, manjšina nekako obsojena na svojo vlogo kot »permanentna manjšina«, v drugem primeru ta njena podrejenost ni več tako absolutna. V širšem prostoru se namreč tudi prejšnja večina znajde v položaju manjšine. Nigel Grant (v: Corner, 1984) je v zvezi z obravnavo »izobraževanja v multikulturni družbi« prišel do spoznanja, da se danes pravzaprav vsi najdemo v položaju manjšin, tudi Angleži, Francozi in Nemci. Celó »veliki« se bodo morali navaditi na drugačne odnose, ne na podlagi dominacije, temveč na podlagi sodelovanja.

Položaj Slovencev kot narodnostne manjšine ali kot majhnega naroda v odnosu do Avstrijcev, Italijanov ali Srbov se močno spremeni v širšem evropskem kontekstu, ko se tudi ti narodi znajdejo v nekakšnem manjšinskem položaju. Kot zunanji znak tega lahko vzamemo težnjo, da v medsebojnem komuniciranju vsi prevzemajo – angleščino. V takšni konstelaciji je potem vse manj možnosti, da bi kdo od njih poskušal forsirati homogenizacijo (asimilacijo) na podlagi enostranske dominacije. Če do homogenizacije vendarle prihaja, je ta bolj izraz participacije vseh sodelujočih kot pa enostranske dominacije.

Teritorialne razlike in razlike med generacijami

Tudi v tej točki z vidika predstavljene paradigme razkrivam simptomatičen dolgoročen trend. Razlike med generacijami znotraj teritorialne skupnosti (naroda) postajajo večje kot razlike med narodi v okviru iste (mlajše) generacije. Obenem s povečevanjem raznovrstnosti različnih mednarodnih komunikacijskih kanalov in vplivov iz širšega prostora slabi moč inercije lastne kulturne dediščine. Tako prihaja celo do diskontinuitete med generacijami, kar pomeni, da slabi specifična kulturna in teritorialna identiteta. Obenem pa se povečuje razširjenost novih kulturnih vzorcev, ki prihajajo od drugod in jih mlajše generacije sprejemajo kot svoje, ne glede na teritorialno oz. nacionalno provenienco.

Medtem ko npr. narodna glasba kaže izrazito teritorialno vezanost in izključnost v odnosu do drugih narodov, tega ne moremo reči, ko gre za razširjenost jazza ali rocka. Okus in glasbeno udejstvovanje mladih je torej v zmeraj manjši meri mogoče pojasnjevati na podlagi njihove teritorialne (regionalne ali nacionalne) pripadnosti. Kot so pokazale nekatere raziskave (Findahl, 1989), so mlajše generacije bolj izpostavljene globalnim komunikacijam, in obenem tudi tisto kulturo, ki jo tako

prevzemajo »od zunaj«, vse bolj doživljajo kot svojo lastno. Obenem pa z izumiranjem starejše generacije nepovratno odhajajo tudi številne kulturne posebnosti, ki so se v preteklosti izoblikovale v ožjem, lokalnem kontekstu. Najbolj značilen primer za to je izumiranje dialektov.

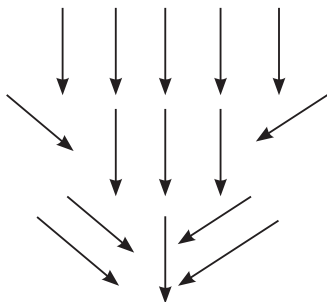

Od posedovanja (zalog) k dostopnosti (obtoku)

V analizi družbenoprostorskega prestrukturiranja z vidika individuacije in globalizacije na tem mestu izpostavljam še vprašanje, kako se spreminja prostorska razmestitev materialnih in duhovnih dobrin. Pri tem je šlo vseskozi za nasprotujoče si težnje, po eni strani po izdvajanju in **izključnem posedovanju**, po drugi strani pa za zahteve po čim **širši dostopnosti**. Z razširjanjem uporabe informacijske in komunikacijske tehnologije se bistveno spreminja dostopnost dobrin v prostoru, s tem pa tudi razmerje med individualnim in kolektivnim razpolaganjem s temi dobrinami. Na splošno bi lahko rekli, da čim težja je dostopnost določenih dobrin (glede na stroške, čas, nezanesljivost ipd.), tem močnejša bo obenem težnja po izdvajanju njihovega individualnega posedovanja. Ob vse lažji dostopnosti, ki je značilna zlasti za informacije, lahko obenem pričakujemo toliko manjšo težnjo k izključnosti in k izdvojenem individualnem razpolaganju z njimi.

Vse več različnih potreb po informacijah lahko posameznik zadovolji s tem, da se navezuje neposredno na sistem. Namesto da bi vsakdo v svojem stanovanju kopicil vse večje število različnih priročnikov, lahko v hipu, ko potrebuje, dobi želeno informacijo; bodisi od telefonske službe v kraju, ali pa tudi v mednarodnem merilu bodisi od različnih specializiranih sistemov informacij, ki so dostopni kot banke podatkov ipd. S tem ko se intenzivira povezava med posameznikom in sistemom, se torej tudi zmanjšuje potreba (vsaj v relativnem smislu) po **izdvojenem posedovanju** dobrin, bodisi na ravni stanovanja ali pa tudi lokalnih in nacionalnih institucij. To lahko najbolj nazorno prikažemo glede na spreminjajočo se vlogo knjižnic.

Tako kot lažja dostopnost knjig v lokalni knjižnici zmanjšuje potrebo po njihovem kopičenju doma v stanovanju, velja podobno tudi za razmerje med lokalno knjižnico in drugimi viri informacij v svetovnem merilu. Tudi knjižnica je namreč vse manj pomembna glede na tisto, kar ima v določenem trenutku v **fizični posesti**, obenem pa dobiva vse večji pomen kot kanal oz. pot do informacij v svetovnem merilu. Tisto, kar je lokalno, **fizično prisotno**, predstavlja zmeraj manjši delež v primerjavi s tistim, kar je **globalno dostopno**. Knjižnice se relativno zmeraj manj opirajo le na svoje lastne zaloge in se vse bolj ekstenzivno navezujejo na velike

sisteme oddaljenih virov informacij (povečuje se že »klasična« mednarodna medbibliotečna izposoja, še zlasti pa vključevanje v računalniška omrežja, ki omogočajo takojšnji dostop in neposredno »on line« komuniciranje z relevantnimi »bazami podatkov« ipd.).

Vzporedno s tem pa se knjižnice vse bolj poskušajo približati uporabnikom. Omogočajo jim npr. odprt, prost fizičen dostop do večjega dela knjižnega fonda. Obenem pa vse več informacij posredujejo uporabnikom tudi na dom (home information delivery). Vse bolj se krepijo tudi **neposredne povezave samih uporabnikov** prek računalniških omrežij z bazami podatkov, ne glede na to, kje so locirane. Glede na to ne preseneča, da so tudi bibliotekarji sami zastavili vprašanje, ali se bliža konec knjižnic (Thompson, 1982)?

Za podobna vprašanja gre tudi v gospodarskem delovanju, samo da dejanske spremembe še niso dobile ustrezne teoretske osmislitve. Ob bolj pragmatičnem obravnavanju izboljšav v učinkovitosti poslovanja posvečajo pozornost možnostim, da bi zmanjšali ali pa kar **izločili zaloge** (npr. skladiščenje polizdelkov) v produkcijskem procesu na podlagi popolne sinhronizacije številnih operacij. To izraža že omenjeni koncept – »just at the right time«. Z našega zornega kota pa gre za značilno pojavno obliko globalizacije in »prostora tokov«.

Obravnava vprašanja o posedovanju, zalogah in dostopnosti (obtoke) imajo daljnosežne posledice za prostorsko organizacijo ter fizično strukturo grajenega okolja. V tej smeri pa se tudi nakazuje potencialni prispevek sociološke analize za prostorsko in urbanistično planiranje.

Sklepna misel

Izredna kompleksnost in širina družbenoprostorskih sprememb v sodobnosti izsiljuje temu ustrezno širino teoretskega okvira, znotraj katerega lahko poskušamo to kompleksnost prevajati na skupni imenovalc. Dejansko pa se prostorska organizacija družbe danes v sociologiji in družbenih znanostih nasploh obravnava le segmentalno. Avtorji se večinoma omejujejo le na a priori izbrano raven teritorialne (prostorske) organizacije (npr. samo na lokalno ali samo na nacionalno raven), le na določen sektor dejavnosti (npr. le na ekonomskega ali le na političnega), ali le na enkratnosti (različne dogodke) v času in prostoru ipd.

V tem tekstu sem poskušal razkrivati, kako in koliko lahko na podlagi paradigme družbenega razvoja kot enotnosti nasprotij individuacije in globalizacije presegamo takšno stanje. Zato se je bilo treba najprej zaustaviti že ob sami konceptualizaciji teh dveh procesov. Pri tem sem identificiral najbolj značilne razsežnosti enega in drugega. Na tej podlagi – in vseskozi pod zornim kotom protislovnosti le-teh – pa sem interpretiral nekatere temeljne procese družbenoprostorskega prestrukturiranja.

Glede na navedeno v tem tekstu ni šlo predvsem za empirično preverjanje izbranih hipotez, temveč bolj za to, da izgradim **spoznavno strukturo**, ki naj bi usmerjala bodoče raziskovanje k strateškim vprašanjem z vidika kumulativnosti sociološkega znanja na tem predmetnem področju. S tem je implicitno že nakazano, za katero področje pravzaprav gre. To področje pa ne more več biti urbana sociologija, bodisi da gre za njeno marksistično ali nemarksistično, »kritično« ali »nekritično« varianto, saj je ta preozka že v svojem izhodišču.

Če poskušamo razkrivati, kaj je skupnega tako raznorodni tematiki, kot je prostorska organizacija bivalnega in delovnega okolja, organizacija šolskega prostora, decentralizacija proizvodnje in centralizacija odločanja, regionalizem in »supranacionalizem« ipd., se lahko potrebni celovitosti in sistematizaciji približamo le v kontekstu globalnega prostora svetovne družbe. Tako se nam odpira perspektiva prostorske sociologije, ki ne bo mehanični seštevek posameznih segmentov, temveč rezultat spoznavnega procesa na enotni teoretski podlagi.

Literatura

- Agnew John (1987) *Place and Politics*, London: Allen and Unwin
- Albrechte F. Moulart, P. Roberte and E. Swyngedouw (Eds.) (1989) *Regional Policy at the Crossroads: European Perspectives*, London; Jessica Kingsley Publishers
- Albrechts Louis and Erik Swyngedow (1989) *The Challenges for regional policy under a flexible regime of accumulation*, v: Albrechts Louis et al. (eds.) *Regional Policy at the Crossroads*, London, Jessica Kingsley Publishers
- Alger Chadwick (1984) *Effective Participation in World Society: Some Implications of the Columbus Study*, v: Michael Banks, (ed.) *Conflict in World Society*, Brighton: Wheat-sheaf Books-Harvester
- Almond Gabriel and Bingham Powell (1966) *Comparative politics: a developmental approach*, Boston: Little Brown
- Antonelli Cristiano (1988) *The Emergence of the network firm*, v: *New information technology and industrial change: The Italian case*, edited by C. Antonelli, Dordrecht: Kluwer
- Bar Francois (1989) *Telecommunications Networks*, referat na simpoziju 'Regulation, Innovation and Spatial Development', Cardiff, Sept., 1989
- Boulding Kenneth (1985) *The World as a Total System*, London: Sage Publications
- Brotchie John F. et al (1987) *The Spatial impact of technological change*, London, Croom Helm
- Cameron David M. (Ed.) (1981) *Regionalism and supranationalism*, Montreal, The Institute for Research on Public Policy
- Castells Manuel (1985) *High technology, space and society*, London: Sage
- Cecchini Paolo (1988) *The European Challenge – 1992*, Hants; Wildwood House
- Destefano Johanna S. (1989) *The Growth of English as the Language of Global Satellite Telecommunications*, *Space Communication and Broadcasting* 6, 1989
- Dicken P. (1986) *Global Shift*, London: Harper and Row
- Featherstone Mike (1990) *Global Culture: Nationalism, Globalization and Modernity*, London: Sage Publications
- Findahl Olle (1989) *Language in the Age of Satellite Television*. *European Journal of Communication*, vol. 4, št. 2
- Frobel Folker, Jurgen Heinrichs Otto Kreye (1978) *The New International Division of Labour*, *Social Science Information*, London: Sage, Vol. 17, No. 1
- Giddens Anthony (1990) *The Consequences of Modernity*, Cambridge: Polity Press
- Harvey David (1989) *The Condition of Postmodernity*, Oxford: Basil Blackwell
- Henderson Jeffrey (1989) *The Globalization of High Technology Production*, London: Routledge
- Henderson Jeffrey and Manuel Castells (1987) *Global restructuring and territorial development*, London: Sage
- Jusawalla Meheroo et al. (Eds.) (1989) *Information Technology and Global Interdependence*, New York: Greenwood Press
- King D. Anthony (1990) *Urbanism, Colonialism and the World Economy*, London: Routledge

- King Anthony (1990) *Architecture, Capital and the Globalization of Culture*, v: Mike Featherstone Ed.: *Global Culture*, London: Sage Publications
- Knight Richard, Cary Gappert (Eds.) (1989) *Cities in a Global Society*, London: Sage Publications
- Knorr-Cetina K. and A. V. Cicourel (1981) *Toward an integration of micro and macro-sociologies*, London: Routledge
- Lichtenberg Judith (1981) *National Boundaries and Moral Boundaries: A Cosmopolitan View*, v: Peter G. Brown and Henry Shue (eds.) *Boundaries*, Totowa, N. J., Rowman and Littlefield
- Lipietz A. (1986) *New tendencies in the international division of labour; Regimes of Accumulation and Modes of Regulations*, v: Scott and Storper, eds., 1986
- Luard Evan (1979) *Socialism Without the State*, London, The Macmillan Press
- Marti Manuel (1984) *No Place to Hide*, London: Greenwood Press
- McKinlay R. D. and R. Little (1986) *Global problems and world order*, London: Pinter
- Mlinar Zdravko (1989) *Sociološki odzivi na probleme okolja*, *Teorija in praksa*, let. 26, št. 11–12
- Mlinar Zdravko (1990) *European integration and socio-spatial restructuring*, referat na XII. Svetovnem sociološkem kongresu, ISA, RC 24
- Mlinar Zdravko (1990) *Autonomija in integracija v evropskem prostoru*, *Teorija in praksa*, št. 12, 1990
- Mowlana Hamid (1986) *Global Information and World Communication*, New York; Longman
- Muskens George and Jacob Grupehaar, Eds. (1988) *Global Telecommunication Networks: Strategic Considerations*, Dordrecht, Kluwer Academic Publishers
- Rosow Jerome M. (ed.) (1988) *The Global Marketplace*, Oxford, Facts on File
- Roszak Theodor (1981) *Person/Planet*, London: Granada
- Scott A. and Storper M. (eds.) (1986) *Production, work, territory*, Boston: Allen and Unwin
- Seenghas Dieter (1977) *Weltwirtschaftsordnung und Entwicklungspolitik: Pladoyer fur Dissoziation*, Frankfurt: Suhrkaamp
- Simmel Georg (1955) *Conflict; The Web of Group-Affiliations*, The Free Press of Glencoe
- Smith D. Anthony (1988) *Social and cultural conditions of ethnic survival*, *Revija za narodnostna vprašanja*, št. 21
- Smith Brian C. (1985) *Decentralization*, London: Allen and Unwin
- Smith Michael Peter and Joe E. Feagin (1987) *The Capitalist City: Global Restructuring and Community Politics*, Oxford: Basil Blackwel
- Strassoldo Raimondo (ed.) (1973) *Boundaries and regions*, Trieste, Edizioni, LINT
- Thompson James (1982) *The End of Libraries*, London: Clive Bingley
- Wallerstein Immanuel (1974, 1980) *The Modem World System I, H*, New York: Academic Press
- Watts Ronald L. (1981) *Federalism, Regionalism and Political Integration*, v: David M. Cameron, ed. 1981

Mlinar, Zdravko. *Od prostora krajev k prostoru tokov: prestrukturiranje ali razkroj teritorialne-družbene organizacije? Družboslovne razprave*. [Tiskana izd.]. 1990, letn. 7, št. 10, str. 15–44.

PODRUŽBLJANJE IN OSAMOSVAJANJE

Kritična retrospektiva teorije in prakse

O konceptiji podružbljanja in njenem (ne) uresničevanju

Ena od dveh značilnih strani protislovnosti v splošni paradigmi razvojnih sprememb se kaže v procesih *povezovanja, združevanja in podružbljanja*.¹³³ Dosedanja praksa je le parcialno zajemala segmente teh procesov in jim je v posameznih obdobjih dajala različne poudarke. Čeprav se je mogoče v vsakem trenutku zdelo, da gre za »dokončno« opredelitev, nam retrospektivna analiza pokaže, da so se spreminjale konceptije (npr. od razlaščenja zasebnih lastnikov, konfiskacije, nacionalizacije in deetatizacije, do združenega dela, združevanja dela in sredstev, samoupravne integracije, vključevanja v mednarodno delitev dela ipd.), spreminjali so se terminologija, interes in dejanska vsebina zavestnega razvojnega prizadevanja¹³⁴. Tako proces podružbljanja ni bil v nobenem konkretnem trenutku sistematično in celovito zaobsežen v programih in planih družbenega razvoja.

Čeprav so bili procesi povezovanja, združevanja in podružbljanja postavljeni v ospredje programa revolucionarne preobrazbe, je vendarle značilno, da je pri tem prišlo do zastojev in enostranosti tako v teoriji kot v praksi. Nekatere od teh bomo izpostavili v naslednjih točkah.

a) *Podružbljanje kot sinonim socialističnega razvoja*¹³⁵. Na ta način je vsa pozornost usmerjena le na eno stran protislovnosti družbenega razvoja. S tem pa je izločeno tudi jedro dialektike tega razvoja. Ne glede na namene avtorjev je tako okrepljena tudi legitimiteta reprezentantov družbe, da v praksi krepijo enostransko opredeljeno »progresivno« smer gibanja. Zavzemanje za avtonomijo ožjih delov in vsakega posameznika pa je iz takšnega zornega kota videti, kot da bi pomenilo neposredno nasprotovanje družbenemu razvoju. Posledice so nam znane v Jugoslaviji, še bolj izrazite pa v nekaterih drugih socialističnih državah. Človek dobi podrejeno vlogo v odnosu do sistema.

b) *Podružbljanje kot negacija zasebnosti*. Druga enostranost, do katere je prišlo v razumevanju podružbljanja, je ta, da so ta proces prvenstveno enačili z negacijo starega, t. j. z odpravo zasebne lastnine in razreda lastnikov produkcijskih sredstev. Zapostavljen pa je bil afirmativni vidik, t. j. podružbljanje kot dolgoročni program in proces graditve novega. To vprašanje ima še prav poseben pomen za Jugoslavijo, saj – kot smo že opozorili – tu ob nastopu (oborožene) revolucije še ni bila dosežena visoka stopnja podružbljanja produkcijskega procesa. Zato je bil toliko

¹³³ O procesu podružbljanja glej tudi: Włodzimierz Brus, *Socialist Ownership and Political Systems*, Rutledge and Kegan Paul, London 1975.

¹³⁴ Danes se npr. že zaostruje zahteva po podružbljanju kadrovske politike, ki je bila monopol določenih centrov družbene moči; značilna je bila tudi zahteva ZSM za javno obravnavo ter odločnejše ukrepe za podružbljanje narodne obrambe ipd.

¹³⁵ V mednarodnem merilu je s teoretičnega vidika takšno konceptijo zastopal Kari Korich, glej npr. *Revolutionary Theory*, University of Texas Press, London, 1977; podobno razumevanje pri nas predstavlja Jovan Mirić, *Sistem i kriza, Cekade*, Zagreb, 1984; na str. 55 npr. piše: »Socializem je uresničen toliko, kolikor se uresničuje proces socializacije, podružbljanja«.

obsežnejši razvojni zaostanek, kot dediščina potisnjen v (vsaj nominalno že) kvalitativno nove okvire – »socialistične graditve«.

Vsakršna iluzija, v tem smislu, da gre le za enkratno (revolucionarno) dejanje, je bila zato prav za jugoslovanske razmere še posebej škodljiva. Ob revolucionarnih spremembah je ostala zakrita nizka stopnja podružbljenosti produkcijskega procesa, vse več pozornosti pa se je osredotočalo in preusmerjalo na »področje delitve«, kar se je prej ah slej izkazalo kot kontraproduktivno. Tudi kasneje, ko je bil sprejet Zakon o združenem delu, je bilo v ospredju razumevanje, kot da je bilo že s tem opravljeno odločilno dejanje. Nadaljnji proces podružbljanja je bil nekako odvečen, saj je šlo za »združevanje (že) združenega dela«!?

c) *Podružbljanje kot poddržavljenje*. V prvem obdobju po revoluciji so podružbljanje enačili s poddržavljenjem¹³⁶. Kasneje je prišlo do razločevanja državne in družbene lastnine. Vendar pa teorija o odmiranju države, navkljub obetajočim začetnim spremembam, (še) ni našla ustrezne potrditve. Namesto da bi prišlo do zmanjševanja obsega državne prisile, je bila zmanjšana koordinativna vloga, npr. organov federacije. To pa je vodilo do regresivnih sprememb z vidika stopnje podružbljanja, t. j. do manjše povezanosti ožjih delov na ravni celotne družbe. Podružbljanje se ni uveljavljalo z bogastvom raznovrstnosti, temveč bolj z vidika pretenzije po vse popolnejši kontroli vsega dogajanja.

»Družbeno« se je odtujevalo od konkretnih subjektov, kot relativno osamosvojen in vase zaprta sfera, na katero le-ti niso imeli vpliva. Obenem pa se je tudi s prostorskega vidika proces podružbljanja (povezovanja, integracije) zaustavljajl v mejah državnega teritorija.

d) *Institucionalizacija kot sinonim podružbljanja*. Nadaljnja oblika osiromašenja procesa podružbljanja je njegova redukcija na institucionalizacijo. Institucionalizacija sicer lahko prehodno pomeni korak naprej v procesu podružbljanja, pač dokler prispeva k preseganju družbene atomizacije. Dejansko pa je prišlo do »hiperinstitucionalizacije«, t. j. do čezmerne formalne določenosti in strukturiranja družbenih odnosov, tako da je bilo s tem zelo omejeno spontano druženje med ljudmi. Zaradi takšne enostranske usmeritve prihaja do zamude v uvajanju višje stopnje podružbljanja, ko bi institucije obdržale le vlogo nekakšnega kondenzacijskega jedra, ob tem, ko bi se sicer vse bolj odpirale do širšega okolja. Za vrsto primerov bi lahko rekli, da se prizadeti v praksi še ne zavedajo razvojne potrebe in perspektive – »odpiranja institucij«.¹³⁷

Institucije so relativno zaprte in osamosvojene ter delujejo po bolj ali manj trdno in vnaprej določenem ali celo rutiniziranem programu. Zato posameznik v njih ne

¹³⁶ O tem kritično razpravlja tudi: Bruno Rizzi, *Birokratski kolektivizam*, Globus, Zagreb, 1883, str. 140.

¹³⁷ Značilna je ločitev med institucionalizirano sfero dela, tj. zaposlitvijo, in delovanjem zunaj delovnega mesta (ali pa ločitev med zaposlenimi in brezposelnimi). V ekonomsko najbolj razvitih deželah pa se te pojavljajo različne oblike preseganja te delitve tako da npr. gospodarske organizacije razširjajo mrežo svojih (»zunanjih«) sodelavcev, ki delajo zanje doma kot samostojni svetovalci ipd. To kaže na težnjo, da se z razširjanjem mreže povezav obenem uveljavlja tudi večja samostojnost tako angažiranih subjektov. O podobnih težnjah pa smo že razpravljali v zvezi z »odpiranjem« šol, domov za ostarele, občane, vzgojno-varstvenih zavodov ipd. – Glej tudi: Charles Handy, *The Future of Work*, Basil Blackwell, Oxford 1984.

najde dosti odziva na svoje posebne ali celo edinstvene potrebe. Hkrati pa (v kontekstu hiperinstitucionalizacije) edino institucije reprezentirajo sistem. To pomeni, da ima posameznik zelo omejene možnosti: ali se na milost in nemilost prepušča institucijam, ne glede na to, kolikšna je njihova (neodzivnost, ali pa tvega, da se bo – s tem, če bi začel delovati po svoje – znašel zunaj sistema nasploh in da bo njegovo delovanje označeno kot »protisistemsko«.

Glede na vse to pogrešamo bolj razdelan dolgoročni razvojni program, ki bi usmerjal in spodbujal k preseganju institucionalizacije in s tem odpiral možnosti nadaljnega podružbljanja¹³⁸.

e) *Bilateralno povezovanje in univerzalni standardi*. Proces podružbljanja v Jugoslaviji zaostaja tudi zato, ker se relativno preveč omejuje na bilateralno povezovanje, medtem ko je zapostavljeno uvajanje splošnih, univerzalnih standardov na ravni sistema kot celote. Proces poenotenja se tako podaljšuje, da že v njegovem poteku pride do partikularnih rešitev, ki potem še bolj otežijo njegov napredek. Tako prihaja npr. do fragmentacije – normativno sicer – enotnega tržišča na zaprte teritorialne enote, v kateri po naključju prevladajo medsebojni nezdržljivi standardi.¹³⁹

Proces podružbljanja tako zastaja že v regionalnih okvirih, znotraj države. Obenem pa se iste gospodarske organizacije vključujejo tudi v mednarodno tržišče, kjer so prisiljene upoštevati mednarodne standarde. Čim intenzivnejše bo vključevanje v svetovno gospodarstvo, tem bolj moteči bodo različni, partikularni standardi; prej ali slej se bodo morali umakniti pred univerzalnimi standardi in merili svetovnega tržišča.

f) *Nezanesljivost in tveganje*. V dosedanem razvoju se kaže dokaj nedosledno reševanje vprašanj o tveganju, riziku. V družbenem sektorju so bili tako zaposleni posamezniki kot gospodarske organizacije toliko zaščiteni pred tveganjem, da je to privedlo do njihove pasivizacije in – v različnih oblikah – do neodgovornega vedenja. V tem smislu je bila dosežena tako visoka stopnja »podružbljanja« tveganja in odgovornosti, da je to ogrozilo gospodarski razvoj. Hkrati pa smo imeli zastoj npr. na področju kmetijstva, kjer je navkljub nominalni privrženosti podružbljanju dejansko ta proces najbolj zaostajal. Kljub temu, da so bili kmetje podvrženi celo dvojnemu tveganju, t.j. glede na muhavost narave in glede na nestabilnost tržišča, vendarle ni bilo temu ustreznih mehanizmov za podružbljanje njihovega tveganja. Zato je zastajal proces delitve dela in vključevanja v tržno gospodarstvo.

Velika stopnja naključnosti in nezanesljivosti pa je nasploh spremljala gospodarsko in drugo delovanje glede na razbohoteni politični voluntarizem. Namesto da bi organizirano delovanje na ravni sistema zmanjševalo naključnost in anarhičnost kapitaličnega gospodarstva, se je še povečala nepredvidljivost spreminjanja

¹³⁸ Sedaj se celo v primerih, ko se izrecno poudarja, da gre za »resnične skupnosti« (kot npr. ko gre za uveljavljanje »občine kot komune«, ali za problematiko krajevnih skupnosti), v ospredju organizacijska vprašanja, organi in postopki, pristojnosti ipd.

¹³⁹ Značilen primer so gradbena podjetja, ki so dostikrat povsem neodvisno eno od drugega, zlasti pa brez skupnega (na globalno družbeni ravni obveznega) merila vsako zase uvajala novo tehnologijo in medsebojno nezdržljive standarde. Vsi pa zaradi tega trpijo posledice, saj ne morejo racionalizirati svoje dejavnosti z velikimi serijami, ker so omejeni le na majhno tržišče, na katerem uveljavljajo svojo monopolno vlogo.

»pogojev gospodarjenja«. V takšnih okoliščinah pa se gospodarski subjekti bodisi sploh ne vključuje v širše povezave bodisi prihaja do prekinitev teh zvez. Kot nezanesljivi partnerji, družabniki, ostajajo izključeni iz velikih gospodarskih sistemov v mednarodnem merilu.

g) *Ad hoc povezave in (ali) družbena skupnost*. Voluntaristično razumevanje povezovanja, združevanja in podružbljanja ignorira objektivne, od konkretnih subjektov neodvisne procese in zakonitosti. Zato voluntarizem nenehoma vsiljuje svoje subjektivistične poenostavitve, kot da je mogoče pa mili volji oblikovati družbeno življenje ljudi, samo da mu predpišemo ustrezne normativne in organizacijske ovire. V tem smislu v jugoslovanski teoriji in praksi socialističnega razvoja poznamo dosti primerov, ko gre za »ustanovitev« ali »ukinitve« različnih skupnosti (npr. za ustanovitev krajevne skupnosti, za ustanovitev občine, ustanovitev samoupravne interesne skupnosti ipd).¹⁴⁰

Pri tem ne gre le za abstraktno teoretsko vprašanje, temveč za temeljno usmeritev delovanja v praksi. Iluzija o tem, da je mogoče ad hoc, recimo s pravnim aktom »ustanoviti skupnost« obenem pomeni, da je odvrnjena pozornost od dejanskih problemov in determinant združevanja ljudi. Skupnosti niti ni mogoče ad hoc formirati niti ukiniti. Skupnost se ne ustanovi, temveč se postopoma oblikuje, nastane.

Glede na to je upravičena kritika, da tudi pomena jugoslovanske federacije ne moremo reducirati na nekakšno pogodbeno združenje ali na trenutni dogovor republik in avtonomnih pokrajin.

O razumevanju in praksi osamosvajanja

Procesom osamosvajanja (individuacije) socialistična teorija in praksa nasploh nista dajali takšnega pomena kot procesom podružbljanja. Včasih sta jih celo negativno vrednotili in omejevali. Vendar pa je Jugoslaviji, od vseh socialističnih dežel, odpirala relativno največ možnosti za krepitev samostojnosti (avtonomne) delov znotraj sistema in obenem uveljavljala samostojnost sistema kot celote v odnosu do drugih. Kljub temu pa nam štiri desetletja socialističnega razvoja razkrivajo vrsto problemov, omahovanj in nedoslednosti.

a) *Podrejanje zaradi osamosvajanja*. Eno najznačilnejših protislovij v povojnem razvoju Jugoslavije je to, da js dolgoročni program emancipacije delavskega razreda in delovnega človeka pomenil obenem legitimiteto za vzpostavitev in ohranjanje (državno-birokratske) dominacije in omejevanja samostojnosti večine subjektov. Ker je šlo za uvajanje socialističnega programa razvoja »z vrha navzdol«, je to krepilo hierarhične *odnose nadrejenosti in podrejenosti*, celo tedaj, ko je šlo za uveljavljanje sistema samoupravljanja.

Čim bolj je bilo poudarjeno progresivno zgodovinsko poslanstvo avantgarde, tem bolj se je utrjeval njen paternalizem, ki se je spopadal z relativno avtonomijo samoupravnih subjektov.

Takšno skrbništvo je – z vidika emenacijskega procesa – postalo kontra-produktivno, kolikor je: a) z operativnim vmešavanjem *omejevalo* in nadomeščalo

¹⁴⁰ Na podobne težnje je kritično reagiral že Nikolaj Buharin. Glej npr.: *Historical Materialism – A System of Sociology*, The University of Michigan Press, 1976, str. 96.

samoupravne subjekte in b), z normativno Ureditvijo *apriorno predpostavljalo* (enako, že doseženo,) usposobljenost za samostojno delovanje, namesto da bi s celovitim in realnejšim programom dejansko prispevalo k višji usposobljenosti za samostojnost.¹⁴¹

b) *Osamosvajanje na kolektivni in individualni ravni*. Osamosvajanje sledimo kot večnivojski proces in tudi pri tem razkrivamo značilna protislovja, ki jih praksa ni (zadosti) upoštevala. Nacionalna in socialna (razredna) osvoboditev sta bili izhodišče razvoja nove Jugoslavije. Kasneje sledi še samostojnost delovnih kolektivov in teritorialnih skupnosti. Pri tem pa je ostalo prikrito, da uveljavljanje samostojnosti družbene enote še zelo malo pove tudi o položaju človeka – posameznika. Z nacionalno osamosvojitvijo še ni bila dosežena tudi uveljavitev individualnosti narodovih pripadnikov. Boj za nacionalno samostojnost je zahteval celo njihovo radikalno podreditev. Tudi v kolektivnih akcijah za osvoboditev delavskega razreda je bil v ospredju spopad z razrednim sovražnikom, medtem ko so bile individualne razlike potisnjene v ozadje.

Vse to nam kaže, da v določenih razvojnih fazah, dokler so individualne razlike še relativno majhne, posamezniki ne-nastopajo neposredno v svojem imenu kot samostojni subjekti, temveč se vključujejo, v širšo, globalno družbo le prek določenih kategorij. Čim manj izrazita je individualna diferenciacija, tem bolj poudarjena je konfrontacija med skupinami. Prav to pa je odločilnega pomena za razumevanje družbene neenotnosti in nasprotij v današnji Jugoslaviji in še posebej pojavov nacionalizma.

V Jugoslaviji so bile v okviru političnega sistema poudarjene nekatere razsežnosti razredne družbe, medtem ko je bila podcenjena individualna diferenciacija. Kot je ugotovil že Žarko Puhovski, človek neposredno »ni sestavni del, ni subjekt jugoslovanske Ustave in jugoslovanskega političnega sistema na ravni Jugoslavije.¹⁴²

Glede na to bi z vidika tukaj predstavljene paradigme družbenega razvoja lahko rekli, da sedanji politični sistem ne priznava že dosežene ravni procesa osamosvajanja (individuacije) v jugoslovanski družbi in s tem posredno ali neposredno zavira tudi povezovanje, združevanje in podružbljanje. Namesto da bi presegali omejitve, značilne za parlamentarni sistem – ki jih je kritično izpostavljal Edvard Kardelj¹⁴³ – se zdi, da jih sedanji jugoslovanski politični sistem de facto potrjuje in utrjuje.

Socialistična gibanja zaostajajo prav na tisti točki, ko bi – ob razredni emancipaciji – morala postaviti v ospredje tudi bolj »specifične in konkretne interese ljudi,« ki jih ne bi zreducirali na »neko splošno, abstraktno diferenciacijo znotraj lastnih vrst«. Saj, kot je zapisal E. Kardelj – »končno je že čas, da se komunisti naučijo

¹⁴¹ Ravno v času nove tehnološke revolucije in »prestrukturiranja gospodarstva«, ko bo zlasti enostavna, repetitivna dela prevzemala avtomatika (robotizacija), pa v Jugoslaviji razkrivamo krizo ustvarjalnosti, ki izraža premajhno usposobljenost za samostojno in kritično mišljenje.

¹⁴² Intervju, Beograd, 21. dec. 1984, str. 10. Podobno ugotavlja tudi Jovan Mirić: »Naša 'paritetna demokracija' predstavlja svojevrstno obliko pluralistične demokracije, demokracije, ki upošteva posameznika.«

¹⁴³ »Kajti zreducirati specifične in konkretne interese ljudi na neko splošno, abstraktno politično zastopstvo v obliki ene ali več partij ... pomeni pravzaprav zanikati pravico nosilcev teh interesov, da bi bili njihov neposredni in avtentični predstavnik.« Glej: E. Kardelj, Smeri razvoja političnega sistema socialističnega samoupravljanja, CZP Komunist, Ljubljana 1977, str. 30, podčrtal Z. M.

demokratsko razpravljati med seboj tudi o spornih temah, kakor je bilo to v času Lenina, se pravi brez 'ekskomunikacij' in brez političnega boja za oblast v mednarodnem komunističnem gibanju.«¹⁴⁴

c) *Samostojnost kot vrednota in nadloga*. Na podlagi dosedanjega razvoja razkri- vamo izrazito ambivalenten odnos do samostojnosti in osamosvajanja. Načeloma in v normativno-programatskem smislu je samostojnost človeka, organizacije združenega dela, komune, republike in Jugoslavije kot celote visoko cenjena. V praksi pa se kaže, da lahko gre tudi za obrnjena razmerja; dostikrat se ob naivnih deklaracijah dejansko ne spodbuja in ne nagrajuje samostojnosti, *temveč nesamo- stojnost!* Ob različnih zaostritvah, spopadih, v obsodbah negativnih pojavov ipd. so predmet kritike redno le Usti subjekti, ki so delovali samostojno; nikoli pa niso »problematični« tisti, ki so se podrejali in omejevali le na konformno vlogo. Tako dejansko življenje razkriva, da so ljudje podvrženi ne tistim vrednotam in pravilom, ki so mogoče še tako zveličavno deklarirani, temveč v veliki meri zelo različnim ali celo nasprotnim. Načeloma se spodbujajo individualna pobuda, boj mnenj ter samostojna ustvarjalnost; konkretno pa se nagrajuje konformizem. Načeloma sta pomembna znanje in strokovnost, konkretno pa je pomembnejše, da bodo prišli na vodilne položaje tisti kadri, ki zagotavljajo svojo lojalnost najvplivnejšim posamez- nikom. Samostojnost torej moti »socialni mir« in »harmonijo« obstoječega reda.¹⁴⁵

Seveda pa vloge in vrednotenja samostojnosti subjektov ni mogoče pojasnje- vati zunaj konteksta. Šele stopnja dejanske povezanosti posameznih delov družbe določa in pojasnjuje tudi prispevek ali »motečo vlogo« samostojnosti v njenem razvoju.

d) *Samostojnost kot samozadostnost*. Teorija in praksa »socialistične graditve« v Jugoslaviji nam razkriva, da je prišlo do nedopustnega in – po posledicah celo – katastrofalnega izenačevanja samostojnosti s samozadostnostjo. Po t«p logiki se je namreč s krepitvijo samoupravljanja in samoupravne samostojnosti krepila tudi zaprtost, avtarkičnost tako osamosvojenih enot. To pa je povsem v nasprotju s temeljnim razvojnim trendom, ki kaže na prehajanje od samostojnosti z izolacijo (»negativne svobode«) k samostojnosti v povezanosti.

Teritorialne enote so obravnavali kot zaprte enote: lokalna avtonomija je postala lokalna avtarkija¹⁴⁶. Podobne težnje so na ravni republike in Jugoslavije kot celote. Takšna samostojnost pomeni obliko privatizacije, izključnosti, nezaupanja in nestrpnosti do drugih, kar vse blokira razvoj tako z vidika nadaljnega podružblja- nja kot z vidika samouresničevanja individualnih razvojnih zmožnosti. Z vidika gospodarskega razvoja postaja zmeraj bolj škodljiva »samostojnost«, ki se uveljavlja

¹⁴⁴ Edvard Kardelj, prav tam str. 36.

¹⁴⁵ Ob tem pa je vendarle napačno iskati pojasnilo za omejeno vlogo posameznih subjektov le na strani sistema. V praksi se je izkazalo kot zelo naivno pričakovanje, da je treba le odpreti vrata (npr. vzpo- staviti institucionalno strukturo samoupravnega odločanja) in »ljudske množice« bodo navalile in se množično vključevale v sistem. Zanimarjena je bila nasprotna težnja, tj. *izogibanje samostojnosti in odgovornosti*. V tem smislu pa tudi kolektivizacija ali podružbljanje odločanja lahko pomeni le izraz in potrditev omejevanja ter nadomeščanja individualne samostojnosti. V zvezi s tem glej tudi: Erich Fromm, *Escape from Freedom*, Avon Press, New York, 1969.

¹⁴⁶ O tem piše tudi Svetozar Stojanović v knjigi: *Izmedju ideala i stvarnosti*, Prosveta, Beograd 1969.

kot zapiranje v posamezna podjetja.¹⁴⁷ Navsezadnje pa gre tudi za samozadostnost in egoizem vsakega posameznika Program ZKJ je sicer v tem pogledu pravilno nakazal dialektiko osamosvajanja v povezovanju: »Človek se mora v socializmu počutiti sam svoj, toda ne kot sebičen in osamljen posameznik. Človek postaja sam svoj in čedalje bolj svoboden, kolikor bolj sodeluje v različnih oblikah skupnega boja, sodelovanja in pomoči, ki izvirajo iz občutka in prepričanja skupnosti, da je človek največja vrednota.«¹⁴⁸ Prav to pa označujemo kot uveljavljanje samostojnosti v povezanosti.

e) *Edinstvena osebnost ali univerzalni samoupravljaec?* Proces individuacije se v praksi zaustavlja tudi glede na težnjo, da bi se občan uveljavljal kot »univerzalni samoupravljaec«¹⁴⁹. Če naj bi vsakdo odločal o vsem, potem je to v neskladju s procesom uveljavljanja človeka kot edinstvene osebnosti, ki se – vse bolj – razlikuje od vseh drugih subjektov. Čim bolj človek postaja različen od drugih in se obenem povezuje z njimi, tem večji je njegov vpliv na družbeno dogajanje.

V praksi se močno zapostavljajo individualne razlike in sposobnosti (usposobljenosti) ter interesi, kar pogojuje vse večjo pasivizacijo občanov. Zaradi iluzije o tem, da vsi zmoremo vse, se zmanjšuje specifični pomen prav konkretnega subjekta, saj ga – po takšni logiki – lahko nadomesti kdorkoli. Konkretni subjekt torej ni več nujno potreben, ni več nenadomestljiv. To pa zmanjšuje tako njegovo motiviranost za sodelovanje kot njegov občutek odgovornosti za reševanje skupnih zadev.

Tako v reševanju razvojnih vprašani družbe vse bolj ostajamo le na površini, utrjujemo povprečništvu in »poenoteno sivino«¹⁵⁰; zmanjšuje se individualna odgovornost, obenem pa bohota verbalizem ter moreče ponavljanje enega in istega. Vse to pa spodkoplje vero v lastne sile in v smisel družbenega angažiranja.

f) *»Osvobajanje« znotraj in podrejanje navzven.* Politični voluntarizem v uresničevanju programa emancipacije delavskega razreda znotraj države je nepričakovano privedel do spremenjenega položaja v odnosu do kapitalističnega sistema svetovnega gospodarstva. Značilno je bilo reševanje razrednega vprašanja v sferi delitve, samovoljno določanje obsega socialnih pravic ter Siljenje upravljavske sfere ne glede na produkcijsko osnovo. Z zaostajanjem v gospodarskem razvoju pa sta se začeli uveljavljati dve težnji: a) po mi strani se dotlej prevladujoča vprašanja o relativnih deležih v delitvi presežnega dela vse pogosteje zadevala v vprašanje o celotnem ustvarjenem proizvodu, o njegovih determinantah in tudi o končnih, absolutnih mejah te delitve; b) v zadnjem obdobju pa prihaja do internacionalizacije razrednega vprašanja, ko Jugoslavija – glede na gospodarsko zaostajanje – nasploh prihaja v podrejen položaj, njeni delavci pa postajajo predmet izkoriščanja od mednarodnega kapitala.

¹⁴⁷ Več o tem tudi: Veljko Rus, Delo, Ljubljana, 5. jan. 1985.

¹⁴⁸ Glej: Program in statut Zveze komunistov, Cankarjeva založba v Ljubljani, str. 147, 1958, podčrtal Z. M.

¹⁴⁹ Glej tudi: Neca Jovanov, Dijagnoza samoupravljanja, Liber, Zagreb, 1983, str. 327; Rade Bojanović, Avtentična i neavtentična ličnost, Prosveta, Beograd 1985.

¹⁵⁰ Tone Pavček, Poenotena sivina, Sodobnost, Ljubljana 1984/3.

Tako razkrivamo nenameravane posledice razvojnih intervencij, ki obenem kažejo na pretencioznost v delovanju subjektivnih sil. Tudi tu se kaže, da v procesu emancipacije – kot pravi K. Mane – »naravnih razvojnih faz« ni mogoče »niti preskočiti niti odpraviti z dekreti«. Socialistični razvoj v konkretni deželi je vse bolj pogojen z razvojem v mednarodnem merilu.«¹⁵¹

Vir: Naši razgledi : NR. 28. mar. 1986, leto 35, št. 6 (821), str. 158–160.

¹⁵¹ O tem glej tudi: Immanuel Wallerstein, *The Politics of the World Economy*, Cambridge University Press, Cambridge 1984

OD OBMOČNE K OMREŽNI ORGANIZACIJI EVROPSKE DRUŽBE¹⁵²

Razširjanje horizontov in omejenost evropskih preokupacij

S sociološkim raziskovanjem *Avtonomije in povezovanja v prostoru* se po eni strani vključujemo v aktualna razmišljanja o porajanju »nove Evrope«, hkrati pa poizkušamo preseči te okvire, kadar nam to narekujejo spoznanja teorije družbeno-prostorskega razvoja v dolgoročni perspektivi.

Prednost spoznavanju temeljnih razvojnih procesov v preobrazbi teritorialne organizacije družbe. Dinamične spremembe v današnji Evropi pa so izzivalna in plodna podlaga za takšno preučevanje kot tudi aktualni okvir možne uporabe novih spoznanj.

Na ta način nakazujem, da ne glede na privlačnost tematike vendarle ne želimo slepo slediti glavnemu toku mišljenja in delovanja, temveč hkrati izraziti tudi svojo kritično razdaljo do tega toka tako v politični praksi kot v družboslovni teoriji. Pri tem se sociologi znajdemo v zadregi, saj se po eni strani ne moremo sprijazniti z vsebinsko omejenostjo in nekakšnim siromašenjem, do katerega prihaja v zdaj prevladujočih obravnavah o »novi Evropi«. Hkrati pa bi bila prav naloga sociologov in sociologije bolj kot kogar koli drugega, da preseže sedanjo omejenost »evropskih študij« in še zlasti obravnav evropskega povezovanja. Tako te obravnave ne bi bile več nekakšna tema sama zase, temveč sestavina pojasnjevanja razvojnih sprememb v razširjenem vsebinskem, prostorskem in časovnem okviru. Prav dejstvo, da se tako sociologija spopada z večjo kompleksnostjo in torej z zahtevnejšo nalogo, pa je hkrati vsaj eden od razlogov za to, da se zapozneno pridružuje politologiji, pravu, ekonomiji, zgodovini, geografiji in drugim disciplinarnim področjem, ki so sicer vsako na svoj način – vsa pa dokaj segmentalno ali fragmentarno – prispevala k razumevanju sprememb v današnji Evropi.

Katere so torej tiste značilne omejenosti dosedanjih obravnav, ki naj bi jih poskušali preseči? Naj poudarim vsaj nekatere od njih.

Evropa ni le seštevek posameznosti v geografskih okvirih te celine

V družboslovnih obravnavah praviloma najprej izstopa tisto, kar je najbolj neposredno vidno, opazno. To pa so posameznosti v konkretnem času in prostoru, ki jih v največji meri izražajo deskriptivne zgodovinske in geografske študije. Aditivno kopičenje idiosinkratičnih opisov posameznikov, zgodovinskih dogodkov ah enkratnosti fizičnega okolja ipd. ne more biti zadostna podlaga za to, da bi lahko zajeli in razumeli temeljne procese porajanja »nove Evrope« v celoti.

Takšno agregiranje posameznosti značilno izraža pomanjkanje, odsotnost teoretične konceptualizacije, ki je temeljni pogoj za to, da bi presegli mehanično agregiranje posameznosti v evropskem prostoru.¹⁵³ Če pa je zbiranje podatkov poe-

¹⁵² Z »evropsko družbo« je seveda mišljena družba v nastajanju, ki se v literaturi označuje tudi kot porajajoča se »nova Evropa«.

¹⁵³ Napredek je najnovejša knjiga, ki jo je napisal sociolog Göran Therborn, *European Modernity and Beyond: The Trajectory of European Societies, 1945–2000*, London, Sage, 1995, ki nam pomeni bogastvo informacij o Evropi, vendar tako, da so te organizirane v širše sociološke sklope. To izraža višjo stopnjo organizacije spoznavnega procesa, hkrati pa vendarle pušča vtis, da so tematski sklopi

noteno za več držav, se s tem vendarle odpira možnost za primerjalno analizo, ti lahko prispeva k spoznavanju Evrope kot celote (vzemimo npr. anketne raziskave Eurobarometer ipd.).

Formalnoinstitucionalno področje evropskega delovanja in združevanja

V primerjavi s prvim imamo v drugem primeru opravka z eksplicitno in formalno izraženim namenom, da gre za skupne, evropske (vsaj za Evropsko unijo) institucionalne okvire, t. j. za politične mehanizme, ki so nesporno osrednji akterji združevalnih procesov. V tem trenutku sicer v Sloveniji še močno primanjkuje¹⁵⁴ informacij in gre za razmeroma majhno poznavanje temeljnih ustanov, ti npr. delujejo v okviru Evropske unije Podobno kot na ravni nacionalnih držav¹⁵⁵, je tudi na evropski ravni normativno institucionalna struktura le nekakšen vrh ledene gore«. Ker gre: a) za centre političnega odločanja, b) za izrecno namembnost prav evropskim okvirom delovanja in c) za veliko manipulabilnost normativno-institucionalnih ureditev, je s tem sicer zagotovljeno osredotočanje pozornosti prav na te okvire. Vendar pa je s tem hkrati povečana nevarnost odmikanja od celovitega zajemanja dejanskih procesov (raz-)druževanja. Niti tisto, kar naj bi normativno-institucionalna ureditev Evropske unije obvladovala na podlagi svoje politike, predpisov in ukrepov, nam ne daje podlage, da bi lahko puščali ob strani razlike med normativnim in dejanskim stanjem.¹⁵⁶ Popolna osredotočenost na normativno-institucionalno področje Evropske unije je svojevrsten paradoks. Hkrati s tem namreč teče proces, ki s svoje strani terja ravno nasprotno. Tako na nacionalni kot na evropski ravni gre namreč za procese deregulacije in deinstitucionalizacije, ki razširjajo področje fleksibilnega, spontanega in avtonomnega delovanja ljudi kot posameznikov in skupin. Tako se torej srečujemo s protislovnimi težnjami k okrepljeni centralni regulaciji (še zlasti v novoustanovljenih državah, kot so Slovenija, Slovaška, Hrvaška idr.) in hkrati k deregulaciji in deinstitucionalizaciji, ki naj bi vodih h krepitvi civilne družbe.¹⁵⁷

Akterji, udeleženci povezovalnih procesov

V zvezi s prejšnjo točko je nadalje značilno tudi zoženo upoštevanje poglobitnih akterjev, udeležencev procesov evropskega povezovanja. Pozornost se osredotoča na države članice Evropske unije in na njene osrednje organe oz. institucije. Ta krog

nekako le dodani eden k drugemu (kljub uvodnemu sklicevanju na koncept »modernost«), Pogrešamo teoretsko poenotenje obravnave teh tematskih sklopov, ki ne bi dopuščalo arbitrarne presoje o pomembnosti, vključitvi ali izključitvi posameznih vprašanj.

¹⁵⁴ Tako štejem za pridobitev, da smo tudi v slovenskem jeziku dobili celovito predstavitev organizacijske strukture in delovanja Evropske unije, t.j. knjigo Evropska unija Metke Arah, Ljubljana, 1995.

¹⁵⁵ Ekstremni primer je prav nekdanja Jugoslavija, v kateri je šlo za nenehno eksperimentiranje prav v teh okvirjih.

¹⁵⁶ Vzemimo le splošno zagotavljanje o tem, da bo Evropska unija omogočala enakopravno upoštevanje vseh jezikov svojih držav članic in pa dejansko prakso delovanja posameznih organov Evropske unije, ki kaže na niz – bolj ali manj izrazitih – odstopanj od teh zagotovil, npr. ko gre za uporabo jezikov manjših narodov, portugalskega, danskega, grškega ipd.

¹⁵⁷ Proučevanja procesov političnega odločanja so pokazala, da teh ni mogoče (več) ustrezno pojasnjevati, če se izključno osredotočamo le na formalne politično-institucionalne ureditve. Politične programe vse bolj oblikujejo v »neformalnih političnih infrastrukturah izven konvencionalnih kanalov, kot jih predvidevajo zakonodajna in izvršilna oblast ter upravne organizacije« (Kenis, Schneider, 1991). Ta dva avtorja značilno poudarjata, da so sodobni procesi oblikovanja posameznih politik rezultat zelo kompleksnih konstelacij različnih akterjev in virov (o tem več kasneje v zvezi z obravnavo omrežij).

akterjev se »cer postopoma širi, s tem da se v omejenem obsegu upoštevajo tudi regije (in sploh zamisel o »Evropi regij«). Pomemben pa je tudi koncept »evropskega državljanstva«¹⁵⁸. Vendar se še pri teh poizkusih razširjanja kroga udeležencev pojavlja temeljno nerazumevanje teh razvojnih procesov, kot da gre za alternativo med posameznimi ravnimi, ne pa za njihovo sočasno soudeležbo v procesih odločanja, kot to razkrivajo empirične raziskave (Goldsmith, 1993). Znan zagovornik »Evrope regij« Denis de Rougemont je sicer upravičeno podal kritiko omejenosti, ki zadeva vezanost na državo – nacijo »centralističnega napoleonovskega modela, uniformiranega in teritorialno omejenega kot zadnjo besedo zgodovine in edino predstavljivo obliko človeške družbe« (de Rougemont, 1989,322). Vendar pa ta avtor hkrati zaide v drugo poenostavitev in omejitev, s tem ko pravi, da je treba uničiti in preseči »državo-nacijo«, zaradi katere je prihajalo do vojn in je preprečevala združitve Evrope ter participacijo državljanov. V tem smislu naj bi torej šlo za federacijo na kontinentalni ravni, v kateri bi bile temeljne enote regije (ibidem, 328).

Eno in drugo je v nasprotju z dejanskimi trendi sprememb, ki kažejo bolj naj konvergenco med ravnimi kot pa na njihovo izključujočnost.

Vsebina povezovalnih procesov se ne izčrpuje v odnosih med državami, niti ne med regijami Evrope, temveč – kot bomo še videli – zadeva vse večjo raznovrstnost teritorialnih in neteritorialnih ter državnih in nedržavnih akterjev, daleč preko okvirov same politične sfere delovanja.

Funkcionalno-sektorsko zoževanje razumevanja evropskega združevanja

Obsežna politološka literatura z nihajočo zavzetostjo (tako kot se spreminja tudi dinamika dejanskih sprememb) obravnava t. i. »funkcionalistične« in »neofunkcionalistične« razlage povezovalnih procesov. Njihovo izhodišče je povezovanje po posameznih funkcionalnih področjih, sektorjih in širjenje le-tega na druga področja (»functional spillover«); izhodišče za to je bila Evropska skupnost za premog in jeklo in njeno širjenje ter preobrazba v Evropski skupni trg in Evropsko gospodarsko skupnost. Kljub takšnim institucionalnim spremembam in razširitvam kot tudi temu ustreznim obravnavam v družboslovni literaturi pa gre še danes za pomembno *sektorsko omejenost*, ki se kaže predvsem v osredotočanju na gospodarsko področje. Vse drugo se zdi le nekakšen dodatek, tako kot npr. vprašanja, ki zadevajo socialno politiko ali pa t. i. »družbeno kohezijo«, kulturo ipd. Omejenost takšnega sektorskega pristopa se kaže na več načinov:

- a) v tem, da so upoštevani te nekateri od teh sektorjev
- b) v tem, da imajo eni prednost pred drugimi in
- c) v tem, da sektorska delitev nasploh postaja vse manj primerna, čim višja je stopnja družbene diferenciacije in povezovanja. Hkrati s prevladovanjem takšnih obravnav, ki vse bogastvo raznovrstnosti evropskega združevanja omejujejo na ozek del institucionaliziranega področja delovanja, pa ostajajo neupoštevane sociološke konceptualizacije procesov povezovanja, kot je npr. znamenita Landecker-jeva.¹⁵⁹

¹⁵⁸ Z vidika sociološke teorije razvoja je sicer pomembno in simptomatično, da je posamezniku prvič omogočeno, da preseže raven svoje države in se obrne na evropsko sodišče.

¹⁵⁹ Landecker (1951) je celovito in sistematično nakazal štiri tipe integracije kot tudi možnosti njihovega merjenja, in sicer: funkcionalno, komunikativno, normativno in kulturno. Tudi Jiri Musil (1994, str. 11) je opazil ta paradoks.

V gornjih točkah smo nakazali vsaj nekatere od značilnih zamejenosti dosedanjih obravnav preobrazbe teritorialno-družbene organizacije v evropskem merilu. To je hkrati izziv za drugačno zasnovo sociološkega programa raziskovanja (»research agenda«), s katerim naj bi to zamejenost postopoma presegali. Pri tem ne gre predvsem za iskanje alternativ, temveč bolj za (re)konceptualizacijo, ki bo zagotovila vsebinsko obogatitev z vključevanjem spoznanj, ki do zdaj niso bila vključena ne v teorijo ne v prakso prizadevanj za novo evropsko družbo. Dogajanje v Evropi je vse manj zajeto v ustaljenih koncepcijah »mednarodnih odnosov« in postaja razširjeni okvir vsakdanje življenjske prakse, ki je predmet preučevanja vseh področij družbenih ved. To pa pomeni, da je pred nami tildi konvergenca mikro in makro-sociološke analize.

Od vnaprejšnje določenosti k selektivnemu povezovanju

Zgoraj povedano torej poizkušamo upoštevati v lastnem pojasnjevanju preobrazbe teritorialno-družbene organizacije v evropskem kontekstu. Pri tem se opiramo na teoretično interpretacijo, ki je bila že predstavljena v nekaterih prejšnjih delih (Mlinar, 1994; Makarovič, 1993 idr.), tako da se na tem mestu ne bomo spuščali v razjasnjevanje splošnih pojmovno-teoretskih vprašanj. Tu nam gre bolj za izbor nekaterih tem, ki se zdi, da zaslužijo poseben poudarek glede na današnje evropske razmere.

Izpostavljam predvsem medsebojno pogojenost procesov osamosvajanja, avtonomizacije različnih akterjev (bodisi da imamo v mislih Slovenijo kot celoto in njene ožje teritorialne enote ah pa različne neteritorialne akterje, organizacije in posameznike) in načina njihovega povezovanja v slovenskem, evropskem in svetovnem merilu. Osamosvajanje bom na tem mestu spremljal kot *preseganje nereflaktivne vnaprejšnje določenosti*, predeterminiranosti, do česar prihaja s tem, ko se posamezni akterji ne zadovoljujejo več s *samoumevnostjo* sprejemanja vnaprejšnjih danosti, temveč zavestno *izbirajo* med alternativnimi možnostmi. Te možnosti pa se praviloma povečujejo z razširjanjem dostopnosti čez meje danih teritorialnih enot.¹⁶⁰

Kje so meje teritorialnega osamosvajanja?

Vnaprejšnja ali zunanja določenost je seveda najizrazitejša ah najdlje prisotna v primerih, ko gre za akterje, ki nimajo jasno izoblikovane lastne identitete in/ali moči, da bi to določenost zavestno obvladovali. To velja tako za narode kot tudi za različne skupine in posameznike. V tem smislu ne preseneča pozna osamosvojitve prav majhnih narodov in med njimi tudi slovenskega naroda. Tehnološki razvoj (nove možnosti povezovanja in mobilnosti v širšem prostoru) kot tudi ekonomski (večja a razpoložljiva materialna sredstva, ki to omogočajo) in politični (npr. pravica narodov do samoodločbe ter zaščita manjšin ter varstvo pravic človeka posameznika) spreminjajo prejšnja razmerja, ki jih je določala *politika moči* (power politics). Tako se npr. zmanjšuje pomen velikosti (moči) države v odnosih do sosednjih držav ali narodov. Čeprav Italija zavira vključevanje Slovenije v Evropsko unijo, pa pri tem ostaja skorajda neopaženo, da je hkrati tudi sama tako vezana na

¹⁶⁰ Obsežnejšo razpravo o razsežnostih in pomenih pojma avtonomija je predstavil Jan-Erik Lane v besedilu z naslovom *Principles of Autonomy* (gl. Lane, 1981).

Evropsko unijo, da ne more več samovoljno sprožiti nasilnih dejanj, ki bi privedla do spremembe državne meje.

Kot politično-normativni izraz dolgoročnega procesa avtonomizacije se je uveljavilo načelo *samoodločbe narodov*. To je očitno pomenilo spopad z vnaprejšnjo in zunanjo določenostjo vključenosti narodov v posamezne imperije (habsburški, otomanski idr.) ali večje države. Manjši narodi so lahko uspešneje uveljavljali svojo osamosvojitve predvsem v prevratnih položajih, ko so bili njihovi hegemoni oslavljeni, npr. po prvi in drugi svetovni vojni ter po razpadu komunizma.

V zvezi s tem procesom osamosvajanja vse manjših etno-nacionalnih skupin pa – sicer iz povsem različnih motivov – prihaja tudi do nasprotovanj. Po eni strani gre za odpor v novonastalih državah, da bi po lastni osamosvojitvi dopuščali ali celo spodbujali nadaljnje uveljavljanje tega procesa osamosvajanja tudi znotraj lastnih meja. V tem smislu so značilna nasprotja, ki se npr. pojavljajo na Hrvaškem, kjer močne težnje k *regionalni avtonomiji* Istre prihajajo v nasprotje s težnjami centra (Zagreb), ki predvsem poudarja *nacionalno enotnost in integriteto*.¹⁶¹ Pomisleki in odpor pa se pojavljajo tudi v splošnih družboslovnih razpravah o tem. Tako npr. ameriški sociolog Amitai Etzioni (1994,163) zagovarja stališče, da je bila samoodločba ljudi pomembna zgodovinska sila več kot 200 let, vendar pa je danes izgubila svojo upravičenost. Po njegovi presoji je ta sicer prispevala k razpadu imperijev in približala oblast ljudem: vendar pa danes izpodkopava možnosti demokratskega razvoja v nedemokratskih državah in ogroža temelje demokracije v državah, kjer je ta že uveljavljena (ibidem). Glede na to je imenovani avtor prišel do sklepa, da je treba odtegniti moralno podporo večini novih zahtev po samoodločbi in da je te od danes naprej treba šteti za *destruktivne sile*. Avtor poziva k strpnosti in zagotavljanju možnosti izražanja etničnih identitet znotraj obstoječih držav, hkrati pa tudi k preprečevanju nadaljnje fragmentacije in »tribalizma«. Samoodločba naj bi bila torej utemeljena le v primerih, ko je šlo za razpadanje imperijev.

Imenovani avtor se torej na splošno zavzema za nadaljnjo demokratizacijo, ki pa naj bi jo dosegli *brez izločanja (ločevanja)* posameznih delov že obstoječih držav. Kot pravi, »v resnično demokratični državi ni razloga, da bi si ena kultura poizkušala podrediti drugo« (167).¹⁶²

Etnična, teritorialna in interesna osnova združevanja

Če osamosvajanje narodov, različnih skupin in posameznikov spremljamo kot preseganje njihove *nerefleksivne* vnaprejšnje določenosti¹⁶³, se zdi potrebno osvetliti tri najpomembnejša izhodišča njihovega povezovanja. Pri tem lahko takoj ugotovimo prvi dve najznačilnejši in tradicionalni osnovi vnaprejšnje določenosti povezovanja v – ožjih in širših – teritorialnih skupnostih (kar bom kasneje predstavil

¹⁶¹ Do podobnih nasprotij prihaja na Slovaškem, v baltičskih državah, v določeni meri pa tudi v Sloveniji. Tako pri nas ni prišlo do vsesplošne ustavne vzpostavitve regionalne ravni odločanja. Določena nasprotja pa zadevajo tudi domet pravic etničnih manjšin oz. njihovo omejitve na t. i. »avtohtone manjšine« (Italijane in Madžare v Sloveniji).

¹⁶² Etzioni zelo aprioristično in pavšalno postavlja trditev, da je vladanje v »fragmentiranih državah«, ki so nastale z razpadom federacije, manj demokratično za lastne ljudi in moralno za vse druge. Takšna trditev se očitno ne opira na konkretno analizo, saj npr. za Slovenijo ne velja niti prvo, niti drugo.

¹⁶³ To seveda ni isto kot odrekanje svoji preteklosti in svojim posebnostim, saj so te lahko celo prednost, na podlage katere se katerji uveljavljajo v primerjavi z drugimi.

kot območno povezovanje), tretje pa izraža raznovrstnost in avtonomijo akterjev, ki zavestno in selektivno vzpostavljajo stike med seboj v vse širšem prostoru. Medtem ko sta v preteklosti *etnična in fizična* (geografska) bližina *obvladovali* večino stikov med ljudmi, pa je danes značilno, da se njihov pomen zmanjšuje hkrati z vse večjo razpršenostjo interesnega povezovanja. »Bratstvo in enotnost« etnično bližnjih jugoslovanskih (ali južnoslovanskih) narodov vsaj kot močno poudarjena ideološka usmeritev nista prestali preizkušnje. Ob osamosvajanju Slovenije je bilo poudarjeno, da »so za nas poleg naših jugoslovanskih sosedov, npr. Hrvatov, enako pomembni tudi Italijani, Avstrijci in Madžari« (Rupel, 1995, 345). Niti subjektivno izražene afinite (npr. ugotovljene v naših javnomnenjskih raziskavah) niti dejanska povezanost (tokovi ljudi, blaga in idej) ne kažejo, da bi etnična bližina še igrala pomembno vlogo¹⁶⁴. S širjenjem znanja tujih jezikov tudi jezik izgublja naravno nekakšne vnaprejšnje danosti in postaja predmet zavestne izbire.

Z vidika posameznika je bila tako etnična kot teritorialna *pripadnost* tradicionalno nekaj vnaprej danega; to je bilo nekaj, kar ni bilo odvisno od njegove volje, kar je izhajalo že iz preteklosti ali – v sociološkem jeziku izraženo – kar pomeni njegove »*pripisane značilnosti*«. Pripadnost ima v tem smislu konotacijo nekakšne pritikline in vezanosti na okolje in kot takšna izključuje individualno avtonomijo. Vendar pa – kot sem že opozoril – to ne pomeni, da bi se moral avtonomni posameznik odreči takšnim danostim. Gre bolj za to, da v svojem osamosvajanju presega samoumevnost takšnih danosti. Michael Traber (1995, 2) sicer piše: »Ostaja dejstvo, da gre za *univerzalno* človekovo *potrebo po pripadanju*. V bistvu družbena narava človeškega bitja potrebuje družino, lokalno skupnost, ljudstvo, narod«. Vendar se zdi takšno razumevanje preveč statično, saj na tak način ni mogoče pojasniti velikih razlik, ki se kažejo v svetovnem merilu glede te »univerzalne« potrebe tako v prostoru kot v času. S povečevanjem možnosti za prostorsko mobilnost in komuniciranje na podlagi tehnoloških, gospodarskih in političnih sprememb v zadnjih desetletjih se na splošno razširja razpon alternativ (Hirschman, 1970 to označuje kot »exit«) in se vsak posameznik znajde v situaciji, da se je primoran *opredeljevati in izbirati* med alternativami. S tem pa presega inercijo nereflexivne pripadnosti in vnaprejšnje določenosti znotraj zamejenih teritorialnih okvirov.

Individualna in teritorialna avtonomija v »Evropi brez meja«

S tem ko odpravljanje meja med državami v (zahodni) Evropi ni več vizija, temveč je postalo vsakdanja življenjska izkušnja, se močno spreminjajo tudi razmere uveljavljanja avtonomije posameznika in teritorialno-družbenih enot. Pri tem sicer ne bo šlo za takojšnje, nenadne učinke, in sicer iz istih razlogov, iz katerih je že do zdaj bila omejena avtonomija posameznih akterjev. Gre namreč za močno ukoreninjeno tradicionalistično sprejemanje samoumevnosti teritorialne *določenosti in izključnosti*. To velja tako za posameznike kot za različne organizacije in za politične institucije teritorialnih skupnosti.

V interparlamentarnem »Nordijskem svetu« (ali pa v Nordijski sociološki asociaciji) Švedci, Norvežani in finski Švedci govorijo vsak svoj jezik. Tudi Danci govorijo

¹⁶⁴ Če je ta prisotna med skandinavskimi narodi, pa je vendarle značilno, da hkrati med njimi prihaja do odtujevanja v tem smislu, da med mlajšimi generacijami angleščina vse bolj izriva poznavanje jezikov bližnjih narodov (Findahl, 1989).

svoj jezik, toda s skandinavsko izgovarjavo, da olajšajo razumevanje. Finci in Islandci pa govorijo jezik svojih prejšnjih vladarjev, t. j. švedsko in dansko (Therborn. 1995, 218).

Tako kot posamezniki računajo z možnostmi študija, zaposlitve ali bivanja le znotraj državnih meja, tako tudi gospodarske organizacije, šole, univerze, novinarske hiše, društva ipd. praviloma računajo le na državljane Slovenije. Ob relativno zelo omejeni prostorski mobilnosti do zdaj ni bilo večje bojazni, da bi izgubili najboljše, najsposobnejše (npr. v smislu »bega možganov«), niti ni bilo objektivnih pogojev in prizadevanj, da bi uveljavljali izrazito selektivnost in iskali najboljše kadre tudi v širšem evropskem prostoru. Povsem neopažena in neproblematizirana torej ostaja nekakšna *miselna ujetost* v nacionalno-državne referenčne okvire. To pa neposredno omejuje dinamiko inovativnega oblikovanja prodornih ustvarjalnih skupin po posameznih delovnih področjih.¹⁶⁵

Nove razmere, do katerih prihaja z odpravljanjem državnih meja pa bodo terjale in tudi omogočale razširitev teritorialnih okvirov, *seznanjanja*, *rekrutiranja* in *tekmovalnosti* med posamezniki, skupinami in organizacijami. Večja »odprtost« v vsakem primeru prinaša večjo dinamizacijo dogajanja; toda v nekaterih primerih (npr. ob večji selektivnosti in aktivnem pritegovanju najboljšega iz širšega evropskega prostora) bo to pomenilo hitrejši vzpon, v drugih pa hitrejši konec njihovega delovanja. Vse manj pa bo vnaprej zagotovljene domačijske zaščite.

Pri tem se nakazuje pomembna razlika med individualnimi akterji in nacionalno državo. Medtem ko se bo za prve – odvisno sicer od njihove uspešnosti – povečeval razpon možne izbire alternativ in s tem zmanjševala njihova odvisnost od katerega koli konkretnega okolja (torej povečevanje njihove avtonomije!), pa bodo teritorialni politični sistemi relativno *izgubljati zmožnost nadzora* in torej obvladovanja tokov ljudi, dobrin in idej prek svojih meja. »Nacionalne države« bodo izgubljale svojo klasično restriktivno represivno vlogo in se bodo lahko opirale predvsem na spodbude in afirmativne programe, ki bodo privlačnejši in konkurenčni v mednarodnem merilu.¹⁶⁶

V Sloveniji smo še vedno v nekakšnem faznem zaostanku, saj gre še za načelne pomisleke, ali naj bi sploh dopuščali (ne-pritegovali!) vključevanje tujega kapitala, tujih strokovnjakov in znanstvenikov, univerzitetnih profesorjev ipd. Če slovensko miselnost in prakso primerjamo (ob vseh zadržkih, ki jih je pri tem treba upoštevati) s tistim, kar je danes že bolj ali manj uveljavljeno v ZDA, se hitro pokažejo izjemno velike razlike. Medtem ko se npr. njihove univerze ne le odpirajo, temveč dejavno prizadevajo, da bi pritegnile najbolj nadarjene študente iz vsega sveta, je zaledje naših univerz kar nekako a priori ozko teritorialno zamejeno. Ob podaljševanju takšnih razlik pomeni, da bodo drugi pritegovali najsposobnejše (mlade) ljudi iz Slovenije, ne pa tudi obratno.

¹⁶⁵ Čim bolj smo vezani le na »domače« kadre iz lastnega okolja, ki naj bi se oblikovali s posebnimi kvalitetskimi za prav specifična področja, tem bolj se časovno odmika formiranje takšnih skupin. Včasih se šele v nekaj desetletjih izoblikujejo npr. skupine raziskovalcev, ki se rekrutirajo iz več generacij študentov.

¹⁶⁶ To je še danes pogosta praksa na ravni mest, ki v evropskem merilu tekmujejo, da bi pritegnila uspešne gospodarske organizacije ali si zagotovila lokacijo razvojno pomembnih institucij na podlagi mednarodnih finančnih virov. Trst je bil – ob vsej svoji gospodarski stagnaciji po I. 1918 – uspešen v tem, da je npr. pridobil mednarodno pomembno znanstveno središče za fizikalne raziskave.

V tujem vidimo predvsem potencialno ogrožanje domačega bolj kot pa možnost za našo lastno obogatitev. Razmejitev med »našim« in »tujim« je bolj aprioristično frontalna kot pa analitična in selektivna¹⁶⁷. Čeprav bo torej tudi na novo izoblikovana slovenska država – na katero je vezanih veliko upov in pričakovanj – začela izgubljeni nekatere funkcije tako zaradi teženj k »harmonizaciji« normativnega reda v evropskem merilu kot zaradi decentralizacije znotraj države, pa se vseeno ni bati, da bi postala odvečna. V določenem smislu se bo njena vloga še povečala, saj ne bo mogoče več s samoumevnostjo računati na to, da bodo v Sloveniji ostajali tisti, ki lahko največ prispevajo k njenemu razvoju, niti ne moremo računati, da bodo brez posebnih spodbud taki kadri k nam prihajali od drugod.

Nastajanje omrežne organizacije evropske družbe

Na podlagi prikazanih teženj k osamosvajanju in k razpršenosti akterjev, ki se povezujejo med seboj čez meje lokalnih, regionalnih in nacionalnih skupnosti, postaja vse jasnejše, da gre za temeljno preobrazbo prostorskega reda na evropski celini in v razvitem svetu nasploh. Medtem ko je tehnologija prometa in komunikacij že v 19. in seveda 20. stoletju razširjala teritorialne okvire dostopnosti, mobilnosti in povezovanja (in s tem razpon izbire alternativ), pa prav politične odločitve v okviru Evropske skupnosti oz. Evropske unije ter njihovo uresničevanje v zadnjih letih izrecno odpravljajo (državne) meje kot temelj in simbol *območne organizacije* Evropske družbe.

Značilnosti območne in omrežne organizacije

Območna organizacija:	Omrežna organizacija:
1. Poudarek na »teritorialnih skupnostih« in ter. avtonomiji	Poudarek na individualni avtonomiji
2. Meje	Povezave
3. Strnjenost, kontigviteta	Razpršenost, ločevanje (»disembedding«)
4. Zaključenost, načelo nevmešavanja v notranje zadeve	Teritorialna odprtost
5. Kumulativnost povezav (multifunkcionalnost)	Selektivnost
6. Trajnost, togost, vnaprejšnja določenost, avtohtonost	Prehodnost, fleksibilnost
7. Frontalna teritorialna izključnost	Križanje in preseganje povezav med akterji
8. Bližina, lokacijska vezanost	»Neobčutljivost« za oddaljenost, ubikviteta
9. Center in periferija	Vozlišča, težnja k razsrediščenemu povezovanju
10. Teritorialna ekspanzivnost, frontalni spopadi	Prežemanje, interpenetracija
11. Fizična prisotnost, posedovanje, akvizitivnost	Dostopnost
12. Dihotomija domače/tuje	Deteritorializacija domačega in tujega
13. Teritorialno predstavništvo in posredništvo	Neposredna udeležba – brez posrednikov in predstavnikov
14. Teritorialna hierarhija, prevlada večjega	Horizontalno povezovanje (sodelovanje in tekmovanje)
15. Formalno organizacijske institucionalne povezave	Neformalne in formalne povezave
16. Mikro-makro delitev	Mikro-makro konvergenca

¹⁶⁷ Takšen odnos ima še bolj negativne posledice za nadaljnji razvoj prav v majhnih državah, kot je Slovenija; v večjih državah imajo že znotraj svojih meja tudi širši razpon alternativ in možne izbire. Zato bi bilo podaljševanje takšne nevidne ali neopazne zaprtosti za Slovenijo še bolj negativno.

S tem ko prihaja do sproščanja v smislu teritorialne nevezanosti, se povečujejo število, raznovrstnost in moč t. i. »neteritorialnih akterjev«. ¹⁶⁸ Tehnološko, gospodarsko in politično okrepljeni po svoji presoji vstopajo tudi v transnacionalna omrežja ali pa jih celo sami ponudijo oz. vzpostavijo. Hkrati pa se tudi teritorialne enote povezujejo na nov način, t. j. selektivno na podlagi specifičnih interesov, in torej ne nujno več na podlagi geografske bližine. Tako se npr. povezujejo v posebno omrežje evropske regije, ki so pomembna vinorodna območja. Poznamo omrežja pristaniških mest. Ljubljana je vključena v srednjeevropsko mrežo sejemskih mest ipd.

Grafični prikaz 1: Območna in omrežna organizacija družbe prostor kot območje prostor kot omrežje

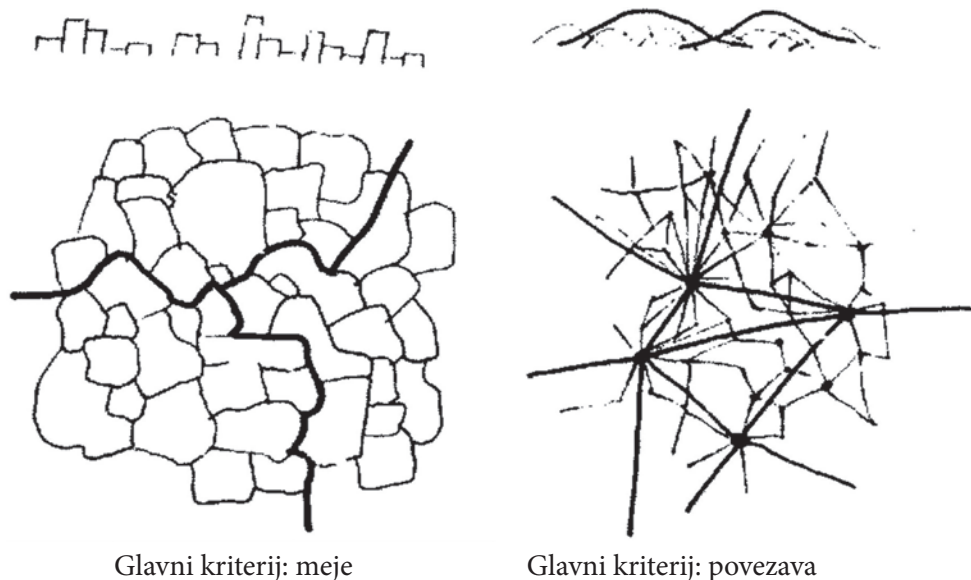

Vir: prirejeno po Huber, 1995, 18

Lahko bi rekli, da dejanske spremembe celo prehitujejo prevladujočo miselnost tako v političnem delovanju in prostorskem planiranju kot v družboslovnih proučevanjih današnjih sprememb v Evropi. V tem smislu še vedno prevladuje razumevanje, ki se osredotoča na *območno organizacijo* prostorskega reda v Evropi. Tako je značilno, da veliko pozornost pritegujejo različni modeli »prostorskega razvoja« v Evropi. Med njimi npr. izstopa območje, ki je kot dinamično razvojno jedro Zahodne Evrope dobilo oznako »banana« in sega nekako od Londona do Milana (gl. grafično predstavitev) ¹⁶⁹. Vendar takšne predstavitve zavajajo, saj vključujejo vse večjo napako, kolikor bolj se pospešuje povezovanje v kontinentalnih in globalnih omrežjih. Poizkusi novih razmejitev v času, ko je temeljna razvojna dinamika

¹⁶⁸ V angleščini vse pogosteje pišejo o »empowerment« (of actors)

¹⁶⁹ Drugi takšen poizkus je predstavil Lutzky (1990), ki je označil sedem območij Evrope v smislu predstavitve Evrope kot »hiše s sedmimi stanovanji«. Antoni Kuklinski je tako predstavil razvojno jedro vzhodno-srednje Evrope, ki sega od Baltika do vključno Slovenije.

usmerjena k preseganju teritorialnih meja, vedno bolj izgublja svoj smisel¹⁷⁰. Procese združevanja v evropskem prostoru torej kaže spremljati z obeh vidikov:

- a) tako glede na območno širjenje povezovalnih procesov (sprejemanje novih članic v Evropsko unijo, povezovanje sosednjih obmejnih regij ipd.) kot glede na
- b) intenziviranje omrežnega povezovanja subnacionalnih akterjev v mednarodnih in transnacionalnih okvirih.

Vrsta empiričnih raziskav pa nam potrjuje da prva oblika izgublja, druga pa dobiva pomen.¹⁷¹(20)

Čeprav se v družboslovni literaturi na splošno priznava, da »analiza omrežij« sama po sebi pravzaprav ne pomeni nekakšne nove teorije, pa vendar nekateri avtorji vidijo možnost da to dejansko postane. Ta možnost se nakazuje z vidika teoretične interpretacije družbenoprostorske preobrazbe v smislu prehajanja od območne k omrežni organizaciji družbe, ki temelji na procesih osamosvajanja in povezovanja. Elemente za celovitejšo in bolj sintetično interpretacijo te preobrazbe podajamo v tabelami obliki (gl. tabelo). Hkrati pa se s tem nakazuje raziskovalna agenda tudi z vidika »evropskih študij«, ki naj bi pojasnjevale porajanje Evrope ne kot fizične enote niti ne kot agregata držav, temveč v vsej kompleksnosti, t. j. kot omrežje omrežij.

Nadaljevanje – drugi del – sledi v Številki 11–12.

Grafični prikaz 2:

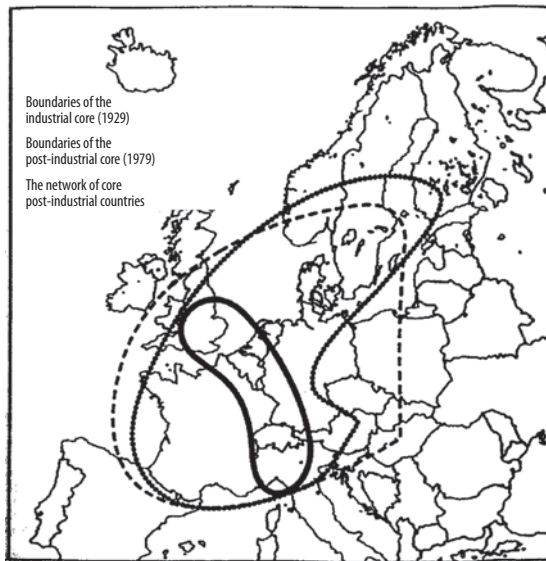

Vir: S. Rokkan and D. Urwin, *Economy, Territory, Identity*, London, Sage, 1983, p. 43; RECLUS/DATAR, *Les villes 'européennes'*. Paris, La documentation française. 1989, p. 79.

¹⁷⁰ Že med 1. in 2. svetovno vojno so se npr. ruralni sociologi v ZDA zelo trudili, da bi izpopolnili metodologijo razmejevanja podeželskih skupnosti. Vendar to ni vodilo do uspeha, razen toliko, da se je ob tem znameniti sociolog Pitirim Sorokin dokopal do sociološke konceptualizacije dveh načinov druženja, t.j. kumulativnih skupnosti in agregatov, razdeljenih na funkcionalna združenja, kar je nekakšna – pozabljena – predhodnica današnjih razprav o krepitvi pomena omrežnega povezovanja ljudi.

¹⁷¹ To se kaže cel ov Mednarodni sociološki asociaciji, ki je spremenila svoj statut v tem smislu, da je ob sicer nekakšni kompromisni soprisotnosti individualnega in teritorialnega načela povečala pomen prvega in zmanjšala vlogo drugega.

Literatura

- Amadeus (1995) *Global Travel Distribution* (promocijsko gradivo). Madrid
- Benčina. Dragoljuba, SIMONITI Iztok (1994) *Mednarodne organizacije*, Ljubljana, DZS
- Bernauer. Thomas, Moser Peter (1995) Sind grosse Staaten politische Dinosaurier? *Neue Zürcher Zeitung*, 10/11.7., Nr. 132
- Bonanate, Luigi (1995) Do We Have More Duties Towards Our Closest Neighbours? *Observation on Universalism, Patriotism and International Duties*, v: *International Solidarity and Natioan at Sovereignty*, edited by Giandomenico Picco and Giovanni Delli Zotti, Gorizia, ISIG, str. 81–84
- Brucher, Wolfgang (1992) *Zentralismus und Raum: Das Beispiel Frankreichs*, Stuttgart, Teubner
- Camagni, Roberto (ur.) (1991) *Innovation Networks: Spatial Perspectives*, London, Belhaven Press
- Carr, Edward H. (Luigi V. Majocchi) (1991) The crisis of Self-determination, *The Federalist*, Year XXXIII, No. 3, str. 259–282
- Cattan, Nadine (1995) *Communication et changement global: un defi politique et culturel*, *International Political Science Review*, vol. 16, No. 3, str. 225–235
- De Rougemont, Denis (1989) *Budučnost je naša stvar*. Beograd, NIRO Književne novine EDB – podjetje (promocijsko gradivo). Ljubljana
- Etzioni Amitai (1994) The end of self-determination. *The Annals of the International Institute of Sociology*, New Series, Vol. 4
- Findahl, Olle (1989) *Language in the Age of Satellite Television*, *European Journal of Communication*, Vol. 4, No. 2
- Goldsmith, Mike (1993) The Europeanization of Local Government, *Urban Studies*. Vol. 30, No. 4–5
- Gostiša, Lojze (ured.) (1986) *Skupni slovenski kulturni prostor*, Ljubljana, DE
- Hojnik-Zupanc, Ida (1994) *Nova tehnologija ter samostojnost in povezanost starih ljudi*, Ljubljana, IDV, FDV
- Horvath, Gyula (ur.) (1993) *Development Strategies in the Alpine – Adriatic Region*, Hungarian Academy of Sciences, Pecs
- Hubert, Wolf (1995) Ist eine Region ein Motorrad? v: Peter Schneidewind (ur.) *Eine Region ist kein Motorrad*, Wien, ÖIR
- Irmo, Institute for Development and International Relations, Network of Networks for Research and Cooperation in Cultural Development, *Culturelink*, 4, Zagreb, May 1991
- Kenis, Patrick. Volker Schneider (1991) *Policy Network and Policy Analysis: Scrutinizing a New Analytical Toolbox*, v: Maria Bernd, Renate Mayntz (ur.) (1991) *Policy Networks*, Frankfurt am Main. Campus Verlag, Boulder, Colorado. Westview Press.
- Kuklinski, Antoni (1995) Europe at the Turn of the Next Millenium: Some Diagnostic Observations and Prospective Reflections, *EUROREG-UNESCO Chair Seminar, Regional Policies and Sustaoinable Development*, Madralin near Warsaw, 10–12 December 1994
- Landecker, Werner (1951) Types of Integration and their Measurement, *American Journal of Sociology* 56, str. 332–340
- Lane, Jan-Erik (1981) *Principles of Autonomy*, *Scandinavian Political Studies*, Vol. 4, New Series No. 4, str. 321–349
- Lutzky, N. (1990) Vor neuen Dimensionen im europäischer Verkehr, v: *PROGNOS* (ur.) *Verkehr im neuen Europa*, Basel, *PROGNOS*, str. 1–16
- Makarovič, Jan (1993) *Logika dela*, Ljubljana, Znanstvena knjižnica FDV
- Malchus, Viktor (1994) *Towards Sustainable Economic and Social Development of Border Regions*, 6th European Conference of Frontier Regions, Ljubljana, 13–15 October, Council of Europe, Congress of Local and Regional Authorities of Europe

- Marin, Bernd. Renate Mayntz (ur.) (1991) *Policy Networks*, Frankfurt am Main, Campus Verlag, Boulder, Colorado, Westview Press
- MESTO Ljubljana (1995) *Medmestno in mednarodno delovanje Ljubijane v času od 1990 do 1995*, izdalo Mesto Ljubljana, Milcom Studio
- Mislej, Irene (ured.) (1991) *Svetovni slovenski kongres, gradivo otvoritvenega zasedanja*, Ljubljana 26. in 27. junij
- Mlinar, Zdravko. Franc Trček (1995) *Territorial Cultures and Global Impacts, Culture and Identity: City. Nation. World – 2nd Theory Culture and Society Conference*, Berlin, 10–14 August 1995
- Mlinar, Zdravko (1995) *Europe of Regions: Closer to Both Citizens and Global Society*, v: Faltan Ljubomir (ur.) *Regions – Self Government – European Integration*, Bratislava, Institute of Sociology, Slovak Academy of Sciences, str. 94–101
- Mlinar, Zdravko (1995) *Na pragu ubikvitatne družbe*, *Teorija in praksa*, let. XXXII. št. 5–6, str. 426–443
- Musil, Jiri (1994) *Europe Between Integration and Disintegration*, *Czech Sociological Review*, Vol. II, Spring I, str. 5–19
- Naisbitt, John (1994) *Global Paradox*, New York, Avon Books
- Nye Joseph S., Jr. (1990) *Bound to Lead: The Changing Nature of American Power*, New York, Basic Books
- Porten, Jeff (1995) *A Virtual Call to Action: New Media and Global Governance*, Pugwash Meeting No. 208, 45th Pugwash Conference on Science and World Affairs Towards a Nuclear-Weapon-Free World, Hiroshima, Japan, 23–29 July 1995
- Rubin, R. Barnett (1995) *Post-colonial State Formation and Post-Cold-War State Disintegration*, in G. Picco, G. Delli Zotti, 39–60
- Rupel, Dimitrij (1990) *Mednarodno priznanje Slovenije*, *Nova revija*, 95, str. 334–347
- THE FEDERALIST, *Europe and the Crisis in Yugoslavia. The Federalist – a political review*, Year XXXV, 1993. No. 2, str. 57–62
- Therborn, Göran (1995) *European Modernity and Beyond*, London, SAGE Publications
- Tödting, Franz (1995) *Netzwerke als neues Paradigma der Regional entwicklung? v: Herta Tödting-Schönhofer (ur.) Europäische Netzwerke für die Regionalentwicklung*, Wien, ÖIP
- Vedovato, Guiseppa (1994) *Transfrontier relations in the New Integrated Europe of the Regions*, Council of Europe, Congress of Local and Regional Authorities of Europe, 6th European Conference of Frontier Regions, Ljubljana, 13–15 October
- Wahlström, Bengt (1991) *Europe 2002*, London, Kogan Page
- Weigle, Marcia A., Jim Butterfield (1992) *Civil Society in Reforming Communist Regimes: The Logic of Emergence*, *Comparative Politics*, Vol. 25, No.1, October

Mlinar, Zdravko. *Od območne k omrežni organizaciji evropske družbe, Teorija in praksa: revija za družbena vprašanja*. 1995, letn. 32, št. 7/8, str. 659–671.

TERITORIALNE IDENTITETE V NASTAJAJOČI SVETOVNI DRUŽBI

Splošna izhodišča

Knjiga¹⁷² »*Globalization and Territorial Identities*« (1992), ur. Zdravko Mlinar se osredotoča na spremembe v teritorialni organiziranosti družbe v kontekstu nastajajoče globalne civilizacije. Loteva se ene izmed najbolj izzivalnih in protislovnih tem tako v družbeni teoriji kot v zvezi z alternativami politike med prehodom od moderne k »postmodernej družbi«. Gre za spremembe, ki jih je odločilno zaznamovala »komunikacijska revolucija«, opisujejo pa jih na različne načine: kot »krčenje prostora«, »časovno-prostorsko zgostitev« ali kot prehod od »prostora krajev« k »prostoru tokov«. ¹⁷³ V takšnem kontekstu in ob upoštevanju »*procesa krčenja blazine prostora in časa, ki je prej ločevala kulture in družbe*« (Ploman, 1984), bom poskušal opredeliti implikacije za teritorialno – družbeno in politično – organiziranost, ki smo jo podedovali od (pred)industrijske dobe.

Iz takšne perspektive bi našli v družboslovni literaturi nekaj avtorjev, ki optimistično označujejo prihodnost s pojmom »*svet brez meja*«¹⁷⁴ (Brown, 1973) in s tem opozarjajo na napredek pri premagovanju prostora kot ovire. Z vedno večjim pretokom ljudi, blaga in idej pa postaja očitno, da je ta emancipacijska perspektiva le ena stran medalje. Ti pretoki, še zlasti če so neuravnoteženi in enosmerni, se pojavljajo tudi kot *vdori* (glej kasneje pri Algerju), ki lahko začnejo ogrozati avtonomijo in identiteto prizadetih teritorialnih enot.

Ovire in meje tako pokažejo svojo protislovno naravo: odprava meje pomeni hkrati odpravo zaščite in torej večjo ranljivost same skupine (oziroma posameznika). S tem vstopi v družboslovje in v razglabljanja o politiki še ena perspektiva: »*S skorajda grozljivo hitrostjo se pomikamo proti poenotenemu svetovnemu sistemu in morda bo eno najpomembnejših vprašanj, pred katera bo postavljeno človeštvo v naslednjih 100 letih ..., kako ohraniti različnosti ...*« (Boulding, 1985).

Tradicionalne teritorialne identitete, utemeljene na *prostorski neprekinjenosti* (kontigviteti), *homogenosti* in jasno (fizično in družbeno) razpoznavnih *mejah*, so zdaj ogrožene v vseh pogledih. Ali to pomeni, da se bližamo koncu teritorialnih identitet kot takih, ali pa je to bolj vprašanje njihove preobrazbe in (re)konstrukcije?

Z zatonom ekskluzivistične narave teritorialnih enot in s trendom k *univerzalni prisotnosti* (ubikviteti) prihaja do preobrazbe – ki bi jo lahko metaforično označili kot prehod od *identitete kot otoka* k *identiteti kot križišču*.¹⁷⁵ Vedno manj je verjetno, da bi teritorialna enota lahko še naprej *ohranjala* svojo različnost na podlagi

¹⁷² Tu objavljamo prirejeno uvodno poglavje knjige »*Globalizacija in teritorialne identitete*«, ki je izšla v angleščini; to besedilo se osredotoča na temeljne skupne razsežnosti tematike kot tudi na pregled prispevkov soavtorjev (naslovi njihovih prispevkov so navedeni v pregledu literature).

¹⁷³ S perspektive razvojne logike družbenih sistemov bi lahko te spremembe še bolj splošno opredelili kot prehod od »interakcijskih sistemov« k »transakcijskim sistemom« (Teune, Mlinar, 1978).

¹⁷⁴ Vsi poudarki, razen če je drugače rečeno, so avtorjevi.

¹⁷⁵ Thomas uporablja podobne izraze – »kulturni otoki« in »kulturna križišča« – v svoji razpravi o vlogi medijev pri preživetju kultur (citiral C. Williams). Podobno interpretacijo je predstavil G. Simmel (1964): individualizacija v »mreži skupinskih pripadnosti«.

frontalne ločenosti («disociacije» oziroma »razveze«), medtem ko je vse večja verjetnost, da se bo posebna identiteta *oblikovala* kot edinstveno križišče v pretoku ljudi, blaga in idej.

Identiteta kot otok postaja tem bolj značilna, čim bolj je ločena od preostalega sveta (za Italijane pravijo, da jih brez Alp ne bi bilo). Prihodnost (teritorialne) različnosti pa – vsaj v prvi vrsti – ni v frontalni ločenosti, ampak v selektivnem združevanju. Samo v tem smislu lahko razumemo trend proti vse bolj fleksibilnim, raznovrstnim, individualiziranim in (re)konstruiranim teritorialnim identitetam v kontekstu lahko dostopne raznovrstnosti vsega sveta. Bolj ko so značilnosti, ki si jih enota (posameznik ali teritorialna skupnost) pridobi, različne, večja je verjetnost, da jih bo kombiniral(a) na edinstven način. Enote postajajo tako po svojih posameznih sestavinah bolj podobne vse večjemu številu drugih enot. Vendar pa se zaradi kombinacije teh značilnosti medsebojno razlikujejo.

Znotraj obrisov te splošne interpretacije bomo poskušali najti rešitev nasprotja med globalizacijo kot homogenizacijo in/ali globalizacijo kot diverzifikacijo. Po eni strani vidimo mnoge interpretacije sedanjih sprememb kot splošen trend proti svetovni homogenosti, kar pomeni, da ni več mesta za teritorialno različnost in teritorialne identitete. Po drugi strani pa je tudi veliko argumentov v prid povsem nasprotnega sklepa. Prvo razlago sta dobro izrazila Levitt in Smith. Levitt (1983) trdi: »Vsepovsod in v vseh pogledih se zdaj svet dviguje na skupni imenovalec svetovnega standarda.«¹⁷⁶ Podobno trdi tudi Smith (1990), da »nastajajoča globalna kultura ni vezana na kraj ali obdobje. Je brez konteksta, resnična zmes različnih sestavin, privlečenih od vsepovsod in nikoder, ki se prenašajo z modernimi kočijami globalnih telekomunikacijskih sistemov.«

Po drugi strani pa drugi avtorji trdijo, da so še zmeraj pomembne lokalne, regionalne ali nacionalne razlike, ter opozarjajo na potrebo po ponovni oživitvi teritorialnih identitet. Tako je Agnew (1987) oporekal teorijam modernizacije, ki predstavljajo trend od različnosti in partikularnosti («da ne rečemo barbarstva») k homogenosti. Po njegovem mnenju »celo v svetu, ki mu vlada globalna delitev dela, kraj ohranja svoj pomen ... Skupne izkušnje, ki jih povzročajo sile 'nacionalizacije' in 'globalizacije', še zmeraj posredujejo lokalne sile« (prav tam).

Podobno bi lahko pregledali tudi veliko število različnih interpretacij sedanjih sprememb na lokalni, regionalni in nacionalni ravni. Največkrat jih najdemo v »miroljubnem sožitju«, na primer tiste o »propadanju lokalne skupnosti« in »obnovljenem lokalizmu«; ali »propad regionalnih kultur« in »oživljanje regionalizma«; »izguba (preživetost) nacionalne avtonomije« in njen nadaljnji pomen oziroma njena ponovna vzpostavitev itd. Takšno stanje je jasen pokazatelj potrebe po celovitejši teoretični interpretaciji, ki bi omogočala upoštevanje protislovne narave osnovne dinamike prestrukturiranja in destrukcije teritorialne družbene organizacije. *Ta knjiga naj bi naredila še en korak v to smer.*

Čeprav so vprašanja, ki jih obravnavajo pisci prispevkov za to knjigo, zelo zapletena, pa vendarle lahko razpoznamo nekaj glavnih poudarkov. V tem besedilu jih predstavljam kot *naslednje tematske sklope*:

¹⁷⁶ Nadaljuje takole: »Vsepovsod postaja vse bolj podobno vsemu drugemu, ko se preferenčna struktura sveta stiska v homogenizirano podobnost ... Tiste razlike, ki pa le ostanejo, so sledi otrdele podedovane preteklosti glede na kulturne preference, nacionalne okuse in standarde« (prav tam).

1. Prvič, konceptualizacije najširšega teoretičnega okvira so nakazane kot: enotnost nasprotij – individualizacije in globalizacije (Mlinar), kot napetost med soodvisnostjo in suverenostjo ter »večsmerne spremembe« (DiMuccio in Rose-nau), kot razmerje med globalizmom in lokalizmom (Strassoldo) oziroma kot univerzalizem in partikularizem (Larochelle).
2. Spremembe v zvezi s teritorialno podlago identitete zajemajo: proces deteritorializacije (Mlinar), spreminjajoče se funkcije teritorija (Larochelle in drugi) oziroma konkretne primere nastajanja (Strassoldo) ali erozije (Williams) regionalnih identitet.
3. Tretja tema zadeva razmerja med različnimi ravnmi s poudarkom na »lokalnih odzivih na globalne vdore« (Alger) kot tudi na nekaterih splošnejših vprašanjih o »zero sum« ali »positive sum« naravi teh razmerij (Teune), eroziji teritorialne hierarhije (Mlinar itd.).
4. Dva avtorja (Poche, Larochelle) opozarjata na različno naravo političnoekomske integracije in družbene identifikacije. To je kritika »mehanske koncepcije« globalnosti.
5. Peti – v tem uvodnem pregledu nakazani – kompleks obravnava preobrazbo iz danih v (re)konstruirane identitete in nekatere empirične pojavne oblike te preobrazbe, kot na primer »novi lokalizem« (Teune, Strassoldo in drugi).

1. Enotnost nasprotij: premiki navznoter in navzven

Eno izmed skupnih vprašanj, ki jih obravnavajo pisci prispevkov za knjigo, je, kot sem že nakazal, razumevanje temeljne preobrazbe teritorialne družbene organizacije. Tega ne razumem kot enosmerni proces globalizacije (integracije, homogenizacije ali univerzalizacije) niti ne enostavno kot neko obliko razmerja med različnimi ravnmi z ničelnim izidom v tem smislu, da kolikor več moči si pridobi večja teritorialna enota, več jo manjša enota izgubi.¹⁷⁷ Čeprav uporabljajo avtorji različno terminologijo, se vsi uspešno izogibajo takšni enostranski interpretaciji.

Mlinar¹⁷⁸ interpretira problem v kontekstu svoje paradigme prostorsko-družbenega razvoja. Gre za enotnost nasprotnih teženj spreminjanja v smeri globalizacije (societalizacije, podružbljanja) in individualizacije (k večji avtonomiji in različnosti) skupin in posameznikov v nastajajoči svetovni družbi. Nezdržljivost teh dveh procesov – v smislu, da korak naprej v eni smeri privede do koraka nazaj v drugi se s časom vse bolj zmanjšuje, amplitude napredovanja v cik-cak nihanju postajajo vedno manjše, dokler ne dosežeta take kakovostne preobrazbe iz nezdržljivosti v vzajemnost. Razmerje med individualizacijo in globalizacijo se tako spremeni iz takšnega, ki ga lahko razumemo kot »igro z ničelno vsoto«, v razmerje s »pozitivno vsoto«. Večja (globalna) medsebojna povezanost zvišuje možnosti za večjo individualizacijo in nasprotno. Ob takšni preobrazbi lahko vidimo neko dolgoročno perspektivo za (re)konstruirane teritorialne kot tudi deteritorializirane identitete. Zaradi procesa individualizacije se množijo in popestrujejo številni teritorialni in neteritorialni dejavniki ter si pridobivajo vse bolj neposreden dostop do – in možnost avtentičnega uveljavljanja svoje identitete znotraj – globalne (svetovne) družbe.

¹⁷⁷ Dahl in Tuft (1973) pa po drugi strani navajata, kako manjše teritorialne enote vedno bolj z različnimi akcijami prepuščajo svojo avtonomijo vse večjim enotam.

¹⁷⁸ Tu se omejujem le na splošni teoretični okvir; več o tem gl. v: Družboslovne razprave, št. 10.

Strassoldo trdi, da »postmoderni človek ravno zato, ker je tako globoko vpet v globalne informacijske tokove, lahko občuti potrebo po oživitvi majhnih enklav domačnosti, intimnosti, varnosti, razumljivosti, organsko čutne interakcije, v kateri se sam izraža ... Zaradi možnosti, da bi bili zaradi modernih komunikacijskih tehnologij izpostavljeni neskončni vrsti krajev, oseb, stvari, idej, je še bolj nujno imeti kot nadomestilo center, v katerem bi kultivirali sami sebe. Lahek dostop do vsega sveta z le malo časa in denarja daje nov pomen potrebi po nekakšnem subjektivnem centru – domu, skupnosti, soseski – iz katere človek lahko odide in se spet vrne vanjo ter si odpočije.«

Na podlagi te interpretacije razvejanosti in protislovne polarizacije se Strassoldo loti problema, kako razumeti, da še vedno potekajo nekatere temeljne spremembe v vrednotenju lokalizma in ukoreninjenosti. Medtem ko se zdi, da se je zgodovina odvijala premočrtno in enosmerno v smeri kozmopolitizma, univerzalizma in mobilnosti, so pojavne oblike lokalizma in ukoreninjenosti vseskozi šteli za znak zaostalosti ali celo reakcionarnosti. Toda bolj ko so se pojavljale izravnavajoče sile, bolj je postajalo jasno, da to niso zgolj pojavi iz preteklosti ter da jih je treba ponovno ovrednotiti.

DiMuccio in Rosenau se osredotočata na nekako bolj specifično vprašanje o »preusmeritvah v lojalnosti«. Interpretirata jih kot *večsmerne pojave*, še zlasti kot »preusmeritve navznoter«, kadar se lojalnosti obrnejo k podnacionalnim skupinam in institucijam, in kot »preusmeritve navzven«, kadar se lojalnost preusmeri k nadnacionalnim ali transnacionalnim entitetam. O temi razpravljata ob širših integracijskih in dezintegracijskih spremembah v svetovni politiki ter razmišljata o napeptosti med *soodvisnostjo in suverenostjo* države. Omejitve v identifikacijski teoriji in neofunkcionalistični teoriji lojalnostnih preobratov bi bilo treba premagovati s »teorijo o turbulenci« (Rosenau, 1990), ki ponuja možnost za večsmerno preusmeritev. Ta teorija trdi, »da so primeri nadnacionalizma in razvrščanja v podskupine («subgrupizma») *posledica iste globalne dinamike*, ki je privedla do razcepljanja sistema in globoke krize oblasti«. Avtorja poskušata razložiti preusmeritev razumevanja legitimnosti z vidika križanja *medsebojne odvisnosti* in vse večjih *spособnosti posameznikov*. Po njunem mnenju »teorija o turbulenci vidi sočasnost integracije in dezintegracije, fragmentacije in agregacije, centralizacije in decentralizacije ne kot paradoks, temveč kot pričakovane procese«. ¹⁷⁹

Larochelle se loti najprej sporne smeri evolucije sveta kot integracije oziroma nenehne diferenciacije njenih sestavin. Trdi, da je umiritev te razprave pripisati ne toliko zmagi ene šole nad drugo kot »njihovi skupni nezmožnosti, da bi hkrati upoštevale protislovne težnje, ki obstajajo druga ob drugi v sinhronem sožitju ...«. V svet usmerjena univerzalizacija po njegovem mnenju torej ne odpravlja konflikta, ampak ga celo razpihuje, še zlasti v smislu odpora proti grožnji poenotenja na podlagi teritorialne pripadnosti. In tako se »različnost razkriva kot moment enotnosti«. Pri tem se sklicuje tudi na Debraya (1986): »Konec univerzalnega izbruhne v univerzalno eksplozijo partikularizma.« Pisec torej dokazuje, da ideja o postmodernosti lahko predstavlja »proces krepitve in ponovne uveljavitve vrednosti manjšinskih kultur, ki so jih sodobni imperialisti sicer poskušali zavreči v prid cilja o globalni homogenosti«.

¹⁷⁹ Dahl in Tufte (1973) pa po drugi strani navajata, kako manjše teritorialne enote vedno bolj z različnimi akcijami prepuščajo svojo avtonomijo vse večjim enotam.

Zgodovinska razsežnost, ki jo uvaja Strassoldo, dopolnjuje to razpravo z razširitvijo razumevanja globalnosti. Spomni nas, da prav tako kot so se primitivne družbe istovetile s Človeštvom in Svetom, lahko kasneje najdemo analogno težnjo pri Evropi in Zahodu, da bi absolutizirala eno izmed posebnosti ter ji pripisala položaj globalnosti (univerzalnosti).¹⁸⁰ To hkrati pomeni tudi spremembo v pojmovanju *globalnosti od ekskluzivistične homogenosti proti inkluzivnosti*, ki zajema prav vso različnost svetovne družbe. Vendar pa to še zmeraj sproža številna vprašanja, kot na primer ali »je človek lahko civiliziran na več kot en način«, ali so potrebne skupne temeljne vrednote, vprašanje strpnosti do različnosti ipd.

2. Teritorialna podlaga identitete

Glavni merili, ki opredeljujeta vsako *identiteto*, sta diferenciacija in kontinuiteta. Temeljiteje sta bili ti dve merili proučevani z vidika identitete posameznika; tako je na primer Baumeister (1986) opozoril, da »karkoli že razlikuje enega od drugih ter dela nekoga istega skozi čas, ustvarja identiteto«. V tej knjigi namenjam večjo pozornost *teritorialni* podlagi kolektivnim – kulturni, etnični (nacionalni), politični in drugim – identitetam na lokalni, regionalni in državni ravni.

Teritorialna identiteta je brez pomena, če je ne soočimo in povežemo z različnostmi sedanosti in prihodnosti (Bassand, 1990). Ne obstaja sama po sebi, v izolaciji, marveč le v različnosti oziroma nasprotju do drugih teritorialnih identitet. »Enako kot posamezniki tudi mesta spoznajo, kaj so in kaj jih razlikuje od drugih, iz poenotenega opazovanja drugih« (Suttles, 1984). Konfrontacija in ne le gol obstoj v prostoru je tisto, kar prispeva k vzpostavljanju posamezne identitete. Ali z drugimi besedami: »Teritorializacijo kolektivov spremlja sinhrono vzpostavljanje odnosov z drugimi« (Sack, 1986). Larochelle pa nadaljuje: »Kajti tisto, kar združuje, vsebuje tudi tisto, kar izključuje.« Obstoj ovire hkrati »izraža soodvisnost identitete in drugačnosti«.

Boljša dostopnost na podlagi nove informacijske, komunikacijske in transportne tehnologije pospeši takšne konfrontacije na vseh ravneh teritorialne družbene organiziranosti.

Strassoldo v svojem poglavju predstavi značilno podlago za oblikovanje regionalne identitete v italijanskih razmerah. Primer »Lega Lombarda«, kjer so se čustva regionalne identitete sprevrgla v politično gibanje, bi vsaj delno lahko razložili: najprej kot vedno večjo sovražnost proti južnjakom, katerih posebnosti so postajale vse očitnejše in so se zato domačini počutili bolj neposredno ogrožene, in drugič kot konfrontacijo in nasprotovanje zatiralni centralni državi (parazitska birokracija, bizantinska praksa »rimskih strank« itd.). Oba razloga sta enako pomembna tudi za razlago nekdanje vojne v Jugoslaviji.

Konec konfrontacije med Vzhodom in Zahodom v Evropi je privedel do »notranje razvrstitve italijanskih množic v dve glavni stranki«. In tako je po mnenju Strassolda »lahko prišlo do drugih temeljnih razhajanj«.

Bolj splošno bi to lahko obrazložili tudi z »dekompozicijskim vprašanjem« Petra Blaua (1977): »Koliko se diferenciacija družbe dogaja med substrukturami in koliko znotraj njih?« Po njegovi terminologiji bi omenjeni trend lahko označili kot »prodor

¹⁸⁰ Tu se omejujem le na splošni teoretični okvir; več o tem gl. v: Družboslovne razprave, št. 10.

diferenciacije v substrukture«, kar pomeni, da merilo diferenciacije med (širšimi) teritorialnimi enotami vse manj opredeljuje njihovo različno identiteto.

Williams pokaže, kako »*so bile v tem stoletju resno načete teritorialne podlage keltske kulture*«. V primeru Walesa opaža, da najdemo danes namesto poprej jasnih jezikovnih ločevanj *mnoga stopnjevanja* valižanskosti. Prehod lahko torej razumemo kot premik od »valižansko« govoreče skupnosti« k »valižansko govorečim posameznikom v skupnosti«, in to celo v mnogih delih osrčja dežele. Teoretično so značilna opažanja, da »*so posamezniki zdaj bolj avtonomni in skušajo doseči jezikovno strnjeno (kontigviteto), ne da bi nujno pričakovali, da bo do interakcije na podlagi geografske strnjeno res prišlo*«. Vprašanje bi lahko (na novo) interpretirali kot enega v vrsti značilnih primerov »izločitve« (»disembedding«) (Giddens, 1991), ki spremlja oziroma celo označuje proces individualizacije.

Kot pravi Williams, je »*ozemlje postalo novo torišče, na katerem prihaja do usklajevanja med lokalnimi in univerzalnimi, domačimi in tujimi interesnimi skupinami*«. Opozarja, da *teritorij* »ni le kontekstualen, ni zgolj prizorišče nastopanja družbenoekonomskih dejavnikov, pač pa je že sam pomemben vir moči tako v simbolnem kot v materialnem smislu. Lastnina in nadzorstvo nad teritorijem sta po njegovem mnenju pogosto življenjskega pomena za preživetje specifičnih kulturnih skupin. Pokaže, kako »*se teritorialno zakoreninjene skupinske identitete soočajo z zunanjimi pritiski, ki so namenjeni, razvrednotenju kraja na mnogih ravneh prostorske hierarhije*«. Nadalje svari pred možnostjo, da bi v naših analizah preveč na lahko opustili vlogo kraja in teritorija, namesto da bi poskusili preoblikovati njun vpliv.

Williams se osredotoča predvsem na analizo etnoteritorialne identitete v vedno bolj odprtem in prilagodljivem okolju. Zastavi si vprašanje: »*Če je teritorialna podlaga manjših evropskih jezikovnih skupnosti izpostavljena eroziji, ali to nujno najavlja njihovo smrt?*«¹⁸¹ To pa je del širšega vprašanja o razmerju med teritorijem, jezikom in družbenimi razmerami, ki jih poizkuša pojasniti s stališča prehoda od »v kraj osredotočene geografije« v »geografijo transakcijskega pretoka».

Ta vprašanja nadalje obdela Laroche. Loteva se spreminjajočega se pomena teritorialne razsežnosti, kot jo obravnavajo na področju mednarodnih odnosov in še zlasti v zvezi s konceptom soodvisnosti. Najprej dokaj trdno argumentira, da je »prostorska bližina *causa prima*, od koder so se v zgodovini lahko vzpostavljale večstranske vezi v vmesnih prostorih, ki ločujejo človeške skupnosti«. Zgodovinska prilastitev lokalitete s strani neke skupine ustvarja ugodne razmere za družbeno pripadnost, ki zaradi geografske meje pridobi prvi znak svoje upravičenosti (Duchacek, 1986).

Laroche upravičeno opozarja, da svetovnim bratovščinam (komunizem, islamizem, krščanstvo) »*ni uspelo razvrednotiti navezanosti ljudi na njihov košček zemlje, sicer vse bolj in bolj razkasan, a simbolično nič manj učinkovit*«. Po njegovem mnenju so se celo nekateri poskusi zagovarjanja svetovne družbe v zadnjem času »*izkazali brez možnosti, da bi premagali teritorialne okvire in identifikacijske*

¹⁸¹ Poleg tega je to tudi v zvezi z vprašanjem (in ne le za manjše jezikovne skupnosti), koliko je končni izid odvisen od defenzivne angažiranosti ogrožene skupnosti. Ogan (1988) je le opozoril, da čim bolj soodvisen postane svet, tem več kultur se stopi druga v drugo. Neznana pa je točka, v kateri se odpor do tujih kultur zmanjša, tako da tuje vrednote prevladajo nad domačimi. Včasih do tega odpora niti ne pride. V dolgoročni perspektivi pa ni nobenega jamstva za preživetje določene identitete, čeprav vztraja pri odporu.

postopke na tej podlagi«. Ugotavlja torej, da podoba »globalne vasi velja le dotlej, dokler globalno ne izbriše vasi«.

Vprašanje, ki pri tem morda ostaja odprto, pa je, da tudi »vasi« ne moremo jemati kot konstanto, kar pomeni, da je treba poudariti tudi njeno preobrazbo v kontekstu postmodernizma in globalne civilizacije. Celo »svetovna civilna družba«, zastavljena kot mozaik in ne kot (ena sama) enota, ne more temeljiti na lokalnih kulturah kot homogenih in *skrajnih* fragmentih.

Ne moremo pričakovati, da bi trend k večji avtonomiji podsistemov prinesel neko vrsto *déjà vu*, t. j. vrnitev k vlogi podnacionalnih enot, kakršne so obstajale nekdanj. Kljub temu da se mnogi avtorji, kot na primer John Bennett (ki ga navaja Alger v svojem prispevku), osredotočajo na »združevanje skupnosti v večje in večje sisteme«, tega ne bi smeli razumeti kot združevanje v smislu »biljardnih krogel«. Z drugimi besedami, gre vedno manj za združevanje nediferenciranih celot, vse bolj pa za združevanje njihovih različnih sestavnih delov, ki privzemajo naravo avtonomnih dejavnikov v razširjenem globalnem kontekstu. Avtorji, ki zgolj opozarjajo, da lokalnih skupnosti ne bi smeli obravnavati kot plemenske otoke, si zatiskajo oči pred dejstvi, če ne upoštevajo tudi notranjega preoblikovanja teh enot. Lahko bi sprejeli, kar je napisal že Agnew (1987): namreč da je prostor »vedno bolj razdeljen v enklave, v katerih posamezne družbene skupine preživljajo dele svojega vsakdanjega življenja v izolaciji«. Vendar pa to ni absolutna izolacija, temveč neke vrste izločitev skupine iz njenega lokalnega okolja, kar hkrati pomeni tudi vključitev v širše ali celo globalne mreže. To je značilnost, ki jo – kot bomo videli – Teune in Strassoldo štejeta za eno izmed konstitutivnih razsežnosti »novega lokalizma«.

3. Večravenško prežemanje: majhne skupnosti in globalni problemi

Naslednje skupno zanimanje avtorjev se kaže v vprašanjih, ki zadevajo večravenško analizo in razmerja med posameznimi ravnmi. Globalizacija postavlja ipso facto ta vprašanja v ospredje. Toda namesto težnje, prisotne v »teoriji o svetovnem sistemu«, da bi bilo treba eno raven analize (nacionalno, državno) *zamenjati* z drugo (svetovno-ekonomsko), se zdi, da je v sedanji realnosti bolj upravičeno usmeriti pozornost na *proces spreminjanja* opredeljujoče in pojasnjevalne vloge prav vseh ravni teritorialne organiziranosti v času.

Največ pozornosti posveča spremembam v razmerjih med ravnmi v svojem prispevku Chadwick Alger. Alger ne sledi glavni struji družboslovja, ki je bilo vedno zelo počasno pri priznavanju povezav med »lokalnimi kraji in svetovnim sistemom«, temveč kritično pokaže na težnjo raziskav, da se osredotočajo na »družbe«, ki pa so v glavnem pomenile isto kot države. To je nadalje pomenilo, da so svetovni odnosi omejeni na odnose med državami/družbami, odnosi med »lokalnimi kraji« pa so iz tega izključeni. Trdi, da tudi zanimanje za vpliv svetovnih povezav na lokalne kraje v zadnjem času še zmeraj označuje enosmerna perspektiva: vpliv globalne na lokalno raven.

Vendar pa Alger poskuša popraviti takšno gledanje, s tem da se osredotoči na lokalno angažiranost pri globalnih vprašanjih, na »človeka oziroma majhne skupnosti ljudi« kot »*temeljne dejavnike*«. Ne zanika, da so globalni vdori močnejši kot vsaka možnost za lokalni odziv ali odpor. Vendar pa obenem pokaže tudi na negativne implikacije pristranskega vtisa, da je vpliv enosmeren. Ta percepcija je

povezana s težnjo, da bi *ignorirali ali podcenjevali* potencialne možnosti aktivnega lokalnega odziva na globalne vdore.

Alger ponudi celo vrsto primerov *lokalne angažiranosti* glede *globalnih vprašanj*. Tako na primer ugotavlja, da »*se zdaj dogajajo dramatične spremembe v pripravljenosti lokalnih ljudi, da bi se vključili v reševanje zunanje-političnih vprašanj*«. Državljeni so razvili različne strategije, da bi bili kos globalnim vdorom. Prizadevajo si uveljaviti univerzalne človekove pravice tako v svojih lokalnih skupnostih kot tudi v oddaljenih krajih. Alger nadalje ugotavlja »*porast v prizadevanjih, da bi dali mednarodna vprašanja na dnevni red mestnih organov oblasti ter da bi postavili zunanje-politična vprašanja pred volivce na lokalnih referendumih*«. Tako pridemo do značilnega *mešanja različnih ravni* (prežemanja), kakršno vidimo lahko v »*mestni zunanji politiki*«, ko se lokalne oblasti ukvarjajo z (med)nacionalimi vprašanji.

Alger v svojem pregledu novih oblik lokalnega aktivizma pokaže, kako so »*lokalni ljudje*«, *namesto da bi se zgolj obračali na uradnike z višjih ravni* glede sprememb v odnosih z drugimi deželami, »*vzpostavili svoje lastne odnose z ljudmi v mestih v tujini. S takšnim delovanjem se spopadajo s tradicionalnimi normami, ki zadevajo udeležbo lokalnih ljudi pri svetovnih zadevah, tako da lokalna skupnost postane arena zunanje-politične aktivnosti, ali pa tudi z neposrednim angažiranjem v tujini*«. ¹⁸²

Namesto prakse, ki smo jo v Jugoslaviji poznali na primer kot lokalno avtonomijo glede lokalnih vprašanj oziroma avtonomijo z marginalizacijo, smo zdaj priče težnji po lokalni vpletenosti v globalna vprašanja. To pa je le pojavna oblika splošnega trenda k *zblíževanju* obstoječih ravni teritorialne organiziranosti. Tako lahko sledimo trendu k *lokalno-globalni konvergenci* oziroma celo njenemu zlivanju. Glede na Algerjevo predstavitev političnih gibanj bi na to lahko gledali, npr. z vidika zelenih, tako da bi hkrati upoštevali svetovno gibanje zelenih in hkrati »*človeka ali majhne skupnosti ljudi.. (kot) temeljne dejavnike*« (Friberg in Hettne, 1982).

Medtem ko je Alger v svojem pregledu pomembnih raziskav prikazal vse večji obseg mednivojskih povezav in soodvisnosti, sta DiMuccio in Rosenau kritično proučila poseben primer preozke konceptualizacije. Opozarjata na omejenost teorij o regionalni integraciji, ki zanemarjajo globalna dogajanja in problem notranjih sprememb. Hkrati trdita, da ima »*teorija o turbulenci*« »*večnivojsko kvaliteto*«, saj prikazuje medsebojna razmerja med dejavniki »*mikro*« in »*makro ravni*« v svetovni politiki in predpostavlja »*trajen proces razdruževanja celotnih sistemov in agregacijo različnih podsistemov znotraj celih sistemov okrog določenih vprašanj ali pa med celimi sistemi*«.

To je v skladu z Mlinarjevo predstavitvijo *erozije toge*, večnivojske *teritorialne hierarhije*, težnje, da se preskočijo vmesne ravni, ter splošnega trenda k lokalni (individualni) in globalni konvergenci. Takšna perspektiva zagotavlja kljub sedanji prevladi enosmernih (globalno-lokalnih) tokov vedno širši prostor za – če že ne ohranitev, potem pa – vsaj (re)konstrukcijo teritorialnih identitet.

Vprašanje razmerja med lojalnostjo različnim ravnam teritorialne družbene organiziranosti obravnava tudi Henry Teune. Kakšne so preusmeritve v lojalnostih,

¹⁸² Friedmann in Wolff (1982, 320) sta že opozorila, da imajo mnogi *lokalni problemi* lahko *le globalne rešitve*; to pa tudi pomeni, da imajo lokalne akcije lahko globalne posledice. To bi nam moralo omogočiti – še zlasti z vidika »*svetovnega mesta*« – da hevristično odkrijemo glavne strukturalne vzroke za specifične probleme (prav tam, 330).

ki spreminjajo vse večjo družbeno in politično fragmentacijo? Ali lahko pojav prekrivajočih se političnih entitet, ki jih je zadnje čase vedno več, pritegne individualne lojalnosti brez zmanjševanja prejšnjih ali ustvarjanja deljenih lojalnosti?

Teune trdi, da »imajo posamezniki lahko po več lojalnosti in da se te kar naprej preoblikujejo«. So prožne in ne nujno hierarhično urejene. Ugotovil je, da zahteve po lojalnosti niso nujno izključujoče. Že omejena privrženost je lahko zadostna podlaga, na kateri začnemo graditi sestavine za politične enote, sposobne za življenje.

Poleg fragmentacije, ki jo je opazoval v najbogatejših deželah (novi lokalizem), Teune tudi opaza, da gospodarsko nazadovanje vodi k umiku in zapiranju temeljnih celic, kot so družina, narod in vera. »Z nazadovanjem se na vdore od zunaj odziva kot na ogrožanje. Posledica je lahko razpad večjih političnih skupnosti, ki so svojo legitimnost utemeljile na rasti.« Če pa naj bi svet doživel dolgoročno rast v 21. stoletju, se lojalnost ljudi lahko razširi na nove entitete brez izgube starejših.

4. Političnoekonomska integracija in družbena identifikacija

Medtem ko nekateri avtorji v svojih prispevkih (Di Muccio in Rosenau, Strassoldo, Mlinar) opozarjajo, kot smo videli, da je *ista dinamika* podlaga za nasprotni procese, pa Poche trdi, da »se teritorialna identiteta razvija po svoji lastni logiki in ne po poteh, po katerih se uveljavlja proces globalizacije«. Arhetipske modele globalizacije »v splošnem prevzemajo s področij, ki zadevajo tehnologijo, komunikacije in svetovne trge, kar pomeni poenotenje kulturnih pojavov in premoč modelov identifikacije, ki niso nujno teritorialni«. Toda po Pochevem mnenju problem, s katerim se soočamo pri obravnavanju pojava globalizacije, ni izginjanje identifikacijskih znakov in vsebin. Materialni/funkcionalni proces globalizacije in interpretativni procesi, s katerimi si ga lastijo posamezniki in skupine, »so drugačnega reda.« Zavrača »novo znanstveno« mišljenje, po katerem globalizacija ustreza razkroju družbenega nadzora (ali identifikacije) pri upravljanju organizacije. Zato nas poskuša, kot trdi, osvoboditi monopola nekam »mehanskega pojmovanja globalnosti« in »tisočletnega« strahu pred koncem teritorialnih entitet. Ne vidi razloga, zakaj naj bi »teritorij političnoekonomske integracije in teritorij družbene identifikacije sovpadala ... Saj nista istega reda.«

Nihanja z vidika teritorialne identifikacije so v svojem toku precej počasnejša in zadovoljujejo povsem druge antropološke zakone kot nihanja v prostorski organiziranosti političnega nadzora. Pochejevo trditev bi lahko podprli tudi »eksperimenti« v Vzhodni Evropi, ki kažejo, da celih 45 oziroma 70 let nove politične organizacije ni bilo dovolj, da bi privedli do spremembe nekaterih teritorialnih identifikacij in pričakovanih sprememb lojalnosti (o kakem novem »sovjetskem človeku«, na primer, ni niti sledu).

Poche je torej izzval nekatere druge avtorje, ki poudarjajo, da predstavljata globalizacija in individualizacija (avtonomija, suverenost, identiteta...) dve strani *iste temeljne* in protislovne *dinamike* razvojnih sprememb.

Ne glede na zgoraj opisano pa lahko ugotovimo, da obstajajo celo pri razmišljanju na podlagi ekonomske racionalnosti razlike med zagovorniki svetovne (segmentalne) homogenizacije na podlagi ekonomij obsega (Levitt, 1983) in drugimi, ki nadaljujejo z dokazovanjem potrebe po večji občutljivosti do lokalnih razlik v smislu »ko si v Rimu, se vedi tako, kot se vedejo Rimljani« (Rosow, 1988).

Larochelle enako kot Poche trdi, da prebujanje različnih oblik politične identifikacije nikakor ni podrejeno *odločilnemu* vplivu »*ekonomske spremenljivke*«.

Zdi se, da spremembe na Balkanu, v Sovjetski zvezi in še kje podpirajo njegovo interpretacijo. Vzpostavitev politične samostojnosti se zdi – vsaj začasno – pomembnejša kot vsako ekonomsko merilo, tako kot so npr. ekonomija obsega, teritorialna delitev dela, propad turizma itd. (da ne govorimo o človeških življenjih). Uporaba cirilice v Srbiji (čeprav v zadnjih desetletjih ne zelo dosledna) je postala v zadnjem času kljub tehničnim sitnostim in stroškom zaradi odmika od zahodne standardizacije spet dosti pomembnejši simbol pripadnosti srbski identiteti.

Manj pa je jasno, kako to razmerje med politično identifikacijo in ekonomskimi determinantami niha glede na različne časovne okvire in druge kontekstualne razsežnosti. Opisna ponazoritev očitno ni dovolj. Lahko bi naštevati primere, ko se je izkazalo, da je bila *ekonomska moč* nacionalne ali kulturne manjšine odločilna za njeno politično identifikacijo in njeno preživetje kot teritorialne identitete. V tem smislu se nam zdijo značilne razlike med ekonomsko močno nemško govorečo manjšino na Južnem Tirolskem in ekonomsko slabotno in izginjajočo slovensko manjšino na avstrijskem Koroškem.¹⁸³

5. Dane in (re)konstruirane identitete

Medtem ko sta bili *ogrožanje in propadanje* teritorialnih identitet deležni velike pozornosti, pa je (re)konstrukcija in *spremenjena narava* teh identitet vzbujala veliko manj pozornosti. Medtem ko sociologija razlikuje med *pripisanim in doseženim* položajem (identiteto) posameznikov, je bila ta razlika pri teritorialno zasnovanih kolektivnih identitetah v glavnem zanemarjena. Nasplošno se ima teritorialna identiteta za zgodovinsko in kontekstualno dano in torej stabilno ter pasivno. Toda vedno večja konkurenca na nastajajočem svetovnem trgu (družbi) in »časovno-prostorska zgostitev« sta povzročili velik pritisk na potrebo po *identifikaciji in prevrednotenju* lastnih primerjalnih prednosti neke enote ter temu ustreznem oblikovanju podobe kot tudi družbenoekonomske in kulturne podlage nove identitete. Tako lahko razjasnimo pomemben del uganke, namreč: kaj se bo zgodilo z obstoječimi teritorialnimi identitetami? Medtem ko je bila v preteklosti konkretna teritorialna identiteta v glavnem vnaprej opredeljena, jo zdaj zmeraj bolj oblikujejo posebni individualni in kolektivni akterji.¹⁸⁴

Vsak kraj je – tako na kolektivni kot tudi individualni ravni analize – postavljen pred vedno več različnih izbir, ki postajajo odločilne in določajo, koliko se bodo njegove značilnosti ohranile in uveljavile oziroma izginevale. To pa tudi pomeni, da *ne moremo pričakovati poenotenega odgovora* na vprašanja, kaj se bo zgodilo z obstoječimi teritorialnimi identitetami. Odvisno od akterjev dobimo torej zelo

¹⁸³ Jasno pa je seveda, da ekonomski položaj ni edini pomembni dejavnik. Gre tudi za dejstvo, da imamo v prvem primeru manjšino, ki se zaveda, da govori enega glavnih evropskih jezikov, v drugem primeru pa ima manjšina za seboj narod, ki je eden najmanjših v Evropi.

¹⁸⁴ Ni moj namen, da bi na tem mestu razlagal vse pomembne koncepte in teoretične interpretacije v zvezi s temi spremembami. Predvsem mislim na Simmelovo (1964), Hirschmanovo (1970) in Allardtovo delo (1979). Tako je Allardt predstavil vedno manjši pomen teritorialne pripadnosti in porekla ter vse večji pomen individualne izbire in subjektivne samoidentifikacije kot podlage za etnično identiteto (npr.: ko ljudje vedno bolj obvladajo tuje jezike, postaja jezik, ki ga dejansko uporabljajo, vprašanje izbire).

različne rezultate glede ohranjanja npr. etničnih identitet (sprememb v jeziku, izginjanje oziroma smrt jezika). Posamezniki lahko – na podlagi vse boljše dostopnosti kot rezultata komunikacijske revolucije, kot navaja Strassoldo – »svobodno gradijo odnose in skupnosti kjer koli v prostoru in pri tem pahnejo v nered staro hierarhično ureditev lokalnih skupnosti«. Pripadajo lahko vse večjemu številu družbenih krogov in »lahko svobodno (z vsemi potrebnimi kvalifikacijami) izbirajo med različnimi informacijskimi viri ter strukturirajo svoje lastno informacijsko okolje«.

Z ekonomskega stališča je Harvey (1989) opozoril na vse večjo občutljivost za razlike v prostoru in s tem tudi na vse mobilnejši kapital kot tudi na odziv posameznih krajev, ki se kaže v njihovem prizadevanju, da bi privabili kapital. Pri tem lahko dodamo: če že ne gre za izhodišče lokalne pobude in želje, pa gre zelo verjetno vsaj za odziv na zunanje ogrožanje obstoječega položaja posameznika, podjetja ali skupnosti in na takšni podlagi za uvedbo določenih spreminjevalnih programov.

Baumeister (1986) je že razpravljal o tem, kako »so ljudje postopno nehali čutiti, da njihove identitete in življenjske poti bistveno in nepreklicno opredeljuje njihov družinski izvor«. Isto bi lahko rekli o vlogi »stalnega bivališča« oziroma rojstnega kraja. Ko kraja bivanja ne jemljemo več kot *samoumevnost*, postane ena izmed alternativnih izbir vse bolj cenjena v primerjavi z drugimi možnimi kraji in torej okrepi nagnjenje k aktivnosti, da bi bodisi spremenili dane okoliščine bodisi zapustili staro lokacijo. Vse širša izbira dostopnih krajev *zmanjšuje odvisnost* od dane lokalitete in s tem prispeva k individualizaciji podskupin in posameznikov, kar še bolj poveča različnost v obnašanju teh samostojnejših akterjev. Ta proces vodi stran od tradicionalne homogenosti in torej tudi stran od – vsaj enega tipa – teritorialne identitete.

Na podlagi izkušenj iz Walesa je Williams pokazal, da lahko pride do *erozije etnoregionalne identitete*, medtem ko hkrati potekata tudi intenziviranje in organizacija *regionalnega gibanja*. Vendar pa je tu pomembno razlikovati med tradicionalnimi, danimi teritorialnimi identitetami in »novim lokalizmom« ali regionalizmom. To razlikovanje sta obrazložila Strassoldo in Teune v svoji opredelitvi starega in novega lokalizma.

Medtem ko govori Strassoldo o starem lokalizmu kot »prvobitnem in nerazmišljujočem«, je novi posledica svobodne volje, zavestne izbire; prvi je »nujen in naraven«, drugi prostovoljen in nameren (racionalen). Stari lokalizem je težil k minimaliziranju stikov z zunanostjo, ohranjanju močne, zaprte meje, medtem ko se novi lokalizem v celoti zaveda drugega sveta in je povsem odprt za skupno delovanje z njim.

Stari lokalizem je temeljil na načelu izolacije, novi lokalizem pa napreduje na podlagi (intenziviranja) povezovanja v širšem prostoru. Prvi je bil a priori ekskluzivističen, medtem ko je novi (ne nasploh inkluziven, ampak prej) selektiven pri vzpostavljanju nadlokalnih povezav.

Vendarle pa ostaja vprašanje: ali je to *sploh še lokalizem*? Z vse večjo odprtostjo proti drugemu svetu smo prišli do preobrazbe lokalne identitete. »Lokalno« se – vsaj v delih – prekriva z »globalnim«. Isti pojavi predpostavljajo tako »lokalno« kot »globalno« naravo. Torej bi lokalizem lahko postal nerazločljiv od globalizma. Kot smo že pokazali, se lokalna in globalna raven družbe zblížujeta. Toda glede na paradigmo o družbenoprostorskem razvoju (Mlinar) je treba razširiti tudi to interpretacijo. Preobrazbe na lokalni (tako kot na regionalni ali nacionalni) ravni ne

moremo razumeti zgolj v razmerju do globalizacije. Upoštevati je treba tudi vedno večjo diverzifikacijo in avtonomijo akterjev (njihovo individualizacijo), ki oblikujejo »novi lokalizem«. Tako torej uveljavljanje individualnosti tudi konvergira z vse bolj *raznovrstnim* izražanjem lokalnosti.

Takšno spremembo lahko vidimo v Teunejevem prispevku, ki opisuje, kako nastaja »novi lokalizem« v mnogih predelih bogatih dežel. Ta proces obsega nove oblike urbanega združevanja za kolektivno aktivnost, s tem pa prinaša tudi večjo politično fragmentacijo. Teune navaja primere: 60 % bivališč v zasebni lasti v ZDA je organiziranih v stanovanjska združenja; industrijski parki sestavljajo politične entitete, ki ponujajo storitve na polvolonterski podlagi; računalniško podprto tiskanje časopisov v lokalnih skupnostih opravljajo honorarni pomočniki ipd. Toda tudi Teune tako kot drugi avtorji opozarja na dve plati tega procesa. Novi lokalizem ločuje, pa vendar lahko ostane povezan s pomočjo globalnih komunikacij po satelitih, ladjah in letalih. Nacionalna država ni več »vratar«, kar je bila nekoč.

Končam lahko z ugotovitvijo, da prikazano predstavlja sestavni del paradigme individualizacije in globalizacije. V takšnem kontekstu sem tu postal pozoren na preobrazbo iz lokalne (analogno – regionalne, nacionalne) enote »an sich« kot »nehotenega pojava« (Peachey, 1984) v enoto »fuer sich«, t. j. namerno izbrano ali izoblikovano teritorialno enoto. Medtem ko prva ne pušča prostora za individualno voljo in individualne razlike, je druga izraz in rezultat obeh. Novi lokalizem oziroma regionalizem se kaže tipično kot gibanje in ne kot (toga) struktura.

Vsaka teritorialna enota ima v razmerju do podskupin in posameznikov hkrati dve vloge: (a) omejuje uveljavljanje njihovih posebnosti (potreb, možnosti) in (b) sama predstavlja – družbeno in fizično – razširitev in izraz njihovih posebnih identitet. Tisto, kar morajo razjasniti družboslovne raziskave, pa je njun spreminjajoči se pomen in razmerje med obema v času. Z vedno večjim dostopom do alternativ v širšem prostoru se *omejevalna* vloga danega okolja *zmanjšuje*. To odpira možnosti za diverzifikacijo in individualizacijo v globaliziranem kontekstu, ne pa že eo ipso tudi njune dejanske uveljavitve.

Majhno in veliko ni lokalno in globalno

Prevladujoče ozko institucionalno obravnavanje evropske integracije nam ne daje ustrezne podlage za razumevanje spreminjajoče se vloge regij. Za to razumevanje in za predvidevanje o prihodnosti »Evrope regij« ne zadošča upoštevati le ozko področje formalne institucionalne strukture Evropske unije in njene razširitve. Temo je treba pojasnjevati v dosti širšem okviru družbeno-prostorskega prestrukturiranja, ki zajema tako teritorialne kot tudi hierarhične dimenzije sprememb. Manjka tudi sociološka interpretacija relevantnih procesov iz dolgoročne razvojne perspektive.

Idejo o Evropi regij lahko razumemo statično, brez jasne napovedi smeri nadaljnega razvoja. Ali gre za alternativo, nadomestek za »Evropo nacionalnih držav«, ali le za njeno dopolnilo? Ali je regija nekaj takega kot »končno odkrita temeljna enota« evropske teritorialne organizacije (podobno nekdanji marksistični interpretaciji Pariške komune)? Kaj pa lokalne enote in drugi teritorialni in neteritorialni dejavniki, ki se pojavljajo in vzajemno delujejo preko različnih transnacionalnih omrežij? Prav tako manjka tudi vezni člen z »Evropo državljanov« (kot je izražena v Tindemanovem *Poročilu*, 1976: »Europa muß bürgernah sein!«)

Teh in podobnih vprašanj ni mogoče obravnavati posamezno. V tem prispevku jih poskušam pojasnjevati v kontekstu teorije družbenega razvoja, ki zajema enotnost dveh nasprotujočih si procesov: avtonomizacije sistemov in posameznikov ter integracije (homogenizacije) znotraj razširjajočih se teritorialnih okvirov. Vsaj hipotetično rečemo, da postajajo enote razširjajočih se transnacionalnih omrežij vse manjše. Čeprav obstajajo močne težnje, da bi dosegli višjo stopnjo integracije brez notranje (subnacionalne) avtonomizacije (diferenciacije), pa noben od obeh procesov ne more napredovati brez drugega.

Naraščajoča vloga regij ni preprosto le stvar političnih odločitev, temveč – vsaj dolgoročno – predstavlja sestavni del razvojne logike subnacionalnega osamosvajanja in supranacionalnega povezovanja. Tako lahko opazamo, da so nacionalne družbe (države) v procesu razcepitve: pojavlja se sočasen premik odgovornosti k državljanom in h globalni družbi. Tako regija kot združena Evropa sta prej vmesni kot pa končni postaji v teh protislovnih spremembah.

Toda glavna uganka je, kako so lahko premiki v nasprotnih smereh del istega procesa. Na splošno velja domneva, da je posledica evropske integracije – kot nujno zlo – ta, da postaja odločanje še bolj oddaljeno od »življenjskega sveta posameznika«. Po drugi strani pa je večkrat slišati trditev, da spremembe v korist regionalnega osamosvajanja pomenijo nazadovanje že dosežene ravni integracije (npr. zlom treh federacij v Evropi). Toda to vodi v napačno domnevo, da več avtonomije kar na splošno pomeni manj integracije.

Ponavadi pa ne zaznamo, da premiki k evropski in globalni integraciji vplivajo tudi na spremembe v smeri k večji avtonomiji subnacionalnih dejavnikov. Takšno razumevanje je mogoče šele, če upoštevamo, da gre za prehod od logike »igre z ničelno vsoto« (ena stran pridobi, kolikor druga izgubi) k logiki pozitivne vsote (obe strani pridobita). Približevanje svetu kot celoti ne pomeni več nujno oddaljevanje od, temveč lahko tudi približevanje k edinstvenemu in avtonomnemu državljanu. Fizična oddaljenost vse manj vsebuje družbenopolitično odtujenost, in nasprotno, fizična prisotnost ne zagotavlja že tudi neposredne udeležbe pri reševanju problemov.

Avtonomija regij in posameznikov

Pogosto se prikazuje, kako prevladujoči trendi vodijo k preobrazbi Evrope nacionalnih držav v postmoderno Evropo regij (Caciagli, 1990, 431). Pri tem navajajo misel Daniela Bella, da je nacionalna država hkrati premajhna in prevelika. Postala je »premajhna za velike probleme življenja« in »prevelika za majhne probleme življenja«. Še zlasti je premajhna, da bi lahko regulirala ekonomijo, in prevelika, da bi bila občutljiva za zelo konkretne in specifične probleme družine in posameznika.

Ponavadi se spregleda, da isti argument velja analogno tudi za regijo. Čeprav je bližje posameznikovemu vsakdanjemu življenju, je regija še vedno le vmesna raven med posameznikom in globalno družbo. Proces avtonomizacije in integracije se ne bo ustavljal na ravni regij, nasprotno, nadaljeval se bo, vse dokler ne bo dosegel enkratnega, avtonomnega posameznika, medsebojno povezanega z drugimi v mreži globalne družbe (o tem Z. M., *Avtonomni posameznik in globalna družba, Razgledi*, 24.6.1994, 18–19). Regije bodo našle svoje mesto le, če bodo dovolj fleksibilne, da bodo zagotavljale tako individualno avtonomijo (enkratnost) kot tudi integracijo.

Konvencionalna rešitev za obvladovanje neobvladljive kompleksnosti velikih teritorialnih enot je bila v tem, da so se usmerjali na majhne sestavne enote, npr. z decentralizacijo odločanja. Pri tem so izhajali iz starih predstav o neposredni demokraciji, ki naj bi bila uresničljiva zgolj znotraj lokalnih skupnosti. Vendar razširjenost informacijskih in komunikacijski tehnologij krepi trende k deteritorializaciji in ubikvitetni družbi, kar vključuje lokalno-globalno (mikro-makro) konvergenco: kar je na voljo v določenem kraju ali regiji, je vse bolj podobno sistemu, kar je dostopno na ravni Evrope ali sveta kot celote.

Smeri sprememb lahko »idealno-tipsko« predstavimo takole: vsaka regija (kraj) bo po svojih elementih prisotna ali dosegljiva v vsej Evropi; in Evropa z vso svojo raznovrstnostjo bo prisotna v vsaki regiji (kraju). S takšno supranacionalno-subnacionalno konvergenco se spreminja tudi narava decentralizacije odločanja. Ker se evropska (svetovna) omrežja spreminjajo pod vplivom novih transportnih in komunikacijskih sredstev, postaja vse bolj mogoča tudi neposredna participacija v majhnih skupinah globalnega pomena. Majhno in veliko vse manj in manj ustreza razliki med lokalnim in globalnim. Oznaka »evropski« še ne pomeni, da gre nujno za veliko, prav tako kot lokalno/regionalno ni nujno povezano z majhnostjo. Neposredna udeležba znotraj majhne skupine postaja mogoča tudi na evropski (ali svetovni) ravni. Hkrati pa postaja vedno težje razlikovati med tem, kaj je lokalno, regionalno, nacionalno ali supranacionalno.

Normativni red, kot ga izgrajuje EU, uveljavlja univerzalne standarde, ki izključujejo razlike znotraj njenih meja, ki bi temeljile na teritorialni pripadnosti. Zaščita univerzalnih individualnih in etničnih pravic ter okolja dobiva prednost pred načelom nevmešavanja v notranje zadeve nacionalnih držav. Univerzalizem se izraža v uveljavljanju norm, ki so skupne vsem teritorialnim enotam in vsem ravnem teritorialne organizacije. S tem pa izključuje arbitrarno poseganje državne oblasti.

Vsaj znotraj meja združene Evrope bodo univerzalni kriteriji postali pomembnejši od »pripisanih značilnosti«, kot je nacionalna pripadnost. Medtem ko je danes prioriteta dana lokalni, regionalni ali nacionalni pripadnosti, bolj zaradi inercije kot po preišljeni izbiri, pred kvalitetami, kot so osebne sposobnosti, talenti in dosežki (kot so npr. pogoji za pridobitev državljanstva), pa bo prihodnost manj aprioristična. To se vidi v sistemu novačenja študentov na univerzah v ZDA, kjer imajo osebne sposobnosti večjo težo kot teritorialna pripadnost (državljanstvo).

Če želimo dobiti pristop na tuji trg ali pravico do (stalnega) prebivanja v drugih evropskih državah, moramo omogočiti enak dostop za tujce pri nas. Splošno sprejete takšne norme pa predpostavlja, da nacionalna država izgublja svojo kontrolno vlogo. Teritorialno poreklo nehuje biti podlaga za določene pravice ter merilo za reguliranje teritorialne mobilnosti (tako pritoka kot odtoka).

Različni primeri ilustrirajo normativno nesprejemljivost razlikovanja med (nacionalno) pripadnostjo različnim državam članicam EU (npr. prepoved lastniških pravic tujcem, različne cene in obdavčitve za domačine in tujce, univerzalnost zakona o industrijski lastnini itd.).

Ko se hierarhična os podaljša (od nacionalne) do supranacionalne ravni, postajajo posplošene norme ali standardi vedno bolj pomembni, medtem ko se

samovoljni, *ad hoc* posegi države zmanjšujejo. S tem se kaže trend k objektivizaciji odločanja, le-ta pa je nujen odgovor na naraščajočo kompleksnost in na potrebo zagotovitve enotnosti sistema (»Nove Evrope«). Gre za zavezujoče omejevanje, ki nasprotuje hierarhizaciji teritorialne organizacije. Bolj ko center nacionalne države izgublja svojo moč nadzorovanja zaradi naraščajoče uporabe univerzalnih standardov, bolj slabijo prejšnji hierarhični odnosi med konkretnimi subjekti.

Odpiranje meja, spodkopavanje hierarhij

Ne glede na bruselske spodbude za obmejno sodelovanje lahko pričakujemo, da bo imelo odpiranje mej različne učinke na regije v vsaki državi. V obmejnih regijah bo prišlo do največjih sprememb, tako glede povezanosti (čezmejnih povezav, koalicij) kot tudi glede njihovega položaja v nacionalni hierarhiji. Namesto prejšnjih enostranskih povezav (z nacionalno prestolnico) in odvisnosti bodo imele obmejne regije na voljo večje število opcij in na ta način dosegle večjo avtonomijo. Odvisno od konkretnega geografskega položaja (npr., če obstajajo močni urbani centri ob meji, kot je to v primeru Slovenije, ki je obdana z mesti, kot so Gradec, Celovec, Beljak, Gorica, Trst itd.) lahko obmejne regije (mesta) kažejo – bolj ali manj izrazito – težnjo, da bi se izognile obstoječi nacionalni hierarhiji.

Nacionalni centri bodo morali izrazito spreminjati svojo strategijo, da bi v razmerah večje odprtosti ohranili nadzor nad obmejnimi in drugimi regijami. Medtem ko sta bila njihovo vplivno območje in monopolistična oblast do nedavnega nekakšni zagotovljeni stalnici, pa ju morajo sedaj braniti v vse bolj odprtem spopadanju s konkurenčnimi centri v sosednjih in drugih državah. V funkcionalno racionalističnem smislu bi lahko tuji centri imeli celo prednost: geografsko so lahko bližje, so večji, ekonomsko in kulturno bolj razviti ter še zlasti, ker niso formalno umeščeni v nadrejeni položaj, lahko prevzamejo nevtralnejšo držo kot partnerji v različnih razvojnih projektih¹⁸⁵.

V kontekstu evropske integracije prihaja do radikalno različne situacije s tem, ko se – namesto prejšnjih samoumevnih danosti – pojavlja možnost izbire partnerjev v vse širšem prostoru. Prej najbolj omejen obmejni položaj (periferija) se zdaj lahko izkaže kot najbolj ugoden. Z odstranitvijo mejnih pregrad lahko obmejne regije uveljavijo najradikalnejši obrat od hierarhično posredovanih radialnih povezav k neposrednim čezmejnimi horizontalnim in vertikalnim povezavam. To jim omogoča, da se izognejo motnjam (popačenjem) v komuniciranju, do katerih je doslej prihajalo zaradi vključevanja nadrejenih (z omejeno senzitivnostjo za njihove posebne interese), ki so kot monopolistični predstavniki države poskušali omejevati neposredne mednarodne povezave (obmejnih) regij.

V Veliki Britaniji, Franciji, Španiji, Italiji, Sloveniji, Hrvaški in drugje lahko vidimo manifestacije konflikta in napetosti med prestolnico kot nacionalnim predstavnikom in regijami, ki nasprotujejo obstoječi teritorialni hierarhiji. Na eni strani obstajajo centrifugalna gibanja, ki iščejo izhod iz toge teritorialne hierarhije,

¹⁸⁵ Tipična je vloga mesta Gradec. Kot je znano, je bil do leta 1918 prestolnica tako nemško kot slovensko govorečega dela Štajerske. Zdaj ponovno krepí svoje povezave z Mariborom s skupnimi razvojnimi projekti: ustvarjanje »znanstvenega parka« na avstrijski strani meje; sodelovanje med mestnima univerzama in različnimi kulturnimi institucijami. Vse to zmanjšuje odvisnost Maribora od Ljubljane in mu omogoča neposredno obmejno povezovanje mimo nje.)

na drugi strani pa obstaja strah, da bi ta gibanja ogrozila nacionalno enotnost in integriteto. Regionalizem je često tolmačen kot napad na nacionalno enotnost, še posebno takrat, ko se pojavlja v obmejnih regijah ter trči ob ustavno ureditev mnogih držav, ki eksplicitno prepovedujejo delovanje regij in njihovih predstavnikov na mednarodni ravni¹⁸⁶.

Vendar takšno normativno ureditev – če že sama ne postaja bolj liberalna – spodkopava dejanska praksa, ki se od nje oddaljuje na različne načine (skladno s teoretskimi pričakovanji). Neučinkovitost normativne ureditve izvira iz zastarele koncepcije nacionalne enotnosti, po kateri naj bi bila enotnost zagotovljena na podlagi hierarhične strukture (dominacija centra), ne pa na podlagi »enotnosti raznovrstnosti«.

Regionalne posebnosti in avtonomija niso bile pomembne vrednote za nacionalne vlade v času formiranja narodov. Prav nasprotno, šteli so jih za ovire nacionalne enotnosti, ki so jo uveljavljala središča. V razmerah visoke regionalne raznolikosti (npr. jezik, dialekti) in relativno nizke medsebojne povezanosti, sta bila centralizem in relativno zaprte meje bolj »funkcionalna«. Tam, kjer so imele regije bolj ali manj realno možnost za odcepitev, t. j. v obmejnih regijah z močno etnično manjšino, kot so v Italiji Alto Adige, Južna Tirolska in Benečija-Julijska krajina, je bila grožnja z odcepitvijo (secesijo) še posebno občutljiva zadeva. Značilno je, da so to bile prve regije, poleg Sicilije in Sardinije, ki so dosegle posebno avtonomijo. Centralna vlada je v to privolila le zato, ker naj bi bilo manjše zlo, kot pa grožnja nacionalni integriteti (npr. možna odcepitev Južne Tirolske).

Z odpiranjem državnih mej stari koncept nacionalne enotnosti postane neuporaben: z medsebojno povezanostjo in obmejnimi prežemanjem so postale prejšnje teritorialne delitve v smislu logike alternativ (*zero sum game*, korist/izguba) vse manj in manj izvedljive. Nacionalni centri ne morejo preprečiti uhajanja suverenosti. Višja regionalna avtonomija pa je – na višjih stopnjah razvoja – lahko prej grožnja nacionalni hierarhiji (centralizmu) kot pa nacionalni enotnosti.

Poleg tega prehaja poudarek z nacionalnega na nadnacionalno povezanost, ki nakazuje, da nacionalna hierarhična struktura slabi. To se izraža v spreminjajočih se vzorcih transportnih poti: od prevladujočega radialnega vzorca v nize policentričnih omrežij z naraščajočim deležem lateralnih poti znotraj državnih mej in preko njih (za Francijo glej Bruecher, 1992).

Evropska integracija daje zagon k prehodu od enotnosti, ki temelji na dominaciji, k enotnosti, ki temelji na dopolnjevanju (sodelovanju) in konkurenci.

Reprezentativnost regionalnih interesov

Ena od razsežnosti težnje k subsistemi (subnacionalni) avtonomiji in k neposredni povezanosti zadeva (ne)reprezentativnost prestolnice (osrednje vlade) v predstavljanju regionalnih interesov in identitet. V Sloveniji se npr. Maribor (Štajerska) upira samoumevnosti, da bi Ljubljana nastopala kot vsesplošni reprezentant, tako kot tudi samoumevnosti, da druge regije ali regionalna središča ne dobivajo takšne

¹⁸⁶ [Carlo Ghisalberti (v Lottes, 1992) prikazuje, kako se v Italiji povečuje strah glede popolnega priznanja regionalne ravni teritorialne organizacije. Skrbi jih, da bo težko pridobljena enotnost nacionalne države navkljub močnemu nadzoru osrednje vlade oslABLJENA. Vendar bi lahko utemeljevali, da bo ta enotnost prej slabela zaradi »strogega nadzora« iz enega središča.]

vloge. »Karkoli je narejeno v Ljubljani, je nacionalnega pomena in dobi nacionalno finančno podporo; karkoli pa storimo v Mariboru, je naša zadeva – celo v primerih mednarodno priznane odličnosti.«

Ta empirični fragment je zelo značilen za splošno sociološko razlago procesa teritorialne dehierarhizacije. Gre za delegitimizacijo centralizirane oblike nacionalnega predstavljanja z »edinim legitimnim glasom«, kot to označi Duchacek, na ustvarjanje prostora za večglasno reprezentativnost (polifonijo). Čim višja je teritorialno organizirana raznovrstnost, tem bolj je pristranska kakršna koli oblika njene reprezentativnosti in tem bolj je omejena možnost, da bi lahko nadomestili katerega koli soudeleženca. To nakazuje nujnost neposredne udeležbe ne le znotraj ozkih lokalnih zadev, temveč tudi v najširših okvirih prihajajoče mikro-makro konvergenca.

Regije v preteklosti in prihodnosti

Evropo regij lahko razumemo kot korak k »postnacionalni družbi«, pod pogojem, da gre za proces, ki še teče, in da spreminja samo vlogo regije.

Kritika preživelosti modela »biljardnih krogel« (zaprtih teritorialnih sistemov) ne zadeva le nacionalne države, temveč tudi poenostavljene predstave o »Evropi regiji«. Prihodnja Evropa torej ne bo nekakšen skupek regij kot zaprtih teritorialnih sistemov. V prihodnosti se bodo regije bolj oblikovale na podlagi selektivnega združevanja kot na frontalnem ločevanju. Regionalne identitete se bodo prej oblikovale kot »križišča« kot pa »otoki«. Vse manj bodo upoštevale državne meje in nacionalno hierarhično ureditev. Njihove povezave ne bodo prvenstveno določene s fizično bližino in teritorialnim sosedstvom, temveč s specifičnimi transnacionalnimi omrežji.

Ena glavnih značilnosti »postmoderne stanja«, večja fleksibilnost, se bo spopadala s togimi obstoječimi institucionalnimi strukturami. Povečana avtonomija različnih akterjev bo zahtevala deinstitucionalizacijo in deetatizacijo. Formalna državna organizacija moči in nadzora bo sčasoma izgubljala svojo prisilnost. Razlika med državnimi in nedržavnimi enotami teritorialne organizacije se bo zabrisovala. Tudi nove neodvisne majhne nacionalne države se bodo morale povezovati z regijami kot deli večjih držav.

Proces avtonomizacije je razviden tako v krepitvi regij kot subnacionalnih enot kot tudi v pojavljanju večjega števila majhnih novih držav. Za zdaj imajo majhne države prednost v dostopu do centrov na nadnacionalni ravni. Vendar se bo ta razlika zmanjšala s splošnim trendom k mikro-makro konvergenci.

»Evrope regij« naj torej ne bi razumeli kot končno postajo sedanje preobrazbe teritorialne organizacije. Nedvomno sicer predstavlja naslednji korak v nasprotujočih si procesih razvoja (razumljenih kot enotnost nasprotij avtonomizacije in integracije). Vendar ne smemo zanemariti dejstva, da je Evropa le vmesna postaja na poti do globalne družbe ravno tako, kot je regija le postanek na poti enkratnemu in avtonomnemu posamezniku.

Literatura

- Angnew, John (1987), *Place and Politics*, London, Allen and Unwin
- Alger, Chadwick F. (1992), *Local Response to Global Intrusions*; prispevek v knjigi: Zdravko Mlinar, ed., *Globalization and Territorial Identities*, Aldershot, Avebury, str. 77–104
- Allardt, Erik (1979), *Implication of the Ethnic Revival in Modern Industrialized Society*, in: *Commentationes Scientiarum Socialium*, 19, Helsinki, Societas Scientiarum Fennica
- Baumeister, Roy F. (1986), *Identity: Cultural Change and the Struggle for Self*, Oxford, Oxford University Press
- Bassand, Michel (1990), *Culture et Region d'Europe, Conseil de l'Europe*, Presses Polytechniques, Lausanne
- Blau, Peter (1977), *Inequality and Heterogeneity*, New York, Free Press
- Brown, Lester (1972), *World Without Borders*, New York, Vintage Books
- Boulding, Kenneth (1985), *The World as a Total System*, London, Sage Publications
- Dahl, Robert, Edward Tufte (1973), *Size and Democracy*, Stanford, Stanford University Press
- Debray, Régis (1986), *Les Empires contre l'Europe*, Paris, Gallimard
- DiMuccio, R.B.A. and James N. Rosenau (1992), *Interdependence and Sovereignty in World Politics*; prispevek v knjigi Duchacek, Ivo D. (1986), *The Territorial Dimension of Politics Within, Among and Across Nations*, Boulder and London, Westview Press
- Friberg, Mats and Bjorn Hettne (1982), *The Greening of the World: Towards a Non-Deterministic Model of Global Processes*, University of Gothenburg, Sweden (xerox)
- Friedmann, John and Goetz Wolff (1982), *World City Formation: An Agenda for Research and Action*, *International Journal for Urban and Regional Research*, Vol. 6, No. 3
- Giddens, Anthony (1990) *The Consequences of Modernity*, Cambridge: Polity Press
- Harvey, David (1989), *The Condition of Postmodernity*, Oxford, Basil Blackwell
- Hirschman, Albert (1970), *Exit, Voice and Loyalty*, Harvard University Press
- Larochelle, Gilbert (1992), *Interdependence, Globalization and Fragmentation*; prispevek v knjigi: Zdravko Mlinar, ed. (1992), str. 150–164
- Levitt, Theodore (1983), *The Marketing Imagination*, New York, The Free Press
- Mlinar, Zdravko (1992), *Globalization and Territorial Identities*, Aldershot, Avebury
- Moore, Wilbert (1966), *Global Sociology: the World as a Singular System*, *American Journal of Sociology*, No. 71
- Ogan, Christine (1988), *Media Imperialism and the Videocassette Recorder: The Case of Turkey*, *Journal of Communication*, Vol. 38, no. 2
- Ploman, W. Edvard (1984), *Space, Earth and Communication*, London, Frances Pinter,
- Poche, Bernard (1992), *Identification as a Social process: Territory as an Organizational or a Symbolic Area*; prispevek v knjigi: Zdravko Mlinar, ed., 1992, str. 129–149
- Rosenau, James N. ed. (1990), *Turbulence in World Politics*, Princeton University Press
- Rosow, Jerome M. (ed.) (1988), *The Global Marketplace*, Oxford, Facts on File
- Sack, R. D. (1986), *Human Territoriality*, Cambridge, Cambridge University Press
- Simmel, George (1964), *Conflict, The Web of Group-Affiliations*, New York, Free Press
- Smith, Anthony D. (1990), *Towards a Globe Culture? v: Global Culture*, edited by Mike Featherstone, London, Sage Publication
- Strassoldo, Raimondo (1992), *Globalism and Localism: Theoretical Reflections and Some Evidence*; prispevek v knjigi Zdravko Mlinar, ed., 1992, str. 35–59
- Suttles, Gerald (1984), *The Cumulative Texture of Local Urban Culture*, *American Journal of Sociology*, Vol. 90, No. 2

Teune, Henry (1992), *Multiple Group Loyalties and the Security of Political Communities*; prispevek v knjigi Zdravko Mlinar, ed., 1992, str. 105–114

Teune, Henry, Mlinar Zdravko (1978), *Developmental Logic of Social Systems*, London, Sage

Williams, Cohin H. (1992), *Identity, Autonomy and the Ambiguity of Technological Development*; prispevek v knjigi Zdravko Mlinar, ed., 1992, str. 115–128

Vir: Teorija in praksa, let. 29, št. 5–6, Ljubljana 1992

Vir: Majhno in veliko ni lokalno in globalno. Razgledi, 17. mar. 1995, str. 12–13.

KREPITEV IN SLABITEV MOČI LOKALNIH AKTERJEV TER NASTAJANJE IN IZGINJANJE LOKALNIH POSEBNOSTI V PROCESU GLOKALIZACIJE

Povzetek: V tem besedilu¹⁸⁷ poskušam razkrivati dolgoročnejšo razvojno usmeritev predvsem z vidika preokupacij »sociologije lokalno-globalnih odnosov«, kakor smo jo zasnovali v okviru Mednarodnega sociološkega združenja (Thematic Group 06), pri čemer:

1. ena zadeva vprašanje, kako se z lokalnim odpiranjem v svet spreminja moč in nemoč lokalnih akterjev; to zadeva srž razprav o demokraciji in emancipaciji manjšinskih kategorij prebivalstva v kontekstu glocalizacije; 2. druga pa spremembe z vidika teritorialne raznovrstnosti in še zlasti z vidika lokalnih posebnosti; ali le-te izginjajo in se umikajo vse večji uniformnosti, ali pa se krepijo, mogoče celo hkrati z določeno obliko uniformnosti?

Oboje predstavlja temelj za razumevanje preobrazbe teritorialne organizacije, ki vodi h krepitvi globalne, civilne informacijske družbe. Vendar pa ne gre za enosmerni proces. Ob tem, ko skupni imenovalec teh sprememb razkrivamo v preseganju logike igre z ničelno vsoto, zlasti na podlagi informatizacije, se nam hkrati že nakazuje njeno vračanje, ko se spopadamo s fizičnimi mejami rasti. Splošna konceptualna in teoretska vprašanja ter svetovne izkušnje osvetljuje z razpoložljivimi empiričnimi podatki, in še posebej iz raziskave z območja občine Koper in Slovenske Istre.

Ključni pojmi: (ne)moč lokalnih akterjev, teritorialna raznovrstnost, lokalne posebnosti, glocalizacija, igra z ničelno vsoto, tokovi ljudi, stvari, idej, naravno in grajeno okolje, življenjski stil.

Pojmovno-teoretska izhodišča

Konec logike ničelne vsote in njen povratek

V iskanju primernih teoretskih okvirov za pojasnjevanje naše teme je treba najprej razkriti inercijo nezaveščenega predpostavljajanja logike ničelne vsote.

Čeprav je v razpravah najpogosteje le implicitna, predstavlja ta logika pravzaprav prevladujočo predpostavko v preučevanjih naše teme tako v smislu »horizontalnih« odnosov med teritorialnimi enotami ali akterji, kot v smislu »vertikalnih« odnosov med ravnimi teritorialne organizacije. Vendar pa jo sociologi in politologi v proučevanjih vloge večravenske soudeležbe v odločanju (dehierarhizacija), partnerstva, hibridizacije, kreolizacije, mešanja suverenosti, tako kot v EU itd., *dejan-sko* vse bolj zavračajo. Čeprav avtorji pogosteje ugotavljajo, da globalno ni nujno alternativa lokalnemu, tega ne vidijo kot vseobsežne (paradigmatske) preobrazbe družbe, katero skušam izpostaviti.

Prehajanje od ničelne vsote – v smislu, da kolikor eden pridobi, toliko drugi izgubi – k variabilnim vsotam pa se spet drugače kaže v informacijski sferi, kot pa

¹⁸⁷ V osnovi gre za prispevek avtorja v okviru delavnice, ki jo je priredila ISA Thematic Group 06 z naslovom Local – Global Relations na FDV, v Ljubljani, med 21. in 23. junijem 2001.

z vidika fizičnih razsežnosti prostora. Ker informacije ne *porabimo* tako kot fizične dobrine, jo lahko *rabi* eden, *ne da bi s tem izključeval drugega*. Tako informatizacija družbe največ prispeva k preobrazbi, katera vodi k preseganju logike igre z ničelno vsoto.

Hkrati pa gre za naraščajočo ozaveščenost o *fizičnih mejah* sveta, tako v globalnem kot lokalnem merilu, kar spreminja odnose med akterji v prostoru. Te spremembe vključujejo intenzifikacijo konfliktov med skupinami in posamezniki, ki so vse bolj prisotni tudi kot vsebina civilno-družbenega angažiranja in odločanja na vseh ravneh teritorialne organizacije družbe.

PREOBRAZBA TERITORIALNE ORGANIZACIJE DRUŽBE	
OD ZAPRTOSTI K ODPRTOSTI	
koncepti, modeli in metafore	
KUMULATIVNE SKUPNOSTI	FUNKCIONALNA ZDRUŽENJA
PROSTOR KRAJEV	PROSTOR TOKOV
IDENTITETA KOT OTOK	IDENTITETA KOT KRIŽIŠČE
OBMOČJA/KONTEJNERJI	OMREŽJA AKTERJEV
(DRŽAVE KOT) BILJARDNE KROGLE	MREŽE
STARI LOKALIZEM	NOVI LOKALIZEM
Od frontalnega ločevanja k selektivnemu povezovanju	
Od ničelne vsote k variabilni vsoti	

OD ODPIRANJA K ZAPIRANJU
– OZAVEŠČANJE LOKALNIH AKTERJEV O SVETOVNIH MEJAH RASTI
– IZGUBLJANJE MOŽNOSTI TERITORIALNEGA IZKLJUČEVANJA NEŽELENIH POSLEDIC DELOVANJA LOKALNIH IN NACIONALNIH AKTERJEV:
– KONEC MOŽNOSTI IZMIKANJA NEGATIVNIM POSLEDICAM
– KONEC IZVOZA ODPADKOV
– UVAJANJE RAZLIČNIH OBLIK SAMOZADOSTNOSTI OZ. SAMOOSKRBE
– OMEJEVANJE PORABE ENERGIJE, TRANSPORTA NA DOLGE RAZDALJE i.dr.

Pred desetletjem ali dvema, torej v značilnih začetnih obravnavah globalizacije v družbenih znanostih, je prevladovala razlaga o *delokalizaciji* (Peachey, Bodzenta, Mirowski, 1984) in nasploh o *deteritorializaciji*. Ta je ustrezala močno prisotni ideji o krepitvi svetovnega jedra na račun svetovne periferije oz. marksistični teoriji imperializma. Wallerstein je svetovni sistem obravnaval kot alternativo nižjim ravnam; Kuklinski (ur., 1990) je izdal knjigo z naslovom »Globality versus Locality« ipd. Implicitna podlaga takšnim razlagam pa je bila *logika »igre z ničelno vsoto« (zero sum game)*. Na tem mestu pa nas ta logika ali preseganje le-te zanima glede na odnos med lokalnim, nacionalnim in nadnacionalnimi ravnmi oblasti in odločanja. Z vse intenzivnejšim horizontalnim in vertikalnim povezovanjem v vse širšem prostoru – tako z vidika mobilnosti ljudi in dobrin, kot idej – postaja takšna izključnost nemogoča. Tisto, kar je pridobitev za enega, ob intenzivnejši povezanosti, ko je *udeležencem vse več skupnega*, ne pomeni več *eo ipso* izgube za drugega. Čim več imajo lokalni akterji skupnega z drugimi, v nacionalnih in transnacionalnih

okvirih, bolj se lahko od drugih razlikujejo, ne da bi s tem slabili njihovo medsebojno povezanost.¹⁸⁸

(PRE)RAZPOREDITEV MOČI PO NIVOJIH	
1. LOGIKA »NIČELNE VSOTE«	
J. Wallerstein	medsebojna izključnost, zaporednost nivojev
R. Dahl, E. Tuft	
C. Hammelink	
2. KOMPLEMENTARNOST, SHARING	
J. Monnet	nihče ne izgublja moči, suverenosti, vsi pridobivajo (izgubljajo, če se zapirajo)
J. Delors	
E. Wistrich	
3. ENOTNOST NASPROTIJ GLOBALIZACIJE IN INDIVIDUALIZACIJE	
	polarizacija in konvergenca

Tako je razumljivo, da so avtorji lokalno in globalno najprej pojmovali kot dvoje povsem ločenih kategorij, danes pa se v kontekstu časovno-prostorskega zgoščevanja vse bolj približujejo konceptu njihovega prežemanja, kar izraža tudi termin *glokalizacija*.

Nekoliko poenostavljeno lahko sicer lokalno jemljemo kot najmanjšo prostorsko enoto in torej kot drugi ekstremni pol v odnosu do globalnega. Hkrati pa prihaja do medsebojnega prežemanja, tako da najbolj prodorni lokalni akterji postajajo prisotni po vsem svetu, hkrati s težnjo, da je ves svet vse bolj neposredno navzoč v *lokalni* enoti kot nekakšnem *mikrokozmosu*¹⁸⁹. V tem smislu se globalno pojavlja, ne le kot alternativa, ki se *izključuje z lokalnim*, temveč tudi kot možnost in priložnost za *afirmacijo lokalnega*. Koliko se ta možnost dejansko uresniči, pa je zmeraj bolj odvisno od aktivne *vloge lokalnih akterjev* in ne gre več za nekakšno vnaprejšnjo danost. To kaže, da koncept glokalizacije vključuje nevarnost, da zakrije še bolj temeljno polarizacijo in konvergenco, t. j. med procesoma globalizacije in individualizacije (Mlinar, 1994).

O (ne)razumevanju glokalizacije

Robertson (1994, 38) pravi, da poizkuša pokazati, kako globalizacija vključuje preobrazbo »doma«, »skupnosti« in »kraja«. V toliko ni najprimerneje na kraj gledati kot nasprotje globalnemu. Pod določenimi pogoji ga lahko štejemo celo kot enega od vidikov globalizacije. Tako avtor ugotovi, da je »pojem glokalizacije« zelo blizu tistemu, kar je že pred tem pisal o globalizaciji in pravi: »Z mojega stališča je pojem *globalizacije* vključeval simultanost in medsebojno prežemanje tistega, kar običajno imenujemo globalno in lokalno, ali – še splošneje rečeno – univerzalno in partikularno... zame (in za druge) lahko postane celo nujno, da sporni termin globalizacija občasno zamenjamo s terminom glokalizacija«.

¹⁸⁸ Višja stopnja izobrazbe na splošno pomeni prav to, da imajo akterji hkrati več skupnega v smislu podobnosti, in zato lahko kažejo večjo strpnost do različnosti.

¹⁸⁹ Npr. empirično lahko preučimo, kolikšen delež od vse poznane raznovrstnosti "etničnih kuhinj" lahko najdemo v restavracijah New Yorka ali Londona i.dr.

Tako kot Robertson kritizira druge (Giddensa, 1991, 22 in Barber-ja, 1992) zaradi razlage o (preveč) medsebojno izključujočih in nasprotujočih si težnjah, tako se mu potem njemu samemu »zgodí« nasprotno. Sicer pa celo izrecno pravi, da globalno ni že samo po sebi proti postavljeno lokalnemu. Tisto, kar pogosto označujemo kot lokalno, pa je vključeno v fleksibilno pojmovanje globalnega.¹⁹⁰

S svojo razlago pravzaprav *ukine protislovno* razmerje tako, da eno stran preprosto priključi drugi. S tem pa pride v nasprotje s svojim izhodiščem, ko je s pojmom globalizacija hotel opozoriti na dvostranost tega dogajanja.¹⁹¹

In naj zaključim s tem Robertsonovim poizkusom pojasnjevanja odnosa lokalno-globalno še z naslednjim: »Ne da bi zanikali, da ima svet – kot celota – določene sistemske lastnosti, poleg tistih, ki jih imajo enote znotraj njega, moramo poudariti, na drugi strani, da so takšne enote same v veliki meri *zgrajene v procesih in dejanjih izven teh enot*, in v okviru naraščajoče globalne dinamike« (ibidem, str. 42).

Takšna formulacija pa je spet notranje močno nekoherentna in avtor piše v nasprotju s svojim izhodiščnim namenom. Izdvajanje »procesov in dejanj izven teh enot« ustreza kvečjemu teritorialni organizaciji (pred-)industrijske dobe, »prostoru krajev«, ne pa prostoru tokov in omrežij preko katerih se uresničuje proces globalizacije. V takšnem – empirično gledano sicer – zares šele nastajajočem kontekstu pa delitev na notranje in zunanje izgublja svoj pomen.

Navzlic nakazanim pomanjkljivostim se je na teoretični ravni prav Robertson še najbolj približal osrednjim vprašanjem naše teme; zato sem mu posvetil večjo pozornost.

Eno od osrednjih vprašanj, ki zadevajo lokalno-globalno konvergenco je *upadajoča izključujočnost* lokalne demokracije. S prehajanjem od območne k omrežni organizaciji, ki je možna na podlagi razširjene dostopnosti, lokalna udeležba postaja vsebinsko bogatejša s tem, da vključuje tudi globalne zadeve (več o tem glej v prispevkih C. Algerja).

To lahko teoretsko pojasnujemo glede na spreminjajoče se razmerje med deli in celoto. »Deli« vse bolj prevzemajo pravo vlogo dela, čim bolj prevzemajo odgovornost in se ukvarjajo s problemi celote (sveta); in obratno, »celota« (svet) vse bolj dobiva pravo vlogo celote v kolikor postaja bolj občutljiv za probleme svojih delov.

Vse to je odvisno od:

1. povečevanja reprezentativnosti predstavništva na višjih ravneh,
2. odpiranja možnosti neposredne udeležbe, brez vsakršnega posredovanja, kar pomeni, da s tem problem predstavništva postane brezpredmeten.

S prvega vidika se postavlja vprašanje institucionalne reforme OZN, ki bi upoštevala, da sedanja organizacija dejansko upošteva vse manjši delež svetovne teritorialne raznovrstnosti. V tem smislu postanejo razumljivi predlogi, da bi ustanovili skupščino ljudstev v OZN, ki bi neposredno predstavljala *državljan*e in *ne njihovih vlad* (Arhibugi, Held, eds., 1995).

¹⁹⁰ Žal pomen oznake fleksibilno pojmovanje implicira predvsem ohlapno koncepcijo in nedoslednost. Z enako utemeljitvijo bi lahko globalizacijo tretirali tudi kot en vidik lokalizacije.

¹⁹¹ Lahko se sicer strinjamo z njim, ko pravi: "Moje stališče je tudi, da ni smiselno opredeliti globalno tako, kot da le-to izključuje lokalno. V nekoliko tehničnem smislu, če opredelimo globalno na takšen način, to nakazuje, da se globalno nahaja onstran vseh krajevnosti, kot da ima sistemske lastnosti iznad in onstran lastnosti enot znotraj globalnega sistema". (Robertson, 1994, p. 42).

Za podobne težnje gre na ravni EU. Korenitejše spremembe pa zadevajo lokalno-globalno zблиževanje z vidika ideje o *globalni civilni družbi*. To dobiva novo moč z internetom, vendar bolj glede na posameznike kot na kolektivne teritorialne akterje. »Lokalna politika se ne nanaša več le na lokalne zadeve«... (Agulhon, cit. v Agnew 1987). Toda, ali je takšna politika še lokalna? Boljše bi jo označevali kot glocalno politiko.

Lokalno-globalna konvergenca ne temelji le na povečani dostopnosti na podlagi telekomunikacijske revolucije, ampak se pojavlja tudi z vidika dejanskega, *fizičnega shajanja*, kot se ponavljajoče pojavlja na različnih lokacijah (svetovni sociološki kongresi, na primer, v Montrealu, Bielefeldu, Madridu, New Delhiu, Mexico Cityju, Uppsali, Torontu, Varni itd.) za omejeno časovno obdobje. Takšna shajanja utelešajo lokalno-globalno mešanico, ki jo je mogoče razumeti v smislu glocalizacije in časovno-prostorskega zgoščevanja: zagotavljajo namreč vsaj začasne neposredne, stike udeležencev (lahko) iz vsega sveta, na različnih krajih, ki postajajo svetovna prizorišča. Glavni pogoj za to, da bi te kraje lahko tako označevali, pa je dostopnost.

Lokalizacija in ponotranjenje globalnih zadev se kažeta v vse številnejših pojavnih oblikah, kot na primer v protestih kosovskih Albancev v Ženevi ali v demonstracijah Kurdiv v nemških mestih. Nadaljnji primer so priseljenci iz t. i. tretjega sveta v globalnih mestih kot je, denimo, New York.

Povezanost, samostojnost in neodvisnost

S povečevanjem odprtosti lokalnih enot spremljamo prehajanje od območne k omrežni organizaciji družbenega življenja. To vključuje tako vse *večjo samostojnost*, v smislu razširjanja razpona izbire partnerjev na kolektivni in individualni ravni, kot tudi *zmanjševanje neodvisnosti*, česar avtorji v literaturi (še zlasti t. i. *dependistas*, ki so računali na to, da se bodo manj razviti lahko izločili iz svetovnega sistema, s čimer bi preprečili nadaljnje izkoriščanje s strani svetovnega jedra) pogosto ne razumejo. Pogoj za to, da bi dejansko dosegli večjo samostojnost je v tem, da se odrečemo zahtevi po teritorialni neodvisnosti (izključevanju drugih).

STARI IN NOVI LOKALIZEM		
ANALITIČNA RAZS.	STARI LOKALIZEM	NOVI LOKALIZEM
POVEZANOST	Samostojnost kot neodvisnost	Samostojnost kot izbira
LASTNOSTI	Posebnosti z izključevanjem	Posebnosti z vključevanjem

Zgornje spet pomeni, da je višja stopnja samostojnosti možna le z upadajočo možnostjo frontalnega izključevanja drugih. Univerzalizacija vse bolj omejuje vsebino samovoljnega odločanja, tako z vidika tehničnih standardov in človekovih pravic, kot z vidika diskriminacije ali dvojnih meril na podlagi teritorialnega porekla.

Zgornja razlaga še posebej zadeva delovanje centrov politične moči današnjih nacionalnih držav, ki svoj monopolni položaj poskušajo ohraniti in vzdrževati s čim bolj popolno kontrolo na svojem teritoriju. Tako prihaja do neskladij, napetosti in konfliktov –

1. glede na težnje k opolnomočenju subnacionalnih, t.j. regionalnih in lokalnih enot;
2. glede na aspiracije po razširjanju vpliva (če že ne več po teritorialni ekspanziji) s strani sosednjih držav;
3. v odnosu do nastajajočih nadnacionalnih tvorb, kakršna je na primer Evropska unija ipd.

Prvo vprašanje se kaže kot obotavljajoče pristajanje ali pa celo *zadrževanje* teženj k *decentralizaciji* odločanja tako, da državno središče še v naprej ohranja vlogo predstavnika in zastopnika vseh teh enot v mednarodnem merilu, četudi postaja jasno, da dejansko ne zmore obvladovati vse večje kompleksnosti v delovanju osamosvajajočih akterjev. Zadržanost ali odpor do decentralizacije tako upočasnjuje ali onemogoča, da bi *subnacionalni akterji* tudi sami *neposredno* vstopali v svet. Ta odpor je implicitno ali eksplicitno utemeljen ne le v tem, da bi centralna oblast nekaj izgubila znotraj državnih meja, temveč tudi v tem, da se s tem že posega tudi v drugo vprašanje. Vkolikor državno oblastno središče namreč izgublja direktno kontrolo nad subnacionalnimi akterji, se s tem pojavi občutek potencialne ogroženosti teritorialne *integritete države*, ker da bi zlasti periferne enote prišle pod vpliv sosednje države, ali pa bi se celo odcepile in »prešle na drugo stran«. Čim večje je takšno tveganje, ali vsaj predstava o tem, tem močnejši bo poskus centra, da zameji samostojnost nastopanja subnacionalnih enot tudi v transnacionalnem merilu.¹⁹²

To pa je značilno za nekatere manjše države v odnosu do večjih sosed, kjer se hote ali nehote vsiljuje tema o *neparitetnih vlogah*. Na ta način se torej zlasti v manjših in novih, še neutrujenih državah, npr. v Istri, v zahodnem delu Slovenije in Hrvaške, značilno zaostrojujejo konflikti, ki zadevajo lokalno in regionalno avtonomijo ter aspiracije nekaterih italijanskih akterjev v zvezi z »vračanjem« v Istro.

Prav v zvezi s tem je značilno, da Slovenija v ustavi sploh ni uvedla regionalne ravni kot obvezne ravni teritorialne organiziranosti. Hkrati pa je vsebino lokalne samouprave *omejila* na *čisto lokalne zadeve*, ki se nanašajo le na vsakdanje življenje ljudi v majhnih lokalnih enotah. Ob tem, ko naj bi osamosvojili lokalno samopravo in izločili vmešavanje države, je bila tako vzpostavljena ločnica med lokalnosamoupravnimi in državnimi zadevami, kar je v nasprotju s splošno usmeritvijo, kakršno uveljavlja tudi Evropska unija, to je h krepitvi *partnerskih odnosov in večravnenskega* odločanja.

Zato sem tudi že v Teoriji in praksi (Mlinar, 2000) izpostavil vprašanje – *Glokalizacija ali getoizacija lokalne demokracije?*

Ustava Republike Slovenije v 140. členu določa:

»V *pristojnost občine* spadajo lokalne zadeve, ki jih občina lahko ureja samostojno in ki *zadevajo samo prebivalce občine*«.

(Uradni list RS št.33/91)

¹⁹² V naši raziskavi v občini Koper so se anketiranci takole odzvali na vnaprej izraženo stališče: "Država ne sme dopustiti, da bi se občine in regije brez njene odobritve povezovale tudi v mednarodnem merilu" – popolnoma se jih strinja 17,4 %, strinja se 31,3 %, ne strinja 34,5 %, sploh se ne strinja 9,3 % in ne ve 7,5 %. V tem pogledu torej gre še za nekakšno razdvojenost občanov, pri čemer verjetno gre tako za podaljševanje tradicionalne miselnosti v zgodovinskem kontekstu Westfalskega reda, torej za nekakšno navajenost na državne okvire delovanja, kot tudi za določeno bojazen pred odpiranjem, ki bi lahko – še posebej v obmejnih predelih – začelo izpodkopavati nacionalno integriteto.

Tako je prišlo do paradoksalnih razmer, ko je centralna državna oblast – tudi v imenu ohranitve teritorialne integritete – dejansko oslabila subnacionalne akterje (na obmejnem območju) in še spodbudila sredobežne sile.¹⁹³

Hkrati z inercijo klasičnega vzorca teritorialno-hierarhičnih odnosov med centralno državno in lokalno oblastjo pa se, če ostajamo v evropskem kontekstu, že vzporedno odvijajo vse številnejši omrežno organizirani EU projekti, ko z nadnacionalne ravni spodbujajo k enakopravnemu vključevanju lokalnih akterjev v partnerstvo in v večravenso soudeležbo v odločanju.

Krepitev in slabitev moči lokalnih akterjev

Krepitev moči lokalnih akterjev

Bodisi, da se opiramo na splošno sociološko teorijo bodisi na današnjo prevladujočo prakso v razvitem svetu, v obeh primerih pridemo do sklepa, da subnacionalni akterji (vključno sublokalni in individualni) krepijo svojo moč, s tem ko razširijo domet njihovega transnacionalnega povezovanja. S tem, ko nova tehnologija omogoča to povezovanje na večje distance se zmanjšuje odvisnost tako od bližnjih teritorialni enot, kot tudi znotraj teritorialne hierarhije. Kot je ugotavljal že Simmel akterji postajajo odvisni od vse večjega števila drugih akterjev, vendar se hkrati zmanjšuje odvisnost od vsakega konkretnega od njih. Ali kot se je izrazil Hirschman, s tem, ko se povečuje možnost za »exit«, se hkrati krepi učinkovitost nastopanja (»voice«) posameznih akterjev.

S takšnim razširjanjem opcij v povezovanju se relativizira odvisnost subnacionalnih akterjev od države, podobno kot tudi odvisnost sublokalnih akterjev v lokalnem merilu. Ob tem, ko se posamezni akterji odmikajo oz. sproščajo svoje prejšnje vezanosti na dano okolje se torej uveljavlja nekakšen emancipacijski proces. Giddensov koncept – disembedding, ima v sebi takšen potencial; vendar hkrati predstavlja tudi obliko eskapizma, umika od lokalnih odgovornosti.

Eno temeljnih nerazumevanj zadeva še zmeraj *neupoštevanje* sicer že ekspliciranih *razlik*, med *starim in novim lokalizmom*. predvsem gre za napačno usmeritev v tem smislu, da lahko okrepimo lokalno avtonomijo in moč lokalnih akterjev s tem, da jih frontalno ločimo oz. »zaščitimo« pred vplivi iz širšega prostora, še posebej pa države. Glede na to moramo k že prikazanim vidikom krepitve (empowerment) dodati še splošno ugotovitev, da le-to lahko v večji meri uveljavljamo s spremembo načina povezovanja (od hierarhičnega k partnerskemu) kot pa s prekinitvijo povezav. Nasploh vse intenzivnejše povezovanje pomeni, da je vse bolj neprimerno gledanje na spremembe z vidika zero sum game.

Krepitev moči lokalnih enot se pojavlja tudi ne glede ali celo predvsem izven formalne organizacijske strukture nacionalne države. Že samo dejstvo, da se povečuje število različnih izvedržavnih kanalov komuniciranja in transnacionalnih omrežij spreminja razmerja moči med nacionalnim in lokalnim nivojem. Tu se kaže že pogosto ugotovljena težnja k *hitrejšemu* povečevanju števila mednarodnih *nevladnih* organizacij kot pa vladnih, hkrati pa se spreminja tudi formalna teritorialna

¹⁹³ Zahteva po delitvi večjih občin, kakršna je npr. Mestna občina Koper, na več manjših enot je bila med občani sprejeta kot uveljavljanje logike "divide et impera".

hierarhična struktura, saj nacionalna državna raven ni več *končna instanca*; njena vloga je *relativizirana* s tem, da se lahko posamezniki pa tudi lokalne enote obračajo na nadnacionalne institucije, na primer v okviru Evropske unije.

Kopraska občina se je na primer v zvezi s konfliktom s centralnimi organi Republike Slovenije obrnila tudi na Svet Evrope. Hrvaška Istrska županija pa je v konfliktu z Zagrebom s pomočjo nekaterih italijanskih regij mimo Zagreba postala članica Skupščine evropskih regij, Assembly of European Regions; posamezniki se pritožujejo na Evropsko sodišče ipd.

Razširjanje dostopnosti torej pomeni *okrepitev* (empowerment) in sicer zato, ker –

1. gre za večjo samostojnost z vidika razširjanja *razpona izbire* v povezovanju z drugimi za reševanje problemov;
2. ker se s tem povečujejo možnosti *direktnega dostopa* do relevantnih akterjev in virov, kar hkrati pomeni zmanjševanje vloge posrednikov in predstavnikov in povečevanje možnosti izražanja avtentičnih interesov;
3. ker se ob tako razširjenih alternativah krepi »glas« nastopajočega, ki glede na fizično mobilnost in telekomunikacijsko povezanost ni več vezan le na eno lokacijo in je zato *odzivnost okolja* na njegovo nastopanje (participacijo) toliko večja; njegova pripadnost ni več avtomatično in samoumevno zagotovljena;
4. na ta način se zmanjšuje težavnost uveljavljanja določenega argumenta, saj je predstavljanje že v praksi preverjenih rešitev ali pa tudi razvojno političnih usmeritev od drugod lahko v pomembno oporo in *skrajšuje čas odločanja*;
5. v takšnem kontekstu se povečuje možnost formiranja in krepitev opozicijskih skupin ter podskupin in različnih manjšin, še zlasti z uveljavljanjem tangencialnega povezovanja v odnosu do nacionalnega središča, kar označujem kot krepitev moči v obliki *tangencialnih koalicij*;¹⁹⁴
6. tudi znotraj lokalnih skupnosti (če še pogojno uporabljam to oznako) prihaja do prestrukturiranja v smislu prerazdelitve družbene in politične moči, s tem, da se okrepi vloga *skupin civilne družbe* v odnosu do *podjetniške moči* (glej kasneje Mlinar sežigalnice v Luki Koper);
7. poveča pa se tudi možnost formiranja ter moč takšnih skupin v odnosu do lokalnih ali nacionalnih *ekspertnih institucij*, ki so navzlic svoji nominalni nepristranskosti – kot kažejo številni primeri iz prakse – pogosteje bližje podjetniškemu interesom in delajo dostikrat po njihovem naročilu.
8. povečanje dostopnosti finančnih virov mednarodnih posojilodajalcev pomeni preseganje nemoči posameznikov in lokalnih oblasti, v odnosu do nalog kot je graditev (pridobitev) stanovanja, ki imajo večgeneracijski pomen; to pomeni okrepitev z vidika časovne organizacije reševanja naloge;

¹⁹⁴ V kontekstu stare Jugoslavije je takšno tangencialno povezovanje nastajalo na območju Alpe Adria; danes pa je aktualna oblika takšnega tangencialnega povezovanja formiranje Evroregije Istra, ki naj bi vključevala hrvaški, slovenski in italijanski del. Vendar je pomen takšne regije lahko različen za posamezne od teh držav; na Hrvaškem je bila že nekaj časa najmočnejše prisotna centrifugalna težnja glede na nasprotja v odnosu do Zagreba, kot državnega središča; Slovenska Istra se sicer tudi pojavlja v konfliktnih odnosih do Ljubljane, vendar so bile težnje k formiranju evroregije doslej manj izrazite; na italijanski strani pa je celo interes centra države, ki je močnejša v odnosu do drugih dveh, da se takšno obliko povezovanja uveljavi.

9. širša odprtost oz. dostopnost predstavlja izziv za ozaveščanje o lastni identiteti in potencialih v odnosih z drugimi, tako na podlagi podobnosti (usposabljanje za tekmovalnost) kot na podlagi komparativnih prednosti na podlagi različnosti.

Slabitev moči lokalnih akterjev

1. Širjenje medsebojnih odvisnosti dogajanja v prostoru preko lokalnih in nacionalnih okvirov kaže, da je vse več *problemov* s katerimi se srečujejo ljudje v svojem vsakdanjem okolju *nereshljivih* znotraj teh okvirov. Enostavno ostajanje v danih okvirih delovanja bi torej pomenilo *izgubljanje moči* za reševanje problemov glede na fizične in družbene razsežnosti lokalne enote;
2. drugi vidik slabitve moči lokalnih akterjev (dis-empowerment) je v tem, da se hkrati s standardizacijo in univerzalizacijo na vseh področjih delovanja v svetovnem merilu vse bolj *zožuje diskrecijska moč*, torej možnost samovoljnega odločanja.
3. še posebej pa lokalne oblasti izgubljajo možnost različnega obravnavanja prebivalcev glede na *teritorialno poreklo* in sicer
 - a) glede na objektivne tokove mobilnosti ljudi in
 - b) glede na normativno odpravljanje razlik – na primer znotraj Evropske unije – med prebivalci različnega teritorialnega porekla;
4. vse pomembnejša oblika *izgubljanja* diskrecijske moči pa zadeva *univerzalne človekove pravice*, še posebej pravice otrok, žensk, etničnih manjšin ipd.; pri tem pa se seveda ravno pokaže razlika v tem, da se hkrati z umikanjem samovolje povečuje tudi moč teh manjšin in človeka kot posameznika;
5. medtem, ko na nadnacionalnih ravneh sicer podpirajo načelo subsidiarnosti (v prid najnižjim ravnam odločanja), pa hkrati predstavljajo tudi točke nove koncentracije moči in s tem t.i.m. *deficit demokracije*;
6. s povečanjem prostorske mobilnosti se zmanjšuje nekdanja obvladljivost (governability) stacionarnega prebivalstva in hkrati zmanjšuje možnost neposredne udeležbe; hkrati se torej povečuje *odsotnost* (absentizem) in informacijsko zblíževanje.¹⁹⁵

Ilustrativni primeri

Z nekaj konkretnimi primeri iz koprške občine bom poizkušal ilustrirati do kakšnih sprememb prihaja zlasti v smislu krepitve civilnih pobud in nastajajočih skupin, katerih vloga se krepi s povezovanjem v nacionalnem in globalnem merilu.

Lokalna demokracija in svetovni eksperti: Primer sežigalnice v Luki Koper

Številne splošne ideje, ki sem jih predstavil doslej lažje razumemo v konkretnem primeru civilnih pobud posameznikov in aktivnosti nevladnih skupin v zvezi s

¹⁹⁵ Medtem, ko se velika pozornost posveča odpiranju lokalnih enot ter njihovi izpostavljenosti vplivom iz vsega sveta v bolj instrumentalnem smislu, to je na primer v smislu spoznavanja najboljših izkušenj od drugod ("best practices"), torej bolj pragmatično v smislu določenih koristi na osnovi razširjanja novosti, inovacij ipd., pa se razmeroma manj pozornosti posveča spremembam v smislu redistribucije družbene in politične moči v kontekstu emancipacije različnih (pod-) skupin in posameznikov. Rosenau (1990) sicer v tem smislu govori o tem kako se povečuje usposobljenost posameznikov z višjo stopnjo izobrazbe in kako se uveljavlja "subgroupism".

predlagano graditvijo *sežigalnice v Luki Koper*. Preveč enostavno bi bilo kar a priori zavrnuti te aktivnosti s tem, da bi jih označili z značilnim obrazcem egocentričnega delovanja v smislu NIMBY (not-in-my-backyard).¹⁹⁶

Prav glede na slabe izkušnje iz preteklosti, ko so se številne ekspertize izkazale za netočne in je prišlo do nepričakovanih in nepredvidenih, neželjenih posledic, prav to daje pomislekom in odporom ljudi glede tveganja, ki mu bodo potencialno izpostavljeni na primer s postavitvijo *sežigalnice*, večji pomen kot le blokada določenih razvojnih programov iz ozkih individualnih interesov.

Dosedanja nemoč prizadetih posameznikov in krajevnih skupnosti, ki niso mogli paritetno uveljavljati svoje vloge v odnosu do močnih gospodarskih organizacij, tako zaradi pomanjkanja potrebnih znanj kot tudi materialnih sredstev za enakopraven dialog, se sedaj postopoma spreminja. Individualne pobude in osebne povezave ter iskanja kompetentnih strokovnjakov za neodvisno presojo so se izkazale kot *močna protiutež podjetniškim interesom* in težnjam v smislu »growth machine«.

Prostovoljka, ki je največ prispevala k »internacionalizaciji« informacijske podlage odločanja o predlogu za graditev *sežigalnice* je takole opisala svoje »lokalno-globalno povezovanje«: »Že od gimnazije se zanimam za ekološke zadeve, vmes sem srečevala *Greenpeaceovce* in skušala *komunicirati z njimi preko interneta*, če je bilo kaj konkretnega, na primer lani sem jim »težila« v zvezi s *sežigalnicami* in so me, povezali s Herwigom iz Avstrije, ki se spozna na dunajsko *sežigalnico*; ta je moj *mail poslal naokrog* in tako sem prišla v stik z aktivisti iz najrazličnejših organizacij, od lokalnih do globalnih, ki se ukvarjajo s tem problemom... Tako sem v nekaj mesecih padla v *tri mreže*, ki se ukvarjajo s tem področjem in med sabo sodelujejo, in za katere sem zdaj v Sloveniji koordinatorka... Vse tri zveze so mednarodne asociacije s po več sto raznih malih in velikih društev, popolnoma lokalnih pa tudi internacionalnih... Skupno jim je *neformalna projektna povezava*, eden drugemu služijo s prenosom informacij z določenega področja, imajo pa profesionalne kontinentalne koordinatore... Tako že v naprej vemo za vse članke na naše teme, ki še niso niti izšli v znanstvenih revijah in nam jih sproti pošiljajo, tako da *smo na tekočem* tudi s strokovnimi novostmi. Naše mednarodne povezave služijo prenosu informacij na popolnoma lokalni nivo, med ljudi, ki niso niti formalno povezani v kakšna društva ampak so *čista državljanska iniciativa*, aktivirana ob kakšnem domačem problemu, primer za to je pri nas Kemiplas in *sežigalnica v luki*. Hkrati povezujemo te male lokalne iniciative horizontalno po Sloveniji in si pomagamo tudi na ta način, da jaz pripravim listič, na primer za Anhovo ali Kidričevo, oni pa poskrbijo za prevajalca ali kakšnega svojega pravnikarja in doma organizirajo stik s svojim občinstvom... Ker *so nas* do zdaj *odganjali z nestrokovnostjo*, smo jim začeli znašati na kup najnovejše dokumente, domačo enosmerno zatohlost pa skušamo prevedriti z *vabili tujim strokovnjakom*. Pri tem gre v glavnem za *prostovoljstvo*, vsi delamo brezplačno, tudi dr. Connetu (ki je na povabilo prišel iz New Yorka v Koper)

¹⁹⁶ V Sloveniji smo sicer v javnih razpravah lahko spremljali tudi dosti poenostavljene reakcije na odpor različnih skupin v zvezi z lokacijskimi konflikti (splošno o tem glej knjigo R.W.Lake (ed.), 1987) in z zahtevo, da je treba okrepiti centralno vlogo države. Pred časom pa so isti avtorji kritično izpostavljali omejenost lokalne demokracije v Sloveniji. Vsekakor je treba preseči preveč pavšalno ocenjevanje saj gre tako za primere resnične zdravstvene in celo življenjske ogroženosti prebivalcev – kot se je drastično pokazalo v primeru v cementarne (ki je uporabljala azbestna vlakna) v Anhovem; lahko pa gre seveda le za ksenofobijo in določene predsodke do drugačnih ljudi i.p.d.

je le pot plačala mednarodna zveza Gaia, prišel pa nam je na pomoč brezplačno in v času svojega dopusta. Tak aktivizem si pri nas lahko privoščimo le »svobodnjaki« ali pa penzionisti, ostali se *bojijo izpostavljanja*, ker pritiskajo nanje s črnimi pikami v službah. Tudi stroške ponavadi pokrivamo iz *svojih žepov* – na primer za bencin in prevoze, fotokopiramo pa kjer se le da.« (Maja Bavdaž 12. 6. 2001).

Gornji prikaz značilno vsebuje elemente približevanja civilni, globalni informacijski družbi. Pri tem gre za *prostovoljno angažiranost* posameznikov, ki dajejo pobude in se neformalno povezujejo v različne skupine in v nevladne organizacije, pretežno izven togih institucionalnih okvirov, eventualno v *sodelovanju* s posameznimi institucijami ali pa tudi v *nasprotju* z njimi. Tu gre za aktivnosti, ki temeljijo na novi *informacijsko-komunikacijski tehnologiji* na podlagi katere je mogoče povezovanje v svetovnem merilu, kar pa terja tudi relativno visoko stopnjo *izobrazbe*. Četudi ta tehnologija in izobrazba še ni prisotna v širšem krogu ljudi, pa že *posamezniki* lahko odločilno prispevajo k transnacionalnem povezovanju in pridobivanju relevantnih informacij v svetovnem merilu. V tem smislu je odločilna ravno vloga posameznikov in nenehno prežemanje individualnega in globalnega.

Nakazal bom še nekaj primerov:

a) Primer iz istega okolja, to je iz vasi Bertoki v občini Koper pa zadeva projekt, ki ga v mednarodnem merilu usmerja Open society institute (Soros) iz New Yorka – *“Korak za korakom” (Step by Step)*. Gre za uvajanje sprememb v vsebinsko in prostorsko organizacijo bivanja in delovanja otrok v vrtcih in osnovnih šolah, konkretno na primer tudi v vasi Bertoki. Izhodišče tega projekta je ravno prizadevanje za krepitev participacije ter individualne odgovornosti in hkrati strpnosti posameznikov, v tem primeru otrok v vrtcih in osnovnih šolah, ki se hkrati tudi odpirajo v odnosu do svojega okolja, vključujejo tudi starše in druge udeležence in tako izgublajo nekdanjo vlogo relativno zaprtih institucij. V državah z dolgo tradicijo državno hierarhičnih odnosov in temu ustrezne miselnosti ljudi, je pomembno, da na podlagi takšnih spodbud od zunaj prihaja do sproščanja in demokratične participacije.

b) *Primer pešcev in kolesarjev*: Z razširitvijo avtomobilizma so *pešci in kolesarji* dobili izrazito *podrejeno vlogo v prostoru mesta*, dostikrat življenjsko ogrožani, še posebej pa to velja za otroke. Tudi pri tem gre za razmerja moči. lastniki oz. vozniki avtomobilov imajo številčno in gospodarsko in politično premoč; svoje organizacije i.p.d. Pešci in kolesarji (ne-tekmovalni) pa so slabše ali pa sploh neorganizirani. Vprašanja, ki zadevajo prostorsko organizacijo naselij in druge ukrepe v prid pešcev in kolesarjev pa ima v evropskih mestih že številne vzorne rešitve, ki bi jih lahko označevali kot »best practices«. V transnacionalnem merilu je na voljo že ogromno pridobljenih izkušenj in tudi posebej organiziranih informacij, fondov znanja, ki so elektronsko dostopna. Le-ta niso le instrumentalnega, pragmatičnega pomena za uvajanje posameznih ukrepov, temveč predstavljajo tudi prispevek k *izboljšanju položaja* takšnih *zapostavljenih kategorij prebivalcev* kot so kolesarji in pešci v mestnem prostoru (v zvezi s tem glej na primer v EU “Projekt Adonis”). Dostop do zglednih primerov drugod lahko *pospeši samoorganiziranje* teh kategorij prebivalcev.

c) Prostorsko razširjanje povezovanja nadalje pomeni *preseganje dosedanje nemoči* lokalnih akterjev tudi z vidika *časovne organizacije* razvojnih projektov tako na

ravni lokalne skupnosti (municipality) kot na ravni posameznikov oz. gospodinjstev. Značilen primer predstavlja stanovanjska gradnja, ki po svoji zahtevnosti in po prispevku oz. pomenu predstavlja večgeneracijski projekt. Ker pa v Sloveniji, nekdanji Jugoslaviji in drugod niso bili dostopni krediti na daljši čas pri močnejših finančnih institucijah organiziranih v mednarodnem merilu, je to pomenilo *zastoj* in *nemoč* tako z vidika občine kot posameznika. Slednji se je lahko oprl le na samopomoč in na tradicionalno medsebojno pomoč kot je bila razvita na podeželju. Glede na zoženi kontekst družbene povezanosti pa se je podaljševal čas realizacije naloge, na primer tako da je graditev hiše trajala tudi desetletje in več. Še zlasti pa je vse do danes značilno, da občine skorajda praviloma niso imele dostopa do kreditov mednarodnih finančnih institucij, zato pa niso mogle opravljati nalog dolgoročnejšega značaja, ki bi jih morale realizirati ravno kot predpogoj zato, da bi se lahko na tej podlagi uveljavljala tudi individualna pobuda.

Teritorialna raznovrstnost in lokalne posebnosti

Izginjanje in nastajanje

Ali je res, da teritorialna raznovrstnost in lokalne posebnosti (distinktivnost, raznolikost) izginjajo? Nekateri avtorji utemeljujejo svoj odgovor v smislu da, nekateri v smislu ne. Zadrega je v tem, ker lahko empirično najdemo podporo za obe razlagi. V okviru poenostavljenega razmišljanja, ki pozna samo da ali ne, ne moremo priti do zadovoljivega odgovora, saj je odgovor da in ne.

Glede na to, na tem mestu nakazujem naslednjo rešitev:

Najprej je treba razlikovati med elementi in njihovimi kombinacijami (konstrukti). Medtem, ko so elementi vse bolj standardizirani in razširjeni po vsem svetu, se njihove lokalne kombinacije lahko pojavljajo kot edinstvene. Tako ima torej vsak kraj vse *večje* število *podobnosti* z drugimi in hkrati – kot kombinacija elementov – postaja *različen* od drugih.

Drugo razlikovanje, ki ga tukaj uvajam in naj prispeva k pojasnjevanju navedenega »da in ne« zadeva razlike med –

- a) lokalnimi posebnostmi, ki so nastale na podlagi določenega časa izoliranosti oz. ločenosti od drugih in
- b) lokalnimi posebnostmi, ki so nastale na podlagi odprtosti kot (edinstvene) kombinacije človeških in/ali materialnih virov z vsega sveta (operna hiša v Sydneyju, Bilbao ...).

V tem smislu torej lahko na istem mestu najdemo tako upadanje kot naraščanje elementov lokalnih posebnosti.

»KONEC (TERITORIALNE) RAZNOVRSTNOSTI« (Luard, 1979)

AVTORJEVA RAZLAGA (Mlinar, 1992)

Verjetnost, da bo teritorialna enota ohranila svoje posebnosti na podlagi frontalnega ločevanja, se bo zmanjševala.

Toda verjetnost, da bi se identitete izoblikovale kot edinstvene kombinacije (križišča) v tokovih ljudi, dobrin in idej, se bo povečevala.

Prihodnost teritorialne raznovrstnosti ni v frontalnem ločevanju kot v preteklosti, temveč v okrepljenem selektivnem povezovanju.

Homogenizacijo sveta na splošno ocenjujemo negativno ne, da bi jasno razumeli kaj je pogoj za povečano raznovrstnost. Literatura nam kaže, da je med avtorji malo razumevanja za možnost, da so lokalne enote lahko edinstvene in imajo hkrati mnoge podobne lastnosti. Tako je n.pr. A. Touraine že večkrat svaril pred velikim partikularizmom tako kot pred univerzalnostjo, kot da bi šlo zmeraj le za nujno medsebojno *izključujočnost*. Ko je razpravljal o modernizaciji je proti postavljaj

1. Povsem *univerzalistično* gledanje, da obstaja en model razvoja h kateremu se približujejo vse enote iz različnih izhodišč in različno hitrostjo;
2. Povsem *partikularistični* pogled, ki je usmerjen na izražanje tistega, kar je specifično vsaki teritorialni kulturi in kar – s poudarjanjem te specifičnosti – vodi do medkulturnih konfliktov (Touraine 1988, 443).

Tako bi po njegovi razlagi bila rešitev v tem, da bi pač morali omejevati eno in drugo težnjo. Vendar pa to pomeni bolj mehanično kot pa dialektično razumevanje enotnosti nasprotij in odgovor na vprašanje »*Kako lahko živimo skupaj z našimi razlikami*«?

Lokalne posebnosti (distinktivnost) lahko spremljamo:

1. glede na številne razsežnosti naravnega okolja, žive in nežive narave,
2. z vidika grajenega okolja, ki se bolj ali manj skladno vklaplja v prvo, ga nadgrajuje ali od njega odstopa in
3. glede na način ali stil življenja prebivalcev določene lokalne enote.

Vse to je predmet pozornosti posameznih raziskovalcev bodisi ločeno bodisi tudi z vidika medsebojnih relacij med tremi kompleksi. Tisto, kar na tem mestu poskušam, pa je nakazati pristop k analizi, ki naj bi razkrivala, kako se navedeno spreminja glede na diferencirano odvijanje globalizacijskih tokov v različnih prostorskih okvirih – 1. mobilnosti ljudi, 2. stvari, dobrin, proizvodov in 3. idej, informacij.

GLOBALIZACIJA TOKOV IN LOKALNE POSEBNOSTI	
TOKOVI	LOKALNE POSEBNOSTI
– Tokovi idej	– Življenjski stil
– Tokovi stvari, dobrin, proizvodov	– Grajeno okolje
– Tokovi ljudi	– Naravno okolje

Vsak od nakazanih tokov, ki prostorsko ekspandirajo v smeri svetovne razsežnosti vpliva posamično in kombinirano na vse tri sklope izražanja lokalnih posebnosti. Pri tem je eno od naših izhodiščnih spoznanj že v tem, da *intenziviranje teh tokov* samo po sebi še *ne predstavlja negacije* lokalnih posebnosti, temveč je praviloma dvopomensko: tako kot lahko pod določenimi pogoji (kar pa je zelo zapleteno vprašanje...) zbrisuje lokalne posebnosti, tako jih lahko tudi izpostavlja in nadgrajuje.

Do teritorialne raznovrstnosti prihaja že zaradi razlik v prostorskih okvirih gibanja ljudi, gibanja stvari in idej. V zadnjem pol stoletju, ko je šlo za omejeno mobilnost ljudi in fizičnih dobrin (vzemimo – gradbenih materialov) pa je že s transnacionalnim prenosom samih idej, t.j. prevladujočega modernističnega vzorca v arhitekturi, prišlo do uvajanja vsesplošne uniformnosti, ne glede na regionalno kulturno dediščino. *Profesionalizem* nasploh nagiba k *univerzalnosti*, kar je

v kontekstu množične, serijske, industrijske proizvodnje in stanovanjske gradnje preplavilo prejšnjo raznovrstnost vernakularne regionalne arhitekture.

Čeprav se nasplošno razširjajo prostorski okviri gibanja ljudi in stvari, oboje vendarle tudi še danes zaostaja za najbolj globaliziranim tokom, t. j. tokom idej, informacij. Hkrati pa ta tok informacij vključuje tudi vse večji delež ljudi, lokalnega prebivalstva, kar zlasti na podlagi interneta pomeni, da se neizmerno povečuje raznovrstnost kanalov dostopa do različnih virov informacij in tudi izpostavljenost različnim vplivom. V kontekstu socioloških razprav o težnjah k razsrediščeni družbi gre tu za konkretniji primer vsaj v smislu prehajanja od monocentrizma k policentrizmu, podobno kot v okviru razprav o demokratizaciji sledimo preobrazbi oz. prehajanju od modela komuniciranja – *eden z mnogimi*, k modelu – *mnogi z mnogimi*. To pa je podlaga za večjo raznovrstnost v prostoru.

Uveljavljanje splošnih standardov in lokalnih posebnosti

Najteže pojasnljivo je dejstvo, da imamo hkrati opravka s povsem nasprotujočimi se težnjami. Po eni strani gre za prizadevanja za ohranjanje lokalnih in teritorialnih razlik na podlagi naravne in kulturne dediščine ter za njihovo nadgrajevanje. V kontekstu mednarodnega turizma se tako pojavlja značilna dejavnost z oznako »Marketing of identity«. Čeprav Alain Touraine izpostavlja nasprotje med *instrumentalnostjo* in *identiteto*, se to dvojje lahko v določenih okvirih tudi poistoveti. Komercialni interesi se vse bolj uspešno uveljavljajo tudi z izpostavljanjem posebnosti in edinstvenosti posameznih krajev oz. lokacij, podobno kot se lahko uveljavljajo v reševanju problematike okolja, na primer ko gre za obdelavo odpadkov. Za sociologe je tu torej izziv, da pojasnijo, kdaj gre za izključevanje, kdaj pa za skladnost in skupno delovanje v smislu instrumentalnosti in identitete!?

Hkrati z vrednotenjem teritorialne raznovrstnosti in lokalnih posebnosti pa se uveljavlja novo načelo, o katerem akterji v praksi večinoma še niso ozaveščeni, in na podlagi katerega teritorialno razlikovanje postaja nesprejemljivo in nelegalno. Teritorialnost kot osnova za razlikovanje med domačimi in nedomačini ter za izključevanje ali diskriminiranje drugih že splošno zavračajo normativni redi nacionalnih držav, ko gre npr. za razlike med pripadniki lokalnih enot znotraj teh držav.¹⁹⁷ Ob tem lahko razkrivamo, da se razširjajo prostorski okviri teritorialne nediskriminacije od nacionalno-državnih meja (vsaj) do meja Evropske unije. V tem smislu torej občine, podobno kot sedaj tudi nacionalne države, *izgubljajo možnost* posebnega obravnavanja svojih pripadnikov, kar je bilo sicer doslej značilno v različnih primerih "dvojnih kriterijev".¹⁹⁸

Že v preteklih desetletjih se je pokazalo, da so na primer občine opredelile določeno stanovanjsko gradnjo za domačine, dejansko pa gradbena podjetja, ki seveda delujejo po tržnih načelih, teh omejitev niso upoštevala in so razprodajala

¹⁹⁷ Ustavno sodišče Republike Slovenije je pred kratkim prepovedalo uporabo cenika luških storitev v Piranu in Portorožu, ker je ta določal dvainpolkrat nižjo abonmajsko ceno za priveze za domačine iz piranske občine kot pa za druge.

¹⁹⁸ V preteklosti je šlo za kar številne primere različnega obravnavanja lastnih državljanov in tujcev v zvezi s plačevanjem vstopnine za nekatere prireditve, tujci so plačevali višjo cestnino itd. Tudi občani sami po posameznih občinah še terjajo določene ugodnosti za domačine, na primer, ko gre za brezplačen dostop za kopanje v morju itd. Očitno se še niso povsem spoprijaznili z nelegitimnostjo teritorialnega razlikovanja.

stanovanja tudi drugim. Instrumentalnost v smislu *profita* je bila tu močnejša kot pa tradicionalno razumljena lokalna *identiteta* in lokalni interesi.

Hkratne težnje k uveljavljanju splošnih standardov in lokalnih posebnosti (distiktivnosti) je še zlasti treba pojasnjevati v sferi mednarodnega turizma. Eno in drugo se večinoma ločeno obravnava, ali pa hkrati, ne da bi pojasnili njihova nasprotja. Katera je tista vsebina in katere so tiste vrednote, ki terjajo ureditev po splošnih standardih, na kakšni podlagi in v katerih okvirih pa se uveljavlja težnja k specifičnemu in edinstvenemu?

Kot izhodišče izstopa predvsem *vrednotenje varnosti* ljudi v njihovem vsakdanjem življenjskem okolju. Varnosti, ki ima nesporno prioriteto, sledi več drugih, kot na primer odpravljane različnih inkompatibilnosti, ki se zoperstavljajo prehajanju od "prostora krajev" k "prostoru tokov" in niso v skladu z ekonomsko racionalnostjo. To je splošno sprejemljivo pri tehničnih standardih, postane pa nesprejemljivo, ko takšna racionalizacija posega v teritorialne kulturne identitete.¹⁹⁹

Konkretni primeri in izkušnje nam dostikrat najbolj olajšajo pojasnjevanje. Vzemimo Hostelling International, kot kratko oznako za International Youth Hostel Federation, t. j. nevladno organizacijo, ki v svetovnem merilu predstavlja združevanje mladinskih hotelov. »To je največja članska organizacija za mladino na svetu. Vsako leto več kot 4 milijone ljudi spoznava svet s pomočjo Hostelling International. Ona omogoča 35 milijonov nočitev na leto v 4200 »hostlih« v več kot 60 državah.«

Pri tem pa je značilno, da kot svoj mandat izpostavljajo – »razširjati omrežje na nova območja ter uvajati iste načine delovanja in visoke standarde vsepovsod«. (Hostelling International: News & Information; http://www.ihf.org/ihf_gb.html). Uveljavljanje *istih standardov povsod* jim pomeni, da "lahko se zanesesh na dosledno zagotavljanje storitev in naprav, kjerkoli bivaš znotraj našega omrežja". Če pa pogledamo bolj vsebinsko, kaj ti zagotovljeni standardi kvalitete, na katere se lahko zanašamo, vključujejo, je to naslednje: "odprtost (hostli so odprti za vse), udobje, čistoča, varnost in zasebnost".

V zgoraj nakazanem smislu je torej prav dosledno, vsepovsod zanesljivo zagotovljena raven kvalitete storitev in prostorov predstavlja pomembno vrednoto, ki jo ta organizacija izpostavlja. Tudi zgoraj navedena, specificirana vsebina zagotavljenih standardov kaže na univerzalno sprejemljivost. Ti standardi so povsem *komplementarni* z možnostmi vključevanja številnih *specifičnosti* lokalnega značaja, kar zadeva estetsko ureditev, hrano, dodatne priložnosti in drugo.

Hkrati pa ta organizacija s poudarjeno ekološko usmeritvijo celo spodbuja uporabo javnega prometa ali "skupno rabo avtomobila, reciklažo, varčevanje z energijo, okoljsko izobraževanje i.t.d." etc. Pri tem so zanimive še podrobnosti, ko priporočajo, da bi kjerkoli mogoče uporabljali: "recikliran papir, *lokalno pridelano* hrano mogoče celo iz hosteloveha lastnega vrta, primerne gradbene materiale, vključeno z lokalnimi ali recikliranimi materiali, kjer je to ekonomsko sprejemljivo, in minimalno količino kemičnih čistilnih sredstev, da se zagotovi dobro zdravje in higieno". (Hostelling International: News & Information, http://www.ihf.org/ihf_gb.html).

¹⁹⁹ Pri tem pa še vnaprej ostaja nerazjasnjeno vprašanje, ali, v koliko in kako se bo izginjanje lokalnih posebnosti, na primer v zvezi z izumiranjem dialektov in uveljavljanjem standardnega knjižnega jezika, ponovilo tudi v globalno-družbenem merilu?

Iz navedenega lahko vidimo, da *Hostelling International* kot svetovno največja članska organizacija za mladino vstopa v posamezna mesta in vasi s svojimi vrednotami in izzivi oziroma spodbudami prav v smislu tukaj obravnave dolgoročne težnje k *glokalizaciji*. Poziv k zmanjšanju porabe energije (»ker je pridobivanje energije glavni razlog za uničevanje naravnih virov, globalna otoplitev, kisli dež, sprememba klime«) pa odpira povsem nova vprašanja na relaciji lokalno – globalno.

Ozaveščanje podobnosti in različnosti od drugih

Lokalna distinktivnost zadeva v širše vprašanje lokalne (teritorialne) identitete. Le to pa ni že enkrat za zmeraj opredeljena temveč temelji na nenehnem samoraziskovanju, v katerem se, hkrati z razširjanjem okvirov primerjanja z drugimi, razkriva tisto kar je lokalno posebnega in edinstvenega. V primerjavah z drugimi kraji lokalni prebivalci nenehoma razkrivajo podobnosti in razlike. Oboje pa je izhodišče za *proces ozaveščanja*, ki se odvija od samoumevnega sprejemanja vnaprejšnjih danosti, k reflektivnemu, proaktivnemu, selektivnemu in načrtovanemu uveljavljanju lastne identitete.

Ugotovljene podobnosti z drugimi so lahko izhodišče za doseganje večjih učinkov v smislu *agregiranja* kopičenja (*economies of scale*), ali pa gre za razkrivanje podobnosti, ki hkrati pomeni vzpostavljanje *kompetitivnih* odnosov do drugih. Reagirane na to je lahko težnja k še večji lokalni distinktivnosti in prizadevanje za še nadaljnje razkrivanje razlik v podobnostih.

Na podlagi spoznanih razlik do drugih krajev pa se vzpostavljajo bodisi odnosi *komplementarnosti* s poudarkom na lastne komparativne prednosti, ali pa gre za razlike, ki pomenijo nepremostljivo medsebojno *inkompatibilnost*.

Tako lokalne enote vstopajo v situacijo, ko – podobno kot vsak posameznik – jih ne zadovoljuje več vnaprejšnja določenost v širšem prostoru, temveč se zavestno pojavljajo kot akter v transnacionalnem povezovanju. V preteklosti je bilo v slovenskem pa tudi v mednarodnem merilu značilno, da so se na primer posamezna mesta povezovala dostikrat zelo *naključno* in ne na osnovi proučenih podobnosti in razlik. Poleg velike vloge naključij pa je šlo še za politično usmeritev, na primer med levičarskim Koprom in Ferraro; tudi *pobratene* občine oz. mesta pa dostikrat niso znala izkoristiti komplementarnosti za možni prenos relevantnih izkušenj.

Vsaka lokalna enota bi torej vse bolj potrebovala svojo “zunanjo politiko” vendar ne kot poseben sektor, tako kot se rudimentarno to pojavlja že doslej. Vse bolj bodo tudi akterji v reševanju klasičnih “notranjih zadev” vsak na svojem problemskem področju hkrati prisiljeni “ponotranjiti” tudi zunanje izkušnje in sodelavce. To je že sedaj razvidno na primer v delovanju policije, vzemimo v zvezi s prekupčevanjem z mamili v čezmejnem “prometu”.

Ilustrativna konkretizacija obravnavanih sklopov

a) Naravno okolje

V vasi Osp, kjer so zunanji obiskovalci v teku preteklega desetletja začeli ugotavljati, da stena kraškega roba ob vasi predstavlja pravzaprav eno od najboljših plezališč za športne plezalce z vsega sveta. Majhna, nepomembna vasica z veliko depopulacijo in postaranim prebivalstvom je tako dobila spodbude od zunaj in tudi vse več obiskovalcev z vseh kontinentov. Danes že ugotavljajo, da skorajda ni športnega

plezalca na svetu, ki ne bi vedel za Osp, hkrati s tem, ko ga ne poznajo številni prebivalci iz okolice. Nekaj, kar je bilo v preteklosti *brez vrednosti*, je za zelo izbrano in na podlagi medijev in v *svetovnem merilu* organizirano skupino športnih plezalcev, postalo *pomembna vrednota*. Kot taka pa torej predstavlja zunanji izziv lokalnim akterjem, da uveljavijo njeno specifično identiteto. Tudi pri tem pa so se že pojavile omejitve, na katere opozarjajo varstveniki narave, saj bi večje število obiskovalcev ogrozilo gnezdenje redkih ptic v skalovju nad vasjo ipd. Vrsta drugih primerov iz izbranega območja zahodne Slovenije opozarja na to, kako posebnosti naravnega okolja na določenih lokacijah iz vsega sveta privabljajo številne skupine obiskovalcev in udeležencev v specifičnih mednarodnih programih (Postojnska jama, jama Vilenica, kjer gre za mednarodna srečanja pisateljev ipd.).

b) Primeri posebnosti grajenega okolja

Iz proučevanega območja Istre lahko zelo ilustrativno povzamemo tudi izkušnje o stičiščih in prežemanju lokalnega in globalnega z vidika grajenega okolja. Pri tem prihaja tako do konfliktnih interesov in zastojev, blokad, kot tudi do afirmativnih programov in inovativnih rešitev. V primeru »Toncity Pacific« je prišlo do pobude za zgraditev poslovnih prostorov za morebitne potrebe podjetnikov iz Avstralije, Pacifika in Jugovzhodne Azije v zvezi z dejavnostjo Luke Koper in v njeni neposredni bližini ter bližini mestnega središča. Gre za pobudo podjetnika, avstralskega Slovenca, ki je hkrati z zainteresiranostjo Mestne občine Koper, od le-te ugodno kupil zemljišče, na katerem naj bi postavili poslovno središče za firme, ki želijo izkoristiti to ugodno lokacijo za vstopanje v Evropo z juga, z Jadrana.

V realizaciji tega projekta pa je prišlo do zastoja, ker je spomeniško varstvo ugotovilo, da bi bila realizacija predlaganih načrtov vizualno moteča v odnosu do starega mestnega jedra (zahteva po znižanju višine objekta) in, da tlorisno ni v skladu s tradicionalnim vzorcem regionalne arhitekture.

Tudi v tem primeru torej prepoznamo nasprotje med ekonomsko-racionalističnim, instrumentalističnim pristopom, ki upošteva predvsem ceno, stroške na eni stran ter interesom za ohranjanje arhitekturne dediščine, kot enemu od temeljnih konstitutivnih elementov edinstvene lokalne identitete, na drugi strani.

Ta edinstvena identiteta Kopra je še posebej simbolno izpostavljena s »Pretorsko palačo«, ki je bila že včasih in je po prenovi sedaj ponovno reprezentativni sedež občinske oblasti. Tudi v tem primeru je šlo za vključevanje akterjev od drugod (iz Italije in iz EU v okviru programa Phare).

Navedli pa bi lahko še vrsto primerov iz slovenske in hrvaške Istre ter od drugod, ko je edinstvena lokalna identiteta z vidika grajenega okolja predstavljala izhodišče za raznovrstne mednarodne programe. V Piranu se značilno pojavlja vsakoletno mednarodno delovanje arhitektov, podobno v Štanjelu, nadalje v Motovunu v hrvaški Istri, v Grožnjanu se je uveljavil mednarodni center »Glasbene mladine« i.dr

c) Lokalne posebnosti življenjskega stila

Dosti manj opazne kot v gornjih primerih, pa so spremembe življenjskega stila lokalnega prebivalstva. Čeprav v manjših mestih Slovenije še vedno gre za zelo stacionarno prebivalstvo, za razmeroma poredko spreminjanje stalnega bivališča, pa gre hkrati za močno izpostavljenost tujim medijem, zlasti televiziji. Internet sicer

še ni množično razširjen. Kljub temu pa gre za nekatere značilne globalne vplive in tudi za konkretne posege, ki vključujejo spremembe v načinu življenja kot tudi prostorsko-fizične spremembe v kraju.

Takšnega značaja je na primer uvajanje – na osnovi ameriškega know-howa – trgovinske mreže Dan in noč, torej 24-urne dostopnosti trgovine potrošnikom. Ob tem prihaja do sprememb v časovni organizaciji vsakdanjega življenja, ki je v tem submediteranskem okolju v preteklosti imela še vrsto specifičnosti, na primer značilni ritem, ki ga izraža klimatska variabilnost v teku dneva, t. j. opoldanski počitek ipd. Hkrati prihaja do sprememb v prehrani, kar vsaj simbolno lahko izrazimo s prisotnostjo McDonald'sa in kitajske restavracije, ki povečujeta možnost izbire; za nekatere pa predstavljata disonanco v mediteranskem okolju. V primeru McDonald's je šlo spet za vprašanje skladnosti ali neskladnosti z identiteto starega mestnega jedra, pri čemer se je izkazalo, da imajo tudi lokalne oblasti določen »pogajalsko moč« v odnosu do mednarodno uveljavljene podjetniške identitete.

Končno tudi prevzeti vedenjski vzorci preko mednarodnega omrežja Lions in Rotary klubov zadevajo spremembe življenjskega stila. Hkrati pa je ravno Lions klub organiziral mednarodno likovno kolonijo v propadajoči in že pretežno opuščeni vasi Abitanti, da bi tako z mednarodnim angažmajem prispeval k oživitvi in afirmaciji lokalne identitete v konkretnih edinstvenih okoliščinah.

Feedback globalno spoznanih meja rasti

Za prikazani poziv k *omejevanju uporabe energije* in v zvezi s tem (individualizacije) transporta ljudi in dobrin, hkrati s spodbujanjem lokalnega pridelovanja hrane za lastne potrebe, vse to prav z značilnega okoljskega vidika – čeprav še zelo nedoločno – terja radikalno spremembo v interpretaciji lokalno-globalnih odnosov. Tu gre za poziv nazaj k *samo-oskrbi* in v določenem smislu k *samozadostnosti* ter k *omejevanju mobilnosti* ljudi in dobrin. Globalna spoznanja o končnosti tega sveta – pri današnji tehnologiji – preusmerjajo tako naše poizkuse razumevanja odnosov in redistribucije moči, kot tudi teritorialne raznovrstnosti. Vprašanja o svobodi in kontroli, konfliktnih interesih ter njihovem razreševanju v kontekstu lokalne demokracije, konflikti ter sodelovanje med teritorialnimi enotami v zvezi s problemi okolja, vse to je treba postavljati v kontekst *spoznavanja meja rasti*, *meje rasti* pa – kot je bilo že večkrat ugotovljeno – pomenijo *meje svobode!* To pomeni več kontrole v družbeni sferi, kot tudi barier in omejitev v fizičnem prostoru in še zlasti v mestnih naseljih. Iz tega se nakazujejo velike preusmeritve tudi glede načina življenja ljudi, na primer vse ostrejšje *meje individualizaciji* bivanja in gibanja ter zahteve po *okrepitvi kolektivizma*, do česar prihaja – tako kot v tradicionalnih skupnostih – iz nuje in ne le po svobodni izbiri.

Tako se nam nekako nepričakovano v določeni obliki *spet vrača* stara znanka – »logika igre z ničelno vsoto«. Pred nami so torej še velika odprta vprašanja tako glede dosedanjih pričakovanj in prepričanj v emancipacijsko perspektivo skupin in posameznikov, kot tudi glede teritorialne diverzifikacije sveta.

Literatura

- Announcing new quality standards for hotel classification (2001), glej: <http://www.theaa.co.uk/hotels/Ratings.html>
- Ash, Amin (1997) *Placing Globalization: Theory, Culture and Society*, Vol. 14 (2), 123–137
- Beck, Ulrich, Anthony Giddens, Scott Lash (1996) *Reflexive Modernisation*, Cambridge, Polity Press
- Bekemans, Léonce, Robert Picht (eds.) (1993) *European Societies between Diversity and Convergence*, Vol. 1, Presses Interuniversitaires Européennes, Vol. I – Presses Interuniversitaires Européennes
- Borja, Jordi and Manuel Castells (1996) *Local and Global*, London, Earthscan Publications
- Cairncross, Frances (1997) *The Death of Distance: How the Communications Revolution Will Change our Lives*, London, Orion Business Books
- Cek, Danijel (2001) *Ljubljancani kot domačini*, v: *Delo*, 22. 5. 2001
- Clark, Terry Nichols (2000) *Old and new paradigms for urban research*, *Urban Affairs Review*, Vol. 36, No. 1, September, 3–45
- Časopisni zavod Uradni list Republike Slovenije (1992) *Ustava Republike Slovenije*, Ljubljana, 61–64
- Delors, Jacque (1996) *Learning: The Treasure Within*, Report to UNESCO, Paris, UNESCO
- Erickson, Bill, Marion Roberts (1997) *Marketing Local Identity*, v: *Journal of Urban Design*, Vol. 2, No. 1
- Hamelink, Cees (1983) *Cultural Autonomy and Global Communications*, New York, Longmans
- Held, David (ed.) (2000) *A Globalizing World? Culture, Economics, Politics*, London, The Open University
- Hirschman, Albert (1970) *Exit, Voice and Loyalty*, Harvard University Press
- Hostelling International: *Who we are and what we do* (2001), glej: http://www.ihf.org/iyhf_about_gb.html
- Ingersoll, Richard (1999) *Decompressing Venice*, v: *Architecture*, Aug. 1999, Vol. 88, Issue 8, 49–54
- International Union of Local Authorities (1997) *Final declaration 33rd IULA World Congress*, Mauritius, 10 April
- Ito, Youichi (1988) *Global Communication and Cultural Identity: An East Asian Perspective*, v: Schütte, Hellmut (ed.) *Strategic Issues in Information Technology*, Maidenhead Pergamon Infotech
- Košir, Fedja (1998) *Slovenska šola za arhitekturo v mednarodnih teoretskih tokovih*, Piranesi, No. 7/8, Vol. 5, jesen 1998
- Lake, R. W. (1987) *Resolving Locational Conflict*, New Brunswick, N.J., Center for Urban Policy Research
- Mlinar, Zdravko (ed.) (1992) *Globalization and Territorial Identities*, Aldershot, Avebury
- Mlinar, Zdravko (1995) *Local Responses to Global Change*, v: *The Annals of the American Academy*, 540, July 1995, 145–156
- Mlinar, Zdravko (1995a) *Territorial Dehierarchization in the Emerging New Europe*, v: Langer, Josef, Wolfgang Pöllauer (eds.) *Small States in the Emerging New Europe*, Verlag für Soziologie und Humanethologie, Eisenstadt, 161–180
- Mlinar Zdravko (1996) *Stages in the evolution of socio-territorial organization: Nation-building and region-building in Slovenia*, v: Brunn, Gerhard (Hrsg.) *Region und Regionbildung in Europa*, Wissenschaftliche Konferenz, Siegen, 10–11 Oktober 1995, 211–226
- Mlinar, Zdravko (1997) *Territorial Diversification and/or Homogenization? From Identities as Islands to Idnetities as Crossroads*, v: Forsgren Tuuli, Martin Peterson (eds.) *Cultural*

- Crossroads in Europe, Swedish Council for Planning and Coordination of Research, Stockholm, 163–177
- Mlinar, Zdravko, Franc Trček (1998) Territorial Cultures and Global Impacts, v: Axtmann, Roland (ed.) *Globalization and Europe: Theoretical and Empirical Investigations*, London, Pinter, 77–92
- Mlinar, Zdravko (2000) Glokalizacija ali getoizacija lokalne demokracije, v: *Teorija in praksa*, No. 3, Ljubljana, FDV, 413–436
- Mlinar, Zdravko (2001) Conceptualizing the process of globalization, v: Woodward Alison, Martin Kohli (eds.) *Inclusions and Exclusions in European Societies*, London, Routledge
- Mušič, Vladimir Braco (1999) Civilna družba med državo in krajevno samoupravo – v urbanizmu, v: Bohinc, Rado, Metod Černetič (eds.) *Civilna družba v Sloveniji in Evropi*, Ljubljana, Društvo Občanski forum
- Peachey, Paul, Erich Bodzenta, Wladzimirz Mirowski (eds.) (1984) *Residential Areal Bond: Local Attachment in Delocalized Societies*, New York, Irvington Publishers
- Pirjevec, Jože (1996) Kulturne in politične zgradbe v Trstu kot priče meščanske samostojnosti, v: Agosti, Aldo et al, *Kriza socialnih idej*, Filozofska fakulteta, Oddelek za sociologijo
- Simmel, Georg (1964) *Conflict – The Web of Group Affiliations*, New York, Free Press
- Smith, Michael Peter (2001) *Transantional Urbanism: Locating Globalization*, Oxford, Blackwell Publishers Ltd
- Sorokin, Pitirim et al (1930) *Systematic Source book in Rural Sociology*, Mineapolis, The University of Minnesota
- Taylor, Peter (1995) Beyond Containers: Internationality, Interstateness, nterterritoriality, *Progress in Human Geography*, 19, 1, Mar., 1–15
- Teune, Henry, Zdravko Mlinar (2000) The Developmental Logic of Globalization, v: Ciprut, Jose V. (ed.) *The Art of the Feud: Reconceptualizing International Relations*, Westport, Praeger, 105–122
- Tomlinson, John (1995) Homogenization and Globalization, v: *History of European Ideas* 20, No. 4–6, 891–897

Mlinar, Zdravko. Krepitev in slabitev moči lokalnih akterjev ter nastajanje in izginjanje lokalnih posebnosti v procesu glokalizacije, *Teorija in praksa: revija za družbena vprašanja*. 2001, letn. 38, št. 5, str. 765–785.

V.
INFORMATIZACIJA IN INOVATIVNOST
V PROCESU GLOBALIZACIJE

KAKO INFORMATIZACIJA PRISPEVA K MNOŽIČNEM VKLJUČEVANJU PREBIVALCEV/OBČANOV

Tematiko te knjige bom v tem poglavju oprl na spoznanja, ki so bila neodvisno od te vsebine predstavljena na osnovi preučevanj informatizacije. Kar presenetljivo ugotavljam, da imamo na voljo že številna spoznanja o razmerju med profesionalnim in množičnim oziroma laičnim, kar dosedanje obravnave o občanski znanosti (citizen science) niso upoštevale. Kot da gre pri tem za nekaj čisto novega in drugače!?

Vključujoča udeležba in filtriranje ex post

Participacija postaja bolj odprta, manj pod nadzorom medijskih producentov in bolj pod nadzorom medijskih uporabnikov (Jenkins, 2006, str. 133). Vse bolj gre za udeležbo v omrežnem okolju in kulturi, ki postaja vse bolj inkluzivna in vse hitreje vključuje dele globalne populacije. V omrežnem okolju je mogoča nova oblika organiziranja proizvodnje, to je radikalno decentralizirana, sodelovalna in ne lastniška, ki temelji na skupnih virih in rezultatih delovanja široko razpršenih in ohlapno povezanih posameznikov, ki sodelujejo eden z drugim, ne da bi se opirali bodisi na tržišče bodisi na direktive managerjev. (Benkler, 2006, str. 60).

Digitalna informacija ni več izključujoča dobrina (non-rival, good), ki bi jo porabili že z njeno rabo. Raba ne pomeni več tudi porabe. Z računalniško podprtim sodelovanjem se uveljavlja »interkreativost«, kar izraža da gre za komuniciranje v nehierarhičnih medijih – mnogi z mnogimi.

Prežemanje proizvodnje in uporabe je že napredovalo od zgodnjih primerov, ko je šlo za programsko opremo odprte kode, pa nadalje v primeru Wikipedije, ki predstavlja sodelovalno proizvedeno enciklopedijo in nadalje tako da se vse bolj uveljavlja participativna kultura konvergence nasploh. Kultura konvergence pomeni, da je vsakdo udeleženec četudi ostajajo razlike med njimi.

Tako moja stara ideja – »*vsí prebivalci kot raziskovalci*« dobiva vse bolj realno podlago, v veliki meri prav z novo tehnologijo in seveda z višjo izobrazbo. Gre za krepitev procesa podružbljanja tudi na dosedaj ozko opredeljenih profesionalnih oz. disciplinarnih področjih. To pa terja tudi širino pri razumevanju pridobitev nove tehnologije, kar je že prišlo do izraza tudi v terminologiji, kot je npr. »družbena proizvodnja«, »družbena programska oprema« ipd. Čeprav tisti, ki delujejo na teh področjih, praviloma ne razmišljajo o dalekosežnosti sprememb in o tem, da gre za veliko družbeno preobrazbo.

Axel Bruns je takole nakazal smer današnjih sprememb: »*S prežemanjem proizvodnje in uporabe se uveljavlja novi tip civilizacije, ki ne temelji več samo na profitnem motivu. Vse kaže na to, da je mogoče alternativo strokovnjaki – nestrokovnjaki, profesionalci – amaterji, presegati s hibridnim pristopom, v katerem prihaja do kombiniranja ekspertnega znanja znotraj profesionalnih skupnosti z izkušnjami praktikov, ki hkrati združujejo vlogo proizvajalcev in uporabnikov*«.

Čeprav v literaturi najdemo pretirano optimistične razlage, ki zanemarjajo nasprotno trende, vendarle ne kaže kar a priori odvracati pozornosti od obravnav, ki se osredotočijo na najnovejše tehnološke pridobitve.

Danes lahko že skoraj vsakdo v razvitem svetu prevzema vlogo izdajatelja, tiskarja in tudi novinarja. Tako torej amaterizacija izpodkopava prejšnje relativno toga opredeljene in *zaprte profesionalne kategorije*. V širšem smislu se torej vsakdo pojavlja kot novinar in ne le posebna kategorija na osnovi določenih profesionalnih standardov. Podobno velja za fotografe; tudi te je težko opredeljevati kot posebno profesionalno kategorijo v kontekstu razširjajoče se amaterizacije, ki jo omogoča velika razširjenost digitalne kamere in Online gostujočih foto strani. Na taki osnovi danes ljudje lahko naredijo slike in jih predstavljajo tisočem, včasih pa celo milijonom ljudi brez vsake denarne nagrade. To do neke mere ogroža profesionalce na tržišču. Posebej izrazit primer za to predstavlja Jeff Howe v svojem delu Crowdsourcing, ko prikazuje iStockPhoto.com. Pri tem gre za prerezporejevalno središče (clearinghouse), ki temelji na spletu in na široko razširja možnosti dostopa do fotografij. Amaterji prej takšnega dostopa, ki bi jim omogočal prodajo slik, niso imeli. Tako da so tržišče povsem »zasedali« profesionalci. Znani so primeri, ko je bila prej cena npr. 100 dolarjev, danes pa na spletu v okviru iStockPhoto samo še 1 dolar.

Ob vsej tej množičnosti pa bi bilo nerealno, če ne bi tudi kritično opozarjali, da le-ta vključuje *veliko banalnega in trivialnega*. Vendar pa je to na nek način cena odprtosti, ko se ne postavlja selekcijskih mehanizmov in ne prihaja do filtriranja že vnaprej, ampak se dopušča, da se to uveljavlja ex post.

Množična amaterizacija je zaostрила probleme filtriranja dosti bolj kot pa prej ko je šlo za tradicionalne medije. Če je omogočeno da *kdorkoli ustvarja karkoli in omogoči da je dostopno komurkoli*, potem ta izredni obseg novih gradiv nobena skupina profesionalcev ne more več ustrezno filtrirati. S tem pa pride do tega, da *množična amaterizacija objavljanja terja tudi množično amaterizacijo filtriranja*. Vnaprejšnje filtriranje je bilo možno, ko je šlo za redkost medijev; njihova večja razširjenost pa omogoča edino le zaporedje objavi in potem filtriraj²⁰⁰.

Izkušnje v zvezi z Wikipedijo

Wikipedijo številni avtorji obravnavajo kot znameniti primer široke razprostranjenega sodelovanja na podlagi katerega uporabniki v medsebojnem sodelovanju ustvarjajo enciklopedijo, ki je postala ena od najbolj obiskanih spletnih strani na svetu sploh. Gre za primer, ko so ljudje na osnovi medsebojnega zaupanja pripravljani sodelovati ne da bi potrebovali formalno upravljanje. Medtem ko je šlo v preteklosti v knjigah in revijah za razliko med bralcem in piscem, se sedaj ta razlika zabrisuje, saj se lahko posameznik pojavlja tako v vlogi enega kot drugega. Tudi tu gre torej za fleksibilne vloge, ki so značilne za proces množične amaterizacije. Vsak popravek, ki ga vnese kdo od uporabnikov, se zabeleži kot sprememba in ohranja prejšnja verzija.

Pri tem pa je bistveno, da filtriranje prispevkov ne nastopa pred objavo, ampak šele po njej.

Preseganje meja lastne organizacije

Še predno upoštevam sfero interneta pa lahko opozorim na eksperimentalno raziskavo Ronald Burt iz čikaške univerze opravil glede na razmerja med družbenim

²⁰⁰ To zadeva tudi širši problem zaupanja in nadzora, na kar sem pogosto naletel v zvezi z urbanističnimi vprašanji, npr. kako zagotoviti večji red v prostoru, ne da bi zaradi tega zadrževali gradnjo.

kapitalom, družbeno strukturo in »dobrimi idejami«. V njegovem delu »*The Social Origins of Good Ideas*« je prikazal, da večina dobrih idej prihaja od ljudi, ki presegajo oz. premoščajo »strukturne praznine« (structural holes) v okviru organizacije in torej od ljudi, ki imajo neposredne družbene stike z zaposlenimi zunaj njihovega oddelka. Hkrati pa tisti (menedžerji) ki so močno povezani le znotraj lastnega oddelka, niso izstopali z novimi idejami. Tako je prišel do sklepa, da ravno premoščanje predstavlja izhodišče oz. osnovo za pojavljanje dobrih idej; brez tega premoščanja pa v večji meri prihaja do slabih idej z vidika organizacije.

Prehajanje poudarka na internet vključuje razširjanje prostora za raznovrstnost in domišljijo, ki jo izražajo vsakdanji uporabniki hkrati s povečevanjem števila profesionalcev. Vse bolj se odpirajo možnosti, da ljudje podajajo svoje prispevke bodisi v pisni obliki, kot fotografije, risbe ipd., in hkrati možnosti, da pošiljajo svoje komentarje in predstavljeno povezujejo s svojim lastnim delovanjem. Tako je Gauntlett sam prišel do osrednje misli svoje knjige, ki jo je izrazil takole: »Making is Connecting«. Ob ustvarjalnem delovanju se namreč nujno razširjajo tudi povezave in še zlasti sodelovanje med ljudmi v vse širšem kontekstu. Tudi če ne gre za aktivno sodelovanje ampak le za večjo izpostavljenost pozornosti drugih, pa to predstavlja pomembno obliko nagrajevanja; razširjena pozornost do lastnega delovanja je torej že oblika moralnega nagrajevanja, ki vključuje spodbudo za večjo motiviranost za nadaljnje delovanje. Ravno internet pa radikalno razširja te možnosti – v znatni meri – celo ne glede na materialne omejitve.

Gre za družbeno preobrazbo, ki temelji na prehajanju od enosmernih k dvo-smernim oz. komunikativnim komunikacijam, kar se poudarjeno uveljavlja šele v tem stoletju. Na voljo so nam podatki, ki to ilustrirajo tako glede na relativno upadanje pomena televizije in vse večji pomen interneta. Vse več prebivalstva teh dveh držav predstavlja redne uporabnike interneta, pri čemer so mladi ljudje tisti, ki ga uporabljajo skoraj redno.

Vsako leto vse več ljudi piše bloge in se udeležuje v online razpravah, skupno pridobivajo informacije, glasbo, fotografije, video, ki so ga pripravili sami. Nasploh je pred nami prehajanje na interaktivnost, ki je vse bolj temelječa na internetu. Ustvarjalnost postaja vse bolj razširjena, tako da vključuje vse večje število ljudi. To je zaznavno že tudi v naših delovnih organizacijah, ki so pozorne in podpirajo inovativnost in sicer ne le ozkega kroga profesionalcev, ampak – v različnih oblikah – tudi vseh zaposlenih.

Povezovanje s podobno mislečimi in kritika homogenizacije

Dogajanje na internetu označujejo tudi kot nekakšno »eksplozijo online ustvarjalnosti«. Pri tem pogrešam večjo pozornost vlogi IKT ne le v tem smislu, kako razširja prostor za udeležbo ampak tudi glede na to, kako prevzema nase ponavljajoče se repetitivne operacije in tako posredno omogoča bolj ustvarjalno delovanje ljudi.

Internet nam nudi forum na katerem ljudje nastopajo brez predhodnih omejitev, brez geografskih preprek in na organiziran način, tako da lahko najdemo podobno misleče ljudi in se povezujemo s tistimi, ki imajo podobne ideje in navdušenja kot jih imamo sami, s tem da lahko pričakujemo tudi smiselni odziv. (str. 107) Ob tem se pojavlja nevarnost, da bi prišlo do zblíževanja s srečevanjem in izpostavljenostjo sebi podobnim in z izgubo raznovrstnosti.

V dosedanjih obravnavah so že opozorili na nevarnost 'cyberbalkanization', 'kiberbalkanizaciji' in torej na bojazni, da bi prišlo do novih oblik izključujoče Online homogenizacije, ko bo prevladali interesi posebnih skupin.

Nadaljnji izziv zadeva vprašanje ali se bo splet razvil v medij aktivne družbene komunikacije ali bo postal le nova zvrst pasivnega televizijskega gledanja. Komercialni interesi poudarjajo bolj individualizirano zabavo kot pa skupnostno angažiranje.

Po nekaterih ocenah današnjega stanja se ta bojazen ne uresničuje in torej ne gre le za nekakšno ponovitev televizije v drugi obliki.

Meetup.com omogoča ljudem s skupnimi interesi, da se srečujejo lokalno v smislu virtualnih skupnosti, t. j. da imajo nekaj skupnega ne da bi vedeli eden za drugega brez interneta. Gre sicer še za brezštevilne druge primere, ko se ljudje srečujejo Online, da bi nekaj dosegli Offline in potem se lahko najdejo na spletu²⁰¹.

Kritika institucionalizacije Ivana Illich je kritično izpostavljala izgubo radosti oz. veselja v preveč togo institucionaliziranem okolju in je nakazoval potrebo po usmeritvi k bolj prijetnem sproščene in živahnem življenjskem okolju. To je nakazoval z izrazom radoživost ('conviviality', ki vključuje vsebinsko polno in sproščeno povezovanje med ljudmi in njihovo avtonomno in ustvarjalno angažiranost. (Illich, 1973, 11) Njegovo temeljno prizadevanje gre za tem, da bi človek okreplil svojo moč v oblikovanju svojega sveta.

Ob kritiki institucionalizacije pa je šlo bolj za kritiko v tem smislu, da so institucije postale prevelike in tako nekako zaživele same zase v smislu, da so sredstva postala cilji. On pa si je prizadeval, da bi uveljavljali potrebe ljudi v manjšem, lokalnem okviru in s tem presegali birokratsko delovanje v velikem obsegu.

Kar pa zadeva tehnologijo le-ta nakazuje dve različni usmeritvi. Ena vodi k *specializaciji funkcij* ter institucionalizaciji vrednot in centralizacij oblasti, pri čemer ljudje postajajo le nekakšen dodatek birokratski mašineriji. Druga pa *razširja razpon* posameznikovih kompetenc, njegov nadzor in pobudo, ki naj bi bila omejena le z zahtevami drugih posameznikov, da bi dosegali isto. Tudi ko gre za svetovni splet je tega mogoče uporabiti za centralizacijo dosti moči na enem mestu, tako kot nam to kaže Google ko reducira vlogo ljudi, ki jih vključuje s privlačnimi igračkami na raven različnih baz podatkov tako kot je Facebook. Ustvarjalec spleta Tim Berners-Lee pa si je prizadeval, da bi povečal znanje ljudi in njihove povezave z drugimi ljudmi, tako da bi imeli več možnosti vplivanja na stvari in okolje v njihovem življenju in da bi lahko več napravili sami zase. V Illichejevem smislu imamo na voljo orodja, ki niso le koristni in ugodni dodatki k vsakdanjemu življenju, ampak lahko sproščajo možnosti in omogočajo ustvarjalno izražanje kar je osnova za zadovoljstvo v življenju.

Kako presegati pasivne vloge? Užitek in ustvarjanje

Na podlagi njegovih razprav se nam že nakazuje tema o razmerju med užitek in ustvarjanjem. Osnovna misel je pač v tem, da bolj *ustvarjalno samoizražanje* predstavlja *hkrati tudi užitek*. Pri tem vidim perspektivo preseganja tradicionalne

²⁰¹ ECOMODO (www.ecomodo.com) predstavlja spletno stran, ki omogoča uporabnikom, ljudem, da skupno uporabljajo orodja in proizvode, ki sicer ne bi bili v uporabi.

ločenosti med delom kot bremenom in užitkom, ki ga ima posameznik lahko le v prostem času v kontekstu industrijske družbe. Z vidika vloge interneta in sploh IKT pa tudi ne gre za premočrtno napredovanje k vse večji svobodi izražanja in delovanja. Celo tehnološki dosežki kot je Apple-ov iPad, nekateri avtorji ocenjujejo kot korak nazaj v evoluciji računalniške tehnologije, ko gre bolj za zamejevanje na uporabo kot za produkcijo; takšna tehnologija bolj ustreza miselnosti pasivne usmeritve. To pa ni nekaj dokončnega, saj tudi nove verzije iPad-a že vključujejo več orodij, ki omogočajo bolj aktivno vlogo uporabnika. V osnovi pa vseskozi gre za to, kako *presepati pasivno vlogo* gledalca, bralca ali igralca z bolj aktivnimi oblikami angažiranja.

Natančnejše raziskovanje je torej razkrilo, da tudi nekatera spletna orodja ne spodbujajo generativnosti. To pa zastavlja vprašanje, kako ohranяти odprti in ustvarjalni splet (Gauntlett 2011, str. 181). Če bi na internetu imeli predvsem *profesionalno* proizvedene kanale bi to bilo v nasprotju s temeljno usmeritvijo z *Online kulturo* ustvarjanja.

Ob tem ko v osnovi razkrivamo vse večje možnosti za ustvarjalno samoizražanje na svetovnem spletu tako da naše delo postaja dostopno vsem svetu, pa so seveda upravičena tudi opozorila, da je zlasti v zgodnejši dobi prihajalo do predstavljanja osebnih domačih strani, na katerih so razni čudaki brez prijateljev pisali pesmi o svojih mačkah ali predstavljali slike o svojih priljubljenih piškotih ipd. Šlo je torej za nesmiselne, odvečne narcistične predstavitve, ki niso prispevale k povezovanju med ljudmi razen kadar je šlo za izrecno navedene povezave (links). Ob tem pa so še vključevali, bolj ali manj brezsmiselno, razpoložljive informacije in slike z vseh koncev spleta.

Izpostavljamo se nevarnosti, da bi vnaprejšnji vzori in modeli zamejili ustvarjalnost sedanjih udeležencev.

Kot opozarja Lanier (2010) človeška bitja zaslužijo pozornost zaradi njihove bogate, raznovrstne, individualne narave in ne zato, ker so enostavne in predvidljive. Pri tem naj ne bi iskali nekakšno »pack mentality« ampak naj bi si prizadevali spodbujati pojav individualne inteligence. Tako nas torej Lanier opozarja, da splet 2.0 reducira individualno kreativnost na splošno »mešanico«.

Res pa je, da se delo na enciklopedijah ne more primerjati z velikimi deli v umetnosti ali znanosti, ki praviloma ne nastajajo povsem odprto za sodelovanje in vključevanje na tisoče fragmentarnih prispevkov z vseh koncev in krajev.

Agregiranje, sodelovanje in zaupanje

Nenehoma se zastavlja vprašanje, v kolikšni meri gre za preprosto nizanje, agregiranje posameznosti, v koliko pa za povezano delovanje in sodelovanje pri vključevanju v skupno dostopno znanje. Pri Wikipediji ne gre le za agregiranje več milijonov individualnih prispevkov, ampak tudi za množično Online sodelovanje, ki se je že uveljavilo v praksi. Pri bolj zahtevnih delih na umetniških in drugih področjih, pa vendarle ne moremo računati na takšno povsem odprto množičnost.

Čeprav ostaja pripomba, da za danes še večina ljudi zadržuje vlogo gledalcev in uporabnikov pretežnega dela profesionalnih storitev pri čemer ne pride toliko do veljave amaterska dejavnost, pa se vendarle kaže, da hitro razširjanje družbenih omrežij omogoča tudi vse več osebnega ustvarjalnega gradiva.

Nenehoma se spopadata težnja k populizmu in težnja k elitizmu. Nasploh lahko na spletu prepoznavamo po eni strani prizadevanja v smislu »napravi si sam« in težnjo, da se prepušča reševanje problema drugim.

Ko gre za težnjo k opiranju na lastne moči, pa spet lahko razkrivamo različna izhodišča in motivacije oz. ideološke razlage. Desna politična usmeritev poizkuša uveljavljati zahtevo po večji samopomoči, da bi zmanjšala vlogo države. Pri tem se predpostavlja, da npr. revščina ali brezposelnost predstavljata posledico osebne neprizadevnosti in da je treba prvenstveno računati na to, da se življenje odvija po načelih tržišča; to pa pomeni, da nekateri proizvodi ali ljudje pač uspevajo, medtem ko drugi ne. Takšna je miselnost, ki jo danes spoznavamo kot neoliberalizem, t. j. da tržišče predstavlja najpomembnejši način, kako razumeti in organizirati gospodarstvo, politiko in družbo nasploh. (Gauntlett, 2011, str. 228)

Splošna dolgoročna težnja, ki prepoznavamo v različnih oblikah pa vendarle kaže na to, da ljudje dobivajo vsebolj aktivno vlogo in niso le nekakšni opazovalci dogajanja. To je aktualno na vseh področjih družbenega življenja, npr. tudi v izobraževanju, kjer je – v mednarodnem merilu – značilno, da učitelji spodbujajo učence, da zastavljajo vprašanja in da se tudi sami dokopljejo do ustrezne razlage pojavov in problemov. Pripravljajo razstave in različne predstave v fizičnem in virtualnem prostoru, igre idr. Učence navdihujejo učitelji, ki niso več le tisti, ki razpolagajo z gotovim znanjem ampak se tudi sami učijo.

Študente spodbujajo, da zastavljajo težka vprašanja in izzive splošno uveljavljenim predpostavkam ter domiselno razlagajo učno gradivo. Učenci naj ne bi več obnavljali predhodno nujenih odgovorov, ampak naj bi tudi raziskovali in razmišljali o predmetu in tako prihajali do lastnih spoznanj bodisi individualno bodisi v sodelovanju z drugimi. Ob tem ko pridobivajo znanje v abstraktni in teoretični obliki, se hkrati vse bolj povezujejo s problemi svojega okolja. Vse večji del šolskega delovanja pa zadeva probleme njihovega okolja. (Gauntlett, 2011, str. 238)

Tako kot prihaja do sprememb v šolstvu oz. izobraževanju tako tudi v delovnem okolju, ko zaposleni bolj iščejo ustvarjalne rešitve za vsakdanje naloge in probleme. To pa terja da managerji bolj zaupajo posameznikom v njihovih organizacijah in jih manj nadzorujejo. Pri tem je bistvenega pomena ugotovitev, da se s takšnimi spremembami ko gre za večjo sproščenost v delovnem okolju, to ni povečevalo lenobe kot so nekateri pričakovali, ampak do bolj etičnega angažiranja pri delu. S tem se nakazuje, da v bodoče lahko pričakujemo večjo motiviranost zaposlenih, ki bodo bolj upoštevali pomen njihovega dela sami zase in ne le za to, da zadostijo zahtevam nekoga drugega. Na tak način se pojavlja več priložnosti za skupno ustvarjalno delovanje Online. Tako ljudje bolj krepijo občutek o lastnih ustvarjalnih močeh in o povezanosti z idejami in drugimi ljudmi prek interneta; ne pojavljajo se več toliko v vlogi pasivnih opazovalcev sveta. Po nekaterih razlagah se tako razširja njihov občutek odgovornosti tako za lokalna tako kot za globalna okolja v katera se vključujejo bolj emfatično (*emphatically*).

Prežemanje vloge proizvajalcev in (u)porabnikov

Axel Bruns (2006) je uvedel nov termin in koncept '*produsage*', kar lahko slovenimo kot '*uporaba*', ki nakazuje sodelovalno ustvarjalnost ter razširjanje informacij in znanja, tako da vloga »uporabnika« in vloga »potrošnika« izginjata;

razlikovanje med *proizvajalci* in (*u*)*porabniki* vsebine postaja vse manj pomembno. Uporabnik pridobiva zmožnost da vpliva na spremembo proizvodov, ki jih kupuje. V tem smislu, je že Alvin Toffler uvedel koncept *prosumption*, kasneje pa Bruns (str. 11) z nekoliko drugačnimi poudarki koncept *produsage*. Povsod pa gre za opazanja dejstva, da uporabniki sami postajo bolj aktivni. Hkrati pa se upošteva, da digitalna informacija ni več izključujoča dobrina (non-rival good), ki bi jo porabili že z njeno rabo. Raba ne pomeni več porabe. Pri tem se razlikuje uporabnika, ki ima bolj aktivno vlogo od potrošnika.

Z računalniško podprtim sodelovanjem se uveljavlja »*interkreativnost*«, kar Tim Bernes-Lee razume kot pomembnejši korak od same interaktivnosti. Gre za drugačen način komuniciranja v nehirarhičnih medijih – *mnogi z mnogimi*. Ko uporabniki sodelujejo pri razvoju in razširjanju informacijskih virov, ki so v skupnem interesu in se ne omejujejo le na interakcije z gradivom, ki je že na voljo. Kot pravi Jenkins (2006) uporabniki prevzemajo v svoje roke orodja za ustvarjanje vsebine in tako so angažirani v uveljavljanju vse bolj participativne kulture.

Participacija postaja bolj odprta, manj pod nadzorom medijskih producentov in bolj pod nadzorom medijskih uporabnikov (Jenkins, 2006, str. 133). Vse bolj gre za udeležbo v omrežnem okolju in kulturi, ki postaja vse bolj inkluzivna in vse hitreje vključuje dele globalne populacije. V omrežnem okolju je mogoča nova oblika organiziranja proizvodnje, to je *radikalno decentralizirana, sodelovalna in ne lastniška*, ki temelji na skupnih virih in rezultatih delovanja široko razpršenih in ohlapno povezanih posameznikov, ki sodelujejo eden z drugim, ne da bi se opirali bodisi na tržišče bodisi na direktive managerjev. (Benkler, 2006, str. 60).

Vpogled v celotno dogajanje: od spodaj navzgor

Prihaja pa do nove oblike proizvodnje, ki jo označujejo tudi kot »vrstniško obliko proizvodnje« (peer-to-peer form of production). Namesto hierarhičnega modela dirigitane proizvodnje vsebine, tako kot v industrijski dobi, se uveljavlja *kolektivni sodelovalni proces ustvarjanja vsebine*. Ob vse večji sproščenosti, fleksibilnosti se uveljavlja verjetnostno in nedigrigirano reševanje problemov. Uveljavlja se »holoptism« (še slovensko) ob tem ko posamezniki in ne le vodstvo dobivajo *vpogled v celotno dogajanje*. To pa omogoča, da pridejo do rešitev problemov bolj na podlagi verjetnostnega kot pa na podlagi v naprej določenega pristopa, ki je bil značilen v preteklosti, ko so le vodilni imeli pregled na celoto in so tako morali usmerjati osebe, da so prevzemali potrebne naloge. Sedaj pa gre za *holoptični model pristopa od spodaj navzgor*, ko udeleženci sami dobivajo večjo vlogo v reševanju specifičnega problema in čimveč je takih, tem večja je verjetnost, da se dokopljejo do rešitve.

Prežemanje proizvodnje in uporabe je že napredovalo od zgodnjih primerov, ko je šlo za programsko odprte kode, pa nadalje v primeru Wikipedije, ki predstavlja sodelovalno proizvedeno enciklopedijo in nadalje tako da se vse bolj uveljavlja *participativna kultura konvergence* nasploh. Kultura konvergence pomeni, da je vsakdo udeleženec četudi ostajajo razlike med njimi.

Tu se spoznanja današnje literature navezujejo na *mojo že »staro« idejo* o trendu razširjanja udeležbe še posebej na osnovi uveljavljanja informacijsko komunikacijske tehnologije, tako da bi morali računati in si prizadevati za to, da bi bili – »*vsi prebivalci tudi raziskovalci*«. Ta ideja dobiva vse bolj realno podlago, v veliki meri

predvsem z novo tehnologijo, sicer pa seveda z večjimi zmožnostmi, ki jih imajo ljudje s tem, ko pridobivajo višjo izobrazbo idr. Ta ideja ima dalekosežne implikacije, saj nakazuje *krepitev procesa socializacije* tudi na dosedaj zelo ozko opredeljenih profesionalnih strokovnih oz. disciplinarnih področjih. *Ne da bi izključevali profesionalnost* kar nasploh, se torej pojavlja zahteva in možnost, da se dosedaj zamejena dejavnost obravnava v najširših družbenih okvirih. To pa terja tudi širino pri razumevanju pridobitev nove tehnologije, kar je že prišlo do izraza tudi v terminologiji, kot je npr. »*družbena proizvodnja*«, »*družbena programska oprema*« ipd. Čeprav tisti, ki delujejo na teh področjih, praviloma ne razmišljajo o dalekosežnosti sprememb in o tem, da gre za veliko družbeno preobrazbo.

Odprta koda pa ima prednost in je boljša kot sedanje metode, ki ne vključujejo kolektivnih ustvarjalnih potencialov. V samih začetkih se je sicer bolj omejevala na ozke niše reševanja specifičnih problemov, ki so ostajali ob strani. Danes pa ne gre več za to, da bi zapolnjevala praznine, tam kjer zaostaja komercialna proizvodnja ampak se lahko pojavlja celo kot vodilna in inovativna dejavnost v ospredju razvojnih prizadevanjih.

Hibridna proraba (produsage)

Kot ugotavlja Axel Bruns ko na splošno ocenjuje dosedanje spremembe v smeri *prežemanja proizvodnje in uporabe* je takšna hibridna oblika delovanja že bolj uspešno tako v ustvarjanju kot v razvoju novih informacijskih virov kot pa je konvencionalna proizvodnja. Tu ne gre le za virtualno sfero ampak tudi za fizično proizvodnjo kjer lahko spremljamo preobrazbo od industrijske proizvodnje *per se* k nudenju storitev.

Pri tem je pomembna pozornost na to dvojnost, npr. ko gre za prehrano, da se pojavlja tudi živahna aktivnost, ki zadeva recepte in kulinariko, kjer gre za množično združevanje izkušenj in preverjanje ter nadaljnji razvoj in uveljavljanje »*produser communities*« (še slovensko). Pri tem se ugotavlja, da v Online kontekstu prihaja hitreje do bistvenih sprememb od informacijske produkcije k *hibridni produsage* pri tem pa vzporedno spreminjanje industrijskih modelov od proizvodnje k servisom poteka počasneje. Večina proizvajalcev še vedno misli po starem, da je razvoj produkta in storitev le njihova stvar, tako da le sami ugotovijo, kako se odzvati na potrebe uporabnikov oz. potrošnikov. Tako se dogaja, da iščejo inovacije, ki so jih vodilni uporabniki že razvili²⁰².

Raziskovanje in razvoj (R&D), proizvodnja, uporaba

Na konkretnem primeru delovanja Alpine v Žireh in na Kitajskem je to zelo ilustrativno predstavil Blaž Gerbec in sicer:

1. Lokalno podjetje. Razvoj izdelkov, proizvodnja in kupci so locirani v lokalnem okolju.
2. Razvoj izdelkov in proizvodnja sta na sedežu podjetja ali v njegovi bližini, večina kupcev pa v tujini.

²⁰² Pri vsem tem pa gre vedno – ne le za vprašanje kako nekaj izdelati ampak tudi – za vprašanje, kako to ocenjevati. To se danes pojavlja v različnih oblikah kot so npr. Epinions, Crowdstorm, AllConsuming, Ciao. Pri tem je učinek informacij, ki jih nudijo takšne strani tako, da potencialni kupci postanejo bolj ozaveščeni o pozitivnih in negativnih lastnostih določenih proizvodov, pa tudi o tem, kakšne so še druge možne uporabe.

3. Razvoj izdelkov je večinoma na sedežu podjetja, večina kupcev je v drugih razvitih državah, proizvodnja pa v Aziji ali drugih delih sveta z nizko ceno delovne sile.
4. Podjetje je na Kitajsko preneslo proizvodnjo, ki zadovoljuje lokalne potrebe. Zaradi specifičnosti trga so tam tudi marketing in razvoj izdelkov. Del razvoja in proizvodnje pa je ostal tudi doma.

Ta primer nam ilustrativno nakazuje, kako se spreminja razmerje med znanjem/raziskovanjem, proizvodnjo in uporabo v svetovnem merilu.

S *prežemanjem proizvodnje in uporabe* se uveljavlja nov tip civilizacije, ki ne temelji več samo na profitnem motivu. Vse kaže na to, da je mogoče alternativo strokovnjaki – nestrokovnjaki, profesionalci – amaterji, presepati s hibridnim pristopom, v katerem prihaja do *kombiniranja ekspertnega znanja* znotraj profesionalnih skupnosti z *izkušnjami praktikov*, ki hkrati združujejo vlogo proizvajalcev in uporabnikov.

Danes nova orodja tako vodijo do vse večjega števila različnih, novih skupin. Ljudje lahko z novo tehnologijo komuniciranja postajajo zmožni, da pošiljajo svoja sporočila in slike na tisočem ljudem. Pri tem sicer ne gre le za vpliv novih orodij, tako kot je npr. elektronska pošta ali mobilni telefoni. Le-te ne smemo spremljati le same zase, saj gre bolj za temeljno preobrazbo v družbi, ki vključuje porajanje novih načinov sodelovanja. Tako tudi sama komunikacijska orodja dobivajo nove oznake, tako kot npr. »*družbena programska oprema*«, »*družbeni mediji*«, »*družbeno računalništvo*« idr. Pri vsem tem gre za veliko povečanje zmožnosti za povezovanje (share), za sodelovanje in za povzemanje kolektivnih akcij prek okvirov tradicionalnih institucij in organizacij.

Ko nakazujem splošno preobrazbo od enosmernega k dvosmernemu oz. *interaktivnemu komuniciranju*, se pri tem izpostavljam nevarnosti, da bi zašel v poenostavitve. Ne gre preprosto za prehajanje od komuniciranja v smislu modela eden z mnogimi k modelu mnogi z mnogimi. Shirky upravičeno opozarja, da je pri tem treba upoštevati ne le tehnološke spremembe z vidika značilnih orodij informacijsko komunikacijske tehnologije, ampak da se ob vključevanju vse večjega števila ljudi pojavljajo družbeno inherentne zamejitve že na podlagi samega obsega. Če se velikost skupin povečuje, namreč *ni več mogoče, da bi vsakdo neposredno vzpostavljajal odnose z vsakim drugim*. S povečevanjem števila ljudi se povečuje cena sodelovanja v skupini. Le-to je mogoče zmanjšati z značilno hierarhično organizacijo, ki poenostavlja komuniciranje med člani. Na ta način se praviloma poizkuša zmanjšati transakcijske stroške.

Elektronska omrežja omogočajo nove oblike skupnega delovanja in ustvarjanje sodelovalnih skupin, ki so večje in prostorsko bolj razpršene kot kadarkoli prej v zgodovini (Shirky, 2008, str. 48). Njegovo delo se je pojavilo v času, ko občansko raziskovanje/znanost (citizen science) še ni dosegla današnje popularnosti. Dejansko pa gre za različne izraze za iste alil zelo podobne težnje v kontekstu uveljavljanja vključujoče družbe kakor jo predstavlja tudi Bećir Kećanović (Kećanović, 2023).

V zvezi z delovanjem interneta pa ravno stopa v ospredje *množičnost udeležencev*. Pri tem gre dostikrat za povsem naključne prispevke, npr. prisotnih v določenem dogodku, ki pošljejo svoje posnetke za predstavitev na spletni strani Flickr. Pri tem se *uveljavlja množičnost* celo v odnosu do bolj *zamejenega profesionalnega*

delovanja fotografov. Kot primer za to lahko služi dogodek, ko so v londonski podzemski železnici 2005. leta eksplodirale bombe. Pri tem so nekateri evakuiranci slikali dogajanje s svojimi mobilnimi telefoni (s kamerami) tako da jih je Flickr predstavil na internetu, prej kot pa katerekoli slike profesionalnih fotografov. Tako spoznavamo prednosti vključevanja vse širšega kroga ljudi, ki dobivajo nove izrazne možnosti na internetu, kjer so potem še odprte možnosti za ponovno uporabo, za vključevanje v razprave blogerjev itd.

Za podoben primer – glede na našo temo – je šlo v primeru ko se je 2004 v indijskem oceanu pojavil cunami z uničujočimi posledicami v številnih državah. Tudi pri tem je prišla do izraza *prednost velikega števila ljudi*, ki so bili prisotni na različnih lokacijah in so lahko posneli slike, ki so bile že v nekaj urah predstavljene na internetu. Tu pa so potem še v drugih oblikah spremljali katastrofalne posledice cunamija²⁰³.

»Množična amaterizacija«: predhodnica občanskega raziskovanja/ znanosti?

Tisto kar je Shirky posebej izpostavil pa zadeva proces, ki ga je poimenoval – »množična amaterizacija«. S tem v veliki meri rešuje zadrego, ki smo jo zaznavali ko je šlo za zmanjševanje vloge instituciji – kot deinstitutionalizacija. Amaterizacija pa ne predpostavlja kar nekakšne čiste alternative institucionalizacij. Gre sicer za radikalno razširjanje izraznih zmožnostih, ki ima zgodovinske korenine že v razširjanju tiska pred 5 stoletji.

Gutenbergova iznajdba tiska je radikalno in množično zmanjšala težave reproduciranja pismenih del. To pa je razširilo prostor za vključevanje večjega števila ljudi, tako da so dotedanji pisarji izgubili svojo vlogo.

Danes lahko že skoraj vsakdo v razvitem svetu prevzema vlogo izdajatelja, tiskarja in tudi novinarja. Tako torej amaterizacija izpodkopava prejšnje relativno togo opredeljene in *zaprte profesionalne kategorije*. V širšem smislu se torej vsakdo pojavlja kot novinar in ne le posebna kategorija na osnovi določenih profesionalnih standardov. Podobno velja za fotografe; tudi te je težko opredeljevati kot posebno profesionalno kategorijo v kontekstu razširjajoče se amaterizacije, ki jo omogoča velika razširjenost digitalne kamere in Online gostujočih foto strani. Na taki osnovi danes ljudje lahko naredijo slike in jih predstavljajo tisočem, včasih pa celo milijonom ljudi *brez vsake denarne nagrade*. To do neke mere ogroža profesionalce na tržišču. Posebej izrazit primer za to predstavlja Jeff Howe v svojem delu *Crowdsourcing*, ko prikazuje *iStockPhoto.com*. Pri tem gre za prerazporejevalno središče (clearinghouse), ki temelji na spletu in na široko razširja možnosti dostopa do fotografij. Amaterji prej takšnega dostopa, ki bi jim omogočal prodajo slik, niso imeli. Tako da so tržišče povsem »zasedali« profesionalci. Znani so primeri, ko je bila prej cena npr. 100 dolarjev, kasneje pa na spletu v okviru *iStockPhoto* samo še 1 dolar.

²⁰³ Dodali bi lahko še več primerov. Najbolj znameniti je upor študentov v Pekingu, ki so ga zadušili s tanki, nekateri udeleženci pa so ga uspeli s svojimi mobilnimi telefoni s kamerami dokumentirati in predstaviti v svetovni javnosti. Nadaljnji primer je bil državni udar v Bangkoku na Tajskem, kjer so utišali vse tradicionalne medije, na internetu pa so se vendarle pojavile fotografije v okviru bloga študentke Alisara-e Chirapongse.

Ob vsej tej množičnosti pa bi bilo nerealno, če ne bi tudi kritično opozarjali, da le-ta vključuje *veliko banalnega in trivialnega*. Vendar pa je to na nek način cena odprtosti, ko se ne postavlja selekcijskih mehanizmov in ne prihaja do filtriranja že vnaprej, ampak se dopušča, da se to uveljavlja *ex post*.

Tudi če gre za medij, ki je v osnovi dvosmeren, pa to še ne zagotavlja dejanske dvosmernosti. Upoštevati je treba tudi popularnost, ugled oz. slavo posameznikov in v tem pogledu prihaja do velikih razlik v njihovem pojavljanju na internetu. Najbolj izpostavljeni posamezniki tudi ne glede na pridobitve nove tehnologije se preprosto ne morejo odzivati velikim množicam. Tako se torej še v naprej *ohranja enosmerno komuniciranje* tudi na internetu, čeprav je ta v načelu odstopa od značilne televizijske enosmernosti. Natančnejša analiza, ki jo podaja Shirky torej opozarja na *napačno sklepanje o a priori različni vlogi televizije in interneta* v tem smislu, da bi prva predstavljala enosmerno komunikacijo in pasivne gledalce, drugi pa dvosmerno interaktivno komuniciranje.

Odprtost interneta utrjuje politične elite: nadgrajujem kot paradoks nemočnih

V razliko od prevladujočih obravnav interneta kot novega sredstva za demokratizacijo politike in družbe pa Hindman (2009) v svoji knjigi utemeljuje bolj pesimistično razlago sedanjega dogajanja in pravi, da je prepričanje v demokratizacijo politike preprosto napačno. Na vprašanje ali internet vpliva na to, da politika postaja manj izključujoča odgovarja negativno. Pri tem pravi, da internet ne krepi moči navadnih državljanov na račun elite, ki da še naprej ohranja pomembno vlogo. Pri tem opozarja na paradoks, da sicer izredna »odprtost« interneta dejansko še utrjuje politične elite.

Uporaba interneta je povečala politično znanje med državljani, ki so se že sicer zanimali za politiko, medtem ko za tiste, ki so bili prej apatični (apathetic) pravi, da ima nasprotno učinke. Njegova knjiga torej utemeljuje, da internet ne odpravlja izključnosti v političnem življenju. To se ujema z mojo razlago, ki sem jo predstavil kot »paradoks nemočnih«.

Res je sicer, da se državljanom ne zoperstavljajo različne formalne prepreke, da bi izrazili svoje poglede Online. Bolj pomembno kot to, pa je vprašanje kdo bere tisto, kar je predstavljeno. V tem pogledu gre za številne formalne in neformalne prepreke zaradi katerih navadni državljani težko dosežejo vpliv na širše občinstvo. Večina na internetu predstavljenih vsebin ne doseže povezav z drugimi, ne privlači eyeballs, in nasploh dosega le minimalni politični pomen. Na podlagi različnih podatkov avtor še in še razkriva močne hierarhije, ki vplivajo na oblikovanje vsebine na internetu.

Gre za spoznanje, ki sem ga v teku časa opiral na empirična in druga raziskovanja. Že v začetku šestdesetih let pa sem ugotovil, da so tisti vprašanci, ki so bil najmanj informirani o skupnih zadevah hkrati imeli tudi najnižje aspiracije, da bi bili bolj informirani.

Spletne strani, ki obravnavajo politična vprašanja in tudi znani politični blogi dobivajo le zelo majhen delež pozornosti v primerjavi s tradicionalnimi predstavitevami novosti. Pri tem je značilno, da – v razliko od splošnih ugotovitev – starejši državljani prekašajo mlajše, ko gre za obiske političnih spletnih strani. Strokovnjaki,

javni uslužbenci in novinarji so posvečali veliko pozornost Online politiki. Državlani sami pa so usmerjali svojo pozornost drugam. Za *običajnega državljana* je *prezahtevno*, da se prebija skozi milijarde različnih spletnih strani. Struktura spletnih povezav pa nasploh usmerja uporabnike k najbolj povezanim spletnim stranem.

Pavšalne trditve, da internet zmanjšuje prepreke za širše vključevanje Hindman ocenjuje kot neutemeljene. Kljub temu pa internet vendarle spreminja strukturo stroškov za medijske firme in producete vsebine: zmanjšuje stroške distribucije. To ilustrira z glasbeno dejavnostjo. Online glasbene storitve kot jih nudijo Applovi iTunes prihrani stroške tiskanja in porazdelitve kompaktnih diskov in stroške povezane z vzdrževanjem trgovin na drobno. Trditve, da internet preobraža državljane od uporabnikov v producete šteje avtor za problematične. (str. 89)

Za avtorja ni najpomembnejše to o čemer se razpravlja z oznako – »dolgi rep« (long tail) ampak gre predvsem za »manjkajočo sredino«. Čeprav so od začetka obravnavali internet kot Robin Hoodov medij, ki jemlje, odvzema občinstvo velikim tiskanim medijem in oddajnikom ter daje majhnim ljudem. Vendar pa avtor prikazuje podatke, na osnovi katerih je mogoče sklepati, da se občinstva cepijo v obeh smereh. Po eni strani je tržišče v kiber prostoru še bolj skoncentrirano na vrhnjih 10 ali 20 izpostav, kot pa v tiskanih medijih. Po drugi strani pa so najmanjše izpostave (outlets) dejansko pridobile znatni delež celote (eyeballs). Izpostave srednjega razreda pa slabijo. Pretežno manjše lokalne medijske organizacije izgubljajo v odnosu do nacionalnih virov (str. 100).

Internet sicer nudi državljanu potencialno občinstvo milijard ljudi toda le v smislu možnosti tako kot ima vsakdo možnost, da zmaga na loteriji. Tako pravi Hindman, da so v njihovem navdušenju številni pozabili na matematiko, ki kaže da je verjetnost velikega zadetka Online zelo majhna. Posamično vzeto pa je vsak od množice virov, ki tvorijo dolgi rep – nepomemben; celo skupaj vzeto ostajajo le delček vsebine, ki jo državljani dejansko vidijo (str. 101).

Tudi blogerji so pripadniki elite

Ko gre za bloge je avtor zbral podatke za ZDA, ki kažejo, da četudi milijoni Američanov pišejo bloge, pa kljub temu komaj nekaj ducatov političnih blogerjev pritegne tako številne bralce kot jih npr. časopis nekega kolidža.

Blogi so zagotovili manjši elitni skupini izobražencev, strokovnjakov in tehnikov večji vpliv na politiko. Dosti manj pa so vplivali na povečanje politične moči povprečnih državljanov.

Blogi nasploh predstavljajo majhen toda hitro rastoči delež vseh medijev. Gre pa tudi za pomembne razlike med profilom tistih, ki ustvarjajo bloge in profilom splošnega občinstva. Razlike med blogerji in širšim občinstvom pa so manjše v primerjavi z *razlikami* med *maloštevilnimi* političnimi blogerji, ki uspevajo pritegniti veliko občinstvo in *stotisoči blogerji*, ki to ne dosežejo. (str. 105)

Blogi so še zelo malo proučeni v družbenih znanosti glede na to, kakšne so njihove politične implikacije.

Kultura delovanja blogov lahko nekoliko zmanjša elitizem do katerega prehaja zaradi velike osredotočenosti bralstva na *omejeno število blogerjev*, ki ne reprezentirajo splošnega občinstva, vendar pa so še meje, kaj lahko odprtost kulture blogov doseže.

Vrhunski blogerji imajo višjo izobrazbo, ki so jo pridobili bolj na uglednih šolah, kot pa večina novinarjev ali članov občinstva.

V raziskavi, ki jo je opravil Hindman se je kot nesporno izkazalo, da skoraj vsi blogerji v vzorcu pripadajo takšni ali drugačni eliti. Več kot 2/3 so predstavljali elito v izobraževalni sferi. Visok delež blogerjev tvorijo tudi pravniki ali profesorji, še večji delež tvorijo poslovne elite, pa tudi tehnične elite. Voditi uspešen politični blog, zahteva temeljito analitično izobrazbo, enciklopedično poznavanje politike in potrebne tehnične veščine.

Že pred nekaj leti (2009) je bilo v ZDA več kot milijon političnih blogerjev. Vendar je samo nekaj ducatov od teh doseglo več bralcev kot pa jih ima lokalni časopis v majhnem mestu. Če naj bi nekdo dosegel, da ga sledijo v blogo sferi, potem mora tekmovati z milijoni drugih. Tisti, ki se prebijejo na vrh, so praviloma najbolj izobraženi, belci, moški, strokovnjaki. V raziskavi se je izkazalo, da so bili skoraj vsi blogerji bodisi pripadniki izobraževalne, poslovne ali tehnične elite ali pa tradicionalni novinarji. (str. 128).

Toda pri tem se pojavlja tudi kritična ocena, da večina uporabniško ustvarjene vsebine, pravzaprav ni »vsebina«, ki bi jo ustvarili za splošno rabo. Večinoma gre le za drobne vsakdanje zadeve, za klepet, ki pa se sedaj odvija v istem mediju kot profesionalno ustvarjeni materiali.

Množina amaterizacija in filtriranje

Množična amaterizacija je zaostila probleme filtriranja dosti bolj kot pa prej ko je šlo za tradicionalne medije. Če je omogočeno da *kdorkoli* ustvarja *karkoli* in omogoči da je dostopno *komurkoli*, potem ta izredni obseg novih gradiv nobena skupina profesionalcev ne more več ustrezno filtrirati. S tem pa pride do tega, da množična amaterizacija objavljanja terja tudi množično amaterizacijo filtriranja. Vnaprejšnje filtriranje je bilo možno, ko je šlo za redkost medijev; njihova večja razširjenost pa omogoča edino le zaporedje objavi in potem filtriraj²⁰⁴.

Prvič v zgodovini se povečuje tako moč posameznikov kot skupin zunaj tradicionalnih organizacijskih struktur. Institucije izgubljajo pomen čimbolj gre za delovanje na osnovi informacij. Simetrična participacija pomeni, da tedaj ko imajo ljudje zmožnost sprejemati informacijo imajo tudi zmožnost, da jo pošiljajo. Ko je šlo za televizijo, nismo imeli možnosti, da bi sami pripravljali tv oddaje, ko pa gre za računalnik, lahko *ustvarjamo kot tudi sprejemajo* različne vrste vsebin, od pisane besede prek glasu in slik. V zvezi s tem Shirky zaključuje, da amaterska produkcija kot rezultat teh novih zmožnosti pomeni, da je *kategorija uporabnik* (consumer) danes označuje bolj začasno vedenje kot pa trajno identiteto. (str. 108)

Medtem ko je šlo v preteklosti v knjigah in revijah za *razliko med bralcem in piscem*, se sedaj ta razlika zabrisuje, saj se lahko posameznik pojavlja tako v vlogi enega kot drugega. Tudi tu gre torej za fleksibilne vloge, ki so značilne za proces množične amaterizacije. Vsak popravek, ki ga vnese kdo od uporabnikov, se zabeleži kot sprememba in ohranja prejšnja verzija. Vsaka wiki stran je tako nekakšna vsota nakopičenih sprememb, s tem da so zgodnejše variante tudi še ohranjene.

²⁰⁴ To zadeva tudi širši problem zaupanja in nadzora, na kar sem pogosto naletel v zvezi z urbanističnimi vprašanji, npr. kako zagotoviti večji red v prostoru, ne da bi zaradi tega zadrževali gradnjo.

Tako nastaja na stotisoče člankov, ki jih *množica ljudi* še nenehno izpopolnjuje. Pri tem Wikipedija sproti izraža dogajanje v svetu. V nekaj minutah potem ko so eksplodirale bombe v londonski podzemski železnici, se je že pojavil zapis na Wikipediji. V nekaj urah pa že več kot tisoč zapisov. Tako torej Wikipedija ekspeditivno zbira in razširja informacije.

Konkretne izkušnje namreč kažejo, da je le npr. 2% uporabnikov Wikipedije kadarkoli tudi nekaj prispevalo; vendar pa tudi že to zagotavlja, da Wikipedija predstavlja pomembno vrednoto za milijone uporabnikov.

Tako se torej uveljavlja značilen dolgoročni trend prehajanja od vzorca komuniciranja eden z enim k drugemu ko gre za komuniciranja enega z mnogimi in danes ko je pred nami *uveljavljanje vzorca mnogi z mnogimi*.

Literatura

- Benkler, Yochai (2006) *The Wealth of Networks: How Social Production Transforms Markets and Freedom*, New Haven, Conn.: Yale University Press
- Bruns, Axel (2006) *Blogs, Wikipedia, Second Life, and Beyond: From Production to Produsage*, New York, Peter Lang
- Burt, Ronald (2002) *The Social Origins of Good Ideas*, University of Chicago and Raytheon Company
- Gauntlett, David (2011) *Making is Connecting*, *MedieKultur*, Journal of media and communication research, SMID
- Gerbec, Blaž (2022) *Kako pojasnjevati zgodbo Alpine*, v: Zdravko Mlinar (ur.) *Izzivi občanskega raziskovanja*, *Izkušnje in pričakovanja iz Žirov in od drugod*, str. 426–433
- Hindman, Matthew (2009) *The Myth of Digital Democracy*, Princeton, Princeton University Press
- Howe, Jeff (2009) *Crowdsourcing: Why the Power of the Crowd is Driving the Future of Business*, New York
- Illich, Ivan (1973) *Tools for Conviviality*, Harper& Row
- Jenkins, Henry (2006) *Convergence Culture: Where Old and New Media Collide*, New York
- Kečanović, Bećir (2023) *Občanska znanost in vključujoča družba*, Delo, 15. julij
- Lanier, Jaron (2010) *You Are Not a Gadget: A Manifesto*, London, Allen Lane
- Shirky, Clay (2008) *Here Comes everybody: The power of organizing without organizations*, New York, The Penguin Press

INFORMATIZACIJA, UPRAVLJANJE IN INOVATIVNOST V VSAKDANJEM ŽIVLJENJSKEM OKOLJU²⁰⁵

Povzetek. Namesto ozko tehnološkega avtor utemeljuje bolj kontekstualno razumevanje informatizacije in z razkrivanjem socioloških razsežnosti tega procesa poizkuša prispevati k ozaveščanju o njegovi bogatejši vsebini. S tem hkrati razkriva možnosti za takšno upravljanje in načrtovanje, ki je najbolj spodbudno za inovativnost in za večjo odzivnost na probleme prebivalcev mest oziroma lokalnih skupnosti. To vključuje tudi agendo za bolj diferencirano obravnavo zelenih in neželenih posledic informatizacije. Informatizacija vodi do prestrukturiranja in celo do dekompozicije prostorske, časovne, sektorske in hierarhične organizacije vsakdanjega življenjskega okolja. Tudi grajeno okolje postaja inteligentno okolje in prevzema nase določene vloge upravljanja. Kar smo doslej šteli za kontekst, s tem postaja aktiven dejavnik javnega življenja. Ob dolgoročnih smereh razvoja od enosmernega k dvosmernemu in večsmernemu komuniciranju prihaja do informacijskih preobremenitev in zastojev, zaradi katerih je vsaj prehodno manjša tudi odzivnost na pobude. Povečana raznovrstnost pa ustvarja pritisk k poenostavitvam (avtomatizaciji) in priložnosti za inovativno povezovanje.

Ključni pojmi: informatizacija, upravljanje, inovativnost, avtomatizacija, vizualizacija, virtualni prostor, odločanje, »dezintermediacija«, udeležba, odzivnost, razpravljalni forumi, lokalno, življenjsko okolje

Nekatera izhodišča in usmeritve

Temelj tega besedila je v obsežnejšem preučevanju družbeno-prostorskih sprememb v vsakdanjem življenjskem okolju, sprememb, do katerih prihaja pod vplivom informatizacije in globalizacije. Svoje preučevanje sem najprej začel na območju Mestne občine Koper, vendar sem vse bolj vključeval tudi spoznanja in izkušnje od drugod – iz Slovenije in v mednarodnem merilu. Čim bolj je šlo za vprašanja, ki zadevajo novosti in trende ter predvidevanja za prihodnost, tem bolj je bilo treba vključevati tudi izkušnje iz širšega sveta. To pa še prav posebej velja za novosti in posledice rabe informacijsko-komunikacijske tehnologije (IKT), če naj jim sledimo, takoj ko in kjer se pač pojavljajo.

Poudarjeno bom obravnaval *pomen informatizacije* in še zlasti spremembe, do katerih na tej podlagi prihaja v vsakdanjem življenjskem okolju v mestu. Upoštevač tematski okvir tega srečanja, t. j. »Država in uprava«, pa bom posebno pozornost posvetil vprašanju, kako (lahko) občinska in državna uprava vplivata na te spremembe in se spreminjata tudi sami. Pri tem ne gre preprosto le za pospeševanje procesa informatizacije.²⁰⁶ Čim bolj jo prepoznavamo, tem bolj namreč postaja

²⁰⁵ Ta prispevek sem napisal za znanstveno srečanje »Država in uprava«, Zagreb 22. 10. 2007, ki je bilo posvečeno akademiku Eugenu Pusiću ob njegovi devetdesetletnici. O nekaterih vprašanih iz tega prispevka sem imel priložnost (junija 2007) razpravljati s prof. Henryjem Teune-jem, za kar se mu na tem mestu zahvaljujem. Zahvaljujem se tudi Jeleni Aleksič, ki je sodelovala v zgodnejši fazi zbiranja gradiva za ta prispevek.

²⁰⁶ Termin informatizacija se v širšem smislu uporablja tako, da označuje vse intenzivnejše izkoriščanje zmognosti, vezanih na IKT. V ožjem smislu pa zadeva IKT kot osnovo za inovativnost, ker prispeva k reflektivnosti, spreminjanju percepcije o kontekstu, omogoča pojasnjevanje okolja, v katero je bila uvedena, in povečuje emancipacijo ter moč informiranega akterja (Bellamy, Taylor, 1998:26–27).

jasno, da prinaša tako *želene* kot *neželene* učinke, *predvidene* in *nepredvidene*. Temu ustrežna pa naj bi bila tudi usmerjevalna vloga upravnih in drugih strokovnih ter političnih akterjev.

Vloge javne uprave in lokalne politike ne zamejujem le na tradicionalno vzdrževanje »reda in miru«, temveč ju obravnavam v kontekstu razvojnih prizadevanj in prostorskega ter urbanističnega načrtovanja. To pa pomeni, da zavračam postmodernistično razlago o »koncu velikih zgodb« in o tem, da ne gre več za nikakršno regularnost in predvidljivost, ampak le za spremembe v vseh mogočih smereh. Prav nasprotno (več o tem Mlinar, 2007)! Še zlasti če hočemo biti odzivni na probleme vse večje, tudi eksistenčne ogroženosti ljudi po posameznih krajih, na probleme, ki se zaostčujejo ravno zaradi procesov globalizacije in informatizacije (izgubljanje delovnih mest, zapiranje tovarn ipd.), moramo razkriti, da se ti problemi zaostčujejo prav zaradi *zapoznelega odzivanja* na sicer že desetletja prepoznavne dolgoročne procese. Zaprta informatizacija in *prestrukturiranje*, ki je zaostajalo za procesom deindustrializacije, sta – vsaj prehodno – najbolj zaostriala socialno problematiko prav v največjih industrijskih bazenih v Sloveniji – v Mariboru, Kranju, Celju idr. Proaktivna in anticipativna vloga uprave in lokalne ter regionalne politike pa bo še zlasti lahko prišla do izraza ob tem, ko se ob vse večji mobilnosti in celo fluidnosti (Elliot, 2007) v »prostoru tokov« v svetovnem merilu povečuje konkurenca in s tem ogroženost posameznih dejavnosti, podjetij, krajev, družin in posameznikov.

Prav za urejanje prostora, t. j. za prostorsko in urbanistično načrtovanje in za oblikovanje, ki se osredotočajo na fizično, grajeno okolje, pa je značilno, da se počasi, z zamudo odziva na informatizacijo (in torej – dematerializacijo) in še naprej večinoma *ostaja v predinformacijski dobi*.

Zato postavljam v ospredje tisto, kar tudi že na gospodarskem področju na državni ravni in v Evropski uniji (Lizbonska strategija) prepoznavajo kot strateško usmeritev, t. j. informatizacijo kot izhodišče za ustvarjalnost in inovacije. Pomembna razlika, ki jo uveljavljam, pa je v naslednjem: že znani projekti strateškega usmerjanja se osredotočajo na formalno-organizacijsko, tehno-ekonomsko področje in na profitno motivacijo, na tem mestu pa poizkušam preseči tako zamejene horizonte.

Ne gre za to, da bi podcenjevali sedanje poizkuse »inovativnih prodorov« po posameznih območjih ali krajih (npr. *»inovativni prodor Primorske regije«*). Skoraj na vseh razvitejših območjih ustanavljajo tehnološke parke, inkubatorje, inštitute, različne visoke šole ali celo univerze ipd. Vse to danes predstavlja nekakšen vrhunec razvojnih prizadevanj, saj gre za ustvarjanje kondenzacijskih jeder, ki naj bi pritegovala najbolj ustvarjalne »delavce znanja« kot nosilce razvojnih programov.

Ob tem pa bi vendarle rad opozoril na paradoks: v času, ko je osrednja pozornost usmerjena v *vzpostavlanje* novih *institucij/organizacij*, je potrebno tudi že ozaščanje o tem, kako presehati na novo vzpostavljene okvire, ki sicer spodbujajo ustvarjalnost na določenih točkah, hkrati pa jo preveč zamejujejo, ker (če) ne vključujejo celotnega vseživljenjskega okolja. Ne gre le za vprašanje – centralizacija in/ali decentralizacija niti le za povečanje števila institucij (kar danes že ironizirajo z oznako, kakršna je npr. *»univerzo v vsako vas«*). Ustvarjalnost in inovacije se pojavljajo in uveljavljajo tudi na neformalnem področju vsakdanjega življenja.

Šele v širše nakazanem kontekstu bo mogoče opredeljevati prostorsko razvojno politiko in presojati vlogo občinske in državne uprave. Vsaj v tem kontekstu pa

kakovosti lokalnega okolja ne obravnavam statično kot končnega cilja, temveč jo – enako kot proces informatizacije – upoštevam tudi kot izhodišče in sredstvo za doseganje večje ustvarjalnosti, torej z vidika strategije preživetja na ravni kraja (občine, regije).

Ob nakazanih širših usmeritvah bom v nadaljnjih poglavjih predvsem poizkušal prispevati k celovitejšemu *ozaveščanju* o pomenu informatizacije z vidika prostorsko-časovne organizacije življenja ljudi na lokalni ravni in spreminjajoče se vloge, ki jo imata pri tem javna uprava in lokalna oblast.

Informatizacija: razsežnosti in implikacije

Informatizacijo lahko spremljamo in pojasnjujemo na sploh, v (širšem) družbenem kontekstu, ali pa prav specifično, z vidika delovanja uprave.

Eugen Pusić je v svojih razpravah obravnaval oboje, še zlasti pa informatizacijo uprave (npr. Hrvatska javna uprava 2001/1), in pri tem nakazal več njenih razsežnosti, kot so:

- kakovost odločanja,
- prenos rutinskih opravil na stroje,
- učinkovitejša kontrola,
- koordinacija in
- racionalizacija sistema,
- neodvisnost od prostorske namestitve upravnih organov in
- delovnega časa.

Nekatere od njih bom upošteval tudi v svoji obravnavi na tem mestu. Pri tem pa bom poizkušal razkrivati še druge razsežnosti procesa informatizacije in jih povezovati tako s spremembami v vlogi in delovanju uprave kot s spremembami v prostorsko-časovni organizaciji vsakdanjega življenjskega okolja. S tem bom vsaj nakazal njuno medsebojno vplivanje (odzivanje), od česar je odvisna tudi dinamika uvajanja inovacij, kar bom obravnaval še na drugem mestu, kasneje.

V krajšem času in kadarkoli – več ljudem več informacij

Z razširjanjem rabe IKT in z njenim nenehnim izpopolnjevanjem se *povečuje hitrost* iskanja, ustvarjanja, razširjanja in shranjevanja podatkov oziroma informacij. Informacije, ki so na voljo v virtualnem prostoru, vse bolj sprotno spremljajo realno dogajanje in so *dostopne kadarkoli* v 24 urah, vse dni v tednu in v letu. Povečanje zmogljivosti strojne opreme za shranjevanje in obdelavo vse večje količine informacij v vse krajšem času omogoča vsebinsko bogatitev in pospešeno reševanje zadev na področju urejanja prostora. Hitrejša dostopnost²⁰⁷ in obdelava podatkov *skrajšuje* (upravne) postopke odločanja in omogoča popolnejšo seznanjenost z interesi in okoliščinami nasprotujočih si strank. Ob hkratnem intenziviranju komunikacije se razširja krog in povečuje delež vključenih deležnikov (stakeholders), pritegnjenih v odločanje.²⁰⁸ Boljša obveščenost pa zmanjšuje apriorno izključnost med

²⁰⁷ »Instant Internet«, Mobitelov komercialni paket brezžičnega širokopasovnega interneta, že danes deluje s hitrostmi do 3,6 Mb/s, vendar napovedujejo, da se bo hitrost prenosa podatkov še povečala. HSDPA tehnologija komercialno že omogoča hitrosti do 7,2 Mb/s.

²⁰⁸ Širši krog oziroma večji delež vključenih deležnikov sicer lahko kratkoročno tudi zaplete in upočasnjuje proces odločanja, vendar pa zagotavlja dolgoročno trdnejšo odločitev.

udeleženci v konfliktnih situacijah in predstavlja podlago za uspešnejšo mediacijo ter (hitrejše) doseganje soglasja. V tem smislu lahko, glede na pogoste razprave Eugena Pusića (npr. 1989: 133–134, 161–163; 2006: 87–91; 2007: 14–16, 78–80 idr.) o razmerju med *konfliktom* in *sodelovanjem*, vsaj načnemo vprašanje, kdaj intenziviranje pretoka informacij vodi do okrepljenega sodelovanja in hitrejšega preseganja konfliktov, kdaj pa ni tako; saj popolnejša informiranost lahko razkrije dejansko stanje, ki lahko med različno prizadetimi izzove tudi konflikt.²⁰⁹

Pomanjkljiva informacijska podlaga upravljanja in načrtovanja v prostoru predstavlja enega od glavnih razlogov za že omenjeno paradoksalno situacijo: neredko je za reševanje upravnih vprašanj (v širšem smislu), npr. v zvezi s predlagano novogradnjo, potrebno tudi po več let; sama gradnja pa je hitro opravljena, včasih že v nekaj mesecih. Z nadaljnjo informatizacijo in e-upravo bi to lahko presegle in tako prispevali k pospešenemu uresničevanju razvojnih projektov.

Časovna razsežnost v procesu informatizacije pa ne vključuje le težnje »čim hitreje!« – torej skrajševanja časa, potrebnega za uvedbo določene spremembe v prostoru. IKT povečuje tudi možnosti *hrambe* vse večjih količin podatkov in s tem omogoča razširjanje časovnih okvirov obravnave.

Vse več informacij vse več ljudem pa seveda ne pomeni, da gre za proces linearne povečevanja števila ali deleža ljudi, ki se vključujejo v računalniško posredovane komunikacije. Hitro vključevanje več prebivalcev, kot bomo videli na ravni občin, vodi do preobremenitev upravnih mehanizmov, do zastojev ali celo do začasnega nazadovanja komunikacije. Ustreznejša je razlaga, da gre za nihanja z vidika razmerja med raznovrstnostjo (ki se pojavlja v krajšem času) in njeno integracijo, ki terja daljši čas (o čemer več – z vidika razvojne logike družbenih sistemov – v Teune, Mlinar, 1978).

Miniaturizacija in vsepovsodnost

Če spremljamo informatizacijo z vidika IKT, hkrati razkrivamo dva – vsaj navidezno – nasprotujoča si trenda. Prvega lahko označimo kot trend k zmanjševanju velikosti računalnikov in drugih naprav (npr. od velikih, glavnih računalnikov v centralnih ustanovah k manjšim namiznim in prenosnim PC-jem) ter njihovih komponent, vse do najnovejših teženj k »izginjajočemu računalniku« (disappearing computer) kot posebni, samostojni napravi (Streitz et al., 2007). Pred nami je čas »vsepovsodne rabe računalnikov« (ubiquitous computing, Schoitisch et al., 2007) in njihovih komponent, ki jih bodo vse bolj vgrajevali v naše vsakdanje okolje, v pohištvo, stene, v avtomobile, pa tudi v obleke in celo v človekovo telo (embedded, pervasive computing). Zmanjševanje velikosti računalniških čipov in senzorjev omogoča, da le-te vse bolj množično vgrajujejo v fizično okolje, tako da bodo – kot napovedujejo na osnovi nanotehnologije – v prihodnosti razpršeni vsepovsod po prostoru, kot da bi bili pametna peščena zrna. Čeprav vse manjši, pa bodo čipi močnejši in zmožni računati, zaznavati in komunicirati med seboj.

²⁰⁹ Na tem mestu se ne morem spuščati v še bolj temeljno teoretsko razlikovanje med porabo fizičnih dobrin, pri kateri ena izključuje drugo oziroma se uresničuje na račun druge (v smislu igre z ničelno vsoto), in rabo informacij, kjer ena ne izključuje druge; lahko se celo dopolnjujeta oziroma nadgrajujeta.

Tako znotraj vidnega sveta nastaja nevidni svet digitalne tehnologije. In, kot ugotavlja Dana Cuff (2008), se pojavlja ironija vsepovsodne rabe računalnikov, ko ravno nevidni senzorji prej nevidne stvari napravijo vidne. Pri tem pa se zabrisuje ločnica med subjektom in prostorom, med akterjem in strukturo, med zasebnim in javnim.²¹⁰ Vse to pa radikalno spreminja dosedanje razumevanje upravljanja in načrtovanja v lokalnih skupnostih in v širšem prostoru. Celotno fizično okolje postaja potencialni vir usklajenih in medsebojno odvisnih dejanj in odzivov. To pa spreminja naše predstave o upravljanju in naš odnos do okolja, ki nas obdaja. Kar smo doslej šteli za *kontekst*, postaja *aktivni dejavnik* javnega življenja.²¹¹

Miniaturizacija je vsaj eno od izhodišč in hkrati tudi posledica vse večje mobilnosti ljudi ter informacijske tehnologije v prostoru, pa tudi njene vsepovsodne navzočnosti in dostopnosti v svetovnem merilu. Vse več ljudi in informacij torej postaja dostopnih – ne le kadarkoli, ampak *kjerkoli*.

V takšnih razmerah tudi lokalne (samo-)uprave ni več mogoče *zamejevati* na »čisto« in ozko lokalne zadeve, čeprav to določa ustava RS,²¹² saj je treba upoštevati, da gre tudi pri reševanju vprašanj, ki zadevajo vsakdanje življenje prebivalcev z vidika prostora in okolja, za prežemanje lokalnega in globalnega.

Avtomatizacija in inovativnost

Informatizacija v vsakdanjem življenjskem okolju in v procesu upravljanja le-tega se izraža tako v uvajanju novih informacij in znanj ter v povečevanju raznovrstnosti in *kompleksnosti*, pa tudi v *poenostavljanju* njihove rabe in razbremenjevanju uporabnikov s širjenjem samodejnega delovanja različnih naprav in »kontrolnih sistemov«. Razmerje med enim in drugim pa je takšno, da (računalniška) avtomatizacija nenehno in vsepovsod prevzema ponavljajoča se in rutinska opravila²¹³ in s tem razširja, povečuje možnosti za bolj edinstveno, enkratno in *ustvarjalno* delovanje v kontekstu bivalnega in delovnega okolja pa tudi v procesih upravljanja.

Vse več je storitev, ki so značilne za t. im. »*inteligentno okolje*« (inteligentno ali pametno hišo, dom), ki z vnaprejšnjo določenostjo zaznava spremembe in se odziva nanje. Avtomatizacija in robotizacija ponavljajočih se vsakdanjih opravil v določenih mejah variabilnosti in predvidljivosti nadomeščata človeka in celo povečujeta natančnost in učinkovitost tako z vidika upravljanja kot z vidika izvrševanja nalog.²¹⁴ Povečuje se potreba po inteligentnih sistemih ter po intuitivno in interaktivno delujočih napravah, hkrati pa je vse večja tudi potreba po fleksibilnosti.

Inteligentno okolje (v EU vse bolj uporabljajo tudi oznako Ambient Intelligence) se v procesu informatizacije pojavlja kot nova paradigma, saj *dobiva aktivno vlogo* in hkrati krepi moč ljudi, ki jih obdaja. »Ambientalna inteligenca« vključuje

²¹⁰ Mark Weiser Je l. 1991 za razliko od tedanjih razprav o »virtualni realnosti« nakazal, da prihaja čas vsepovsodne rabe računalnikov, kar je opisal kot »utelešeno virtualnost«.

²¹¹ Ob tem pa Dana Cuff (2003: 43) podaja svojo oceno, da za arhitekto in urbaniste ne more biti pomembnejše revolucije v digitalni tehnologiji, kot je prostorsko utelešenje računalnikov, ki so vgrajeni vsepovsod.

²¹² V zvezi s tem sem že na drugem mestu (Mlinar 2000) kritično zastavil vprašanje – »globalizacija ali getoizacija lokalne demokracije«.

²¹³ Eugen Pusić (2001:12) nakazuje perspektivo, ko bo z nadaljnjo informatizacijo prišlo do prenosa vseh rutinskih opravil v upravi z ljudi na stroje.

²¹⁴ To postaja še posebej družbeno pomembno glede na vse večji delež starega prebivalstva, ki potrebuje pomoč, da lahko še naprej ostaja in živi v svojem domačem bivalnem in življenjskem okolju.

ozaveščenost ljudi o njihovi navzočnosti ter o kontekstu in je občutljiva, prilagodljiva in odzivna na njihove potrebe, navade, gibe in čustva (gl. tudi Streitz et al., 2007; Weiser, 1991).

Hkrati s tem, ko ljudje opuščajo opravljanje rutinskih opravil (npr. v bančništvu jih prevzemajo vse številčnejši bančni avtomati, nameščeni v javnih prostorih),²¹⁵ pa se povečuje število tistih, ki opravljajo *bolj kompleksno* in inovativno svetovalno dejavnost. Podobno velja tudi za delovanje elektronske javne uprave, kjer se povečuje število storitev prek interneta na podlagi vnaprej opredeljenih in standardiziranih postopkov za tipične življenjske dogodke oziroma situacije. Hkrati pa se povečujejo potrebe po reševanju bolj zapletenih upravnih zadev. Vprašanje pa je, koliko je že navzoča ozaveščenost o tem med udeleženci te preobrazbe, tako da bi jo lahko načrtno pospeševali.

Avtomatizacija tako torej v upravi in v življenjskem okolju izriva predvsem manj izobražene, ki opravljajo rutinska opravila, in krepi spremembe, usmerjene k večji inovativnosti in k družbi znanja!

Vizualizacija in udeležba prebivalcev

Učinkovitost upravljanja in načrtovanja v prostoru, še zlasti na lokalni ravni, ni odvisna le od količine informacij, temveč tudi od načinov njihove predstavitve občinstvu in tistim, ki so pri tem še posebej prizadeti (deležniki, stakeholders). Kot nenehen problem se pojavlja dejstvo, da informacije zastajajo v preozkem krogu. *Kompleksnost* vsebine in (prostorskih) podatkov otežuje razumevanje in s tem omejuje možnosti za vključevanje širšega kroga prebivalcev, zaradi česar se proces odločanja – neposredno ali posredno – zapleta in podaljšuje. Da bi presegli zamejenost obravnav posameznih razvojnih predlogov ali strategije upravljanja le na ozke »strokovne kroge«, lahko uvajamo *računalniško vizualizacijo*.

Širjenje vizualnih komunikacij, ki se opira na računalniško grafiko, na GIS in CAD (archiCAD, autoCAD), na računalniške igre²¹⁶ ter druge tehnologije vizualizacije, omogoča *nazornejše predstavljanje*, lažje *razumevanje* in boljše orientiranost v prostoru. Na temelju mednarodnih izkušenj ugotavljajo, da vizualizacije fizičnih (vidnih) ali abstraktnih (nevidnih) pojavov prispevajo k dvigu ozaveščenosti o morebitnih posledicah, celo tedaj, ko so le-te dolgoročne, nevidne ali subtilne. Tako je mogoče zmanjševati razlike med vlogo *strokovnjakov in laikov* in hkrati prispevati k hitrejšemu doseganju *soglasja* v procesu odločanja. Tudi vizualizacijo bi torej lahko šteli za obliko preseganja t. im. digitalne ločnice.

Digitalna vizualizacija odpira možnosti, da presegamo razlike v usposobljenosti vizualnega in prostorskega zaznavanja in razumevanja med načrtovalci in naročniki oziroma uporabniki ter upravnimi delavci, izvoljenimi funkcionarji in občani. Ko bodo na voljo dobri podatki in orodja za vizualizacijo – kot ugotavlja Danahy (1999) –, v mestih ne bo več mogoče predlagati sprememb brez dialoga, ki

²¹⁵ Na Koprskem smo zasledili npr. naslednje avtomate: bančne avtomate (BA), parkirne avtomate, zdravstvene avtomate, igralne avtomate, avtomat za menjanje tujih valut, avtomatsko pobiranje cestnine (ABC), foto avtomat, infomat (namenjen turistom – na primer sredi Portoroža), avtomat za pijače in prigrizke, so pa še številni drugi.

²¹⁶ Zanimanje za računalniške igre spodbuja izpopolnjevanje programske in strojne opreme; hiter razvoj tehnologije računalniških iger – ob sicer sporni vsebini – pa bi lahko več uporabljali tudi za vizualizacijo in simulacijske predstavitve v lokalni upravi in načrtovanju.

bi vključeval sistematično preučitev vizualnih implikacij načrta. Mogoče pa bo tudi *simulirati* dolgoročne *posledice* določene politike v prostoru.

Medtem ko je vizualizacija najprej imela bolj *dekorativno vlogo* ali pa je predstavljala sredstvo za uveljavljanje komercialnih interesov (za pridobivanje kupcev), se postopno vse bolj uveljavlja tudi kot delovno orodje v procesih upravljanja in načrtovanja. Zdaj ne gre le za predstavitve končnih rešitev; ko se zmanjšujeta potrebni čas in zahtevnost glede stroškov in informacijske infrastrukture, prihaja do bolj rutinske rabe podrobnejše vizualizacije.

Ob tem, ko večina avtorjev vizualizacijo obravnava kot sredstvo in možnost za povečanje udeležbe javnosti v upravljanju in načrtovanju ter oblikovanju v mestih, pa ostaja ob strani njena raba oziroma zloraba za posebne – zlasti profitne – interese. Do tega prihaja ravno ob predstavitvah končnih rešitev in pri trženju novogradenj.²¹⁷

Nasploh pa gre vendarle za hkratno uveljavljanje *vizualizacije in udeležbe* prebivalcev v upravljanju in načrtovanju na lokalni ravni, še zlasti ob uvajanju in razširjanju inovacij.

Virtualno kot osiromašena ali obogatena realnost

Prebivalci določenega mesta ne živijo le v njegovem fizičnem, grajenem okolju, ampak vse več svojega časa in življenja preživljajo tudi v interakciji z računalniško simuliranim, virtualnim okoljem ali z virtualnimi artefakti. V prihodnje pa se bo še vse več dogajanja odvijalo v *virtualnem prostoru*.²¹⁸ To ni le spontan proces, saj ga je mogoče zavestno dopuščati, pospeševati ali zadrževati, in v tem smislu postane tudi *predmet upravljanja* in načrtovanja. V Sloveniji poteka vzpostavljanje programa e-uprave, ki temelji na predpostavkah, da je tako mogoče doseči večjo učinkovitost, racionalizacijo, in na splošni predpostavki, da je to razvojna potreba in usmeritev. Natančnejših preučitev tega, kolikšna so – primerjalno gledano glede na druga razvojna prizadevanja – potrebna in smiselna vlaganja, pa nimamo.

Predstavitev fizične in družbene realnosti v virtualnem prostoru nikoli ni in – vsaj za zdaj se zdi tako – ne more biti popolna; na številnih področjih (npr. glede urbanizma, nepremičnin in stanovanjske politike) je še zelo nepopolna, tako da jo lahko označimo kot *osiromašeno* sliko stvarnosti. Kot takšna pa ne predstavlja alternative, ki bi lahko nadomeščala to stvarnost. Celotno tedaj, ko gre za virtualno predstavitev umetniške slike, torej za sliko slike, na osnovi najpopolnejše digitalne tehnike, so gledalci vendarle pripravljeni (veliko) žrtvovati za to, da pridejo do

²¹⁷ Dva značilna primera, ki sta izzvala velik odziv javnosti v Ljubljani, sta: 1. sporna dovoljena/nedovoljena nadomestna gradnja večstanovanjske stavbe ob vznožju grajskega hriba in nad cesto ob Grubarjevem kanalu namesto prejšnje hiše. Ne le da je šlo za zapoznel kritični odziv javnosti, gre tudi za trženje zgrajenega objekta s predstavitvami, ki ga kažejo v zelenem okolju, ne pokažejo pa tega, da se je tik nad cesto z gostim avtomobilskim prometom. Podobno zavajajoče prikazovanje pa je nasploh zelo pogosto. Drugi primer pa spet zadeva nasprotje med profitnim interesom po čim gostejši (višji) pozidavi in javnim interesom: to je načrt za rušitev stare avstrijske vojašnice – Koližeja ob Gosposvetski cesti in za gradnjo visoke stolpnice ter javnih prostorov. Silovit zavrnili odziv (strokovne) javnosti je privedel do popravkov načrtov (do znižanja stavbe). Pri tem so se kritiki najbolj oprli ravno na vizualno predstavitev neskladij v prostoru, do katerih bi prišlo z uresničitvijo prvotnega načrta.

²¹⁸ Nekateri avtorji, tako kot Sanderson in Fortin (2002), pojmujejo virtualni prostor kot sinonim za internet in njegove raznovrstne oblike komuniciranja, kot je e-pošta, forumi, distribucijski sezname, klepetalnice in spletne strani.

originala; npr. več milijonov obiskovalcev na leto pride v Louvre zato, da bi videli izvirno sliko Mone Lise.²¹⁹

S takšnimi vprašanji se bodo – prej ali slej – morali ukvarjati tudi v bolj praktično usmerjenih programih za revitalizacijo starega mestnega jedra v Kopru, Piranu, Celju, Ljubljani in številnih drugih mestih, v katerih je bila doslej bolj v ospredju pozornost do fizičnega, grajenega okolja. Nasploh pa virtualne predstavitve – podobno kot sem nakazal že v zvezi z vizualizacijo – lahko dostikrat predstavljajo tudi olepšano oziroma popačeno sliko realnega sveta. Kot primer lahko navedem internetno predstavitev za Kamp Adria Ankaran. V njej je sicer, če povzamemo dobesedno, zapisano takole: »Kamp Adria Ankaran leži na sončni strani miljskih hribov, tik ob morju, obkrožen s subtropskim rastlinjem ... Avtokamp v čudovitem naravnem okolju slovi kot eden najbolj urejenih in vzdrževanih avtokampov na Jadranski obali...« Vendar takšen prikaz njegove lege v »naravnem okolju« predstavlja le polovično resnico, saj niti iz besedila niti iz spremnih fotografij ni mogoče ugotoviti ničesar o tem, da gre za lego tik ob luki in z močno izpostavljenostjo različnim oblikam onesnaževanja; to dejstvo je prepuščeno turistu kot presenečenje, ko dejansko pride tja.

Podobno ostaja sporno in nepreučeno vprašanje: Ali je pospeševanje informatizacije v skladu ali v nasprotju s programi in prizadevanji za revitalizacijo mestnega jedra? Ali npr. predstavitev na internetu pomeni manjšo verjetnost, da si bomo določene zanimivosti ogledali v mestni galeriji, v muzeju, gledališču ipd., ali pa celo dodatno spodbudo za to?

Vendar lahko izpopolnjevanje vsebine, predstavljene v virtualnem prostoru, tudi preseže fizično in družbeno realnost mesta, kadar gre za simulacije v smislu računalniških iger. Virtualno torej lahko realnost tudi *dopolnjuje in bogati*. Do takšnega nadgrajevanja pa prihaja tudi že tedaj, ko virtualno (bolj) celovito predstavi določeno področje ali razsežnost vsakdanjega življenjskega okolja na določeni lokaciji in/ali kjerkoli. Npr. kje je mogoče graditi družinsko hišo na območju občine ali regije oziroma kje so zazidljiva in nezazidljiva zemljišča, katera zazidljiva so že pozidana, katera pa so taka, kakršna iščemo, t. j. zazidljiva in nepozidana? Nadalje, ob velikem pomanjkanju in iskanju parkirnih mest na celotnem območju mesta večinoma še *nimamo pregleda* nad tem, kje so v določenem času vendarle še na voljo prosta parkirna mesta. Celo ob vhodu na posamezna parkirišča je označeno (kvečjemu) »prosto« ali »zasedeno«, le redko pa natančno, kje so prosta mesta. Takšna nepreglednost ali nepopolna preglednost terja nadaljnje iskanje, zamudo, povzroča še večjo gnečo, manjšo izkoriščenost prostora, onesnaženja zraka je še večje idr.

V prometni politiki mestne občine se je torej mogoče bolj usmeriti le na *fizično* zagotavljanje prostorov v okviru grajenega okolja ali pa večjo pozornost posvetiti tudi *informacijskim* rešitvam. Primer za slednje bi bila tudi pregledna informacija o *prostih parkirnih* prostorih v mestu kot celoti že ob mestnih vpadnicah, kar bi hkrati pomenilo manj iskanja in voženj po mestnih ulicah ipd.

Drugi primer, ki se že pojavlja v nekaterih občinah, pa zadeva vprašanje, kje so prosta mesta za otroke v vrtcih (kar je bolj zapleteno zato, ker prosilci vlagajo prošnje na več mestih hkrati). V Ljubljani so izdelali tudi spletno aplikacijo, ki v

²¹⁹ Zelo verjetno pa pri tem ne gre več toliko le za izvirnost ali vernost kopije, za natančnost oziroma resolucijo, ampak še za druge (psihološke) razloge.

grafični obliki predstavlja »*varno pot v šolo*«. Podobno bi lahko celovito predstavili podatke o tem, kje so na voljo (subvencionirana) stanovanja za študente idr.

IKT omogoča *zgoščeno* virtualno predstavitev na določeni lokaciji ali dostopno v mobilni obliki, tako da lahko celostno zajema pojav, ki je sicer fizično razmeščen in v grajenem okolju ni celostno zaznaven. Za razliko od fizične izključnosti določene lokacije (v določenem času smo lahko le na enem mestu) pa smo informacijsko oziroma virtualno lahko hkrati navzoči na mnogo mestih.

Elektronske storitve na daljavo ter »dezintermediacija«

Ob tem, ko se tokovi informacij (dobrin, ljudi) v globalnem merilu krepijo, postaja vse težje – po starem – obvladovati dogajanje v lokalnih skupnostih. IKT te tokove še pospešuje, tako da se pri tem krepi vloga in moč *posameznikov* in *globalne* družbe; hkrati pa prihaja do zblíževanja med njima. Pri tem slabi vloga vmesnih ravni oziroma *posrednikov*, kar nekateri že opažajo in poimenujejo s terminom »*dezintermediacija*« (disintermediation). Krepijo pa se *neposredni* stiki med akterji in neposredna dostopnost do informacijskih virov, ki jih posameznik potrebuje pri reševanju svojih življenjskih dogodkov oziroma situacij.

S tem prihaja do nekakšne praznine tako v vsakdanjem življenjskem okolju kot v upravljanju le-tega na lokalni ravni. Kot primer za prvo lahko vzamemo »*praznjenje*« (starega) mestnega jedra, če do tega prihaja zaradi širjenja elektronskih storitev na daljavo. Z nakupom knjig prek interneta obidemo knjigarno ali knjižnico v domačem kraju, podobno kot z nabavo letalske vozovnice obidemo domačo turistično agencijo ali z izobraževanjem na daljavo domačo izobraževalno ustanovo, npr. univerzo, ipd.

Vse to pa na različne načine predstavlja izziv tudi za upravljanje in načrtovanje. Pri tem namreč ne gre le za izgubo posameznih dejavnosti in za družbeno-prostorsko prestrukturiranje mesta, ki se praviloma izraža v pozivih k revitalizaciji mestnega jedra, ampak tudi za to, da to *dogajanje* lokalni in državni upravi *uhaja*, saj ga ne moreta sproti nadzorovati in obvladovati.

Z razširjanjem dostopnosti do različnih vzorov in *zgodov* z vsega sveta posamezniki le-te posnemajo in jih, npr. pri gradnji hiš, vnašajo v domače okolje, čeprav v neskladju z. domačo tradicijo in lokalno identiteto. Uprava pa se bodisi odzove prepozno ali pa sploh ne.²²⁰

IKT sicer ponuja nove možnosti in orodja za nadzor dogajanja v javnih prostorih (več o tem, zlasti glede na videonadzor, glej v Mlinar, 2006). Toda temeljno je predvsem naslednje: v kontekstu informatizacije in globalizacije ni več učinkovito upravljanje po starem, na osnovi (samo-)izključevanja, ampak le z novo opredelitvijo vlog z bogatejšo vsebino in v razširjenem kontekstu. Knjigarna lahko deluje kot virtualna knjigarna in kot družabni prostor, ki omogoča srečevanje fizično navzočih ljudi ob sproščenem neformalnem druženju na različnih kulturnih prireditvah ipd. (npr. knjigarna Libris v Kopru, Knjigarna Mladinska knjiga – Konzorcij v Ljubljani).

Če lokalna uprava izgublja svojo vlogo zaradi spontane krepitve neposrednega povezovanja lokalnega in globalnega, pa ima, nasprotno, vse možnosti, da *razkriva*

²²⁰ Ne glede na vsa prizadevanja, da bi v času nekdanje Jugoslavije nadzorovali vsebino izobraževanja, je npr. Open University iz Anglije vendarle že tedaj povsem nenadzorovano izvajala svoje izobraževanje na daljavo, vključno z občasnimi shajaji svojih študentov v neformalnih prostorih pri nas.

in uveljavlja prav lokalne posebnosti, ki jih sicer ne bi nihče upošteval. Ali pa upošteva nove možnosti in potrebe ljudi, da se ob fizični navzočnosti družijo prijetno, sproščeno, igrivo in ustvarjalno, nasploh pa, še zlasti na območju nekdanje Jugoslavije manj z omejevanjem, bolj pa z uveljavljanjem posebnosti določenih programov (npr. z vzorčnimi načrti, kako upoštevati edinstveno regionalno identiteto in se ne prepuščati le naključnim vplivom od vsepovsod).

Relativizacija in objektivizacija v odločanju

Z večjo dostopnostjo do vse bolj raznovrstnih informacij se hkrati zmanjšujejo možnosti absolutizacije prav določene rešitve v procesu odločanja. Namesto vztrajanja pri prav določeni rešitvi po inerciji (kot podaljševanje že utrjene prakse) ali zaradi prav določenega interesa ali kot izraz samovolje odločevalca(-ev) pa razširjena dostopnost do informacij prinaša določeno stopnjo relativizacije. Tako v urbanističnih in upravnih (pred-)pripravah kot v političnem odločanju se udeleženci lahko seznanijo z raznovrstnejšimi rešitvami in izkušnjami, na katere se lahko opirajo pri svojem programiranju in odločanju. Nasploh se vse pogosteje znajdejo v situaciji, da morajo svoj primer obravnavati *v primerjavi z drugimi* in potem izbirati glede na primerjalne prednosti. V okviru EU se še posebej uveljavlja prizadevanje, da iskanje relevantnih izkušenj ne bi potekalo neorganizirano, zato pospešujejo – še zlasti digitalno – dostopnost do »dobrih praks« ali do »najboljših praks«, ki jih predstavljajo na spletnih straneh posamično ali pa tudi skupno za izbrane primere iz več držav.²²¹

Z informiranostjo o širšem razponu različnih izkušenj in o možnostih za rešitev problema torej prihaja do relativizacije, pri kateri ne gre več za frontalno izključujoče se spopadanje alternativ, temveč le še za delno razhajanje in stopnjevanje. To pa lažje privede do zblizanja med nasprotujočimi si ter do (soglasne) rešitve, ki ne temelji na prevladi in podrejanju. Večje vključevanje izkušenj drugih, še zlasti če gre za »dobre prakse«, pa hkrati pomeni bolj neodvisno, objektivno podlago za odločitve; v tem smislu torej nakazujem, da informatizacija teži k *objektivizaciji* v odločanju. Pri tem pa ne gre le za konkretne zglede ali vzore, temveč tudi za posplošeno izkustvo, ki dobi status standarda ali norme, tako v samem upravnem delovanju kot na posameznih predmetnih področjih, npr. v gradbeništvu, stanovanjski gradnji, prometu idr. Takšna objektivizacija je lahko odločilnega pomena za to, da strokovne službe uveljavijo svojo strokovnost v spopadih s samovoljo nosilcev politične moči, ki od podrejenih terjajo tudi formalno potrditev oziroma legitimizacijo sicer neprimernih posegov v prostor. Pri tem gre za eno od dveh vrst konfliktov, kot o tem piše tudi Eugen Pusić (2006: 89): med upravo in političnim slojem v izvršni

²²¹ Že pred leti sem v zbirki ADONIS naletel na sto primerov najboljših praks v zvezi z reševanjem prometa v mestih, s posebnim ozirom na prednostno obravnavanje pešcev in kolesarjev. Zbirka podaja konkretne usmeritve za delovanje na tem področju.

Ministrstvo za javno upravo RS je organiziralo konferenco »Dobre prakse v slovenski javni upravi 2006« (glej Zbornik referatov). Čeprav je bilo predstavljeno le manjše število konkretnih primerov (najzanimivejšega, pri katerem gre za »Servis 48«, pri čemer je mišljena odzivnost služb Mestne občine Celje v 48 urah, bom obravnaval na drugem mestu), je že sama izpostavitve te teme pomembna kot spodbuda za hitrejšo ozaveščanje o potrebi nenehnega spremljanja že pridobljenih izkušenj v državnem in mednarodnem merilu. Mestna občina Koper je svoje urbanistične rešitve kot enega od dveh primerov dobre prakse iz RS predstavila na konferenci HABITAT II v Istanbulu leta 1996.

oblasti, v katerem politiki uveljavljajo svoje kratkoročne interese, elita upravnih uslužbencev pa tisto, kar vidi kot dolgoročne interese države. Določnejša strokovna opredeljenost meril pri urejanju prostora je lahko največja *opora upravi*, ki poizkuša *preprečevati poljubno* poseganje v prostor (o tem tudi Mlinar, 1998 in Požeš, 1998).

Prispevek v nakazani smeri predstavljajo tudi različne oblike e-uprave in e-demokracije, kot so npr. spletna posvetovanja, internetni forumi, spletne ankete idr. Tako naj bi namesto »robustnega odločanja« (brez tehtanja alternativ) uveljavili skupinsko odločanje, ki se opira na sodelovalno programsko opremo (collaborative software) in na različne računalniško posredovane komunikacije, s čimer bi prišli do »informiranih odločitev«.

Igriva udeležba v upravljanju okolja

Če informatizacijo v vsakdanjem življenjskem okolju preučimo z vidika doslej prevladujočih (urbanističnih) modelov prostorske organizacije, kot je npr. coning, ki določa ločnice med delom, bivanjem, rekreacijo, prometom in upravljanjem, kaj hitro ugotovimo njihovo preživelost. Pri takšnih ločitvah je vsaka funkcija opredeljena v prostoru kot posebna enota, t. j. kot cona, ulica, zgradba ipd. Toda če pogledamo npr. široko razumljeni sklop rekreacije, zabave in igre (ali priložnostnih dejavnosti), vidimo, da ga ni mogoče tako togo zamejiti, saj se pojavlja v kombinaciji in prepletu z drugimi funkcijami, torej tudi v delovnem in bivalnem okolju ipd.

Še zlasti pa to velja za dogajanje v virtualnem prostoru. V računalniške igre se ljudje prek interneta vključujejo vsepovsod po svetu. Še posebej pa je razširjen *element igrivosti* kot sestavina vsakdanjega življenja bodisi v fizičnem ali virtualnem prostoru. Razširjanje rabe IKT se ne odvija le zaradi koristi, temveč tudi zaradi igrivosti, ki jo le-ta omogoča celo na tradicionalno najbolj »resnih« ustvarjalno-razvojnih področjih delovanja. V tem smislu se pojavlja »*gibanje odprta koda*«, ki simbolizira preseganje razumevanja dela kot dolžnosti in uveljavlja (ustvarjalno) delo kot užitek. To je prehod od protestantske etike (Weber) k hekerski etiki, ki simbolizira informacijsko dobo.

Zgoraj zapisano zadeva upravljanje: 1. s tem, ker mu daje usmeritve za opredeljevanje njegovih nalog, in 2. s tem, ker mora tudi upravljanje samo spreminjati način svojega delovanja. S prvega vidika očitno še ni potrebne ozaveščenosti, da bi zelo živahne klepetalnice in različne forume, na katerih sodelujejo predvsem mladi, poizkušali *povezovati* z bolj formalno organiziranimi razvojnimi programi in prizadevanji (primer je zelo živahna dejavnost mladih na Obala.net, vendar ostaja zaprta sama vase). Z drugega vidika pa gre za to, da tudi v upravne dejavnosti lahko vnašamo elemente hekerske etike. IKT odpira številne nove možnosti in oblike vključevanja prebivalcev na podlagi – že obravnavane – vizualizacije, simulacijskih iger, laičnega sodelovanja pri zbiranju in obdelavi podatkov o lokalno tehtnih temah ter njihovem javnem predstavljanju v zanimivih oblikah ipd. Toda za zdaj imamo še zelo neproduktivno ločevanje med tistimi, ki se ob pomanjkanju *družbene vsebine* navdušujejo nad *tehnologijo* (ali jo vsaj obvladujejo), in tistimi, ki se zavzemajo za urejanje zadev v svojem okolju. Sicer pa prav vprašanja, ki zadevajo prostorsko in komunalno urejanje okolja, prebivalce pogosto navajajo k temu, da javno nastopajo s svojimi predlogi, pobudami in kritikami prek interneta, kar bom še podrobneje prikazal na drugem mestu v zvezi s »Servisom 48« v Celju.

Igrivost pa ni le motivacijska podlaga za udeležbo, ampak kot *igriva ustvarjalnost* bogati tudi upravljalvsko prakso, tako da presega frontalno spopadanje in medsebojno izključevanje akterjev z nasprotujočimi si interesi. Čim bolj inovativno je sodelovanje prebivalcev pri upravljanju in načrtovanju, tem večja je verjetnost, da se bodo dokopali do za vse sprejemljivih rešitev.

Več pridobitev in več neželenih posledic

Z informatizacijo (na podlagi IKT) se razširja povezanost prek dosedanjih meja in ločnic v prostoru, času, med funkcijami (sektorji) in glede na hierarhično razsežnost. Povečujeta se hitrost in učinkovitost obdelave in prenosa informacij znotraj organizacijskih ter institucionalnih meja in prek njih. Toda pri tem povezovanju na informacijsko-komunikacijski tehnologiji temelječih sistemov in artefaktov hkrati prihaja tudi do nepredvidenih in neželenih posledic, npr. do nepredvidenega poseganja v družinsko zasebnost, ko gre za pedofilijo in pornografijo, do elektronskega kriminala, ogrožanja varnosti ipd.

Z razširjanjem medsebojne povezanosti na podlagi IKT izgublamo nekdanji nadzor, ki so ga dosegali z ločevanjem različnih družbenih, organizacijskih ali tehnoloških procesov. Takšne interakcije med prej nepovezanimi procesi ali funkcionalnostmi lahko sprožijo dinamiko z nepredvidenimi učinki. Negativni učinki, ki so bili prej lokalno zamejeni, se zdaj hitro razširijo prek mrežno povezanega sveta. In v takih okoliščinah se, kot ugotavlja Kallinikos (2005), ni več lahko opirati na staro, zanesljivo strategijo, s pomočjo katere lahko nevarnosti premagamo tako, da jih izoliramo. Nadzor konec koncev pomeni ravno določanje meje in upravljanje le-te.²²²

Z razširjanjem povezanosti se *povečuje kompleksnost* komponent, ki so v medsebojni interakciji, kar pa povzroča tudi *nenameravane* in *neželene* posledice (prav tam). Vstopanje novih akterjev, lahko tudi nepovabljenih, v igro zabrisuje odgovornost znotraj organizacij in med njimi.

Odnos do sprememb v bivalnem/življenjskem okolju

Odzivanje na spremembe in sprožanje sprememb

Spremembe v fizičnih in družbenih razsežnostih bivalnega okolja na različne načine zadevajo kakovost življenja ljudi, pa bodisi da do njih prihaja po njihovi volji, mimo nje ali proti njihovi volji. Glede na to se ljudje tudi pojavljajo v različnih vlogah: 1. kot tisti, ki se – tako ali drugače – odzivajo na spremembe, do katerih je že prišlo, torej *naknadno* (*expost*), ali pa 2. kot tisti, ki te spremembe *sprožajo* sami (*ab ante*), npr. kot pobudniki ali celo kot inovatorji. Ker pa je spreminjanje danih razmer največkrat odvisno od nosilcev politične moči in njihovih služb, je treba še posebej poudariti vlogo lokalne in državne uprave. Zato stopajo v ospredje tudi vprašanja o tem, kako se spreminjata vloga in odzivnost občinske in državne uprave, in to tako na objektivne spremembe kot na konkretne pobude občanov.

²²² Tako kot smo v zvezi z vlogo Kitajske v kontekstu globalizacije ugotavljali že v naših razpravah v okviru Slovenskega sociološkega društva, velja tudi nasploh, da gre z večjo odprtostjo in povezanostjo za oboje: za možnost obogatitve in za ogrožanje; vse kaže, da je uspešnejša rešitev – sodelovati z njimi kot delovati mimo oziroma brez njih.

Temu bom torej posvetil več pozornosti, še zlasti glede na novosti, ki jih prinaša elektronska uprava z razširjeno rabo IKT.

Prizadevanja za uveljavljanje *e-uprave* v Sloveniji²²³ in v EU si že v izhodišču postavljajo cilj, da bi tako dosegli *zbližanje* med upravo in občani, in to zaradi lažje dostopnosti, večje preglednosti in večje (hitrejše) odzivnosti uprave. Raziskave in izkušnje na podlagi pionirskih poizkusov pa so pokazale, da se s povečanjem količine elektronskih sporočil spreminja tudi odzivnost. Pri tem ne gre preprosto za linearno povečevanje odzivnosti, saj le-ta že zelo kmalu začne upadati zaradi nezmožnosti uprave, da bi sprotno obvladovala vse večjo količino informacij. Po določenem času odzivnost doseže kritično, najnižjo točko, nato pa se spet dviga, ne da bi povsem dosegla raven večajoče se količine informacij (gl. graf 1).

Stanje v upravi glede na večanje količine elektronskih sporočil strank in stanje danes

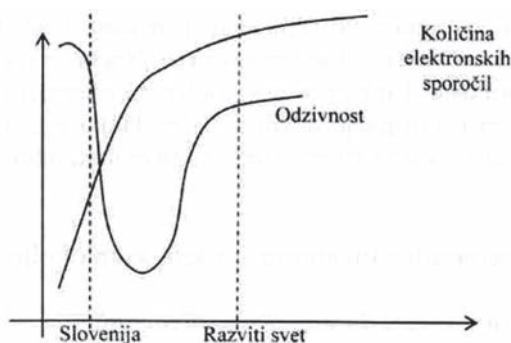

Vir: Vintar, Grad, 2004: 76.

Tudi z vrsto raziskav o e-demokraciji v mestih več držav, tako kot npr. v Bologni, so ugotovili, da so se mestne oblasti kmalu soočile s prevelikim obsegom sporočil prek elektronske pošte, tako da je – vsaj prehodno – prišlo do določenega umika njihovih pričakovanj (gl. tudi Oblak, 2003: 88).

Odzivnost sicer lahko pojasnjujemo v širšem kontekstu družbene preobrazbe, ki se izraža v prehajanju od vzorca (pretežno) enosmernega k dvosmernemu in večsmernemu komuniciranju.²²⁴ Kot sem že nakazal, so raziskave spletnih strani (Sanderson in Fortin, 2002; Delakorda, 2003; Oblak, 2003; Kragelj, 2003) pokazale,

²²³ Mestna občina Koper je leta 2003 skupaj s koprskim podjetjem 3PORT ter z IPMINT-om iz Ljubljane in FERI-jem iz Maribora pripravila zelo razdelano Strategijo uvajanja elektronskega poslovanja v lokalne skupnosti (E-občine) na 361 straneh. Le-ta vključuje strateške in institucionalne vidike e-občin, analizo obstoječega stanja, storitve e-občin, globalne modele e-poslovanja občin (med njimi na tem mestu relevantna področja – stanovanja, stavbna zemljišča, upravljanje z okoljem in prostorom), tehnološke zahteve in standarde za e-poslovanje občin, plan razvoja e-poslovanja občin idr. Gre za zelo temeljito analizo te tematike, ki pa presega okvire obravnave na tem mestu (gl. tudi PISO, 2002).

²²⁴ Podobno je razlikovanje (poleg komuniciranja »nega z enim«) komuniciranja »nega z mnogimi« in »mnogih z mnogimi«. Več o tem tudi v Oblak, Petrič (2005). Zanimiv primer dvosmernega komuniciranja pri praktičnem reševanju problemov, kot so prometni zastoji, prometne nesreče, prevrnjena tovorna vozila, razsuti tovari ipd., predstavlja akcija »Voznik vozniku«. Pri tem veliko klicateljev iz vse države prek telefona – z brezplačnimi klici, ki jih omogoča Mobitel – sporoča o takih primerih na Radio Slovenija – Val 202.

da tako javna uprava kot tudi zakonodajalci, strankarske organizacije in interesne skupine uporabljajo internet večinoma le za *diseminacijo* informacij in bolj za *samo-predstavljanje*, ne pa kot mesto za izražanje različnih mnenj, npr. v obliki forumov ipd. Razdalja med odločevalci in državljani pa se na splošno vendarle zmanjšuje.

Uporabniki spletnih strani kot (so-)ustvarjalci novih vsebin

Izmenično lahko spremljamo, kako se uprava odziva na spremembe in na pobude iz okolja, pa tudi to, kako se občani odzivajo na pobude in novice, ki jih uvaja uprava.²²⁵ Oboje pa je lažje razumeti v širšem kontekstu družbene preobrazbe, ki nakazuje, da udeleženci tega dogajanja vse bolj – četudi mogoče neozaveščeno – dobivajo oziroma prevzemajo vlogo partnerjev ali pa da prihaja celo do prežemanja in zlivanja njihovih vlog. Do tega prihaja še zlasti na podlagi računalniško posredovanih komunikacij. *Uporabniki spletnih strani* vse bolj prevzemajo tudi vlogo *producentov* določenih vsebin »*user generated content*«, tako v lokalnem kot v globalnem merilu. V tem se izraža demokratizacija medijske produkcije na podlagi vse bolj dostopnih tehnologij.

Kot značilne primere spletnih strani, ki temeljijo na tvorni vlogi uporabnikov, navajajo take, kot so npr. *Wikipedia*, *YouTube*, *AirG*, *Flickr*, *eBay*, *Four Docs*, *Friend Reunited*, potem ogromno število blogov posameznikov idr., kar pa presega predmet obravnave na tem mestu.²²⁶ Posebno obravnavo pa bi si zaslužilo tudi gibanje »*odprta koda*« – *Linux*.

Uporabniki spletnih strani tako prispevajo zelo različne vsebine, ki so predstavljene na različne načine, npr. z besedili, s fotografijami, z videoposnetki, filmi ipd. Med navedenimi izrecno zadeva problematiko okolja le *Air G*, vendar ne z družbenega, ampak s fizičnega in naravoslovnega vidika. Žal pa je družbeno-prostorska oziroma urbanistična problematika v vseh teh novih oblikah dvosmernega komuniciranja le malo navzoča. Pač pa v tej razširjeni obravnavi lahko razberemo velike človeške potenciale, ki jih je mogoče aktivirati z novimi oblikami računalniško posredovanega komuniciranja.

Od odzivnosti k produktivnemu sodelovanju

Za zdaj je še vedno v ospredju vprašanje, kako tudi z vidika računalniško posredovanih komunikacij, torej v virtualnem prostoru, izboljševati informacije o realnosti določenega kraja, vključno s predstavitvami organov upravljanja; to dopolnjujejo prizadevanja za aktiviranje vzvratnih vplivov oziroma odzivov. Odzivnost pa lahko spremljamo bodisi kot odzivnost uprave na pobude občanov ali pa z nasprotnega vidika.

²²⁵ Navajeni smo že na kritiko uprave zaradi njene neodzivnosti ali počasne odzivnosti, nekoliko presenetljivo pa se je – mogoče glede na prevelika pričakovanja ob uvajanju nove IKT – pojavila tudi nizka odzivnost med občani. Po izkušnjah iz Občine Izola stopa bolj v ospredje interes prav določenih skupin državljanov, tako kot npr. sobodajalcev, ki radi uporabijo elektronske obrazce za redno mesečno poročanje v zvezi s plačevanjem turistične takse.

²²⁶ Na podlagi iskalnika Technorati je bilo decembra 2007 evidentiranih 112.000.000 blogov, ki predstavljajo bodisi komentarje o določenem predmetnem področju ali pa predstavljajo osebne spletne dnevnike, ob njih pa tudi komentarje bralcev. Množično sodelovanje prostovoljcev z vsega sveta je dosegla tudi *Wikipedia*, v okviru obdelujejo okrog 9.000.000 člankov v več kot 250 jezikih; vsak dan ustvarijo na tisoče člankov.

Odzivnost po eni strani v primerjavi z enosmernim komuniciranjem (obveščanjem) pomeni napredek, po drugi pa predstavlja nižjo obliko angažiranosti, ki se osredotoča predvsem na zavračanje nečesa, manjka pa ji bolj afirmativne usmeritve. Slednje lahko ponazorimo z dostikrat omenjenimi primeri NIMBY (Not-In-My-Backyard), ki jih pogosto obravnavajo zlasti v zvezi z udeležbo prebivalcev, prizadetih ob različnih posegih v prostor, na protestih in v kontekstu prostorskega in urbanističnega načrtovanja. Pri tem je bolj v ospredju vprašanje, kako nekaj preprečiti, kot vprašanje, kako to urediti z vidika vseh prizadetih. IKT pri tem lahko dobiva številne vloge; hitro obveščanje z elektronsko pošto, prek mobilnih telefonov ipd. lahko odločilno poveča *možnosti (samo-)organiziranja* skupine prizadetih udeležencev (stake-holders) in njihovega vplivanja v procesu odločanja. Pojavlja se celo paradoks, da udeleženci prav s pomočjo IKT protestirajo proti vzpostavljanju infrastrukture za širjenje njene rabe, npr. v številnih protestih proti lokaciji anten za mobilno telefonijo zaradi domnevne nevarnosti žarčenja za prebivalce v okolici. Protestno nastopanje lahko štejemo celo kot zamudniško dejavnost, do katere prihaja zato, ker ni prišlo do pravočasnega vključevanja prizadetih v ustrezne upravne postopke in procese odločanja.

V zvezi s tem naj omenim oceno, ki so jo v spletnem glasilu »Trajekt« objavili kot »Trajektno poročilo: Prostorska kultura 2003« (Trajekt, 2004) o stanju v Sloveniji; v njem je med drugim zapisano naslednje: »*Preskok v ozaveščenosti civilne družbe in večjo socialno ter kulturno povezanost ljudi, ki jo je že čutiti skozi aktivizem in številne proteste proti posegom v prostor, bo potrebno v bodoče upoštevati in usmeriti v produktivno sodelovanje pri načrtovanju grajenega okolja.*« Gre torej za zahtevo, da od zapoznelih spopadov preidemo k »*produktivnemu sodelovanju*«. Čim manj je sprotne sodelovanja že od samega nastanka problemov, tem več je potem medsebojno izključujočega se spopadanja. Produktivno sodelovanje, ki hkrati pomeni tudi inovativnost, pa predstavlja preseganje enosmernega komuniciranja in terja bolj enakopravne vloge akterjev v njihovem interaktivnem delovanju ter večsmer-nem komuniciranju.

Prve izkušnje z razpravljalnimi forumi

Med prvimi izkušnjami, pridobljenimi z razpravljalnimi forumi v slovenskih občinah, izstopajo problemi zaradi nizke kulturne ravni in neodgovornosti posameznikov, ki so se oglašali v okviru spletnih forumov. Možnost, da nastopajo anonimno ali pod psevdonimom, je sicer omogočala večjo sproščenost v izražanju, hkrati pa je bilo to izražanje dostikrat zelo grobo, nespodobno in žaljivo, pojavljala so se različna podtikanja, kletvice in neresni nastopi. Forum je postal prizorišče za nekatere posebneže, ki so tu našli prostor za svoje teme in fobije. Vse to je razvrednotilo prvotno zastavljeni »projekt«. Če pa je v to posegal oziroma če je take nastope omejeval ali izločal administrator, so sledili komentarji, da ni dopuščeno demokratično izražanje mnenj.²²⁷

²²⁷ Bolj optimistično razlago pa nakazuje ameriška raziskovalka udeležbe prebivalcev v spletnih razpravah, kije že l. 1996 zapisala, da »je računalniško omrežje medij, ki lahko pomaga pri porastu sodelovanja v skupnosti, vendar pa tega ne bo storilo samo od sebe, ampak moramo mi, kot državljanji in voditelji skupnosti, ustvariti »strukture« in »prostor«, znotraj katerega lahko vzcveti diskusija. Mi moramo kultivirati skupinsko sodelovanje z moderiranjem diskusij, dopolnjevanjem vsebin, shranjevanjem diskusij ter organiziranjem informacij v dinamična, uporabna in lahko

Poleg tega so potrebna še dodatna sredstva za finančno »pokritje« takšnega urednikovanja spletnega foruma. K temu bi verjetno morali dodati še nelagodje lokalnih funkcionarjev, ki so ob takšni »sproščenosti« tudi bolj – ali celo najbolj – izpostavljeni upravičeni ali neupravičeni kritiki. Ob vsem skupaj pa lažje razumemo primere (Ljubljana, Celje idr.), ko so prišli do sklepa, da – vsaj začasno – ukinejo že uvedeni forum kot obliko neposrednega vključevanja občanov v dialoško obravnavo vprašanj, ki – še zlasti – zadevajo urejanje prostora. Vendar ta ukinitvev ni bila sprejeta kot nekaj dokončnega, temveč bolj kot premor za premislek o tem, kako naj bi ga znova vzpostavili in se izognili ugotovljenim pomanjkljivostim. Udeleženci, ki so si že pridobili določene izkušnje, se strinjajo v oceni, da gre za nizko kulturo javnega komuniciranja. *Kulturne ravni* pa ni mogoče dvigniti kar na hitro, z administrativnimi ukrepi, čeprav se tudi ne zdi primerno pričakovati, da bi se lahko povsem odpovedali vsakršnemu urednikovanju.²²⁸ Najbolj temeljno pa je vprašanje, kako krepiti individualno odgovornost v skupnosti in uveljavljati norme spoštljivosti ter človekovega dostojanstva, tudi kadar nastopajoči posameznik deluje anonimno.

Razpravljalni forumi se sicer vendarle vse bolj množijo: 1. po specifičnih predmetnih področjih, na katerih imajo tudi udeleženci bolj opredeljene interese, in 2. tam in tedaj, ko ne gre za posebej resno in ciljno privrženost udeležencev, temveč bolj za obliko zabavnega delovanja, pri katerem pa je navzoča tudi večja strpnost do izražanja, ki odstopa od običajnih standardov dostojnega ali kulturno sprejemljivega komuniciranja; to je zlasti značilno za primere, ko gre za nastopanje mladih in ko prevladuje subkultura mladih.

Sklepne misli

Ob tem, ko širjenje rabe in izpopolnjevanje IKT omogoča, da postaja vse več informacij potencialno dostopnih vse večjemu številu ljudi, in to vse hitreje ter kadarkoli, na vse večji oddaljenosti ter kjerkoli in z vse manjšimi stroški, prihaja do pomembnih sprememb tudi v prostorsko-časovni organizaciji vsakdanjega življenjskega okolja in v upravljanju le-tega. Vendar je v obravnavah »informatijske družbe« v zadnjih dveh desetletjih prevladovalo zanimanje, ki se je osredotočalo prav na tehnološke spremembe same zase in jih tudi preveč omejevalo, posledice tehnoloških sprememb nasploh, in še zlasti z vidika bivalnega okolja, pa so ostajale nepreučene. Zelo preprosto in nazorno prikazovanje rasti števila računalnikov, priključkov na internet ali elektronskih sporočil ipd. pušča ob sebi velika področja neznanega, tako pri spontanem odvijanju (družbenega) življenja ljudi kot z vidika njegovega zavestnega in načrtnega usmerjanja. Zato sem v tem besedilu večjo pozornost posvetil prav razlagi značilnih razsežnosti informatizacije v kontekstu lokalnih skupnosti in njihovega (samo-) upravljanja.

dostopna gradiva, polna možnosti povratnih informacij.« (Kavanaugh, 1996). Vendar pa raziskave, ki so jih v Kanadi opravili npr. Sanderson in Fortin (2002) in še nekateri drugi, ne podpirajo razlag o demokratizaciji na osnovi interneta.

²²⁸ O tem je tudi že v mednarodnem merilu dosti izkušenj v zvezi z različnimi poskusi, da bi zagotovili bolj aktivno vlogo državljanov v obravnavanju javnih zadev. The Canadian Broadcasting Corporation je v programu v francoskem jeziku, imenovanem »5 sur 5«, organizirala in promovirala prispevke državljanov. Le ti so postavljali vprašanja o različnih temah in v sodelovanju s profesionalnimi novinarji opravljali intervjuje s strokovnjaki, da so dobili odgovore na svoja vprašanja. Tudi v drugih oblikah vključevanja javnosti pa je, kot kažejo izkušnje, redno potrebna dejavna vloga urednikov!

Intenziviranje informacijskih tokov vodi k dekompoziciji dosedanjega strukturiranja v razločljive kategorije glede na prostor, čas ter na sektorje in hierarhijo. Hkrati z njihovim prežemanjem pa se uveljavlja težnja k polarizaciji, tako da se krepi vloga globalnega (s tehnološkega vidika – vsepovsodna raba računalnikov, ubiquitous computing) in individualnega (edinstvenega, »mass customization). Z nadaljnjo informatizacijo prihaja tudi do prežemanja med okoljem in upravljanjem, npr. v t. im. inteligentnem okolju. Prav informatizacija (avtomatizacija, vizualizacija...) pa prispeva k temu, da tudi upravljanje vse bolj postaja sestavina vsakdanjega življenjskega okolja.

Človek kot »dvoživka« vse več svojega življenja preživlja tudi v virtualnem prostoru ter v kompleksnih razmerjih s fizično in družbeno realnostjo. Ta razmerja pa ne pomenijo, da gre preprosto le za alternativo, za nadomeščanje niti preprosto za dopolnjevanje, ampak gre tudi za prežemanje virtualnega in fizičnega ali družbenega ter za množstvo različnih kombinacij.

Vse večja raznovrstnost informacij in oblik njihovega povezovanja povečuje kompleksnost, ki terja poenostavitve, hkrati pa ponuja tudi večje možnosti za inovativnost, ki je ob vse večji tekmovalnosti v svetovnem merilu podlaga za preživetje. Svetovna dostopnost (naj-)boljših izkušenj in inovacij terja ozaveščeno usmerjanje, iskanje in prizadevanje za njihovo pospešeno prevzemanje; hkrati pa povečuje potrebe po primerjalnem razkrivanju posebnosti (identitete) lastnega okolja. Namesto bolj ali manj zapoznelega odzivanja na spremembe v domačem, lokalnem okolju in drugod stopajo z informatizacijo v ospredje vse večja potreba po vnaprejšnjem, proaktivnem in anticipativnem delovanju in večje možnosti zanj.

Z vidika urejanja prostora pa bi morali presegati značilne enostranosti in nenehno izpopolnjevati agendo upravljanja in načrtovanja z upoštevanjem protislovnih posledic informatizacije, ki za prebivalce v njihovem vsakdanjem življenjskem okolju pomenijo pridobitev (npr. popolnejši nadzor) in hkrati grožnjo (ogrožajo npr. njihovo zasebnost in svobodo).

Dogovorno sobivanje v informacijski dobi: projekt RAMTV

Ob splošnih ugotovitvah, kako načrtovanje in graditev stanovanj zaostajata za napredkom v informacijski in komunikacijski tehnologiji (IKT) ter za spremembami v načinu življenja ljudi, se zdi še toliko bolj utemeljeno, da na tem mestu predstavim novost v »urbani stanovanjski arhitekturi«. Gre za delo, ki so ga mladi arhitekti Aljoša Dekleva, Manuela Gatto, Tina Gregorič, Robert Sedlak in Vasili Stroumpakos (RAMTV 2002) predstavili v knjigi »*Negotiate My Boundary!*« »(Pogajajva se o mejah«!)²²⁹ na osnovi svojega študija in raziskovanja na Architectural Association (AA) v Londonu. To pa ni le novost, ki je že dobila priznanja na področju arhitekture, ampak vključuje tudi številne prostorsko-sociološke razsežnosti, na katere želim opozoriti na tem mestu.

²²⁹ Angleški izraz »negotiate« ne pomeni le pogajati se, ampak označuje tudi širšo vsebino, npr. razpravljanje. Glede na rabo v knjigi se zdi, da bi ga lahko uporabljali tudi v smislu *dogovarjati se* o razmejitvi med zasebnim in javnim/skupnim. Pri tem se ponuja asociacija na nekdanje ambicije v okviru socialističnega samoupravljanja, da bi vsa odprta vprašanja reševali s »samoupravnim sporazumevanjem« in z »družbenim dogovarjanjem« (Edvard Kardelj), vendar se je to – vsaj v takratnih razmerah predinformacijske dobe – izkazalo kot preveč zamotano.

Pri tem je celo presenetljivo, kako številne »odprte« sociološke teme jim je uspelo vključiti, jih povezati in aktualizirati v kontekstu informacijske dobe z vidika dolgoročnih razvojnih procesov, kot je individualizacija. 'Stare' teme, kot je udeležba stanovalcev v načrtovanju prostorske organizacije njihovega bivalnega okolja, oživljajo na osnovi nove IKT. To pa hkrati pomeni, da gre za preseganje do zdaj značilnega razmerja med prevladujočo vlogo profesionalnih načrtovalcev in pasivno ter podrejeno vlogo laikov – potencialnih uporabnikov. Projekt Dekleva et al. – RAMTV (2002) se opira in hkrati nadgrajuje elemente dveh usmeritev.

1. Po eni strani ga lahko uvrstimo v kontekst prizadevanj za ustvarjanje t. i. *namernih skupnosti* (»intentional communities«). Pri tem gre za načrtovanje bivalnih skupnosti z namenom, da bi spodbujali višjo stopnjo povezanosti med prebivalci. Kljub veliki raznovrstnosti namernih skupnosti pa je večinoma značilno, da imajo njihovi člani določeno (družbeno, politično ali duhovno) vizijo, skupne vire in odgovornosti; privrženi so skupnim vrednotam, kot so: ekološko trajnostni življenjski slog (npr. »eco-villages«), egalitarna usmeritev, preprostost, opiranje na lastne sile itn. Razlikujejo pa se glede na stopnjo kolektivizacije, ki se izraža v prostorski organizaciji vsakdanjega življenja, ki presega samozadostnost posameznega gospodinjstva.
2. Po drugi strani pa ta projekt upošteva dolgoročni trend k vse večji individualizaciji in torej k edinstvenosti vsakega posameznika hkrati s težnjo k racionalizaciji z množično proizvodnjo na podlagi nove IKT (»mass customization«). Tradicionalno je individualizacija pomenila visoke stroške, množična proizvodnja pa nizke stroške, vendar hkrati tudi uniformnost. Zdaj pa gre za to, da npr. s pomočjo interneta prihodnji uporabniki lahko izražajo svoje edinstvene zahteve v komunikaciji s proizvajalcem (z gradbenikom), ki jih lahko upošteva z avtomatiziranimi sistemi. Tu se torej nakazujejo možnosti, da bi tudi v stanovanjski gradnji uveljavili množično individualizacijo, torej množično in po meri.

Projekt RAMTV zavrača utopične modele skupnosti ter se bolj opira na dejansko stanje in možnosti, ki so potrjene tudi že v praksi. Skupnost se oblikuje na podlagi *izbire in pogajanja* med potencialnimi uporabniki, ki so se vključili v podaljšani akt nakupa. Najpomembnejši napredek, ki ga lahko zagotovijo nadaljnje inovacije, pa je v tem, da presegamo medsebojno izključnost med uveljavljanjem posameznika in skupnosti. In tu je skupina petih mladih arhitektov nakazala – čeprav za zdaj še brez zadostnega preverjanja v praksi – pomemben korak naprej.

Avtorji razkrivajo nove možnosti, da prihodnji stanovalci prek interneta izrazijo svoje edinstvene potrebe ter jih usklajujejo z načrtovalci in med seboj. Namesto togega razumevanja prebivališča kot vnaprejšnje danosti postavljajo v ospredje *projektni postopek*, v katerem se uporabniki pred nakupom stanovanja *pogajajo* s svojimi prihodnjimi sosedi o skupnih prostorih in ureditvah. To pomeni, da gre za spremenljive in medsebojno prilagodljive meje med gospodinjstvi oziroma bivalnimi enotami ter za različno prepustnost teh meja, o katerih se dogovarjajo in pogajajo. Kaj je skupno in kaj zasebno, se lahko sproti spreminja, in sicer dnevno, tedensko ali mesečno²³⁰ Posamezniku nudijo možnosti, da izbira v celotnem raz-

²³⁰ London kot okolje, v katerem so avtorji delovali, je še posebej primeren za razumevanje te dinamike, saj visoke cene (najema) stanovanjskih prostorov terjajo njihovo čim bolj intenzivirano rabo.

ponu med popolno zasebnostjo (dom kot kokon) in veliko odprtostjo do okolja. To pomeni, da meje, ki jih vzpostavljajo v tem projektu, ne določajo dihotomije javno – zasebno, ampak gre za stopnjevanje intimnosti prostora ali povezovanja prebivalcev s podobnimi in z različnimi življenjskimi slogi.

Hkrati z drobitvijo nekdanjega družinskega življenja ter z vse večjo raznovrstnostjo družinskih in nedružinskih gospodinjstev in oblik prebivanja se povečujejo možnosti in potrebe po njihovem medsebojnem povezovanju in dopolnjevanju. Posamezno gospodinjstvo lahko po potrebi vključuje aktivnosti (funkcije) tudi za druge prebivalce, npr. domači kino, lahko pa občasno najema prostore, npr. kuhinjo, drugod. Vse več je nepopolnih gospodinjstev, ki se odpovedujejo eni ali drugi vlogi oziroma se dopolnjujejo s tem, da dogovorno uporabljajo določene prostore ali naprave, npr. savno, ali prostore za občasna srečanja več ljudi, npr. ob rojstnem dnevu.

Tako avtorji Dekleva et al. – RAMTV, čeprav arhitekti presegajo ustaljeno razumevanje bivalne enote kot togo določene s trdim »omotom« grajenega okolja in postavljajo v ospredje različne oblike povezovanja stanovalcev v soseski. Na podlagi posebej izdelanega, na spletu temelječega programa, imenovanega Cluster-Blaster, nudijo orodje, ki je dostopno za prijavljene uporabnike, ki bodo postali člani prihodnje skupnosti; to hkrati soustvarjajo najprej kot virtualno enoto. Namesto načrta kot končnega produkta projekt postavlja v ospredje proces pogajanja, ki vključuje izbire, izražanje in pogajanje, vse še pred nakupom stanovanja. »Prijava uporabnika na spletno stran pomeni uraden vstop v klub, tako da postane član skupnosti in jo hkrati vzpostavlja. Uporabniki aktivirajo začetne vhodne podatke za parametrično sosesko, tako da izpolnijo on-line vprašalnik in specificirajo svojo stopnjo povezanosti z bližnjimi sosedi, svoj odnos do odprtega prostora, vključenost javnih programov, obseg dejavnosti v stanovanju itn.« (Dekleva et al., 2002, AB, str. 60). Internet se uporabi kot instrument arhitekturnega projektiranja. Pri tem pa se arhitekt ne bi več omejeval le na grajeno enoto, ampak bi opredeljeval tudi *pravila igre*, ki bi *spodbujala in usmerjala udeležbo* prihodnjih uporabnikov v iskanju optimalne prostorske organizacije. Če se v praksi že uveljavlja individualizirano online oblikovanje proizvodov, kot so: računalniki, avtomobili, oblike, čevlji in mobilni telefoni, zakaj se ne bi tudi oblikovanje oziroma načrtovanje stanovanj? Avtorji si zastavljajo celo zahtevnejšo nalogo, t. j. da spodbudijo tudi medsebojno povezovanje in sodelovanje med uporabniki in pogajanja med njimi o tem, kje in kakšne bodo meje med zasebnim in javnim/skupnim.

Na podlagi selektivnega povezovanja prek interneta naj bi uresničevali že stare zamisli o skupnosti v današnjih razmerah, vendar danes v okviru obravnavanega projekta ne računajo na skupnosti v tradicionalnem smislu, ki so nastajale na podlagi dolgotrajnega prebivanja in samoumevne pripadnosti ter vsestranske povezanosti bližnjih prebivalcev. V mislih imajo izbirno povezovanje na podlagi specifičnih interesov, kar bolj ustreza vzorcu omrežij kot pa vzorcu prostorsko zakroženih skupnosti. S tem pa že presegajo svoj izhodiščni okvir – soseske. Z večjo raznovrstnostjo in odprtostjo gospodinjstev avtorji računajo, da bo prišlo do intenzivnejšega sodelovanja med njimi in razpadanja ločenih mestnih enklav (npr. domov za ostarele), ki ločujejo različne življenjske sloge in populacije. Njihov projekt obravnava razlike kot možnost, da pride do izmenjave in sodelovanja, npr. s tem, ko

vključujejo mlade in stare, zaposlene in nezaposlene, naj bi zadovoljili družbene potrebe po otroškem varstvu; stari naj bi skrbeli za mlade, ko so starši na delu, vendar so že zgodnje sociološke raziskave o tem (npr. na Dunaju) pokazale, da se takšna pričakovanja ob mešani naselitvi starih in mladih dejansko niso uresničila.

Gre za splošne in načelne razloge ter tudi za vrsto povsem praktičnih razlogov, da ne pride do uresničevanja takšnih zamisli o medsebojni pomoči. Med prvimi naj poudarim potrebo, da upoštevamo povezovanje na podlagi podobnosti ali različnosti oz. raznovrstnosti. Ne gre iskati rešitve kar na splošno: v povezavi z s prebivanjem študentov, kot bom prikazal še na drugem mestu, se npr. po eni strani priporoča skupno prebivanje *heterogene* populacije študentov, kar predstavlja osnovo za obogatitev njihovega znanja, hkrati pa vse pogosteje prakticirajo (zlasti v ZDA) tudi občasno skupno prebivanje »*tematskih skupin*« študentov, ki imajo vsi določen skupen interes; vzemimo npr., da spoznavajo kitajski jezik, kulturo in način življenja, vendar pa se posameznik v teku časa v svojem življenju vključuje v različne skupine.

Glede možnosti, da bi si gospodinjstva delila prostore ali določene dobrine («sharing») in ne bi šlo le za izključno rabo za eno samo gospodinjstvo, je veliko izzivov z vidika racionalizacije²³¹ ter glede medčloveških odnosov in obogatitve družabnega pa tudi družbenega življenja. Nekatere negativne izkušnje iz poizkusov kolektivizacije v nekdanjih socialističnih družbah so verjetno razlog, da pri nas ni velikega zanimanja za ta vprašanja²³². Pojavlja se celo paradoks, da je pri nas težje zagotoviti sodelovanje, skupno rabo ter upravljanje določenih prostorov, naprav in ureditev v naselju kot pa v nekaterih klasičnih kapitalističnih državah ... Mogoče v njih, ob poudarjenem zasebništvu, toliko bolj pristno čutijo potrebo po skupnosti in vrednotijo skupnost – ne kot vnaprejšnje danosti, ampak kot takšno, ki jo vzpostavljajo s sodelovanjem iz lastnega interesa, »od spodaj navzgor«.

Tako se nam razširja obravnava teme od prostorsko-fizične infrastrukture prebivanja in vloge IKT h kulturnim in k družbenim razlikam, ki se izražajo v prostorski organizaciji prebivanja in različnih aktivnostih prebivalcev. V Evropi npr. izstopajo nekatere skandinavske države (zlasti Danska) s pogostejšo prisotnostjo kolektivnih oblik prebivanja. V šestdesetih letih prejšnjega stoletja so izstopala gibanja mladih, ki so uveljavljala različne oblike skupnostnega življenja – v »komunah«, vendar so večinoma zamrla. Toda pri tem je šlo v znatni meri za skupno – na račun individualnega. Pobuda, ki jo prinaša projekt RAMTV, pa temelji na bistveno drugačnih izhodiščih. Avtorji kot izziv upoštevajo novo IKT, ki omogoča bolj individualizirano izražanje potreb.

Projekta RAMTV ne moremo označiti kot utopične alternative zdaj prevladujoči praksi, saj (bolj) realistično upošteva – kot sem že nakazal – *stopnjevanje* v celotnem razponu med zasebnim in javnim oziroma skupnim. Medtem ko so se nekdanje komune (mladih) pojavljale kot enklave oziroma skupinske samoizključitve iz širše družbe, dostikrat na podeželju, ta projekt nasprotno, ravno poizkuša presegati

²³¹ Vzemimo npr.: ali je treba, da ima v naselju s sto ali z več sto družinskimi hišami skoraj vsako gospodinjstvo svojo kosilnico? (Ob tem se seveda lahko spomnimo na še bolj temeljna vprašanja, ki so se zastavljala v preteklosti v gospodarski sferi, kot je npr., ali naj ima vsaka kmetija svoj traktor in vse stroje, ali naj delujejo po vaseh strojno-traktorske postaje.)

²³² Najhujše izkušnje (konflikte) so imeli v primerih, ko je bilo eno stanovanje dodeljeno dvema družinama s skupno kuhinjo.

samoumevno samozadostnost in zaprtost vsake bivalne enote v kontekstu (vele) mesta. Medtem ko so dozdajšnja raziskovanja stanovanja, celo v okviru sociologije stanovanja, to preveč obravnavala kot enoto samo zase, projekt RAMTV nakazuje večjo odprtost s tem, ko upošteva, kako se bivalne enote (lahko) prostorsko dopolnjujejo, hkrati pa usmerja pozornost na raznovrstne vezi ter povezave med prebivalci v ožjem in širšem prostoru.

Vsak stanovalc se tako potencialno pojavlja v dvojni vlogi: kot ponudnik in iskalec določenih vsebin (informacij, storitev, proizvodov) in/ali temu namenjenih prostorov v krajšem ali daljšem časovnem razdobju. To je skladno s splošnim trendom demokratizacije življenja, ki se kaže v prehajanju od enosmernega komuniciranja (model: eden z mnogimi) k večsmernemu komuniciranju (model: mnogi z mnogimi)²³³. In tu je zdaj izhodišče, da v novem družbenopolitičnem kontekstu in z novimi tehnološkimi možnostmi komuniciranja (internet) oživlja pestrost »ponudbe in povpraševanja« v okolju, ki poleg prebivanja vključuje tudi delo, rekreacijo in upravljanje.

Avtorji projekta se sicer osredinjajo na »urbano stanovanjsko arhitekturo« in jih to do neke mere zamejuje. Z oznako »stanovanjsko« verjetno nehoti – vsaj v smislu vsebinske konkretizacije – puščajo ob strani nove kombinacije dela in prebivanja, kar bi sicer še obogatilo pestrost novih pojavnih oblik v prostorski organizaciji vseživljenjskega okolja. To je še posebej pomembno s širjenjem teledela na domu, do česar sicer prihaja počasneje, kot je bilo pričakovano, vendar vse bolj prepričljivo prispeva k bogatenju dozdajšnjih (povsem) stanovanjskih naselij. Druga zamejitev pa je na arhitekturo oziroma prostor. Projekt sicer že sam po sebi inovativno prispeva k ozaveščanju o novih, še neizkoriščenih možnostih v načrtovanju grajenega okolja²³⁴, vendar, kot sem že nakazal, za njegovo uresničevanje ne zadostujeta le arhitektura in prostor. Da ne bi ostal le *miselni konstrukt*, ga je treba še bolj preverjati glede na različne interese in potencialne nosilce v različnih družbenih kontekstih.

Usmeritev, ki jo nakazujejo pozivi tega projekta kot »najemi storitev« (v smislu delne in/ali občasne rabe zunaj lastnega stanovanja) ali »deli (share) svoj prostor s sosedi in splošno javnostjo«, se spopada z močno utrjeno miselno ločnico med zasebnim in javnim. Verjetno smo sicer hitreje in lažje opuščali nekdanjo zaprtost v smislu samozadostnosti ob že znanih usmeritvah k »socializaciji funkcij družine«. Zaostajamo pa v prevzemanju odgovornosti (vlog) za javne zadeve, ki bi jih opravljali v »zasebni sferi« doma oziroma lastnega stanovanja. Pri tem ne gre le za objektivne omejitve, kot jih predstavljajo majhna stanovanja, ampak tudi za – sicer precej manj opazno – utrjeno prakso in miselnost togega ločevanja javnega in zasebnega.

²³³ Ker v kontekstu nekdanje Jugoslavije ni bila dosežena potrebna stopnja demokratizacije, ki bi omogočala samostojno delovanje in utrjevala zaupanje v posameznika, je bila vsa pozornost usmerjena in zamejena le na institucije, npr. otroškega varstva, ki so bile pod neposrednim nadzorom. Ni pa bilo zaželeno, da bi npr. ženska, ki je imela potrebne kvalifikacije, izkušnje, voljo in celo prostore, nudila varstvo manjšemu številu otrok iz bližnje okolice na svojem domu.

²³⁴ Vsekakor presega tudi značilno zamejitev, ki jo je Matej Blenkuš (2002, str. 52–53) v svojem besedilu o novih vzorcih prebivanja nakazal takole: »Arhitekturna teorija je ... močna tam, kjer smo si ljudje podobni, torej pri bolj biološko pogojenih potrebah, odpove pa tam, kjer se razlikujemo, tj. pri psiholoških in socialnih značilnostih«. Se bolj razčlenjeno pa nadaljuje: »Obči principi načrtovanja odgovarjajo zgolj na osnovne potrebe, preučevanje specifičnih navad pa je v polju kolektivne gradnje moteče in postaja kaotično, v polju individualne gradnje pa je nejasno, zamudno in zato drago« (prav tam, str. 53). Prav takšne pa poizkuša presežati projekt RAMTV.

Javnost se še vedno pojavlja kot *à priori*no odtujena institucionalna sfera; zdaj pa imamo pred seboj izzive, da bi jo »udomačili«²³⁵.

Literatura

- Bellamy, Christine and John A. Taylor (1998): *Governing in the information age*, Buckingham, Open University Press.
- Bucaj, Žiga, Saša Kek (2007): O projektu življenjski dogodki, *Časopis-Skupnost občin Slovenije*, november-december, str. 37.
- Buchmiiller, Lydia (1998): *Die Auswirkungen der neuen Informations- und Kommunikationstechnologien auf die Stadtplanung*, Zurich, ORL Institut.
- Cuff, Dana (2003): Immanent domain: Pervasive computing and the public realm, *Journal of Architectural Education*, str. 43–49, Q.
- Danahy, John (1999): Visualizations data needs in urban environmental planning and design, *Photogrammetric Week '99*, edited by D. Fritsch & R. Spiller, Stuttgart, Wichmann Verlag.
- Delakorda, Simon (2003): Prvi poskusi digitalne demokracije v Sloveniji, *Teorija in praksa*, let. 40, 3, 499–513.
- Elliott, Anthony (2007): *The contemporary Bauman*, London, Routledge
- European network for intelligent information interfaces: Disappearing computer, <http://www.i3net.org>, <http://www.disappearing-computer.net>
- Friedemann, Mattern (2001): *Ubiquitous Computing – der Trend zur Informatisierung und Vernetzung aller Dinge*, Zurich, Institut für Informationssysteme, ETH.
- Kallinikos, Jannis (2005): The orders of technology: Complexity and control in a connected world, *Information and Organization*, 15, no. 3, 185–202.
- Klemenc, Luka (2002): *Prostorski razvoj Ljubljane in internet – poskus lokalne virtualne demokracije*, Ljubljana, FDV, dipl. delo.
- Kragelj, Boris (2004): *Towards e-governance: Evaluating the use of the internet by the Slovenian government*, *Družboslovne razprave*, XX (2004), 45: 33–58.
- Mlinar, Zdravko (1998): Razvojni trendi, problemi in usmeritve: izbrani sociološki vidiki. V: *Razvojni projekt Koper 2020*, ur. Jelka Balaban, Koper, Mestna občina, str. 74–87.
- Mlinar, Zdravko (2000): »Glokalizacija« ali getoizacija lokalne demokracije? *Teorija in praksa*, letn. 37, št. 3, str. 413–436
- Mlinar, Zdravko (2006): Videonadzor in varnost v mestnih prostorih: kritična ocena dosedanjih izkušenj, Ljubljana, *Uporabna informatika.*, letn. 14, št. 3, str. 154–163.
- Mlinar, Zdravko (2007): O prostorsko-časovnem (ne-)redu ob »koncu velikih zgodb« v: Ilka Čerpes in Miha Dešman (ur.) *O urbanizmu – kaj se dogaja s sodobnim mestom?* Ljubljana, Založba Krtina.
- Oblak, Tanja (2003): *Izzivi e-demokracije*, Ljubljana, FDV.
- Oblak, Tanja in Gregor Petrič (2005): *Splet kot medij in mediji na spletu*, Ljubljana, FDV.
- PISO – Prostorski informacijski sistem občin: *Uporabniška navodila*, Realis informacijske tehnologije, d.o.o., 2002.
- Požeš, Mirjam (1998): *Načela trajnostnega prostorskega razvoja in razvojni projekt Koper*

²³⁵ Splošne ideje o civilni družbi pri nas še niso dobile svoje podlage v vsakdanjem življenjskem okolju, tako da bi tudi zasebni prostori stanovanja/hiše dobivali vlogo prizorišča za obravnavo javnih zadev. Primeri prostovoljskega delovanja na Koprskem so me opozorili, da tujci precej bolj sproščeno odpirajo svoj dom in nudijo razpoložljive prostore tudi za takšno javno delovanje (npr. organiziranje pomoči odvisnikom od mamil). Vsaj domnevno pa pričakujem – kot kažejo primeri delovanja »zelenih« –, da bo tudi mlajša generacija prizadevnih domačinov vse bolj naklonjeno gostila javne programe, ki izražajo njihove vrednote, v svojih 'zasebnih' prostorih.

2020. V: Razvojni projekt Koper 2020: povzetki razvojnih študij, ur. Jelka Balaban, Koper, Mestna občina, str. 184–190.
- Pusić, Eugen (1984): Društvena regulacija, Zagreb, Globus.
- Pusić, Eugen (2001): Budući razvitak hrvatske uprave, Hrvatska javna uprava, god. 3, br. 1, str. 3–20.
- Pusić, Eugen (2006): Komparativna javna uprava, Zagreb, HAZU, Pusić, Eugen (2007): Javna uprava i društvena teorija, Zagreb, Društveno veleučilište i Pravni fakultet.
- Repnik, Roman (2006): Servis 48 – občanom prijazna storitev Mestne občine Celje, v: Dobre prakse v slovenski javni upravi 2006: zbornik referatov, uredila Gordana Žurga, Ljubljana, MJU str. 73–82.
- Republika Slovenija v informacijski družbi: strategija, Ljubljana, Vlada RS: Ministrstvo za informacijsko družbo, 2003.
- Sanderson, Duncan, Andree Fortin (2002): The use of cyberspace by social and geographic communities, Sudweeks, CATAAC
- Schoitisch, Erwin and Amund Skavhaug, Embedded Intelligence – Introduction to the special theme <http://ercim-news.ercim.org/content/view/27/281> dostopno 1. 8. 2007
- Strategija uvajanja elektronskega poslovanja v lokalne skupnosti (E-občina), Koper-Ljubljana, MOK, IPMIT, FERI, 3PORT, 2003.
- Streitz, Norbert, Achilles Kameas, Irene Mavrommati (Eds.) (2007): The Disappearing Computer, Berlin Springer.
- Talen, Emily (2006): Design that enables diversity; Journal of Planning Literature, vol. 20, no. 3, 233–249.
- Teune, Henry, Zdravko Mlinar (1978): Developmental logic of social systems, Beverly Hills, SAGE.
- Trajektovno poročilo: Prostorska kultura 2003, Ljubljana, Trajekt – Zavod za prostorsko kulturo 2004, www.trajekt.org; uredila Matevž Čelik in Maja Simoneti.
- Vintar, Mirko, Janez Grad (ur.) (2004): E-uprava: izbrane razvojne perspektive, Ljubljana, Fakulteta za upravo.
- Weiser, Mark (1991): The computer for the 21st century, Scientific American, 265, 3, pp. 94–10
- Mlinar, Zdravko. Informatizacija, upravljanje in inovativnost v vsakdanjem življenjskem okolju. *Teorija in praksa: revija za družbena vprašanja*. Jan–apr. 2008, letn. 45, št. 1/2, str. 5–27.

USTVARJALNOST IN INOVACIJE V PROCESU GLOBALIZACIJE

Uvod

Kot glavno izhodišče tega besedila upoštevam naslednje:

1. Dejstvo je, da je dozdajšnje preučevanje globalizacije v znatni meri puščalo ob strani tisto, kar naj bi predstavljajo jedro in žarišče dinamike družbenoprostorskih sprememb, to je ustvarjalno dejavnost ljudi v vseživljenjskem družbenem okolju. Družboslovci s(m)o osrednjo pozornost večinoma posvečali spremembam v teritorialni organizaciji družbenega življenja, ne da bi kot izhodišče upoštevali predvsem tisto, kar je nekakšen motor in gonilna sila teh sprememb.²³⁶
2. Hkrati upoštevam dejstvo, da je preučevanje ustvarjalnosti in inovativnosti preveč zastajalo na individualni ravni analize, kot predmet psihologije, ali pa na ravni (naj)ožjih družbenih okolij, tako da si je s tem a priori zamejevalo spoznavne možnosti.²³⁷

Namen tega besedila je ravno v prispevku k preseganju te dvojne zamejenosti s tem, da razkriva skupne imenovalce, ki pa jih bom upošteval tako, da bom osrednjo pozornost posvetil konceptualni in izkustveni konkretizaciji stičišč med ustvarjalnostjo (inovativnostjo) in globalizacijo. To pomeni, da me zanima lokus ustvarjalnosti v kontekstu družbenoekonomskega prestrukturiranja, še posebej s prostorskega (delno časovnega) vidika v svetovnem merilu.

Ustvarjalnost je namerno povezovanje (kombiniranje, prežemanje) raznovrstnosti. Lahko jo štejemo za inherentno značilnost globalizacije, če to obravnavamo kot enotnost in spopadanje nasprotnosmernih teženj k vse večji uniformnosti in raznovrstnosti v procesu nastajanja svetovne družbe. Medtem ko gre pri ustvarjanju za porajanje novih idej, pa gre pri inovacijah za uresničevanje oziroma njihovo uporabo. Vsakršno zamejevanje možnosti povezovanja v svetovnem merilu pomeni odrekanje ustvarjalnim potencialom. Tako je tudi v epistemološkem smislu v raziskovalnem procesu.

Ob upoštevanju navedenega izhodišča in spoznanja o zamejenosti dozdajšnjih raziskovanj pa se moram tudi v tem besedilu opreti na tisto, kar danes nudi svetovna literatura. To pa so številne raziskave in razprave o inovacijah in inovativnosti, ki upoštevajo predvsem ekonomske in podjetniške vidike in menedžment. Za številne vire pa je značilen omejen domet, kar še zlasti zaznavamo iz širšega, sociološkega zornega kota.

Kot sociologu mi preostane vprašanje, kako naprej od tega. Odgovor nanj bom le nakazal s svojimi lastnimi ocenami in spoznanji ter v sklepnem delu besedila, kjer bom hkrati nakazal, kaj bom obsežneje obravnaval v naslednji, t. j. tretji knjigi svoje trilogije, ki sem jo zasnoval pod skupnim nadnaslovom *Življenjsko okolje v globalni informacijski dobi*.

Ob tem ko se pretežno opiram na raziskovanja v svetovnem merilu, pa vsaj implicitno upoštevam, da bi pridobljena spoznanja lahko uporabili tudi za reševanje

²³⁶ Te izraze rabim pogojno, saj je še vedno veljavna Plehanova kritika »teorije faktorjev« (Plehanov, 1973).

²³⁷ K preseganju te zamejenosti je pri nas največ prispeval psiholog, filozof in sociolog Jan Makarovič (gl. npr. Makarovič, 1996, 2003 idr.).

dilem, s katerimi se spopadamo v zdajšnji krizni situaciji pri nas. Te v veliki meri zadevajo prav strategijo prodornega, ustvarjalnega vključevanja in preživetja v kontekstu globalne družbe.

Ustvarjalnost, delo in družbenoekonomsko prestrukturiranje

Vprašanja o ustvarjalnosti v kontekstu in procesu globalizacije navezujem na osrednjo človeško dejavnost v ožjem in širšem prostoru, t. j. na spremembe v naravi dela. Ker moj glavni namen na tem mestu ni podrobneje obravnavati vprašanja o delu samem zase, se bom najprej oprl le na zgoščen prikaz kompleksnih sprememb, ki so v teku. Ob teh bo lažje prepoznavati in pojasnjevati tudi lokus in specifično tematiko ustvarjalnosti in inovacij v procesih globalizacije. Pri tem se ne zadovoljujem s statično sliko današnjega stanja, ampak želim razkrivati tudi trende (bolj) dolgoročnih sprememb. Tu pa so že na voljo kar številne razprave o »prihodnosti dela«.

Peter Shergold je v študiji »The Future of Work« najprej predstavil svojo retrospektivo, potem pa povzel deset sodobnih pogledov na prihodnost dela z vidika njihovih polarnih nasprotij, kar prikazujem v tabeli I.

Znotraj tega zelo zgoščenega prikaza neposredno ali posredno, izrecno ali implicitno najdemo številne navezave na tukajšnji predmet obravnave. Prikazano nakazuje širino družbenoekonomskega prestrukturiranja kot pojasnjevalnega okvira naše teme. V dolgoročni perspektivi lahko navedeno dopolnim s tem, da spremembe v naravi dela odpirajo več prostora za ustvarjalno delo ob hkratnem zaostrovanju vprašanja o »koncu dela« (Rifkin, 1995). Toda pri tem so avtorji večinoma miselno preveč fiksirani v današnje razumevanje pojma dela, ki se pojavlja kot alternativa nedelu, prostemu času ipd.

Tabela 1: Prihodnost dela: alternativne realnosti

	UTOPIJA	DISTOPIJA
1.	Več dela, temelječega na intelektualnih zmožnostih (ustvarjanje delovnih mest)	Manj dela temelji na nizkokvalificiranih fizičnih delavcih (neredno delo – angl. job casualisation)
2.	Več povpraševanja po profesionalni in tehnični strokovnosti (višja kvalifikacija)	Manj povpraševanja po zmožnostih za mehanična dela (manjša kvalificiranost)
3.	Odpravljanje rutinskega in ponavljajočega se dela (manj enoličnosti)	Upadanje profesionalnih delovnih kvalifikacij (poblagovljenje transakcij)
4.	Sploščanje organizacijskih struktur (več nehierarhičnega timskega dela)	Manj možnosti za napredovanje (večja vrstniška tekmovalnost)
5.	Večja samostojnost v delovnih procesih (opolnomočenje)	Več nadzora nad delovno učinkovitostjo (izgubljanje moči)
6.	Prikladnost glede svobode delati kjerkoli in kadarkoli (večja fleksibilnost)	Večje prodiranje dela v družinsko življenje in prosti čas (manjša uravnoteženost)
7.	Manjša potreba po fizični navzočnosti na delovnem mestu (virtualna navzočnost)	Manj občutena identiteta delovnega mesta in ponos (atomizacija proizvodnje)
8.	Več priložnosti za globalno sodelovanje (»online«, v realnem času)	Večja tekmovalnost zaradi zunanjega izvajanja dejavnosti – »outsourcing« in »offshoring« (»online«, v realnem času)
9.	Več možnosti za prehajanje med delom in projekti (delovno mesto kot naloga)	Manjša verjetnost trajnega dela (delo kot zaposlitev)
10.	Večja zmožnost načrtnega uveljavljanja kariere (več priložnosti)	Večja negotovost zaposlitve (manj priložnosti)

Vir: Shergold, b, l.

Dejansko pa bi morali presegati take zamejitve in upoštevati prehajanje *od dela k delovanju*, ki je značilno za globalno informacijsko dobo in se pojavlja »kjerkoli in kadarkoli«.

Pod vplivom informacijsko-komunikacijske tehnologije (IKT) nastajajo nova delovna mesta, hkrati s tem, ko se nekatera ukinjajo, ali pa se zaposleni premeščajo drugam. Goos, Manning in Salomonsova (2010) so raziskali vloge tehnologije, globalizacije in institucij v spremembah strukture zaposlitve v šestnajstih evropskih državah v obdobju od leta 1993 do 2006. Medtem ko so ekonomisti v osemdesetih in devetdesetih letih prejšnjega stoletja razlagali, da tehnološke spremembe (le) povečujejo delež kvalificirane delovne sile, je njihova raziskava pokazala, daje treba upoštevati bolj diferencirano obravnavo različnih tipov dela. Tehnologija sicer nadomešča človekovo delo v rutinskih nalogah – ko gre za naloge, ki so po korakih določene s postopki ali pravili – toda (za zdaj) ne more nadomestiti človekovega dela pri nerutinskih nalogah. Rutina ne zadeva le enorazsežno opredelitev kvalifikacije. Rutinska niso le nizkokvalificirana dela delavcev ob tekočem traku v tovarniški proizvodnji, ampak tudi višje kvalificirana dela pisarniških uslužbencev, ki nikoli niso spadala v kategorijo najnižje plačanih del. Nasprotno pa so, kot ugotavljajo avtorji, številna najslabše plačana dela, npr. v gospodinjstvu, hotelirstvu in cateringu ter osebni negi, že po naravi nerutinska, tako da na njih tehnološke spremembe niso dosti vplivale.

Tako se porazdelitev del polarizira. Prihaja do hitrejše rasti zaposlitev najvišje plačanih (strokovnjakov in menedžerjev) ter najnižje plačanih delavcev (v osebnih storitvah); hkrati pa upada delež zaposlenih v proizvodnji in rutinskih pisarniških delavcev. Taka polarizacija je splošni trend v evropskih državah; v osnovi povsem podobno pa kažejo raziskave v ZDA (glejte npr. naslednji graf).

Graf 1: Novo ustvarjena delovna mesta v ZDA, 2001–2009 (v milijonih)

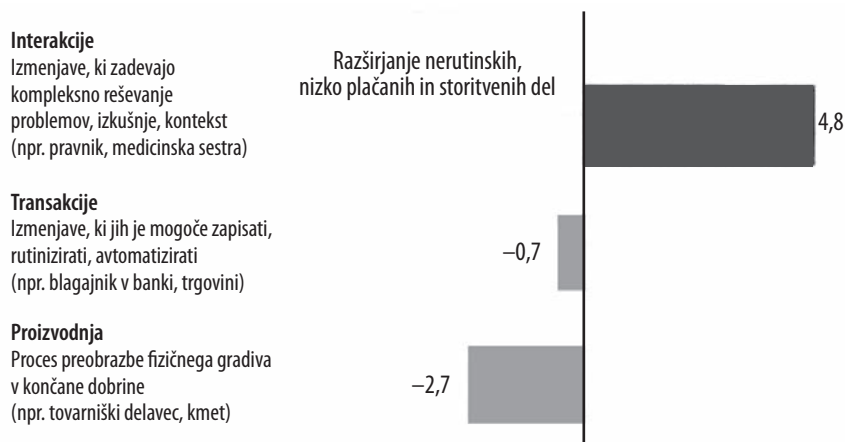

Vir: US Bureau of Labor Statistics; McKinsey Global Institute analysis, 2011

Kadar gre za reševanje kompleksnih problemov in za enkratne posebnosti okolja ali posameznika, sta nujni večja samostojnost in domiselnost pri snovanju in delovanju na novih delovnih mestih, število teh pa se povečuje. Manjša izguba delovnih

mest se pojavlja, kadar gre za transakcije, ki so lahko zapisane, kodificirane in avtomatizirane, večja pa je pri predelavi fizičnega gradiva v končne dobrine v tovarni ali kmetijstvu.

Na splošno tehnologija nadomešča delavce v poklicih kognitivnih in fizičnih dejavnosti, ki jih je mogoče izvajati s sledenjem določenim eksplicitnim pravilom. Nasprotno pa tehnologija komplementarno učinkuje na poklice, v katerih gre za reševanje problemov ter za dejavnosti analitične in kompleksne narave. V slednjem pa prepoznavamo značilne lastnosti – čeprav raziskovalci tega izraza niso rabili – ustvarjalnega delovanja, ki terja človekovo angažiranost. S tem pa že nakazujemo tudi meje težnjam k avtomatizaciji.

Slika 1: Prestrukturiranje po vzorcu pečene ure

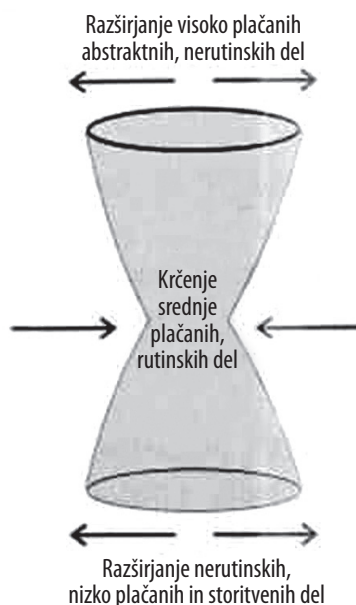

Vir: Prirejeno po University Alliance, 2012, 8

Celoviteje in v bolj posplošeni obliki so ameriški raziskovalci Autor, Levy in Murnane (2003) »kategorizirali človeške kvalifikacije«, ki jih zahteva današnja praksa, v pet širokih kategorij:

- *Ekspertno mišljenje*: reševanje problemov, za katere ni na pravih temelječih rešitev. Ti problemi zahtevajo čisto »prepoznavanje vzorcev«, t. j. obdelavo informacije, ki je za zdaj ni mogoče programirati v računalniku. Računalniki pri teh nalogah ne morejo nadomestiti ljudi, lahko pa dopolnijo človeške kvalifikacije, s tem da olajšajo razpoložljivost informacije.
- *Kompleksne komunikacije*: interakcije z ljudmi, zato da se pride do informacije, da se jo pojasni ali da se prepriča druge o njenih posledicah za delovanje.
- *Rutinske kognitivne naloge*: gre za naloge umskega značaja, ki so dobro opredeljene z deduktivnimi ali induktivnimi pravili. Ker je te naloge mogoče opraviti s sledenjem nizom pravil, so te prve kandidatke za kompjuterizacijo.

- *Rutinske naloge fizičnega značaja*: gre za naloge, ki so vnaprej določene bodisi z uporabo deduktivnih ali induktivnih pravil. Tudi te so kandidatke za računalniško obravnavo, saj gre za natančno določeno, ponavljajoče se gibanje.
- *Nerutinske naloge fizičnega značaja*. Take naloge ne sledijo napotilu »če, potem naredi« (angl. If-Then-Do), ker zahtevajo optično prepoznavanje in natančno obvladovanje mišic, kar se je izkazalo za izjemno težavno pri programiranju, da bi to izvedli računalniki. Računalniki pri izvedbi takih nalog ne morejo dopolnjevati človeškega napora, zato uporaba računalnikov malo vpliva na delež delovne sile, ki opravlja take naloge.

Kot je ugotovljeno v poročilu University Alliance report (2012), se večina rutinskih del, ki jih je mogoče avtomatizirati, danes pojavlja na sredini dohodkovne lestvice, osredinjeno na administrativno pisarniško delo in kvalificirano delo v proizvodnji. Številna nizko plačana dela je težko avtomatizirati, ker terjajo, daje nekdo fizično prisoten.

Inteligentne tehnologije, namesto prejšnje proizvodnje dobrin, postavljajo v ospredje pridobivanje, obdelavo ter uporabo informacij in znanja. Prihaja do dematerializacije proizvodnje in do preobrazbe družbenoekonomskih struktur iz (post)fordističnega obdobja, v katere vse bolj prodira informacijsko delo. Pri tem intuitivne odločitve posameznikov vse bolj nadomeščajo algoritmi; računalniki le izvršujejo določena pravila, induktivna in deduktivna. Kot je razvidno iz programske opreme, so deduktivna in induktivna pravila zadostna, da izrazijo veliko število nalog za obdelavo informacij. Vendarle je še dosti drugih nalog, ki jih ni mogoče izraziti na ta način. To pomeni, da je računalniško nadomeščanje omejeno. »Odločilna naloga, ki jo je težko izraziti, je pisanje novih pravil, ki so nujna za rešitev novega problema. Glede na to je večina programske opreme omejena na reševanje problemov, ki so jih programerji (pisci pravil) predvideli. Nasprotno pa velja, da je reševanje novih problemov še vedno človeško delo« (Levy in Murnane, 2006). Prav tu pa je mesto človekove ustvarjalnosti, tu kaže razkrivati neizkoriščene ustvarjalne potenciale!

Iz tega zornega kota lahko vidimo temeljno pomanjkljivost našega šolstva, da poizkuša vse vnaprej predpisovati in določati, namesto da bi spodbujalo samostojnost in ustvarjalno reševanje novih problemov. Zelo ilustrativni so zapisi, ki primerjalno prikazujejo razlike med stanjem pri nas in v ZDA. Erica Johnson Debeljak je po priselitvi iz ZDA v Slovenijo tako predstavila svoje izkušnje glede metode podajanja informacij in usvajanja znanja: »Pomembneje, da otroci znajo odrecitirati naročeno. Sistem je zelo tog in usmerjen na podatke z omejenim rokom trajanja, manj pa poudarjajo ustvarjalnost, sposobnost razmišljanja z lastno glavo in spretnost pisnega izražanja.«²³⁸

Slika 2: Različnost človeške obdelave informacij

Povečanje težavnosti programiranja	
Zavestna aplikacija deduktivnih pravil (logika, temelječa na pravilih)	Aplikacija induktivnih pravil Pravila ni mogoče izraziti ... (prepoznavanje vzorcev)

Vir: Prirejeno po Levy in Murnane, 2006

²³⁸ Primorske novice, 11. jan. 2008, str. 19.

IKT premika mejo med tihim in kodificiranim znanjem. Kodifikacija znanja pa vodi v avtomatizacijo proizvodnih funkcij in procesov. Toda avtomatizacija človekovih izkušenj (angl. skills) je ekonomsko uspešna le, če gre za razmeroma preproste naloge. IKT po eni strani z avtomatizacijo odpravlja človekovo delo, hkrati pa ustvarja potrebe po novih dejavnostih in znanju.

Kot ugotavljajo Schienstock et al. (1999), računalnik lahko sistematično integrira različne delovne procese. IKT posega neposredno v ustvarjalni proces a) s povezovanjem več funkcij in b) z izločevanjem (avtomatizacijo) ponavljajočih se opravil. Zlasti slednje zelo nazorno doživljamo v vsakdanji praksi dela z računalnikom in drugimi vrstami tehnologije, ki na vsakem koraku prevzemajo nase ponavljajoča se opravila in s tem razbremenjujejo človeka, pospešujejo izvedbo nalog in – predvsem – razširjajo prostor za ustvarjalno delovanje.²³⁹

Tehnološka integracija presega tradicionalne meje podjetja, npr. pri sistemih »just-in-time«. To pa ne zadeva le podjetja in proizvodnje, ampak so tu osnove za reintegracijo vseh faz reprodukcijskega ciklusa in za nastajanje globalnega vseživljenjskega okolja.

S kompjuterizacijo, pri čemer se lahko osredinjamo predvsem na avtomatizacijo, torej nastajata določena praznina in kriza v zaposlovanju delovne sile, in to po vsem svetu. Gre za »izgubo dela«, »izgubo delovnih mest«, za »konec dela«, za brezposelnost, ki pa jo vendarle spremlja prav povečevanje potreb po ustvarjalnem delu. Proces prestrukturiranja pa se odvija hitreje, kot se odpirajo možnosti za dejansko uresničevanje ustvarjalnih potencialov.²⁴⁰ S tem načenjamo številna vprašanja o tem, *kdo zamuja in kako*.

Se bolj pa se ta problematika zaostrojuje, če jo spremljamo s prostorskega vidika. S tem pa se približamo prav našemu širšemu predmetnemu področju, t. j. globalizaciji. Spremembe z vidika ustvarjalnega dela/dejavnosti moramo pojasnjevati v kontekstu svetovne mobilnosti ljudi, dobrin in idej. Tu pa se izkaže, da prihaja do preobrata v dozdajšnjih razmerjih (oziroma njihovem razumevanju) med svetovnim jedrom in periferijo ter med razvitimi državami in »državami v razvoju«. »Razviti svet« doživlja krizo, ki jo je v precejšnji meri mogoče pojasnjevati kot »povratni udarec«, ki zdaj prihaja s Kitajskega, iz Indije, Brazilije in od drugod.

Tudi ustvarjalno delo se globalizira

Kot je ugotovljeno v raziskavi, ki so jo izvedli Booz Allen Hamilton in INSEAD (2006), je dolgo veljalo, da se inovacijska središča pojavljajo le v razvitem svetu. Evropska, ameriška (ZDA) in japonska podjetja so zahtevne (angl. high-end) dejavnosti osredinjala na domača in druga tržišča, na katera so se morala prilagajati, da so zadovoljila lokalne zahteve. V zadnjih nekaj desetletjih pa se je logika internacionalizacije teh dejavnosti spremenila na dva načina. Prvič, ko so podjetja posegala v svet, da bi dosegla možna nova tržišča, so tudi njihove inovativne dejavnosti postajale bolj razpršene. V zadnjih letih, s hitro krepitvijo Indije in Kitajske, se je

²³⁹ Zato me preseneča, da v pregledu svetovne literature ne najdem pogostejše obravnave in večjega poudarka takega pomena in pridobitev novih tehnoloških sprememb.

²⁴⁰ V zvezi s tem glejte tudi raziskovanja o ustvarjalnosti v Sloveniji, ki so jih opravili geografi Marjan Ravbar in David Bole (2007) ter Jani Kozina (2013). Slednji npr. ugotavlja, da imamo v Sloveniji v primerjavi z najrazvitejšimi državami relativno visok delež ustvarjalnega kapitala, ki pa ostaja v znatni meri neizkoriščen. Tuje izziv za naše nadaljnje raziskovanje.

hitrost internacionalizacije še povečala in videti je, da bo še naprej dobivala vse večji pomen. Drugič, hkrati s tem in kot odziv na povečano razpršenost znanja ter industrijsko konvergenco, je prihajalo tudi do sprememb v nosilcih oz. gonilnih silah tega dogajanja. Temeljni trend k večji razpršitvi se je skozi tri desetletja nadaljeval.

Graf 2: Rast tujih centrov za raziskovanje in razvoj

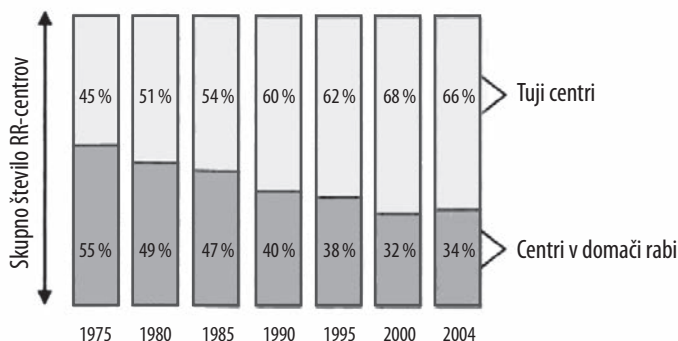

Vir: Booz Allen Hamilton in INSEAD, 2006

Čeprav bolj tradicionalni motivi za dostopnost tržišč in za težnjo, da bi bili v bližini lokacij proizvodnje, še vedno ostajajo kot pomembni razlogi za ustanavljanje inovativnih središč v tujini, je navedena raziskava pokazala, da je najpogostejši razlog za to kvalificirano osebje. Kot zelo malo pomembni pa so se izkazali »dostop do nizkocenovne kvalifikacijske baze«. V ospredju je interes za edinstvene kvalifikacije in zmožnosti po vsem svetu. Tako torej raziskovalci tudi predvidevajo, da bo delovanje centrov za raziskovanje in razvoj v razvitem svetu Zahodne Evrope, ZDA in Japonske temeljilo predvsem na dostopnosti do tehnologije ali raziskovalnih grozdov, do tržišč ali potrošnikov in do kvalificirane delovne sile. Podobno velja tudi za podjetja v Indiji in Vzhodni Evropi. Na Kitajskem pa se nizki stroški kvalificirane delovne sile pojavljajo hkrati s potrebo po tržišču.

Prav na Kitajskem izstopa kot najpomembnejši razlog, da tuja podjetja odpirajo ali povečujejo svoje enote, interes, da se čim bolj približajo tamkajšnjim potrošnikom, ter izkoristijo veliko in hitro razširjajoče se tržišče.²⁴¹

V prikazani raziskavi so ugotovili, da so v 90 odstotkih odgovorov vprašani navajali, da so ideje potrošnikov oz. uporabnikov igrale pomembno vlogo v razkrivanju možnosti za nove proizvode in storitve. (V zvezi s tem glejte tudi Možina, Zupančič in Postružnik, 2010.) Pri tem pa moram opozoriti tudi na prikriti pomen takih ugotovitev z vidika lokacije inovativnih dejavnosti. Svojo dejavnost R & R podjetja ne morejo zamejiti npr. le na sedež podjetja v Sloveniji, ampak jo morajo razvijati tudi v svojih enotah na Kitajskem.

²⁴¹ Na isto argumentacijo smo naleteli tudi v Sloveniji, ko so nam na podlagi izkušenj naših podjetij, ki delujejo na Kitajskem (npr. v Alpini, v Žireh), prikazovali nujnost, da sproti in neposredno spremljajo specifične in spreminjajoče se zahteve tamkajšnjega tržišča. To ne štejem le za drobno dodatno opombo, ampak tudi za pomembno spoznanje, ki izpodkopava tradicionalno razumevanje razmerja med svetovnim jedrom in periferijo. Stara predstava o tem, da bo dejavnost R & R lahko ostajala le na sedežih multinacionalnih korporacij, vse očitneje postaja nevdržna.

Na splošno pa velja, da se z večjo razpršitvijo znanja proč od tradicionalnih tržišč ali specialističnih grozdov pojavlja tudi večja potreba po angažiranju podjetij v proaktivnem iskanju novih virov znanja. Tako se nakazuje trend h »globalnim inovacijam« z rastjo tujih centrov R & R, ki temeljijo na dostopnosti do diferenciranega znanja in zmožnosti. To kaže na pomen iskanja novega znanja iz širšega razpona lokacij in ob pomembnejši vlogi eksterne sodelovanja. Hkrati pa je bilo ugotovljeno, da vse večji razpršenosti ne sledi tudi potrebno sodelovanje med centri na različnih lokacijah; potreba po kadrih z mednarodnimi izkušnjami, ki bi delovali v teh novih okoljih, doslej ni bila zadosti upoštevana.

Graf 3: Vloga idej kupcev v inovaciji

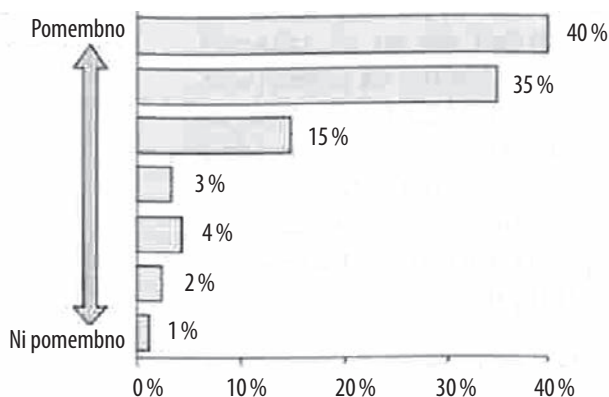

Vir: Booz Allen Hamilton in INSEAD, 2006

Povezovanje in tokovi v svetovnem merilu: »outsourcing« in »offshoring«

Prestrukturiranje, ki sem ga prikazal kot polarizacijo delovnih mest v obliki pečene ure, v pomembni meri – poleg avtomatizacije – vključuje tudi prostorsko razsežnost globalizacije. Iz tega zornega kota pa je treba osvetliti intenzivirano povezovanje, mobilnost in tokove v svetovnem merilu, kar predstavlja konstitutivne elemente tega procesa. Nekakšna klasična predstava o svetu kapitalistične družbe, kakršno je najceloviteje izoblikoval Wallerstein (1974) s svojo »teorijo o svetovnem sistemu«, je izpostavljala imperialistično ureditev sveta z delitvijo na dominantno jedro ter podrejeno in izkoriščano periferijo. Vse večja mobilnost ljudi, dobrin in idej pa ne sledi preprosto modelu enostranske dominacije, saj se krepijo tudi vzratni vplivi in spremembe postajajo vse kompleksnejše. Kadar gre za spremembe z vidika dela in proizvodnje, lahko današnje spremembe v svetovnem merilu spremljamo na podlagi konceptov »outsourcing« in »offshoring«. Pri tem gre za prakso razdelitve produkcijskega procesa tako, da je s tem omogočen prenos nekaterih njegovih delov oz. funkcij navzven, na druge. »Outsourcing« pomeni pogodbeni prenos del in nalog s podjetja na drugo podjetje, ne glede na njegovo lokacijo (a praviloma v isti državi). Za »offshoring« (ali »offshore outsourcing«) pa gre, kadar podjetja prenašajo dela in naloge v druge države (večinoma z nižjo ceno delovne sile).

Tabela 2: Matrica »offshoringa« in »outsourcinga«

		»Outsourcing«	
		Ne	Da
»Offshoring«	Ne	1. Notranja domača oskrba	2. Domači »outsourcing«
	Da	3. Interna/tuja hčerinska družba (mednarodni »insourcing«)	4. »Offshore outsourcing«

Vir: Massini in Miozzo, 2010

Izjemno velik interes za te procese (tudi) v naj razvitejših državah je razumljiv, ker neposredno zadeva izgubo delovnih mest in brezposelnost ter poraja občutek ogroženosti celo glede na visokokvalificirano delovno silo. Kenney in Dossani (2005) sta npr. izpostavila temo, kako inženirje v ZDA vse bolj ogroža konkurenca inženirjev z nizkimi plačami v deželah v razvoju. To naj sicer ne bi bil problem za deset odstotkov najbolj izobraženih in sposobnih, pač pa izražata zaskrbljenost za 90 odstotkov ameriških inženirjev, ki se bodo spopadali z mednarodno konkurenco, podobno kot so se tovarniški delavci pred – gledano od danes – tremi desetletji. Na Kitajskem diplomira štirikrat več inženirjev in informatikov kot v ZDA (Minevich, Richter, Hogue, BTM Institute). Sicer pa – kot ocenjujejo isti avtorji – so mnoge družbe v ZDA komaj še kaj več kot blagovne znamke za prodajo dobrin, izdelanih v Aziji.

Kot ugotavljajo pri Booz Allen Hamilton in INSEAD (2006, 2013), »offshoring« danes ni več tisto, kar je bil še pred leti. Od 70. let prejšnjega stoletja, ko so proizvodna dela prenašali v države z nizko ceno delovne sile, in do zgodnjih 90. let, ko so informacijsko-tehnološke aplikacije najprej začeli seliti v Indijo, je dobesedno pomenil prenašanje delovnih mest drugam z vsemi negativnimi posledicami, ki jih je to vključevalo. Novejše raziskave pa razkrivajo bistvene spremembe glede na vzroke in usmeritve tistega, kar danes imenujemo »offshoring«. Pri tem ne gre več samo za prehajanje delovnih mest drugam; vse bolj gre za iskanje virov, talentov vseh povsod. Začelo se je sicer z deli, ki so bila že vnaprej povsem določena s pravili, torej za kodificirane naloge, zdaj pa gre za dosti več – za oskrbo, človeške vire, pravne in inženirske storitve, raziskovanje in razvoj ter načrtovanje proizvodov. Kar je bilo včasih taktično prizadevanje za znižanje stroškov, je danes strateški imperativ tekmovanja za talente v svetovnem merilu.²⁴² Delo »belih ovratnikov« zdaj lahko opravljajo, kjerkoli je najsmiselneje in se največ prihrani. Po eni strani smo videli, da se pojavlja bojazen pred konkurenco, obenem pa nekateri izpostavljajo grozeče pomanjkanje tehnično izobraženih talentov, npr. inženirjev ter računalniških strokovnjakov v razvitih državah, kar bo terjalo iskanje in upravljanje takih talentov v svetovnem merilu (ibid.).

Razvite države niso več edine z visokokvalificiranimi in dobro plačanimi zaposlenimi. Izvedene analize razkrivajo, da je danes v ospredju prehajanje dosti zahtevnejših, bolj sofisticiranih in razvojno pomembnejših del v države, kot so Indija, Kitajska, Južna Afrika, Brazilija in druge.

Na začetku je bil »offshoring« omejen na visokokodificirano transnacionalno

²⁴² Kot ugotavlja Kozina (2013), pri nas v zadnjem obdobju ustvarjalno delovno silo le izvažamo. Po drugi strani uvažamo zgolj nizkokvalificirane delavce, ki zagotavljajo nižjo dodano vrednost (spodnji in deloma srednji del peščene ure).

delo, npr. obdelavo kreditnih kartic, odzivnost klicnih centrov in različna druga rutinska opravila.

V drugem obdobju je šlo za delo, ki je vključevalo več tehničnega presojanja (npr. finance, knjigovodstvo, različne naloge zaledne pisarne). Zdaj pa gre za zahtevnejše delo, ki so ga tradicionalno šteli za jedro poslovnega delovanja, tako da »offshoring« vse bolj pridobiva z vidika dodane vrednosti ter v osnovi redefinira organizacijske strukture in upravljalvske prakse velikih korporacij po vsem svetu.

Zniževanje stroškov sicer ostaja pomembno, vendar pa se podjetja, kot rečeno, vse bolj opirajo na »offshoring«, da bi pridobila pomemben dostop do visokokvalificiranih in inženirskih talentov na Kitajskem, v Indiji, Vzhodni Evropi in na hitro rastočih trgih. Gre torej za prehod od taktike za zniževanje stroškov k strategiji upravljanja delovne sile z dolgoročnimi posledicami (Booz et al., 2006, 2013).

Tako se nakazuje misel, da pri vsej preobrazbi ne gre preprosto za uveljavljanje modela »zero sume game«, t. j. za prenašanje visokokvalificiranega dela, ki bi pomenilo temu sorazmerno izgubljanje delovnih mest v državah, iz katerih izhaja. Vsaj v dolgoročnem merilu se povečuje celoten sklad dela oz. delovnih mest (angl. job pool). Prikazano raziskovanje utemeljuje razlago, da gre za uveljavljanje človeškega kapitala na osnovi globalnega vključevanja talentov in z uveljavljanjem organizacij, ki učinkoviteje vključujejo talente od vsepovsod.

Tako torej podjetja vključujejo »offshoring« inovativnih dejavnosti, kar izhaja že iz spremenjenega položaja in razmerja med razvitimi in manj razvitimi državami. V slednjih se – vsaj v svetovno pomembnih državah, kot so Kitajska, Indija, Brazilija idr. – bistveno povečuje razpoložljivost kvalificiranih talentov.

Trefler (2012, tabela 3) je, izhajajoč iz kanadskih izkušenj in odzivov na takšnejše zaznavanje problemov v posplošeni obliki, nakazal tudi predvidene spremembe in zaostritve ter ukrepe v zvezi s (premajhno) inovativnostjo v prihodnosti.

Kot ugotavljajo Minevich, Richter in Hoque (2006), je verjetno, da bodo države, kot sta Indija in Kitajska, kjer plače ostajajo razmeroma nizke, novi diplomirani

Tabela 3: Reaktivni in proaktivni odzivi »offshore-outsouringa«

	Današnji problemi	Jutrišnja kriza
Grožnje	na (nizkih) stroških temelječa konkurenca s Kitajskega in iz Indije	na inovacijah temelječa konkurenca s Kitajskega in iz Indije
Odzivi	reaktivni	proaktivni
Cilji	zaščita zdajšnjih delovnih mest in podjetij	z inovacijami ustvarjanje dobrih delovnih mest in globalnih podjetij za jutri
Politike	kritično obravnavanje, razvrednotenje in podpiranje težko prizadetih podjetij	pomoč delavcem in podjetjem pri vlaganju v njihovo prihodnjo inovativno zmožnost

Vir: Trefler, b. I.

inženirji pa številni, še naprej predstavljale največje dobitnice zaposlitev v ekonomiji znanja in bodo postale vse pomembnejše oskrbovalke intelektualne lastnine. To pa vodi do nove globalne delitve dela.

Globalni »outsourcing« dopušča podjetjem, da razčlenijo kompleksne naloge na številne manjše dele, prenašajo vsak del na kogarkoli, ki ga lahko opravlja najučinkoviteje, in potem kombinirajo vsa opravljena dela v končni proizvod.

Kot z zaskrbljenostjo ugotavljajo ameriški avtorji, pa gre za izziv, da bodo tisti, ki bodo imeli vodilno vlogo v inovacijah in ustvarjalnosti, vodilni tudi v vsem drugem. Pri tem pa ne gre le za pozornost do talentov kot nekakšne elite, ampak tudi za hkratno razširjanje kroga ustvarjalnih akterjev, kar so Minevich, Richter in Hoque (2006), izzivalno izrazili z naslovom svoje knjige *Six Billion Minds*.

»Odpрте inovacije« v globalnih omrežjih

Na tem mestu posvečam pozornost tematiki, ki jo izrecno označujejo kot povezovanje inovacij z globalizacijo. Pri tem izstopa koncept »odprte inovacije«, ki ga je uvedel Chesbrough (2003) in je izzval veliko zanimanje ter številne obravnave. Te so posvečali vse večjemu iskanju zunanjih virov znanja in možnosti za njegovo komercializacijo. V izhodišču je šlo za (pre)usmerjanje pozornosti na bogastvo idej in znanja, kije nekje »tam zunaj« in je na voljo, da ga izkoristijo tisti, ki obvladajo zahteve odprtih inovacij. Pri tem je šlo sicer za nekoliko poenostavljene poglede na »novo ekonomijo«, vendar pa kljub temu za opozorilo na pomembno preobrazbo struktur industrijske dobe. Tako stališče je mogoče zagovarjati še zlasti, če razširimo oznako na »globalne odprte inovacije«. Tako usmerjamo pozornost ne le na notranje organizacijske spremembe, ampak tudi na medorganizacijske povezave in omrežja, ki se razširjajo v prostoru kot posledica ali izraz globalizacije. Ta koncept torej usmerja pozornost na prednosti, ki izhajajo iz zmožnosti podjetij, da vključujejo ideje in znanje, kjerkoli se že pojavljajo in omogočajo inovativnost. Taka usmeritev pa seveda pomeni izziv in odstopanje od predhodno značilnih razlag o lokalnih, regionalnih in nacionalnih okoljih kot določilnicah ustvarjalnosti in inovacij.

Seveda pa to implicira večjo kompleksnost znanja, ki je nujno za inovacije, in njegovo razpršenost na različne akterje – posameznike in skupine. Tako prihaja do ustvarjanja znanja s kombiniranjem in z rekonfiguracijo različnih disciplin in že razpoložljivega strokovnega znanja v fleksibilnih oblikah organizacije. Čim kompleksnejše postajajo baze znanja, proizvodi ali procesi, tem večja je tudi odvisnost od različnih zunanjih virov informacij, idej in znanja. Pri tem pa prihaja do medsebojnega prežemanja sektorskih področij inovativnega delovanja (Herstad, 2008).

Čeprav gre danes za velike spremembe v inovativnem delovanju, je znanost še vedno v jedru tega delovanja; vendar pa inovativnost vključuje dosti več kot le R & R. Inovacija se redko pojavlja v izolaciji, saj gre za zelo interaktiven in multidisciplinaren proces, ki vključuje sodelovanje vse raznovrstnejšega omrežja deležnikov, različnih ustanov in uporabnikov – kupce, dobavitelje, konkurente, univerze, raziskovalne inštitute idr. (gl. tudi Kos, 1996, 99, 100). Pojavljajo se novi in pomembni akterji, kar prispeva h kompleksnosti mednarodnega okolja, v katerem se pojavlja inovacija.

Model odprte inovacije značilno prikazujejo kot nasprotje t.i. tradicionalnemu zaprtemu modelu inovacij, ki je prevladoval pred tem (De Backer et al., 2008/4). Ob uvajanju novosti so se namreč podjetja opirala predvsem na notranje vire, npr. na lastne oddelke za R & R. In če so se dokopali do novih idej, ki se niso ujemale s strategijo podjetja, so te pogosto ostajale neuporabljene znotraj podjetja. Pri tem je veljalo, da lahko zaupaš le samemu sebi, saj je negotovo, kakšni sta kakovost in sposobnost drugih. Opirali so se na naslednjo načelo: »Če hočeš, da bo kaj prav narejeno, moraš to narediti sam!« Model odprtih inovacij je bolj dinamičen in kaže na manj linearen pristop, pri čemer podjetja upoštevajo tako pretoke od znotraj navzven kot tudi od

zunaj navznoter. Chesbrough (2003), ki je uvedel ta pojem na osnovi preučevanja podjetij, ki so prakticirala »odprto inovacijo«, je prišel do sklepa, da v industrijskem R & R prihaja do »paradigmatske spremembe« – v Kahnovem smislu – od zaprtega k odprtemu modelu. Tako konceptualizirana inovacija zadeva različna prizadevanja, da bi nekaj pridobili od inovacije v praksi kot tudi spoznaven model za ustvarjanje, razlago in raziskovanje teh praks (West et al., 2005).

Najpomembnejša korist odprte inovacije za določeno organizacijo je v tem, da ji nudi širšo osnovo idej in tehnologij. Glavni motivi za to, da več podjetij združi sile je v tem, da pridobijo nove poslovne možnosti, da si delijo tveganja, združijo komplementarne vire in uresničujejo sinergije (OECD, 2008). Pri vsem tem pa je globalizacija v zadnjem času pomembno razširila pomen in domet »outsourcinga« in odprte inovacije, saj je razširila izbiro potencialnih partnerjev, tako da se danes uveljavljajo »globalna inovacijska omrežja«. ²⁴³ Globalna inovacijska omrežja vključujejo tako lastno infrastrukturo za R & R v tujini, kot sodelovanja z zunanjimi partnerji in oskrbovalci. Nasploh pa je West s soavtorjem, ob tem ko ugotavlja, da se znanje med ljudmi in podjetji danes pretaka hitreje in bolj sproščeno kot kadarkoli prej, prišel do sklepa, da uveljavljanje inovacij postaja zares globalno.

»Večina podjetij se poslužuje mešanih pristopov k inovaciji. Nekatere tehnologije lahko kupijo od drugih podjetij, druge lahko pridobijo na osnovi licenc, partnerstev in aliانس, in še druge ključne tehnologije razvijajo interno« (ibid.).

Primer globalne odprte inovacije pri Novartisu

Multinacionalna korporacija Novartis, ki kot svojo enoto vključuje tudi Lek iz Slovenije, uveljavlja svojo inovacijsko strategijo z močnimi internimi centri R & R, ki jih dopolnjuje licenciranje, usmerjeno tako v notranjost kot navzven, izbrane združitve in pripojitve ter zunanje sodelovanje. Centri R & R Novartisa so skoncentrirani v Švici, v Združenem kraljestvu, Franciji, ZDA, na Japonskem in v Indiji. V celoti Novartis zaposluje več kot 8000 oseb v centrih R & R v 59 državah po vsem svetu. Na njegovem osrednjem področju delovanja, ki zadeva biotehnologijo, je vzpostavil zunanje sodelovanje s 120 podjetji in z 280 univerzitetnimi središči.

Slika 3: Inovacijska strategija

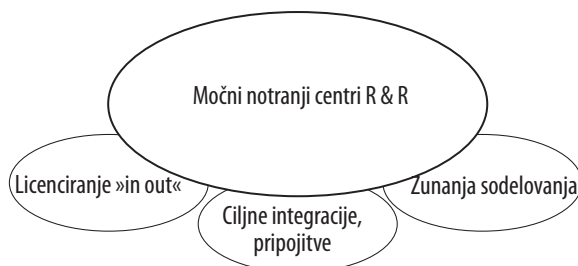

Vir: OECD, 2008

²⁴³ Kot opozarjajo v že navedeni OECD-jevi raziskavi, pa izraz odprta inovacija ne pomeni prosto razpoložljivega znanja ali tehnologije. Medtem ko »odprta koda« zadeva tehnologijo brez licenčnine, pa se »odprta inovacija« nanaša na uporabljene metode sodelovanja in lahko vključuje tudi precejšnje plačilo za intelektualno lastnino. Tu pa se odpirajo številna vprašanja o tem, kako ta lastnina zamejuje tako proces globalizacije in podružbljanja kot tudi same ustvarjalnosti, o čemer še na drugem mestu.

Za tukajšnjo obravnavo, v kateri poizkušam predstavljati bolj prostorsko-sociološke vidike ustvarjalnosti in inovacij v globalnem merilu, se zdi osredinjenost avtorjev na raven podjetja preozka in preveč omejujoča. Vendar West et al. (2005) izrecno poudarjajo, da odprta inovacija niti v praksi niti v raziskovanju ni omejena na raven podjetja. Tako nakazujejo potrebo po večnivojski analizi ter upoštevanju njene vpletenosti in odvisnosti od okolij, sektorjev dejavnosti, omrežij ter političnih in ekonomskih institucij, vključno z regulacijo, s pravom intelektualne lastnine idr.

Ena od razlag pravic intelektualne lastnine poudarja, da so te pomembna spodbuda za vlaganje v inovacije, s tem ko omogočajo podjetjem, da nadomestijo stroške lastnega vlaganja. Ob taki razlagi se avtorji, kot sta Schmitz in Strambachova (2008), zavzemajo, da je treba pravice intelektualne lastnine dobro zaščititi in uveljavljati, ker da prispevajo k ustvarjanju inovacij in da so pomembne za razširjanje znanja ter ustvarjanja vrednosti. Vrsta mehanizmov sodelovanja, tako kot npr. tržišče licenciranja ali koncerni in »clearing houses«, olajšajo dostop in uporabo znanja. Patentni sistemi pa naj bi bili primerno oblikovani, da bi zagotovili pravo ravnotežje med spodbudami za inovacije in javnimi koristmi, ki jih prinaša razširjanje znanja na tržišču.

Pri tem pa imenovana avtorja v ničemer ne problematizirata omejitvev, ki jih predstavlja intelektualna lastnina za razširjanje znanja, čemur osrednjo pozornost posvečajo številni drugi avtorji (npr. Lessig, 2004; Benkler, 2006). Prav »copyright« je postala ena največjih ovir v širjenju in uporabi novega znanja!

»Organizacijska dekompozicija inovacijskega procesa«

V težnji po čim celovitejšem prikazu relevantnih spoznanj iz dozdajšnjih raziskav bom že podano dopolnil še z ugotovitvami in idejami, do katerih so se dokopali v okrilju nekaterih konceptualnih inovacij, kakršne vidim v pojmih »organizacijska dekompozicija«, »demokratizacija inovacij« ali pa v zvezi z razlikovanjem med geografsko in kognitivno bližino ipd. Čeprav avtorji teh konceptov svoje vsebine ne predstavljajo zadosti sistematično in medsebojno razločujoče, vendarle nudijo določeno obogatitev v razjasnjevanju predmeta tukaj zastavljene teme. Torej, v tem poglavju naprej o prvem, potem pa sledijo še drugi navedeni pojmovni pristopi.

Schmitz in Strambachova (2008) sta kot izhodišče razprave o inovacijah upoštevala »organizacijsko dekompozicijo inovacijskega procesa« in preučevala kako ta spreminja globalno porazdelitev inovacijskih dejavnosti. Tisto, kar štejeta kot temeljno, a hkrati ne zadosti upoštevano pri današnjih spremembah, zadeva način, kako je inovativnost organizirana. Organizacijska osnova inovacij se je v zadnjih letih močno spremenila. Pri tem osvetljujejeta organizacijsko drobitev in geografsko razpršitev inovacijskih funkcij na neodvisne oskrbovalce dobrin in storitev. Na podlagi teorije o ustvarjanju znanja pojasnujeta vprašanje o njegovi globalni geografski razpršitvi. Pri tem ugotavljata, da »tiho znanje«, kumulativnost in »predhodna pot sprememb« vplivajo tako, da se še naprej ohranja koncentracija inovacijskih dejavnosti (glejte tudi Možina in Kovač, 2006).

Skepticizem glede geografske razpršitve je vsaj implicitno prisoten v razlagah o lokalnih, regionalnih in nacionalnih inovacijskih sistemih. Po teh razlagah je

inovativna zmožnost odvisna od kakovosti odnosov med številnimi akterji, ki se intenzivirajo zaradi geografske in kulturne bližine. Tako Schmitz in Strambachova (2008) ugotavljata, da nas poudarek na interaktivni in sistemski naravi inovacije navaja k scenariju o še nadaljnji koncentraciji, bolj kot h globalni razpršitvi inovacij.

Ob takem pristopu je v literaturi poudarjeno, da so inovacijske dejavnosti medsebojno povezane, ukoreninjene in »lepljive«. V nasprotju s tem pa scenarij o globalni razpršitvi inovacijskih zmožnosti najde oporo v pristopih, osredinjenih na čezmejne odnose med družbami in še zlasti v globalnem produkcijskem omrežju. Toda opazna je težnja, da strateške inovacije ostajajo v vodilni družbi, tako da gre pri tem scenariju dejansko za hitro geografsko razpršitev nestrateških inovacijskih dejavnosti.

Iz literature izhaja, da se organizacijska dekompozicija pojavlja na različne načine, ki jih je mogoče predstaviti kot štiri tipe, tako kot v tabeli 4. Pri tem pa je še zlasti značilno, da se meja med notranjimi in zunanji vse bolj zabrisuje.

Tabela 4: Tipi akterjev v okviru organizacijske dekompozicije inovacij in teritorialne dinamike znanja

Organizacijsko Funkcionalno	Notranjeorganizacijski	Zunanji (medorganizacijski)
Pridobivanje znanja (raziskovanje)	Akter tipa 1 Decentralizacija oddelka R & R; vzpostavljanje skupnosti znanja	Akter tipa 3 Naročanje raziskav z univerz ali iz drugih organizacij
Uporaba znanja (eksploatacija)	Akter tipa 2 Prenašanje razvoja novega proizvoda na podrejeno družbo; vzpostavljanje centrov odličnosti	Akter tipa 4 Angažiranje dobaviteljev proizvodov in storitev v razvijanju novih proizvodov ali procesov

Vir: Schmitz in Strambach, 2009; Strambach in Klement, 2010

Ob vse večjem obsegu »outsourcinga« pa se spreminja tudi vloga dobaviteljev. Povečuje se potreba, da »outsourcing« vključuje celovite storitve, tako da se morajo dobavitelji dodatno usposabljeni in nastopati kot grozdni dobavitelji v »modularnih omrežjih«. Tako je npr. tajvanskim proizvajalcem računalnikov uspelo uveljavljati tako vlogo v odnosu do svojih strank v ZDA in na Japonskem ter ponuditi lastni R & R za reševanje specifičnih problemov (Kishimoto, 2004). Vendar so pomoč pri inovacijah še vedno obdržali v ZDA in na Japonskem. Skupinski (angl. clustered) dobavitelji na novih lokacijah tako pridobivajo omejene zmožnosti za inovacijo. Kot splošen vzorec pa se nakazuje »koncentrirana razpršitev« (Ernst, 2005) v smislu organizacijske dekompozicije tipa 4 (predstavljenega v tabeli). To vključuje geografsko razpršitev na posebne grozde, ker so prostorske sinergije še vedno pomembne. Težje pa – sami ali s pomočjo drugih – uveljavljajo zmožnosti strateškega pomena.

Raziskave v Indiji (Okada, 2009) so pokazale, da so bile na podlagi »offshoringa« prenesene dejavnosti za razvoj programske opreme in storitev v Bangalore, ko je šlo za dizajn, programiranje, kodiranje in vzdrževanje, najprej bolj standardizirane, ponavljajoče se in delovno intenzivne. V zadnjih letih pa podjetja na področju programske opreme v tem mestu povečujejo raznovrstnost tipov dejavnosti, tako da so bolj angažirana tudi z vidika R & R in ustvarjajo večjo dodano vrednost.

Sproščanje ustvarjalnosti: »demokratizacija inovacij«

Čeprav so še vedno redke obravnave, ki bi vprašanja o ustvarjalnosti neposredno povezovale s procesom globalizacije v dolgoročni perspektivi, pa se v zadnjih letih kar vrstijo objave, ki so osredinjene na sproščanje ustvarjalnosti na podlagi IKT (o tem bom obširneje razpravljal v prihodnji knjigi). Med njimi je značilna knjiga, ki jo je objavil Eric von Hippel, z naslovom *Democratizing Innovation* (2005). Tudi on, tako kot številni drugi avtorji (Shirky, 2008; Hindman, 2009; Benkler, 2006; idr.), se pretežno navezuje na informatizacijo, vendar pa se pri tem – bolj kot drugi – posveča inovacijam in ustvarjalnosti. Tako moramo šele razkrivati, ali so v predstavljenih spoznanjih vsaj implicitno prisotne tudi razsežnosti globalizacije, ki zadevajo prostorsko organizacijo delovanja ljudi na mikro- in makrosociološki ravni analize.

Pozornost, namenjena spremembam na podlagi IKT, postavlja v ospredje povečanje dostopnosti in množično vključevanje ljudi v ožja in širša družbena okolja. V tem kontekstu pa želim bolj restriktivno in določno upoštevati prav *ustvarjalno delovanje* in *inovativnost*. Toda »demokratizacija inovacije«, kot jo izpostavlja von Hippel (2005), nakazuje težnjo prav v nasprotni smeri, t. j. k večji odprtosti za vse oblike angažiranja. Tudi drugi avtorji – in v zadnjem desetletju gre že kar za nekakšen val mislecev o informacijski družbi – nakazujejo, da vstopamo v dobo »množične ustvarjalnosti in kulture sodelovanja«. Iz večjega, množičnejšega vključevanja, večje inkluzivnosti pa že izhaja tudi potreba po celostnejšem, integralnem upoštevanju družbenega prestrukturiranja v svetovnem merilu. V tem smislu se tu navezujem na razprave o »globalizaciji od spodaj« (o tem tudi Mlinar, 2012).

Ko se z novim IKT stroški za dostopnost do informacij in znanja znižujejo, se razširja krog akterjev – posameznikov in organizacij ki so zmožni prevzemati ustvarjalno vlogo in se povezovati med seboj. S tem postaja vse bolj neustrezen tradicionalni model, po katerem so proizvode in storitve razvijali le proizvajalci na podlagi koncentracije inovacijskih virov le za nekaj vnaprej izbranih potencialnih inovatorjev. Svojo zaprtost pa so utrjevali še z različnimi oblikami zaščite intelektualne lastnine (kot so patenti, »copyrights« idr.). Tako je po tem tradicionalnem vzoru uporabnikom preostala le vloga, da so imeli potrebe, ki so jih proizvajalci prepoznavali in se nanje odzivali s svojo proizvodnjo.

Glede na to je von Hippel upravičeno zastavil temo o »demokratizaciji inovacije«. Vendar jo je zastavil precej poenostavljeno, kot da gre za alternativo-proizvajalci ali uporabniki. Pri tem namreč poudarja, da so uporabniki proizvodov in storitev čedalje zmožnejši sami ustvarjati inovacije. Taka razlaga močno odstopa od vse bolj uveljavljene težnje h krepitvi skupnega delovanja v soustvarjanju novega, ki se pojavlja pod imenom »mass-customization«, npr. ko gre za sodelovanje med strokovnjakom – arhitektom in potencialnim uporabnikom, stanovalcem (Dekleva et al., 2002). V tem smislu torej ne gre preprosto za »shift of innovation to users«, češ da uporabniki sami najbolje vedo, kaj potrebujejo. Ravno v dialogu s strokovnjakom se močno spreminjajo tudi njihove predstave o lastnih potrebah.

Z vidika navezovanja na proces globalizacije v tej razpravi prihajamo do novih spoznanj o različnih oblikah povezovanja uporabnikov – inovatorjev, ki – čeprav razpršeni v vse širšem prostoru – delujejo v obliki »inovacijskih skupnosti«. Te von Hippel (2005) opredeljuje kot vozlišča posameznikov ali podjetij, povezana z vezmi

prenosa informacij, kar lahko vključuje neposredne medosebne odnose (iz oči v oči), elektronske ali druge komunikacije. Pri tem pa avtor vendarle navaja, da te skupnosti kot člane ali donatorje lahko vključujejo tako uporabnike kot proizvajalce. Ko dopuščajo prost dostop do svojih inovacij, pa te pogosto uporabijo tudi proizvajalci v komercialne namene.

Demokratizacija inovacije se lahko nanaša tako na informacijske kot tudi na fizične proizvode. V prvem smislu se nakazujejo paradigmatične spremembe z razširjanjem uporabe odprtokodne programske opreme, o čemer je razpravljal že Pivec (2010). Podobno pa se tudi razvoj fizičnih produktov odvija na podlagi »online« skupnostnih interakcij.

To sem – že pred leti – ugotovil na podlagi »domaćih izkušenj v podjetju Intervela, ki izdeluje jadra za vodni šport. Dejavnost je začelo v koprski marini, zdaj pa uspešno deluje v kraju Bač pri Materiji blizu Kozine. Gre za zelo instruktiven primer izkušenj, tako z vidika sodelovanja in soustvarjanja proizvajalcev in uporabnikov kot tudi glede prostorskega razširjanja tega povezovanja, zlasti na podlagi novega IKT, a tudi mobilnosti, ki omogoča neposredne osebne stike. To proizvajalcu omogoča sprotno upoštevanje izkušenj jadrancev – uporabnikov s tekmovanjem po vsem svetu pri izpopolnjevanju izdelave jader, tako da tekmovalci dosegajo svetovne rekorde.

Podoben primer navaja von Hippel (2005), ki je prikazal, kako so jadranci na deski z zmajem na podlagi povezovanja v spletu vzpostavili skupnost, ki se je posvečala razvoju in razširjanju informacij o novostih v zvezi z opremo za jadranje na deski z zmajem. Pri tem je šlo tudi za tehniko jadranja; oboje pa je omogočalo, da se je jadralca z desko za več desetih sekund dvignil v zrak. To so dosegli navdušenci in avtorji, povezani v svetovno inovacijsko skupnost. Jadranci na deski z zmajem so dosegli celo več kot komercialni proizvajalci, kar pa je eden od slednjih izkoristil in prevzel njihove rešitve, ki so jih sicer predstavljali na spletni strani zeroprestitute.com. Krepitev povezovanja med proizvajalci in uporabniki je torej pomembna oblika pospeševanja soustvarjalnosti po vsem svetu, tako v fizičnem kot tudi v virtualnem prostoru.

Kompleksnost in povezovanje: trend k razpršeni koncentraciji

Pavitt (1999, XI) je na podlagi več svojih raziskav ugotovil, da fizična bližina pomeni prednosti za inovativne dejavnosti, kadar gre za zelo kompleksno tehnološko znanje. Kognitivna in organizacijska kompleksnost pri tem pojasnjujeta, zakaj inovacije kažejo na »neglobalizacijo«. Do nedavnega je načrtovanje čipov, ki je kompleksna inovativna dejavnost, zares ostajalo močno skoncentrirano v nekaterih centrih odličnosti v ZDA, v Evropi in na Japonskem. V zadnjem času pa je prišlo do temeljitih sprememb, ki kažejo na povečano geografsko mobilnost (Ernst, 2005). Čip tvorijo številne komponente in podsistemi, katerih interakcije so dostikrat nelinearne in jih ni mogoče predvideti. Preverjanje in testiranje postajata kritično ozko grlo pri izdelavi čipa. Specializirana orodja programske opreme za načrtovanje avtomatizacije sicer omogočajo kodificirati nekatere elemente tega znanja. Vendar to ne more nadomestiti intenzivne izmenjave pretežno implicitnega znanja med soprisotnimi. Organizacijska kompleksnost pa vključuje vse večji razpon področij specializiranega znanja, kar terja povezovanje v širših »skupnostih

znanja« ter zmožnost preizkušanja in učenja čez *kognitivne in funkcionalne meje* (Pavitt, 1999; Ernst, 2005).²⁴⁴

Namesto prejšnje zaprtosti se pojavlja vertikalna specializacija v okviru globalnega omrežja, tako da faze načrtovanja čipa prenašajo na specializirane oskrbovalce in jo premeščajo čez nacionalne meje (geografska razpršitev). *Razpršitev* pa se pojavlja hkrati s *strnitvijo*, tako da je premestitev načrtovanja čipov (angl. chip design) skoncentrirana v nekaj novih specializiranih klastrih v drugih/čezmorskih državah.

Geografska in kognitivna bližina, epistemske skupnosti

Kaj torej omogoča izmenjavo kompleksnega znanja, tudi če so ustvarjalni »delavci znanja« na geografsko oddaljenih lokacijah? Breschi in Lissoni (2001) opozarjata, da značilnosti znanja same po sebi še ne določajo, ali bo inovacijska dejavnost prostorsko koncentrirana ali razpršena. To je odvisno od kompleksnega medsebojnega učinkovanja ekonomije (1) razširjanja znanja, (2) tržišča za »delavce znanja« in (3) strategij zaščite ter izkoriščanja pravic intelektualne lastnine.

Pri tem pa je še posebej pomembno razlikovati med *geografsko* in *kognitivno* bližino. Člani specializirane *epistemske skupnosti* imajo skupna pravila in kodekse izmenjavanja informacij in znanja, kar jim omogoča, da preživijo konec fizične soprisotnosti. Tudi če delujejo daleč narazen, člani epistemskih skupnosti ohranjajo skupni žargon in medsebojno zaupanje v večji meri, kot ga delijo z drugimi v lokalnih skupnostih, v katerih so. Tudi če potrebujejo srečanja, ta niso nujno tako pogosta, da bi terjala soprisotnost kot nujno zahtevo za pripadnost epistemski skupnosti. Za inovativne/ustvarjalne dejavnosti, ki zahtevajo kompleksno znanje, je torej mogoče doseči občutke *kognitivne bližine* tudi, če se pojavljajo na oddaljenih lokacijah, npr. v Silicijevi dolini, Šanghaju in Seulu (Ernst, 2005). Vseskozi pa se v zvezi z obvladovanjem kompleksnosti zastavlja vprašanje, kako optimalno povezovati in razdruževati vloge *snovanja* in (rutinskega) *izvajanja del* v svetovnem prostoru.

Pri tem se lahko opiramo tudi že na izkušnje iz Slovenije. Podobno kot v razvitih državah na splošno so tudi pri nas prevladoval predstave, da globalizacija odpira možnosti za uveljavljanje nove teritorialne delitve dela, ko se bomo pri nas osredinjali na delovna mesta, ki zadevajo snovanje in inovativnost, hkrati pa da bomo odpravljali in prenašali v manj razvite države tista, ki zadevajo le izvedbene dejavnosti. Vendar se problemi zaostrejejo tako kratkoročno kot tudi v dolgoročni perspektivi.

V dozdajšnji praksi smo zaostajali, ker takega prestrukturiranja dejansko nismo pospešeno in celovito uveljavljali, tako da se je nezaznavno po inerciji ohranjalo marsikaj, kar je – glede na tehnološki napredek in svetovno povezanost – že preživelo. Kot bom še (oz. sem že) prikazal, smo ohranjali rutinska dela, ki jih je mogoče avtomatizirati in (ali) prenašati drugam v obliki »outsourcinga« in »offshoringa«.

Izkušnje naših podjetij, ki so ustanovila svoje enote na Kitajskem z motivacijo »zaradi cenejše delovne sile«, pa že kažejo na potrebne korektive. Iz teh izkušenj izpostavljam zlasti dvoje:

²⁴⁴ To sicer obravnavam v širšem merilu v svoji razlagi kot preseganje sektorske ali funkcionalne zamenjenosti povezovanja raznovrstnosti in torej kot ustvarjalnost.

1. Razlika v ceni delovne sile se iz leta v leto zmanjšuje in s tem izhodiščna utemeljenost za »outsourcing/offshoring«; hkrati pa jo – kot sem že nakazal – vse bolj nadomešča spoznavanje ogromnega tržišča, ki se še vse bolj širi in krepi. To pa pomeni, da vendarle ne gre preprosto le za umik, nazaj v domače okolje.
2. Pridobljene izkušnje v prvi točki pa so privedle tudi do spoznanja, da je razvojno nesprejemljivo (dolgotrajno) ločevanje snovanja (raziskovanje in razvoj) in izvedbe (tovarniška proizvodnja). Če bo glavna privlačnost Kitajske njeno tržišče z več milijardami potrošnikov oziroma uporabnikov ob upoštevanju splošnega trenda k vse večjemu zbliževanju in prežemanju snovanja in uporabe (npr. »mass customization«), nameravana teritorialna delitev vlog ne bo več primerna. Ne le zaradi povečevanja kvalificiranosti kitajske (indijske ...) delovne sile, ampak tudi zaradi krepitve vloge uporabnikov na splošno.

V kontekstu globalizacije torej razkrivamo prostorsko-družbene spremembe, znotraj katerih iščemo tudi optimalno organizacijo za aktiviranje ustvarjalnih potencialov. Pri tem že zgodnje pridobljene izkušnje iz sveta nakazujejo tudi neizprosno nujno, da v strategiji preživetja upoštevamo in vključujemo tako možnosti sodelovanja kot tudi tekmovalnost v svetovnem merilu.

Prostorsko-časovna dinamika soustvarjalnega delovanja

Zaradi omejenega obsega obravnavo na tem mestu pretežno omejujem na prostorske razsežnosti globalizacije. Ker pa s statično sliko prostorske organizacije ustvarjalnih dejavnosti ne morem prikazati tistega, kar je bistveno za razumevanje današnjega dogajanja v kontekstu globalizacije, tukaj vendarle opozarjam na določeno regularnost v prostorsko-časovni dinamiki soustvarjalnega delovanja. Iz grafičnega prikaza je razvidno, da pri tem mislim na iteracijo izmenične strnjenoosti in razpršenosti udeležencev v njihovem soustvarjalnem delovanju. Pri tem se lahko opiramo na nekatere koncepte časovne geografije, npr. na koncept »časovno-prostorske poti«. S tem nakazujem nihanje in dopolnjevanje med individualnim in skupinskim delovanjem, kar je osnova za večjo ustvarjalnost (inovativnost) kot pa bodisi le eno ali drugo. V tem smislu torej ne gre le za ocenjevanje, kateri od alternativnih vzorcev organizacije lahko vodi do večje ustvarjalne produktivnosti, ampak za razkrivanje različnih možnosti kombiniranja enega in drugega.

V širših časovnih okvirih se z zniževanjem stroškov fizične mobilnosti povečuje amplituda nihanja, ki spremlja povezovanje v vse širšem prostoru.²⁴⁵ Čeprav se hkrati, še radikalneje, povečuje dostopnost idej, pa se ravno z uveljavljanjem ustvarjalnega delovanja ohranja in povečuje tudi potreba po fizični soprisotnosti in neposrednih medosebnih odnosih (angl. face-to-face-relations). Več v zvezi s tem bom predstavil v tretji knjigi svoje trilogije o globalizaciji.

Koncentracija delovanja v delovni skupini (timu) na določeni lokaciji olajšuje poglobljeno obravnavo večje kompleksnosti, ki lahko prispeva k ustvarjalnemu reševanju problema. Vendar ob takem povezanem delovanju pride po določenem času do poenotenja med udeleženci, tako da se »izčrpa« notranja raznovrstnost; če

²⁴⁵ To ni izraženo v grafičnem prikazu, za katerega je mišljeno, da ponazori iteracijo v ožjih časovnih okvirih. To lahko pomeni iteracijo po urah (delovnega) dneva, lahko po dnevih (če npr. člani delovne skupine delajo nekaj dni vsak na svojem domu, fizično skupaj pa le enkrat ali dvakrat na teden), lahko pa tudi mesečno ali letno (npr. na znanstvenih srečanjih, simpozijih, kongresih ipd.).

se ne bi vključevali v širše okolje in se povezovali ter pritegovali nove relevantne vire, bi prišlo do stagnacije. S tako razlago, ki jo podkrepim z grafičnim prikazom, lahko presegam enostransko razumevanje in nesoglasje med tistimi, ki alternativno poudarjajo le eno ali drugo.

Graf 4: Regularnost izmenične strnjenosti in razpršenosti sodelujočih v soustvarjalnem delovanju

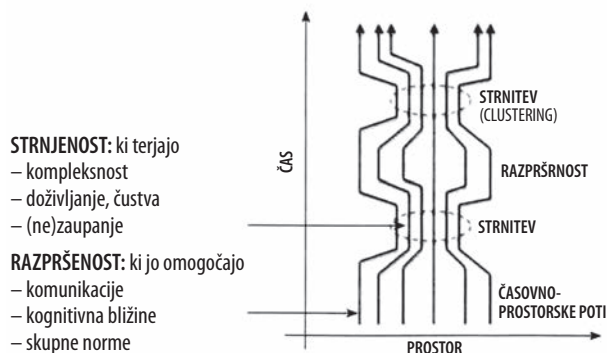

Tako razkrivamo določeno regularnost prostorsko-časovnega nihanja, ki ga lahko prepoznavamo v brezštevilih pojavnih oblikah. Namesto togih organizacijskih okvirov in struktur zdaj stopa v ospredje fleksibilnost delovanja in povezovanja v globalnih omrežjih. Meje delovnih organizacij postajajo vse bolj zabrisane. Že informacijsko-komunikacijska infrastruktura odpira nove možnosti povezovanja v širšem prostoru. Izstopajo seveda vloga interneta, širokopasovna in brezžična povezovanja, širjenje računalniškega »delovanja v oblaku« (angl. cloud computing) idr.

Namesto ustaljenih organizacijskih struktur stopa v ospredje delovanje, organizirano v »projekih«. Občasno intenzivno, živahno skupno delovanje je dobilo oznako delovanje v rojih. Sicer pa je tu relevantna še velika raznovrstnost občasnega shajanja raziskovalcev, umetnikov, športnikov in drugih, ki vse bolj prevzemajo tudi ustvarjalno vlogo. Posebej bom obravnaval zelo razširjeno prakso občasnega druženja umetnikov v umetniških kolonijah.

V nakazanem kontekstu je razumljivo, da se že pojavljajo spoznanja o pomenu in vlogi začasnih klastrov kot kratkotrajnih žarišč intenzivne izmenjave znanja, vzpostavljanja omrežij in generiranja idej (Maskell et al., b. 1.).

Vseskozi pa gre tako za možnosti komunikacijskega povezovanja kot tudi za fizično prostorsko mobilnost udeležencev. S slednjim pa se odpira obsežna tematika o »selitvi«, »begu« in »kroženju možganov« v ožjih teritorialnih okvirih in v svetovnem merilu (kar presega zastavljeno obravnavo na tem mestu). To je že klasična tema, ki zadeva tudi uspehe in kritike Silicijske doline. Zadeva pa tudi indijsko »industrijo« programske opreme, ki jo štejejo za značilen primer globalizacije. Pri tem gre za veliko čezmejno in tudi medcelinsko mobilnost kvalificirane delovne sile. Ta vključuje tako začasno kot tudi trajno preseljevanje indijskih strokovnjakov za programsko opremo. Velik delež zaposlenih ima izkušnje iz razvitih držav.

Tabela 5: Organizacijska konfiguracija ustvarjanja znanja

		Časovni horizont za ustvarjanje znanja	
		dozdevno – trajno	začasno
Usmerjenost ustvarjanja znanja	osredinjenost (ciljna usmerjenost)	ustaljena omrežja med podjetji	medpodjetniški projekti
	široki/difuzni fokus (vizija)	grozdi (klastri)	sejmi, zborovanja, strokovna srečanja

Vir: Maskell et al., b. 1.

Na poti do vizije o ustvarjalnosti v globalnem vseživljenjskem okolju

V prejšnjih poglavjih sem podal podrobnejši prikaz konceptualnega in empiričnega raziskovanja ustvarjalnosti in inovacij v kontekstu in procesu globalizacije. Pri tem sem se oprl na številne razpoložljive vire v svetovnem merilu, da bi se dokopal do realne podlage za kritično oceno o »state of the art« na tem področju. V izhodišču nakazano zamejenost vsakega od dveh tematskih področij (ustvarjalnost, globalizacija) sem poizkušal preseči z iskanjem obravnav na njunih stičiščih, ki so najbolj vključujoče z vidika obeh. Nenačrtovano se je izkazalo, da so to predvsem raziskave in razprave o inovacijah na področju ekonomije in menedžmenta. Čeprav vztrajam pri širšem, sociološkem izhodišču in usmeritvah, sem vendarle tudi ob tem vpogledu razkrival bogato vsebino. Spoznanja o inovativnosti, ki je osrednja točka v strategiji preživetja v kontekstu svetovne konkurence, se vsestransko prepletajo z vprašanji o ustvarjalnosti. Če pa njihova aplikativna naravnost zožuje njihove horizonte, jih bomo morali sociološko še nadgrajevati. To nadgrajevanje bom poizkušal predstaviti v tretji knjigi trilogije, na tem mestu pa naj nakažem le nekaj usmeritev.

Skupno značilnost prikazanih raziskovanj vidim v tem, da razkrivajo težnje k vključevanju in povezovanju prostorsko in vsebinsko vse širšega kroga akterjev. Ustvarjalnost terja prebijanje utrjenih organizacijskih, institucionalnih in sektorskih ločnic. Ob opori na novi IKT se razširjata dostopnost in povezanost, ki presemeta do zdaj značilne ločnice med »delom in življenjem« (v angl. zelo poudarjeno – »work and life«).

Če to dogajanje postavimo v širše, sociološke spoznavne okvire, pa z nekoliko več smelosti v njem začnemo prepoznavati težnje, da se ustvarjalnost lahko v vse večji meri uveljavlja hkrati s krepitvijo vseživljenjskega okolja. Pri tem moramo presegati preživelo miselnost, ki vsakdanje življenje kot samoumevno enači z njegovo zamejenostjo na lokalno raven. Našo vsakdanjost realno in virtualno že doživljamo kot globalno. Hkrati s tem pa se tudi »vseživljenjsko« ne uveljavlja le po svoji časovni razsežnosti (tako kot »vseživljenjsko izobraževanje«, kot »life long«), ampak tudi prostorsko in vsebinsko – po svoji multifunkcionalnosti, tako kot v angleščini nakazujejo okolje »life-wide«. Tako se nam ob spopadanju s hkratnimi močnimi nasprotnimi težnjami dolgoročno vendarle odpira perspektiva uveljavljanja ustvarjalnih potencialov v vsebinsko najbogatejšem in vključujočem globalnem vseživljenjskem okolju.

Literatura

- Archibugi, Daniele, Jeremy Howels in Jonathan Michie (1999): *Innovation Systems in a Global Economy*. Cambridge: Cambridge University Press.
- Autor, David, Frank Levy in Richard Mumane (2003): The Skill-content of Recent Technological Change: An Empirical Exploration, *The Quarterly Journal of Economics* 118, 4, 1279–1333.
- Benkler, Yochai (2006): *The Wealth of Networks: How Social Production Transforms Markets and Freedoms*. London: Yale University Press.
- Booz Allen Hamilton in INSEAD (2006): *Innovation: Is Global the Way Forward?* Dostopno na http://www.boozallen.com/media/file/Innovation_Is_Global_The_Way_Forward_v2.pdf (23. 9. 2013).
- Booz Allen Hamilton in INSEAD (2013): *Excellence at Work*. Dostopno na <http://www.boozallen.com/media/file/Booz-Allen-FY13-annual-report.pdf> (23. 9. 2013).
- Breschi, Stefano, in Francesco Lissoni (2001): Knowledge Spillovers and Local Innovation Systems: A Critical Survey. *Industrial and Corporate Change* 10, 4, 975–1005.
- Chesbrough, Henry (2003): *Open Innovation*, Boston, MA: Harvard University Press.
- De Backer, Koen, et al. (2008): Open Innovation in a Global Perspective. OECD, dsti/doc 2008/4.
- Dekleva, Aljoša, Manuela Gatto, Tina Gregorič, Robert Sedlak in Vasili Stroumpakos (RAMTV) (2002): *Negotiate my Boudnary!*, London: AA Publications.
- Ernst, Dieter (2005): Complexity and Internationalisation of Innovation – Why is Chip Design Moving to Asia?, *International Journal of Innovation Management* 9, 1.
- Goos, Maarten, Alan Manning in Anna Salomons (2010): Explaining Job Polarization in Europe: The Roles of Technology, Globalization and Institutions. *CEP Discussion Papers dpl026*, Centre for Economic Performance, LSE.
- Herstad, J. Sverre, in Carter Bloch (2008): Theoretical Perspectives on Open Innovation. V: Herstad et al. (ur.), *Open Innovation and Globalisation: Theory, Evidence and Implications*. Dostopno na https://www.tem.fi/files/25709/Open_innovation_and_globalisation.pdf (23.9. 2013).
- Hindman, Matthew (2009): *The Myth of Digital Democracy*. Princeton: Princeton University Press.
- Kenney, Martin, in Rafiq Dossani (2005): Offshoring and the Future of U. S. Engineering: An Overview. *Globalization and Engineering* 35, 3, 5–12.
- Kishimoto, Chikashi (2004): Clustering and Upgrading in Global Value Chains: The Taiwanese Personal Computer Industry. V: H. Schmitz (ur.), *Local Enterprises in the Global Economy*. Cheltenham: Edward Elgar.
- Kos, Marko (1996): *Inovacijski menedžment*. Ljubljana, FDV.
- Kozina, Jani (2013): *Življenjsko okolje prebivalcev v ustvarjalnih poklicih v Sloveniji*. Doktorska disertacija. Filozofska fakulteta Univerze v Ljubljani.
- Lessig, Lawrence (2004): *Free Culture: The Nature and Future of Creativity*. New York: Penguin.
- Levy, Frank, in Richard J. Murnane (2006): *For Now, Middle-skilled Jobs Are the Most Vulnerable*, CESifo Forum 7, 2, 38.
- Makarovič, Jan (1996): *Evropske korenine slovenske ustvarjalnosti*. Maribor: Obzorja.
- Makarovič, Jan (2003): *Antropologija ustvarjalnosti: biologija, psihologija, družba. Zbirka Paradigme*. Ljubljana: Nova revija.
- Maskell, Peter, Harald Bathelt in Anders Malmberg (b. l.): Building Global Knowledge Pipelines: The Role of Temporary Clusters, *DRUID Working Paper* No. 05–20. Danish Research Unit for Industrial Dynamics. Dostopno na www.dmid.dk (23. 9. 2013).

- Massini, Silvia, in Marcela Miozzo (2010): *Outsourcing and Offshoring of Business Services*, Manchester Business School, WP No. 604.
- Minevich, Mark, Frank-Jiirgen Richter in Faisal Hoque (2006): *Six Billion Minds: Managing Outsourcing in the Global Knowledge Economy*. Aspatore Books.
- Mlinar, Zdravko (2012): *Globalizacija bogati in/ali ogroža?*, Ljubljana: FDV.
- Možina, Stane, in Jure Kovač (ur.) (2006): *Menedžment znanja*. Maribor: Založba Pivec.
- Možina, Stane, Vinko Zupančič, Natalija Postružnik (2010): *Trg, trgovina in potrošniki*. Maribor: Založba Pivec.
- OECD (2008): *Policy Brief*. Dostopno na <http://www.oecd.org/sti/inno/41721342.pdf>. (23. 9. 2013).
- Okada, Aya (2009): *Innovation through Long-distance Conversation*. Dostopno na <http://ideas.repec.org/p/ess/wpaper/id2300.html> (2. 10. 2013).
- Pavitt, Keith (1999): *Technology, Management and Systems of Innovation*. Cheltenham: Edward Elgar.
- Pivec, Franci (2010): Bi Marx sprejel odprto kodo. *Moj mikro*, 18. marec 2010.
- Plehanov, Georgij Valentinovič (1973): *Izbrani spisi*. Ljubljana: CZ.
- Ravbar, Marjan, in David Bole (2007): *Geografski vidiki ustvarjalnosti*. Ljubljana: Geografski inštitut Antona Melika ZRC SAZU.
- Rifkin, Jeremy (1995): *The End of Work: The Decline of the Global Labor Force and the Dawn of the Post-Market Era*. New York: Putnam & Sons.
- Schienstock, Gerd, Gotthard Bechmann, Jorg Flecker, Ursula Huws, Geert Van Hootehem, Maria Luisa Mirabile, Antonio Brandao Moniz in Sean O Siochru (1999): *Information Society, Work and the Generation of New Forms of Social Exclusion*. University of Tampere. Dostopno na <http://www.uta.fi/laitokset/tyoelama/sowing/report/InformationSociety99.pdf>. (23.9. 2013).
- Schmitz, Hubert, in Simone Strambach (2008): *The Organisational Decomposition of the Innovation Process: What Does It Mean for the Global Distribution of Innovation Activities?*. IDS Working paper 304, Institute of Development Studies at the University of Sussex, Brighton.
- Schmitz, Hubert, in Simone Strambach (2009): *The Organizational Decomposition of Innovation and Global Distribution of Innovative Activities*. *International Journal of Technological Learning, Innovation and Development* 2, 4, 231 –249.
- Shergold, Peter (b. l.) *The Future of Work – Reflections from a Working Life*. Dostopno na http://www.awpa.gov.au/events/documents/TheFutureofWorkessay_PeterShergold.pdf (23. 9. 2013).
- Shirky, Clay (2008): *Here Comes Everybody: The Power of Organizing Without Organizations*. Penguin Books.
- Strambach, Simone, in Benjamin Klement (2010): *The Organisational Decomposition of Innovation and Territorial Knowledge Dynamics: Insights from the German Software Industry*, *Working Papers on Innovation and Space* 2010–06. Philipps University Marburg, Department of Geography.
- Trefler, Daniel (b. l.): *Canadian Policy Responses to Offshore Outsourcing*. Dostopno na [http://www.cifar.ca/canadian-policy-responses-to-offshore-outsourcing/\\$file/ciafr-iog-2012-Canadian%20Policy%20Responses.pdf](http://www.cifar.ca/canadian-policy-responses-to-offshore-outsourcing/$file/ciafr-iog-2012-Canadian%20Policy%20Responses.pdf). (23. 9. 2013).
- Mlinar, Zdravko. Informatizacija, upravljanje in inovativnost v vsakdanjem življenjskem okolju. *Teorija in praksa: revija za družbena vprašanja*. Jan–apr. 2008, letn. 45, št. 1/2, str. 5–27.

VI. POGLED NAPREJ

NA POTI V PRIHODNOST: ZNANOST, MOČ, DENAR – IN ŠE VELIKO VEČ! O vsebinskem osiromašenju v usmerjanju znanstvenega delovanja in družbenih sprememb

Povzetek. Avtor okvirno nakazuje dolgoročne procese družbene preobrazbe, tako da lahko kritično prepozna, kje in zakaj pri nas prihaja do izključevanja in marginalizacije razvojnih potencialov znotraj in zunaj uradne znanosti. Razkriva vsebinsko osiromašenje, do katerega prihaja zaradi zdajšnje porazdelitve moči v družbenem in spoznavnem kontekstu. Nadzorna vloga in formalizem državne uprave prevladujeta nad strokovno ustvarjalnostjo na vseh ravneh odločanja. V razvojnih dilemah imajo prevladujočo vlogo ravno tiste discipline, ki so najmanj senzibilne za naše posebnosti in se bolj finančno kot vsebinsko navezujejo na našo družbo. Kritično je ocenjena tudi zamejenost, ki se pojavlja kot znanstveni in disciplinarni imperializem. Odpira pa prostor, ki presega horizonte oblasti in denarja, še zlasti za t. i. 'citizen science'.

Ključne besede: sociologija, znanost, moč, denar, prihodnost

Izhodišča in izzivi za obravnavo

Po prvotni zamisli o tem besedilu sem nameraval podati sociološkoteoretična izhodišča za razumevanje dolgoročnih procesov, ki zadevajo razvoj znanosti in družbe. Na podlagi opravljenih intervjujev in številnih poizvedb z vodilnimi akterji in s poznavalci problematike znanstvenega delovanja ter znanstvene in razvojne politike v Sloveniji (z raziskovalci, s profesorji, z dekani, rektorji, vodilnimi na ARRS in ministrstvih) pa sem spoznal, da moram temo aktualizirati. Tako se osredinjam na tisto, kar se zdi, da je v zdajšnjih razmerah za vlogo znanosti in našo prihodnost pri nas najbolj določujoče, še zlasti pa omejujoče. Izpostavljam vsebinsko osiromašenje zaradi prevladujoče *zamejenosti*, do katere *prihaja zaradi zdajšnje (poraz)delitve družbene moči in delitve finančnih virov*.²⁴⁶

Predstave in pričakovanja o prihodnosti, ki so v nekdanji jugoslovanski državi predstavljale določeno mobilizacijsko vlogo – še posebej o 'znanstvenem socializmu' –, so bile frontalno zavržene ali pa so se izčrpale. Niso pa jih nadomestile druge, saj je *neoliberalizem preteklost in prihodnost reducirjal na sedanost* (zadnje je še najvidnejše pri rabi naravnih virov). Toda pri tem ne gre le za ideološko pogojeno praznino, ampak tudi za *epistemološki deficit* znanstvenih disciplin ter za 'pozabo' na 'sociologijo prihodnosti' in – širše – 'sociologijo časa'. Koncept 'razvoja' se velikokrat uporablja le kot brezvsebinska oznaka časovnega nizanja kvantitativnih sprememb, ki ne vključujejo družbene preobrazbe (npr. ko gre za neopredeljeno rabo termina 'prostorski razvoj' ali celo 'razvoj prostora' itn.).

V nadaljevanju bom na podlagi že v svetovnem merilu prepoznavnih dolgoročnih razvojnih procesov poizkušal razkriti, kje zaostajamo v preseganju horizontov oblasti/moči in denarja.

²⁴⁶ Posebno pozornost pa bi morali posvetiti kontekstu malega naroda, v okviru katerega (o tem tudi Drago Kos, Franci Pivec in dr.) so omejene možnosti za znanstveno kritiko.

Dolgoročni procesi in zamejenost prevladujočih preokupacij

Razvojne spremembe v dolgoročni perspektivi razumem v smislu dialektike enotnosti nasprotij, v našem primeru predvsem *profesionalizacije* in *socializacije* znanstvenega delovanja. To pomeni, da gre za hkratnost njenega zблиževanja, prežemanja in spopadanja oziroma izključevanja. Kar zadeva sociologijo, je bila njena profesionalizacija v Sloveniji še posebej v ospredju ob preseganju zdravorazumskega delovanja v zgodnejšem obdobju njenega uveljavljanja. Na tem mestu pa poudarjam značilna spoznanja o spremembah, v katerih prepoznavam proces socializacije znanosti (v objektivnem smislu), ki ga današnja 'mainstream' sociologija že kar na splošno izključuje. Avtorji pa največkrat le aditivno predstavljajo posamezne spremembe.

V dolgoročnem smislu razkrivamo, da znanost vse manj predstavlja samozadostno koherentno področje strokovnosti. Povečuje se heterogenost znanstvenega vedenja, zabrisujejo se meje med disciplinami in institucijami, vse večji pomen pa dobivajo *hibridni forumi* – skupine, ki nastajajo ob medsebojnem vplivanju *strokovnjakov in nestrokovnjakov*. S povečevanjem diferenciacije se tudi znotraj znanstvene sfere povečuje število laikov, ki ne poznajo drugih specializiranih področij. Vse večje število ljudi pridobiva potrebne informacije in znanje za reševanje problemov na različnih življenjskih področjih, kar jih usposablja, da znanje tudi preverjajo in izpodbijajo. Vse več družbenih akterjev sodeluje v opredeljevanju problemov in pri njihovem reševanju (Gibbons 1994; Delanty 1998; Nowotny 1999). Prihaja tudi do prežemanja do zdaj ločenih faz reprodukcijskega procesa – produkcija, razširjanje in uporaba znanja, kar vključuje kolaps njihove sekvenčnosti. Namesto enosmernosti se – spet vzeto dolgoročno – uveljavlja interaktivnost; ob podrejanju vse bolj stopa v ospredje tudi partnersko sodelovanje, ki pa ne preseže novih oblik podrejanja v širšem družbenem kontekstu. Povečevanje raznovrstnosti znanstvenih praks pa na splošno presega klasično predstavo o univerzalni znanosti.

Po mojem razumevanju gre za proces, v katerem tudi znanost sama vse bolj postaja *sestavina vsakdanjega življenja* – tako kot sem o tem pisal že pred desetletji – in torej za njeno socializacijo (Mlinar 1988).

Danes pa je pri nas znanost globoko ukoreninjena v togih *disciplinarno, hierarhično, prostorsko* in *časovno izključujočih okvirih*. Ob njihovem preseganju gre za *nasprotja med težnjami h komercializaciji in težnjami k njenemu uveljavljanju* v kontekstu *civilne družbe* in v vseživljenjskem okolju (gl. tudi Močnik 2011). Pri tem se opiram na relevantno konceptualizacijo v sociologiji in filozofiji znanosti. Ta zadeva kritiko razumevanja razmerja med znanostjo ter družbenem in naravnim okoljem pod imenom '*scientizem*' in '*znanstveni imperializem*', podobno pa tudi razmerja med disciplinami, ki jih označujejo kot '*disciplinarni imperializem*' (Mäki 2013).

(Pre)moč in nemoč v spoznavnem in družbenem kontekstu

Akterji in strukture: vse je že vnaprej določeno

Največje presenečenje in paradoks, ki sem ga razkrival na osnovi izkušenj posameznikov na vodilnih položajih na vseh ravneh sistema upravljanja znanosti v Sloveniji, predstavlja njihov *občutek nemoči*. Očitno se tudi v zdajšnjem novem političnemu sistemu še ohranja praksa *podrobnega vnaprejšnjega določanja* delovanja,

katero podstat je bilo vsesplošno *nezaupanje do delujočih akterjev*. Normativni red se uveljavlja kot *avtomatizem*, v katerem nadzorna vloga in formalizem državne uprave prevladujeta nad strokovno ustvarjalnostjo na vseh ravneh odločanja.

To je že več desetletij v ospredju kritičnih razprav, še posebej na področjih arhitekture in urbanizma.

Podobno kot so izkušnje vodilnih na ARRS, se tudi na ravni ministrstva pojavlja ocena, da morajo predvsem pridobiti čim več denarja, medtem ko je vsebina prepriščena sistemu ocenjevanja na osnovi objav. *Vse teče po pravilnikih*, za katere skrbijo upravni odbori, v njih pa niso zapisane vsebinske usmeritve; resorni minister je postal le *varuh procedur* in pravzaprav nima veliko moči. Gre torej bolj za operativno '*menedžiranje*' kot pa za *vodenje oz. usmerjanje* za prihodnost. Nimamo vsebinsko opredeljenih *prioritet* niti v politiki niti v znanosti, da bi vedeli, kaj je prednostno treba raziskovati. Vsak se drži svojega, da se izogne tveganju, nagrajujeta pa se *inercija in 'ziheraštvo'*. Ob takšni praznini se krepijo zunanji vplivi – EU, OECD, NATO in drugi, ki velikokrat ne upoštevajo naših posebnosti (Lukšič 2019).²⁴⁷

Natančnejša analiza na primeru univerze pa je vendarle pokazala, da je uresničitev kakršnih koli sprememb njene organizacije ali dejavnosti odvisna od *vsakokratne volje* pristojnega *ministrstva* in vlade oz. državnega zbora. Univerza je pri nas državna ustanova, za katero veljajo pravila, tako kot veljajo za državno upravo na splošno in hierarhijo javnih uslužbencev (Bohinc 2017).

Na splošno se v praksi še ohranja *difuzijski* model enosmernih komunikacij – od strokovnjakov k laikom; podcenjuje pa se (mogoče) vzvratne vplive in splošni trend prehajanja od enosmernosti k interaktivnosti. Iluzorno pa se računa na kategorično '*čistost*' znanosti z zavračanjem vsakršne *kontaminacije s politiko*, čeprav dejanske izkušnje kažejo na soudeležbo, ki bi utemeljevala tudi soodgovornost (Gantar 2016), in prikrito '*akademsko oligarhijo*'. V svetu in pri nas prihaja tudi do poizkusov *poznastvenjenja* protestov in odporov *proti znanosti*, vendar na povsem različnih izhodiščih. Eno predstavljajo civilnodružbena gibanja/težnje, drugo pa korporativni interesi, ki uspevajo instrumentalizirati določeno delovanje institucij in posameznikov (npr. v povezavi z ekološko krizo), da se kot glasniki kapitala zoperstavljajo potrebnim družbenim spremembam.

Znanstveni in disciplinarni imperializem

Številna kritična opažanja o razmerah pri nas dobijo močno podkrepitev, če jih poizkušamo razumeti v smislu kritike '*scientizma*'. To pomeni kritiko absolutizacije znanosti kot edine, ki ustvarja realno znanje v družbi po vzoru naravoslovnih disciplin. *Scientizem* izključuje vse, kar presega sfero racionalnega – subjektivno in kulturno sfero, umetnost, čustva in vrednote –, ter predstavlja hegemonijo tehničnih vidikov. Ničesar, kar bi bilo mogoče spoznati, da ne presega okvirov znanosti! Toda kako potem razumeti veliko pomembnost nacionalne identitete in prizadevanj za ohranjanje slovenskega jezika? Sociologija po eni strani deluje kot znanost, hkrati pa naj bi kritično presejala zamejenost racionalizma in ustvarjala podlago

²⁴⁷ V povezavi s tem lahko dodam, da Vizija Slovenije 2050 in Strategija razvoja Slovenije 2030 predstavljata popolno mimohodnico v odnosu do slovenskih raziskovalnih potencialov. Njihovo vključevanje bi sicer obogatilo, hkrati pa zamotavalo proces odločanja, kar je v nasprotju s kratkoročnimi interesi naročnikov – politikov.

za dialog, npr. med znanostjo in umetnostjo, do kakršnega še ni prišlo niti v okviru Slovenske akademije znanosti in umetnosti.

Sicer pa imajo v Sloveniji *prevladujočo vlogo* ravno tiste discipline, ki so *najmanj senzibilne* za to, da bi upoštevale njene *posebnosti* in njeno notranjo družbeno kompleksnost. S tem, ko na *vodilnih položajih odločanja* o znanosti pri nas prevladujejo naravoslovci, to nesporno vpliva tudi na vsebino (oziroma njeno odsotnost) znanstvenega delovanja pa tudi na podrejeno vlogo humanistike in družboslovja, ki skoraj nenehoma izziva proteste proti takšni enostranosti.

Le primeroma pa lahko z 'domaćimi' izkušnjami opozorim na vsebinsko osiromašenje, ki je posledica – kot to označujejo v filozofiji znanosti – '*disciplinarnega imperializma*', npr.:

- a) *Medicina* temelji na *biološkem modelu* razumevanja bolezni, hkrati pa izraža težnje, da 'pokriva' tudi *družbene razsežnosti* zdravja (nasprotovanje razvoju univerzitetnega študija za nekatere druge zdravstvene poklice).
- b) *Arhitektura* se osredinja na estetiko in oblikovanje, hkrati pa uveljavlja svojo premoč, ko daje legitimnost vlogam za obvladovanje velike kompleksnosti (mestni arhitekt, Zbornica za arhitekturo in prostor).
- c) *Ekonomija*: groba zamejenost strokovnih osnov političnega odločanja in razvojne politike se izraža v kompetencah in delovanju Urada za makroekonomske analize in razvoj (UMAR), pri čemer sektorske kvalifikacije in vsebine prevzemajo vlogo celostnega obravnavanja.

Zapoznelo prepoznavanje nedendarne sfere: prostovoljstvo, 'citizen science'

Financiranje zadeva eno izmed izhodiščnih omejitev znanstvenega delovanja, pri čemer povsem prevladuje diskurz o njej. Čeprav je ta tema že desetletja nenehoma v ospredju, pa ji – paradoksalno – še ni bilo posvečenega temeljitejšega raziskovanja. V prikriti obliki pa je financiranje tisto, kar navaja raziskovalne skupine in pedagoške enote, da se zapirajo vase, čeprav bi vsebinsko potrebovali komplementarno sodelovanje z drugimi. Na prvem mestu torej ni vsebina, ampak *finančno preživetje* določene skupine ljudi, ki imajo moč, da si prilagodijo programe svojega delovanja, ne glede na njihovo dejansko usposobljenost. »Bolonja« se je sprevrgla v svoje nasprotje.

Ob tem pa ostaja ob strani velika potencialna vloga prostovoljstva, ki se v praksi pretežno osredinja na *socialno-humanitarno* sfero, ki jo tudi zamejuje. Na to kaže npr. vsebina '*Slovenskih kongresov prostovoljstva*'. Tu pa so še številne aktivnosti (ljubitelske, ekološke, domoljubne, rodoslovne in druge), ki se vsaj potencialno (bolj) približujejo profesionalnemu, kvalitativnemu empiričnemu raziskovanju, vendar niso deležne pozornosti – niti *vsebinskih* niti *metodoloških* usmeritev, ki bi energije množice ljudi usmerjale v prid znanosti.

Prav v zadnjem času pa v mednarodnem merilu izstopa izjemni vzpon t.i. '*citizen science*', torej 'znanosti državljanov' oz. 'ljubitelske znanosti'. Ta tema pa pri nas še ni dobila svojega mesta v agendi znanstvene politike. Posamezni uspešni primeri v praksi niso bili prepoznani kot znanilci nečesa novega.²⁴⁸ Sicer pa znanost državljanov vključuje vsebinsko obogatitev, ki se opira na:

²⁴⁸ Le ilustrativno vzemimo: Ornitološki atlas Slovenije, ki je vključeval več kot deset let terenskega dela 80 ornitologov itn. V povezavi z reševanjem problematike staranja, kot poroča Jože Ramovš, so privrženi geslu: Vsi smo učitelji in vsi učenci, različnost naših izkušenj in znanj pa se razvojno dopolnjuje.

1. preseganje odnosov *nadrejenosti* in *podrejenosti* med profesionalci in amaterji/laiki;
2. novo infrastrukturo, ki jo nudi zlasti *internet*;
3. '*specializirane platforme*', ki jih delovno povezujejo (Mäki 2013).

Celo v ekonomiji, ki je bila predmet ostre kritike zaradi vsebinskega osiromašenja, ki se izraža v izključevanju *politične* ekonomije in prednostni usmeritvi k *matematizaciji*, vendarle razkrivamo tudi nove težnje, ki jih prepoznavamo v t. i. '*preobrazbeni ekonomiji*', ki se osredinja na *socialno* in *solidarnostno* sfero delovanja (Troisi in dr. 2017). Ob tem je seveda še široka sfera '*prostovoljstva*' v okviru t. i. '*neformalne ekonomije*'. Bliže tukajšnji temi pa je pozornost, ki jo ekonomisti posvečajo '*tihemu*', *nekodificiranemu* znanju, saj to zadeva izkustvo množice ljudi.

Od izpraznjene politike znanosti (nazaj) k vsebini in kontekstu

Opravljena analiza nam razkriva izpraznjenost in dekontekstualizacijo (v usmerjanju) znanstvenega delovanja v Sloveniji. To je v veliki meri neanticipirana posledica že pred desetletjih sprejete odločitve, da je potrebna *poenostavitev* in da ni mogoče neposredno vsebinsko spremljati uspešnosti tega delovanja, individualno in nacionalno. Prepoznavali naj bi jo le na podlagi odzivnosti 'trga' znanstvenih del v svetovnem merilu. To pa je pomenilo zapostavljanje slovenskih posebnosti in – na znanstvenem področju – še zlasti humanistike in družboslovja. Sociologija kot najbolj vključujoča in povezujoča družbena znanost je še posebej poklicana, da – v večji meri kot doslej – prispeva k nadaljnjemu razkrivanju in preseganju zamejenosti na poti v družbo prihodnosti.

Zahvala

Zahvaljujem se številnim poznavalcem tematike, ki so mi posredovali zelo relevantne izkušnje, a jih tukaj zaradi omejenega prostora ne morem posamično navajati.

Literatura

- Bohinc, Rado (2017): Sodobna zakonska ureditev visokega šolstva. Kako povrniti zaupanje države v univerzo in univerze v državo? *Teorija in praksa* 54(3/4): 508–530.
- Delanty, Gerard (1998): The idea of the university in the global era: from knowledge as an end to the end of knowledge? *Social Epistemology*, vol. 12, no. 1, str. 3–25.
- Gantar, Pavel (2016): Sociološka spoznanja v okoljski, prostorski in v informacijski politiki: med akademsko sfero in profesionalno politiko, v: *Kakšna sociologija? Za kakšno družbo?*, ur. Z. Mlinar, str. 376–378.
- Gibbons, Michael (et al). (ur.) (1994): *The New Production of Knowledge*. London: Sage Publications.
- Lukšič, Igor (junij 2019): osebna komunikacija.
- Mäki, Uskali (2013): Scientific Imperialism: Difficulties in Definition, Identification, and Assessment. *International Studies in the Philosophy of Science* 27 (3): 325–339.
- Mlinar, Zdravko (1988): Profesionalna kultura, družboslovno raziskovanje in družbena praksa, *TIP*, XXV, 5, 550–567.
- Mlinar, Zdravko in Bernik, Ivan (2016): Spoznanja zunaj uradne znanosti: o spolnosti, nasilju nad ženskami in še o mnogočem, v: *Kakšna sociologija? Za kakšno družbo?*, ur. Z. Mlinar, 596–601.

Močnik, Rastko (2011): *Opasna za znanost, štetna za društvo*. Zarez, št. 306.

Nowotny, Helga (1999): The place of people in our knowledge. *European Review* 7(2): 247–262.

Troisi, Ricardo (in idr.) (2017): *Končna analiza raziskave SSEDAS, Preobrazbena ekonomija: izzivi in omejitve socialne in solidarnostne ekonomije (SSE) na 55 ozemljih Evrope in sveta*.

Mlinar, Zdravko. Na poti v prihodnost: znanje, moč, denar – in še veliko več! : o vsebinskem osiromašenju v usmerjanju znanstvenega delovanja in družbenih sprememb. V Ignjatović, Miroљjub (ur), Kanjuo Mrčela, Aleksandra (ur.) in Kuhar, Roman (ur.), *Znanost in družbe prihodnosti*. Slovensko sociološko srečanje, Bled. 18.–19. oktober 2019. 1. natis. Ljubljana: Slovensko sociološko društvo, 2019. Str. 116–120.

VII.

REFLEKSIJE, KOMENTARJI IN PREDLOGI

Zdravko Mlinar

NEKATERE POVZETE MISLI

Tukaj na kratko predstavljam še Refleksije, komentarje in predloge, ki so jih po končanem preučevanju v Žireh in mojih drugih objavah zapisale kolegice in kolegi z vidika različnih predmetnih oz. disciplinarnih področij. Tako se želim približati dejanski življenjski raznovrstnosti, ki je ne more zajeti en sam avtor. Hkrati pa gre tu za prispevke, ki terjajo še posebno pozornost za naša nadaljnja delovanja.

Kot avtor knjige prepoznavam svojo zamejenost, ki bi jo moral presegati, če naj bi ravno v celovitosti razkrival enostranost in pristranost drugih dozodajšnjih obravnav. Prav zato se mi zdi še posebej pomembno, da zamejenost čim bolj presegam s tem, da svoje zaznavanje in razlago razširjam in obogatim s tem, na kar nas opozarjajo kolegice in kolegi, ki so predstavili svoje razumevanje problematike na podlagi povabila za prispevek, ki ga objavljam v tem poglavju. Tukaj le okvirno poudarjam nekatere izmed njihovih poudarkov, pri čemer nikakor ne pretendiram, da bi nadomestil branje izvirnih zapisov kar 24 avtoric in avtorjev, ki so prav tu bralcu na voljo tudi v celoti. Vsaj simbolno pa nakazujem veliko pomembnost temam, kot sta ekološka kriza in umetna inteligenca.

Prepoznavanje in vključevanje raznovrstnosti prihaja v nasprotje z izključujočimi stališči, ki se pojavljajo tudi v strokovni javnosti in onemogočajo spravljivo dogovarjanje na osnovi argumentov. Ob prepoznavanju nujnosti socializacije strokovnega dela (v družbi široko izobražene populacije) se je treba zavedati nevarnosti smernic protiintelektualizma in zatekanja k zdravorazumskosti. Odpiranje in komunikacija morata biti dosežena, ne da bi laikom podredili svoje delovanje. Ob odpiranju možnosti za sodelovanje državljanov pri soustvarjanju znanja je pomembno skrbeti za ohranjanje strokovne avtoritete profesionalnih znanstvenic in znanstvenikov. Hkrati pa v razširjanju deleža sodelujočih ni treba videti le neznanstvene rasti in protiznanstvenosti.

Le počasi se uveljavlja ugotovitev, da niso vedni le znanstveniki, ampak tudi – formalno gledano – neizobraženi ljudje, ki so si pridobili neakademsko znanje. »Navadni ljudje« vedo o svetu veliko tistega, kar akademska znanost ne vključuje, pač pa se tu zastavlja vprašanje, ali s tem krepimo deprofesionalizacijo. Že dejstvo, da nativci zlahka preživijo v okoljih, v katerih zahodnjaki ne znajo preživeti, terja, da presežemo podcenjevanje laičnega znanja. Tako prepoznavamo dejstvo, da je tudi akademsko znanje le parcialno. Pri vsem tem pa pogrešamo možnost, da bi problem videli celostno in objektivno. Privrženost prizadevanjem za »odprto znanost« ima svojo utemeljenost, če upoštevamo tradicionalno utrjeno prepričanje, da znanost predstavlja posebno zaključeno celoto. Vključevanje neinstitutucionaliziranih raziskovalcev bogati raznovrstnost raziskovalnih pristopov, toda kot avtor te knjige sem že na drugem mestu opozoril, da ima odprtost pomen in učinek le takrat, ko so že prisotne tudi določene aspiracije za sodelovanje. Pušča pa ob strani tiste ljudi, ki niso že sami motivirani za vključevanje.

Poudarja se pomen zblíževanja in poenotenja vlog raziskovalca in uporabnika pridobljenih spoznanj. Uporabniki (naj) se vključujejo v vse faze raziskovalnega procesa – od opredelitve problemov, zbiranja podatkov, njihove analize, pisanja do

razširjanja ugotovitev. Po eni strani gre za raziskovalno opolnomočenje, hkrati pa za razkrivanje tabuiziranih tem. Verodostojnost rezultatov (naj) se vse bolj presoja na osnovi vključenosti ljudi z osebno izkušnjo, npr. ko gre za posameznike, ki so sami izkusili odvisnost zaradi telesne ali duševne oviranosti, nasilja, duševnega trpljenja itn. Vseskozi pa gre za težnjo, da čim bolj avtentično upoštevamo dejansko stanje.

Glede na to, da v tej knjigi nisem mogel posvetiti potrebne pozornosti vprašanjem, ki zadevajo meje rasti (Rimski klub) in dramatičnost ekološke krize, štejem še za posebej pomembno, da imamo tukaj vsaj na kratko izpostavljeno to problematiko. Gre za spoznanje, da na omejenem planetu v daljšem časovnem obdobju ne more biti nobene trajno vzdržne rasti – niti krožne niti zelene. Vzdržna rast je oksimoron, t. j. bistroumni nesmisel. Pot v trajno rast produkcije in potrošnje je pot v družbeno-ekološko katastrofo.

Prispevki v tem razdelku knjige v konkretniji obliki zadevajo splošnejše teme moje obravnave. Vsaj kot primer lahko navedem, da gre za obravnavo razmerij, kot so: lokalno – globalno, družba – narava, družboslovje – naravoslovje itn. Akademsko scena pa se je na glasove iz javnosti običajno odzivala preveč vzvišeno in krepila predstavo o svojo samozadostnosti.

Ingrid Celestina, uredil Zdravko Mlinar POPULARIZACIJA KOT PROMOCIJA DRUŽBOSLOVJA IN HUMANISTIKE

Občanski znanosti se najbolj približa ukvarjanje z narečji. Z Librisovim poletnimi večeri opozarjamo na narečne posebnosti slovenskih krajev, na literarne ustvarjalce, ki še vedno ustvarjajo tudi v narečjih in na dialektologe, ki narečja znanstveno preučujejo. Velikokrat se namreč zdi, da je narečje »jezik ubogih«, kot je v svojih zapisih ugotavljala dr. Marija Stanonik. Številne dialektološke raziskave ostajajo v zaprtih strokovnih krogih. Naš namen pa je trenutno ta, da strokovno besedilo predstavimo na poljuden način. Narečja nosijo v sebi tudi preteklost in zgodovino nekega kraja. Na prireditvah smo velikokrat gostili etnologue, zgodovinarje in krajevne zapisovalce zgodovine. Gostil smo vse pomembnejše slovenske dialektologe in predstavili številna slovenska narečja.

V okviru naše založniške dejavnosti smo izdali več znanstvenih monografij pri čemer izstopa knjiga *Šavrinka* (zbrali in uredili Ingrid Celestina in Suzana Todorović), 2017. Naše prireditve so pritegnile veliko število obiskovalcev (povprečno 300) in povečala se je odmevnost tega delovanja v medijih. Pestrost sodelujočih se kaže v tem, da vključuje akademike, profesorje, slaviste, ljudske godce, zbiratelje slovstvene folkloristike, pesnike, pisatelje, glasbenike. Obiskovalci prireditev so tudi študenti in profesorji Univerze na Primorskem in Univerze v Ljubljani, pa tudi prebivalci iz tukajšnjega okolja. Z narečnimi večeri in z množičnim obiskom dokazujemo, da so lahko tudi predstavitve zahtevnejše literature zanimive in uspešne. Z našimi narečnimi večeri tako spodbujamo tudi širši krog ljudi, da prisluhnejo dialektološkim razpravam strokovnjakov. V recenziji te knjige je bilo poudarjeno, da je temu delu uspelo interdisciplinarno povezati neposredno avtorsko izkušnjo z navidezno hladnim znanstvenim separatom.

S prireditvijo v Sv. Antonu se je 2022 iztekel evropsko podprti projekt *Istralekt*, ki je prispeval k ohranjanju istrskega narečja kot kulturne dediščine s popularizacijo narečne besede najširšemu krogu ljudi. Če je bilo še pred desetletij skoraj sramotno govoriti v narečju, je danes narečni govor vse bolj priljubljen. Kot vodja projekta sem skupaj s strokovno sodelavko dr. Suzano Todorović predstavila njegove rezultate.

V širši krog sodelujočih sodijo tudi učenci osnovnih šol iz večih krajev, ki so v domačem okolju zbirali narečna gradiva. Naša knjigarna Libris pa je že več kot tri desetletja sinonim za pomembno kulturno središče. Bili smo prvi, ki smo pripravili prireditve v živo. Sodelovali pa smo tudi pri oblikovanju občinske kulturne strategije in kulturne strategije Slovenske Istre. Tudi v nacionalnem merilu in širše smo bili večkrat izpostavljeni kot primer dobre prakse. Pri svoji dejavnosti ne pozabljamo na ranljive družbene skupine. Prirejamo tudi »učno uro« v knjigarni kot obliko kompetence in strokovnost z vidika digitalnega opismenjevanja. O tem tudi piše tudi Zvezdana Viler, ki se je odzivala na moja povabila in predstavljala štorije v narečju, še posebej v okviru Narečnih poletnih večerov na Pomjanu. Pomagala ji bom tudi pri izdaji nove knjige **ŠTORJE ENO ŠTORJICE**.

Naša knjigarna je z dejavnostmi na svoji lokaciji in v širšem prostoru postala pravo kulturno središče, kar nekaj prejetih priznanj in nagrad pa mi daje dodatne spodbude da nadaljujemo z zastavljenim delovanjem.

Ida Filipič Pečelin

OB KNJIGI *IZZIVI* OBČANSKEGA RAZISKOVANJA

Vsako mnenje ali vtis o nečem je v veliki meri odraz tistega, ki to mnenje ali vtis posreduje. Pomen tega dela ali za našo žirovsko skupnost ali za (sociološko) znanost bi zelo različno dojemala preprost, neizobražen in nerazgledan človek ali tisti, ki se ukvarja z znanstvenoraziskovalnim delom. Zato se predstavljam kot bralka: sem starejša oseba z visoko izobrazbo in z izkušnjami v gospodarstvu in v javni upravi na različno zahtevnih delovnih mestih, tudi vodilnih. Ukvarjala sem se z reševanjem konkretnih problemov v konkretnih sredinah. Bila sem in sem še družbeno dejavna (krajevna skupnost, društva, lokalna politika). Stika z znanstveno-raziskovalno sfero nisem imela, tudi na publicistično področje se nisem spuščala, spoštujem in cenim pa oboje.

Naj zapišem misel, ki se mi je porodila ob srečanju z avtorjem:

Vitalen gospod devetdesetih let je pripravil k razmišljanju, artikuliranju in govornemu ali pisnemu izražanju svojih misli praktično vse, ki smo bili tam zbrani (pa še mnoge druge), tako tiste, ki to počno vedno ali pogosto, kot tiste, ki se k temu pripravimo redko ali skoraj nikoli. Motiviral nas je, aktiviral in »prisilil« k nekemu miselnemu naporu. Prepričal nas je s svojo življenjsko energijo, znanjem in izkušnjami, začutili smo, da dela z žarom in iskreno verjame v to, kar počne. Prav to je verjetno ena ključnih vlog znanstvenika pri vključevanju občanske znanosti.

Knjiga je po tematikah in avtorjih pretežno žirovska. Je prava zakladnica žirovskega znanja in informacij s prav vseh področij dela in življenja. Opisuje procese sprememb, trende razvoja, vizije, pasti prihodnosti. Spodbudila naj bi čim večje število zainteresiranih občanov za sodelovanje pri skupnem razmišljanju o potrebnih spremembah in viziji razvoja naše skupnosti.

Knjigo *Izzivi občanskega raziskovanja* sem dojela predvsem kot delo, s katerim avtor na praktičnem primeru občine Žiri utemeljuje, predstavlja in promovira t. i. občansko znanost. Občina Žiri je v tem primeru laboratorij, prispevki domačinov in tudi drugih pa predstavljajo bazen znanj, izkušenj in podatkov, iz katerega lahko strokovna znanost zajema, jih obdeluje in vrednoti z znanstvenimi pristopi.

V nadaljevanju razmišljam o tem, kaj knjiga prinaša oz. pomeni za Žiri (občino, skupnost) in Žirovce (občane, posameznike), lokalno torej:

Pokaže, da v kraju obstaja ogromno raznovrstnega znanja, izkušenj, zbranih podatkov s prav vseh področij dela in življenja, tako pri posameznikih kot v podjetjih, ustanovah, društvih, ki bi lahko v sodelovanju z »uradno« znanostjo oblikovalo kakovostne in inovativne rešitve različnih problemov in vizije prihodnjega razvoja.

Je nekakšna inventura potencialov, s katerimi razpolagamo – od seznanjanja otrok z raziskovalno dejavnostjo preko različnih projektov v osnovni šoli, ljubiteljskih zbirateljev, ljudskih umetnikov in mojstrov starih obrti, kulturnih ustvarjalcev do podjetniških vizij, visokotehnoloških proizvodenj, inovacij in Žirovcev, ki s svojim globalnim delovanjem in poklicnim udejstvovanjem že živijo v prihodnosti.

Predstavlja spremembe v načinu življenja in odnosih, ki jih prinaša razvoj, ter opozori tudi na njegove pasti.

Je dragocen vir najrazličnejših podatkov.

Pokaže, da je življenje v Žireh kakovostno.

Je tudi učbenik, iz katerega se lahko zainteresirani bralec podučí o naši občini (kot teritoriju in skupnosti) s stališča različnih strok, istočasno pa se seznaní tudi s strokami samimi.

Knjiga je lahko motivator tako za Občino kot posameznike, ki imajo voljo in interes, da se vključijo v dejavno življenje skupnosti in sooblikujejo njeno podobo in prihodnost.

Po mojem mnenju ima knjiga največjo vrednost za neposredno uporabo na področju javnega, to je za občino kot lokalno skupnost. Tako mislim mogoče tudi zato, ker imam dolg staž v lokalni politiki. Dejstvo je, da se Občina v daleč največji meri ukvarja s konkretnim in kratkoročnim – komunalno, nujnimi naložbami, odločanjem o rečeh, ki ji jih nalaga zakon, ter reševanjem sprotnih problemov. Za dolgoročneje razmišljanje o nujnih spremembah, razvojnih vizijah, inovativnih rešitvah zmanjka časa in volje, predvsem pa znanja in poguma.

Skoraj v vsakem od prispevkov, objavljenih v dveh knjigah in še posebej v besedilih urednika, so nakazane neke usmeritve, ki bi Občini lahko pomagale pri oblikovanju njene politike:

- Vzpostaviti partnerstvo med domačimi strokovnjaki in drugimi, ki v kraju delujejo, velikokrat kot prostovoljci na različnih področjih, ter poklicnimi raziskovalci pri konkretnih projektih, izdelavah raznih strategij, določanju prioritet ipd.
- Vzpodbujati ljudi k sodelovanju preko sistema različnih oblik javnih priznanj.
- Vzpostaviti večje sodelovanje s študenti in fakultetami preko študentskega raziskovalnega dela, diplomskih, magistrskih in doktorskih nalog.
- Razmisliti o možnostih oblikovanja nekakšne mreže Žirovcev po svetu, ki bi s svojim znanjem in idejami ter pogledom od zunaj pomagali iskati inovativne pristope.
- Pritegniti in zadržati kakovostne mlade kadre. Motivi za odločitev za življenje v Žireh so lahko kvaliteta življenja, ki je visoka, in stanovanja, ki pa jih ni.
- Bistveno spremeniti koncept prostorskega načrtovanja in stanovanjske gradnje, prostor ni neomejena dobrina.
- Razmisliti, skupaj z gospodarstvom, kako zagotoviti stanovanja za mlade perspektivne kadre in jih tako privabiti in zadržati.
- Takoj narediti vse, da omogočimo hitre in vsem dostopne informacijsko-komunikacijske poti – optika!
- Vodstvo Občine mora drzno in ambiciozno zastavljati strategije in se ne zanašati samo na študije zunanjih strokovnjakov.
- Knjigi (skupaj 1053 strani) bi morali postati obvezno čtivo za vse, ki sodelujejo pri vodenju Občine.

* * *

Naj nazadnje opozorim še na naslednje: Delo je name naredilo velik vtis in je daleč preseгло moja pričakovanja. Se mi pa zdi, da je za povprečnega bralca (pre)zahtevno. Nekateri prispevki avtorjev iz univerzitetnih in znanstvenih krogov so težko berljivi. Verjetno pa res ni namenjeno povprečnemu bralcu? To delo bi bilo do bralca bolj prijazno, če ne bi bilo tako obsežno.

Končno pa se sprašujem, kako vzpostaviti navezo med občanskim raziskovanjem in institucionalizirano znanostjo in kako jo potem voditi do nekih rezultatov. Ali je to odvisno samo od dobre volje, odprtosti in iniciative ustanov in posameznih raziskovalcev oz. od tega, ali sprejemajo ali zavračajo možnost sodelovanja navadnih ljudi preko t. i. občanske znanosti?

Pavel Gantar

ALI VSTOPAMO V HIBRIDNI SVET? NEKAJ UTRINKOV OB BRANJU ZBORNIKA IZZIVI OBČANSKEGA RAZISKOVANJA

Ko prelistavam in prebiram dva obsežna zvezka *Izzivov občanskega raziskovanja*, ki jih je uredil akad. Dr. Zdravko Mlinar, najprej pomislim na to, da se le malo slovenskih krajev, tudi tistih, ki so precej večji in se imajo za bolj imenitne od Žirov, lahko pohvali s takšnim darilom, kot ga jim je ponudil akademik in z njim kakšna stotnija avtorjev, ki so prispevali vanj. Domala neskončno bogastvo različnih ravni védnosti – od resnih znanstvenih oz. strokovnih prispevkov, preko različnih vrst občanskega raziskovanja, pa do opisov posameznih segmentov družbenega in družabnega življenja in osebnih vtisov, potrjujejo znano literarno pravilo, da nekatere drobne, vsakodnevne in na prvi pogled, obstranske stvari, dobijo svoj pomen in postanejo pomembne prav zato, ker pišemo o njih in jih, čeprav so nekatere prakse, običaji ali dogodki že zdavnaj mimo, ohranjamo prisotne v našem vsakodnevnem življenju.

Oba zvezka *Zbornika* pomenita tudi prelomnico pri afirmaciji občanske znanosti (citizen science) v Sloveniji. Opozarjata na izjemno pestrost občanskega raziskovanja, pa tudi na njegove razsežnosti, ki segajo od raziskav, ki se v marsičem že približujejo raziskovalnim standardom znanstvenega raziskovanja (neredko jih izvajajo upokojeni znanstveniki, seveda pa na povsem drugih področjih), zbiranja podatkov in informacij, ki lahko koristijo uveljavljenemu raziskovanju, pa do raznih študij migracij, družinskih zgodovin, lokalne cerkvene zgodovine in podobno. Podatki, ki jih dobimo na ta način so ob ustreznem vrednotenju in preverjanju izjemno koristni in, kot poroča Damijan Denac v drugem zvezku (519–521), bi brez zbiranja podatkov, ki so jih opravili amaterski ornitologi, težko izdelali prvi Ornitološki atlas Slovenije. Predvsem v naravoslovnih znanostih, še posebej v biologiji je to vrstna vloga občanskih (prostovoljnih) raziskovalcev zelo razširjena. V Sloveniji naj poleg različnih ustaljenih popisovanj ptic v okviru Društva za opazovanje in proučevanje ptic (DOPPS), omenim še popisovanje vodnih pregrad na rekah in potokih v organizaciji zavoda REVIVO. Vsakdo, ki ob pohajanju ob vodotokih opazi kakšno pregrado ali prepreko v vodi, lahko to fotografira in jo skupaj z geografskimi koordinatami pošlje raziskovalcem. Po izjavi Polone Pengal na Vodnih dnevih 2022, je bilo identificiranih že okoli 7000 različnih pregrad, čeprav so uradni podatki o številu jezov in drugih pregrad bistveno manjši in odvisno od klasifikacij ne dosegajo niti ene desetine navedenega števila.

Ob prebiranju *Zbornika* se mi sicer porajajo številne asociacije, ki so povezane z mojim sedanjim že nekaj letnim družboslovnim proučevanjem voda in vodnega okolja. Pri tem opraviu stopam v stike s številnimi nedružboslovci, ki, tako kot sociologi, izhajajo iz lastnih disciplinarnih okvirov, pri tem pa vsakdo od nas zadene ob lastne disciplinarne meje, ki jih vsak zase ne zmore prestopiti. Zato bom v nadaljevanju, prav v navezavi na vode poskušal opozoriti na nekatere razsežnosti, ki močno premešajo ustaljene rede in hierarhije s katerimi smo se obdali v življenju.

Preseganje disciplinarnih okvirjev

Če govorim iz perspektive svoje osnovne sociološke usmeritve, torej iz perspektive urbane, pa tudi širše prostorske sociologije, lahko ugotovim, da je obdobje zamejevanja sociološkega proučevanja v disciplinarne okvire »posebnih« socioloških disciplin, kot so na primer urbana sociologija, sociologija dela, organizacije, izobraževanja, preseženo. Če vzamemo za primer samo urbano sociologijo, je bilo disciplinarno zamejevanje utemeljeno in razumljivo vse dokler je (industrijsko) mesto oz. urbano predstavljalo nekakšen nov fenomen v razvoju moderne industrijske družbe in to novo je bilo opredeljeno v odnosu do podedovanih oblik poselitve in načinov življenja. Danes ko govorimo o globalni urbanizaciji, ko v mestih, oziroma bolje rečeno v urbanih aglomeracijah živi že več kot polovica svetovnega prebivalstva, obenem pa se vpliv urbanega čuti v še tako oddaljenih predelih, so poskusi opredeljevanja mesta oz. urbanega v distinkciji do neurbanega, povsem neplodni. To velja tudi za procese urbanizacije, oziroma za njene razvojne stopnje, ki so že davno porušene: »zahodnega« vzorca urbanizacije, ki je bil povezan z industrializacijo in modernizacijo družbenih struktur ne moremo enačiti z mnogovrstnimi urbanizacijskimi fenomeni z »odvisno urbanizacijo« ali postkolonialno urbanizacijo na globalnem jugu. Imamo opravka s številnimi asimetrijami, urbanizacija se lahko dogaja kot suburbanizacija, ne da bi predhodno imeli opraviti z urbano koncentracijo, ki se v naslednjem koraku suburbanizira v pomenu »implozije-eksplozije« kot je to opisoval Henri Lefebvre. Z razvojem digitalizacije, predvsem pa brezžičnega oddaljenega dostopa in razvojem cenovno sprejemljivih »pametnih« naprav, so postale digitalne storitve kot so bančništvo, nakupovanje, izobraževanje, informiranje, zaposlitve bolj dostopne tudi prebivalcem, ki so podurbanizirani z vidika stopnje razvoja urbane infrastrukture (od cest, železnice, pa do komunalne infrastrukture). Marsikod, predvsem pa na območjih globalnega juga imamo opraviti z razmerami, ko prebivalci dobesedno stojijo v blatu, ali na izsušenih tleh z minimalnimi sanitarijami, v rokah pa držijo »pametne naprave«, ki jim omogočajo dostop do digitalnih storitev, ki jim lajšajo življenje.

Vendar naj poudarim, da k preseganju disciplinarnih mej »posebnih« sociologij, v našem primeru urbane sociologije, ni prispevalo le dejstvo, da kratkomalo nismo več sposobni vzpostaviti razlikovanj (distinkcij) med mestom in podeželjem, ampak tudi čedalje bolj prodirajoče spoznanje o hibridnosti fenomenov s katerimi imamo opraviti.

Idejo hibridnosti je v sociologijo uvedel Bruno Latour (*Nikoli nismo bili moderni*, SH, Ljubljana, 2021, *Reassembling the Social*. Oxford University Press, 2005) in se nanaša na povezovanje stvari, pripadajo »svetu družbenega«, bodisi »svetu naravnega«. Ne bomo se podrobno ukvarjali z različnimi izpeljavami in implikacijami Latourjeve teorije, zaenkrat je dovolj le to, da hibridnost razumemo kot relacijo med naravnim in družbenim, v katerem se ta dva elementa vseskozi prežemata, in se skozi medsebojna razmerja tudi transformirata. Zato ni presenetljivo, da, da so številni raziskovalci (ponovno) odkrili »naravo v mestu«. Ne v pomenu, mestnega zelenja, parkov, zelenic, dreves, raznih nasadov, ki so že vseskozi del urbanističnih oblikovalskih orodij, ampak pravo »divjo naravo«, razprostrtost številnih živalskih in rastlinskih vrst, ki so v od človeka proizvedenem okolju našle svoje ekološke niše in uspevajo, nekatere celo bolje kot v »naravnem« okolju (Prim.: Menno

Schilthuizen, *Darwin Comes to Town*, Quercus, 2018) Lahko bi dejali, da hibridnost ukinja ločevanje med družbo in naravo in namesto dualizma vzpostavlja nize med-sebojnih relacij v katerih se oba segmenta združujeta, prepletata in spreminjata.

Voda kot hibrid

Pri ukvarjanju s sociološkimi (delno tudi antropološkimi in politološkimi) razsežnosti voda, seveda stopam v stike s številnimi nedružboslovci – od naravoslovnih pa do tehniških in medicinskih znanosti. Če kje, je prav pri razumevanju vode razvidna njena dualna in ločena narava. Po eni strani je voda z njenimi biofizikalnimi lastnostmi naravno dejstvo, po drugi strani pa nastopa kot »vir«, ki ga lahko koristno uporabljamo, torej je družbeno koristna, da ne govorimo o tem, da je pogoj življenja kot takega. Temeljna domneva naravoslovcev je, da voda v odnosu do ljudi in družbe nastopa neposredovano kot materialni element in da skozi naravoslovno razumevanje vode, vključno z njenimi biofizikalnimi lastnostmi in vlogo pri tvorjenju vseh oblik življenja, neposredno govori narava, oziroma naravne zakonitosti. Značilen primer je formula H_2O , ta je enaka ne glede na družbene okoliščine, gospodarske sisteme in politične ureditve in razmerja ljudi do vode. Skratka, pri formuli H_2O nima družba nič zraven, pav tako tudi ne pri številnih drugih »lastnostih« vode.

Pri tem pa spregledajo, da je prav odkritje te kemijske formule pravzaprav spremenilo naravo razumevanja vode. Šele to odkritje – ki je mimogrede proizvod znanstvenega delovanja – je omogočilo abstraktno razumevanje vode saj ta formula povezuje v isto entiteto vse vode neodvisno od tega kje in v kakšni obliki se nahajajo. Če v tradicionalnem razumevanju vode, med majhnim potočkom nekje v hribih in oceanom ni bilo mogoče vzpostaviti povezave, je prav kemijska formula, tista ki ju povezuje in naredi za eno in isto. Podobno velja tudi za odkritje v sredini 19. stoletja, da je voda (lahko) prenašalec nalezljivih bolezni (tako imenovane water born diseases). To dejstvo je popolnoma spremenilo odnos ljudi do vode in njeno razumevanje. Niso osamljene trditve, da je prepoznanje vode kot enega od potencialnih tveganj za zdravje, sprožilo nastanek moderne države in povečalo njeno vlogo pri zagotavljanju sanitarnih pogojev za dostop do čiste (zdrave) pitne vode in za odvajanje in čiščenje odpadnih voda. Če odmislimo kemijsko formulo in dejstvo, da lahko prenaša nalezljive bolezni, se sploh lahko vprašamo, kaj bi še ostalo od modernega razumevanja vode.

In to je izhodišče za hibridno razumevanje vode: pripada obema svetovoma – družbenemu in naravnemu, ju povezuje in hkrati preoblikuje, ne teče samo skozi hidrosfero, ampak tudi skozi sociosfero skozi vodno infrastrukturo in skozi človeška telesa, spreminja svoje značilnosti in svojo vlogo v mreži življenja.

Če hočemo razumeti vodo kot naravno/družbeni hibrid (voda kot »ne čisto naravna in ne čisto človeška« z besedami Marie Kaike) moramo priznati njeno multipomenskost: (voda je) »ekonomska dobrina, estetska referenca, religiozni simbol, javna in zasebna dobrina, steber javnega zdravja ter seveda biofizikalna nujnost za ljudi in ekosisteme« (Karin Baker, *Privatizing Water*, London, 2010) Voda v različnih relacijah do ljudi dobiva zelo različne pomene, kar navsezadnje dobro ilustrirajo dogodki v katerih je voda udeležena kot »sila narave« – ob sušah in poplavih. V sušnem in vročem poletju leta 2022 je bila voda visoko zaželeno in cenjena

vrednota, ki smo jo težko pričakovali, v letošnjem namočenem in poplavnem polju je bila dojeta kot vir grožnje in nevarnosti, ki se ji moramo izogniti.

Pot ko sodelovanju različnih znanstvenih disciplin, tako naravoslovnih kot družbenih vodi preko priznavanja hibridne narave vode, torej da je voda (ali vode) tako kot se nam kaže v različnih vlogah in pomenih družbeno konstruirana skozi relacije, ki jih imamo z vodo.

Epilog: občansko raziskovanje – hibridna védnost?

Ko že razpravljamo o hibridnosti, je nemara pravi čas, da si postavimo tudi vprašanje, ali ni nemara tudi občansko raziskovanje oz. znanost neke vrste hibrid: ni čisto znanost, obenem pa tudi ne čisto laična védnost. Skratka je nekaj, kar ni ne eno in ne drugo, obenem pa bi bilo zmotno, če bi trdili, da je nekaj tretjega. Se izmika strogo urejeni epistemološko strogi akademski znanosti, utemeljeni na teorijah in hipotezah, ki jih lahko preverjamo, obenem pa tudi ni čisto enostavno ljudsko védenje, ki se kopiči skozi empirijo vsakodnevnega življenja in se oblikuje v spontana pravila, ki naj bi imela splošno veljavo – recimo v različnih pregovorih. Seveda ima občansko raziskovanje številne oblike – od enostavnega in pogosto naključnega zbiranja podatkov (recimo že omenjeno fotografiranje vodnih pregrad kadar slučajno naletimo nanje, do pravih monografij, ki so izdelana z skrbnostjo akademske znanosti in ni slučajno, da so njeni avtorji nekdanji in upokojeni profesionalni raziskovalci, le da v kontekstu občanskega raziskovanja na čisto drugih področjih kot v poklicnem življenju. Se pravi, v občanski znanosti lahko najdemo veliko elementov, ki sodijo v red akademske znanosti, tako kot pri akademski znanosti lahko najdemo povsem laične ugotovitve, ki ne odstopajo od občega vedenja o nekem pojavu ali stvari. V čem je torej po mojem mnenju hibridnost občanskega raziskovanja, oziroma znanosti? O tem, da za razliko od laičnega dejstvenega védenja teži k interpretaciji.

Miran Hladnik

OBČANSKO RAZISKOVANJE NA POHODU

Geslo Citizen science pozna 40 jezikov od skupaj nekaj več kot 300 jezikov na Wikipediji, pojem se je na Wikipediji v angleščini pojavil leta 2005. Leta 2020 sem ga uvrstil na seznam seminarских tem za predmet Strokovno pisanje na ljubljanski slovenistiki, dve leti pozneje pa sem ga moral s seznama črtati, ker je oktobra 2022 temo prevzel in pod naslovom Skupnostna znanost že obdelal nepotrpežljivi wikipedist. Pripravil ga je na osnovi angleškega wikipedijskega članka, v njegovo glavo pa je dodal sinonimne ali sorodne izraze, ki se uporabljajo v slovenščini: občanska znanost, množična znanost, državljanska znanost, participativna (udeleženska) znanost, ljudska znanost. Slovensko geslo boleha na neizvirnosti, saj ne navaja nobenega domačega vira in nobenih domačih projektov. Ker je Wikipedija sama lep primer občanske znanosti, ki nagovarja slehernika k udeležbi, bom geslo skupnostna znanost kar sam lokaliziral z zgledi tovrstnih slovenskih raziskav in z navedbo slovenskih razmislekov o pojavu. Prav mogoče je, da bo v času branja tegale prispevka klik na skupnostna znanost pripeljal že na svežo »poslovenjeno« varianto članka.

Kaj je treba dodati, da informacije ne ostanejo suženjsko odvisne od hegemonске angleščine? Najprej je treba povedati, da obstaja nov portal Mreža občanske znanosti v Sloveniji, ki ga vzdržuje Centralna tehniška knjižnica (kontaktne osebe tam so Til Mlakar, Uroš Kunaver in Mitja V. Iskrić), ki v tem trenutku našteva 56 slovenskih projektov te vrste. Portal je del nastajajoče evropske mreže občanske znanosti eu-citizen.science.

Zavest o tem, da gre za novo obliko znanstvenega prizadevanja, je pri nas teoretično utemeljil in spodbujal Zdravko Mlinar, brez sklicev nanj v slovenskem geslu ne bo šlo. Ena zadnjih večjih objav na to temo je monografija v dveh debelih, skupaj okrog 1000 strani obsegajočih zvezkih v njegovem souredništvu – *Izzivi občanskega raziskovanja* (2022). Ker je knjiga, pri kateri je sodelovalo več kot sto piscev (kar je okrog 2–3 % žirovske populacije, ki šteje skupaj 5000 duš), zrasla ob primerih občanskega raziskovanja na Žirovskem, smo jo 20. decembra 2022 predstavili v Žireh. Sam sem jo v nagovoru, ki sem ga imel ob tej priložnosti, trenutku primerno označil z metaforo žirovska biblija, izrazom, ki je želel sporočiti, da so v njej zbrane vse aktualne lokalne ustvarjalne energije.

Potreba, da se znanstveno raziskovanje tesneje poveže z ljudmi, se je začela rojevati pred desetletji zunaj našega prostora. Leta 1995 me je na študijskem bivanju v Ameriki presenetila in mi do danes ostala v spominu zahteva, naj znanstveniki ne raziskujejo zgolj iz radovednosti, kar je bilo izhodišče humboldtvske univerze, ampak da so zadolženi tudi predmetu svojemu raziskovanja. Šlo je seveda za apel znotraj humanističnih in družboslovnih disciplin, naj raziskave koristijo ljudem, ki so predmet raziskovanja: umirajočim jezikom, ogroženim skupnostim, lokalnim kulturam. Od tod je izhajala zahteva, da jezikoslovne študije niso objavljene v dominantni angleščini (ali bolje: ne samo v angleščini), ampak tudi v eksoitičnem jeziku, ki ga obravnavajo. Tu korenini pričakovanje, da naravni govorci

niso samo predmet preučevanja, ampak da postanejo sodelavci raziskav in soavtorji objav.

Taka pričakovanja so se mi zdela demokratična in zato simpatična, vendar so bila tudi zelo drugačna od domače akademske scene, na kateri je znanost samozadostno kraljevala in se je na glasove iz javnosti običajno odzivala vzvišeno in z zavračanjem, češ da morajo nestrokovnjaki v znanosti držati jezik za zobmi oz. naj najprej doštudirajo in doktorirajo, potem se šele lahko prigrasijo k besedi. V javnem življenju je bil vse dileme razrešujoči sklep, da bomo najprej in predvsem »prisluhnili stroki«.

Dandanašnji se znanost javnosti ne more več tako enostavno otresti. Potruditi se mora, da jo prepriča, kako so njene raziskave smiselne in koristne, sicer ji grozi, da ji bo ljudstvo v vlogi davkopllačevalcev in volivcev odreklo državne subvencije. V ta namen raziskovalne inštitucije zaposlujejo ljudi, ki jih zadolžijo za promocijo raziskovalnih rezultatov, za komunikacijo z javnostjo, skratka piarovce, ki naj poskrbijo za dober glas raziskovalcev in raziskovalnih inštitucij.

Znanstveniki so bili od nekdaj v očeh ljudi sumljivi in nevarni čudaki (pomislimo samo na doktorja Fausta, ki je dušo prodal hudiču in rodil množico podobnih literarnih in filmskih kreatur), neredko so sami potrjevali tak sloves (iz zadnjega časa je film o fiziku Oppenheimerju, izumitelju atomske bombe, ki je uničila Hirošimo in Nagasaki). Znanstvenike je pred nezaupanjem javnosti reševala njihova deklarativna predanost tešenju radovednosti o urejenosti tega sveta iz gole radovednosti in zaveza, da svojih spoznanj ne bodo zlorabili v škodo človeštva. S tako prisego so svojčas podeljevali doktorske diplome na Univerzi v Ljubljani in drugje in jih najbrž še danes. Dokler je raziskovanje potekalo na univerzah in inštitutih, financiranih s strani države, je to jamstvo nekako zadoščalo. Odkar pa znanstveno raziskovanje financira »gospodarstvo«, to je k profitu usmerjena podjetja (kadar gre za velike mednarodne tvorbe, govorimo o korporacijah in multinacionalkah), takega jamstva ni več in stopnja zaupanja v dobre namere raziskovalcev se je zmanjšala. Podjetjem gre pač v prvi vrsti za zaslužek, ne pa za dobrobit človeštva oz. družbeno blaginjo.

Znanstveno piarovstvo pravzaprav ne spada v občansko znanost, bolj gre za enega od mehanizmov manipulacije, za spretnost prepričevanja publike, brez udeležbe publike. Korak naprej v smer občanske znanosti je izkoriščanje množic pri oblikovanju podatkovnih zbirk za raziskave. Kot uporabniki Googla in Gmaila smo na ta način vsi udeleženi v raziskavah, vendar še vedno ne kot njihov akter, ampak le kot predmet oziroma posrednik informacij, npr. z nenehnim samodejnim sporočanjem svojih koordinat. Kot pravo občansko znanost razumem samo tisto raziskovanje, pri katerem smo sleherniki udeleženi zavestno, bodisi kot oblikovalci podatkovne zbirke bodisi kot analitiki in interpreti. Pomenljivo je, v kakšni vlogi se pojavimo pri objavah, ali nas upoštevajo kot soavtorje ali navajajo samo kot vir. O pravi občanski znanosti tudi ni dvoma, kadar se raziskave spočnejo v sami javnosti in so strokovnjaki povabljeni k sodelovanju naknadno, ali pa potekajo celo brez njihove udeležbe.

Stroke in njihove inštitucije so različno odprte javnosti. Na inštitutu za jezikoslovje pri ZRC SAZU imajo zaposleno piarovko, ki javnost ne le obvešča o raziskovalnih novitetah, ampak jo anketira, vabi npr. k izboru besede leta, na spletnih

straneh odpira možnost zastavljanja vprašanj, kjer slovaropisci in etimologi sproti odgovarjajo nanje ipd. Domnevam, da je pri naravoslovnih projektih možnosti za sodelovaje malega človeka od zunaj manj: lahko sodeluje bolj kot zbiratelj empiričnih podatkov v smislu množičenja (npr. za kovidsko statistiko), medtem ko je v humanističnih disciplinah lahko njegov delež tudi večji.

Programsko se zблиževanje znanosti/raziskovanja na eni strani in državljanov (občanov, ljudstva, skupnosti, srenje, uporabnikov, malega človeka, naroda, publike ali kakor že to imenujemo) na drugi strani dogaja tam nekje od leta 1989, ko je bilo prvič poimenovano in se je utrdilo v zavesti kot koncept. V angleščini je raba sin-tagme *citizen science* v vzponu od leta 1995, zlasti pa od 2010 dalje. Starejši bomo rekli, da gre za mlad koncept. Wikipedijsko geslo v angleščini se je od zgolj nekaj vrstic leta 2005 do danes razrašalo in po 1400 redakcijah obsega sedem avtorskih pol (kar je dolžina petih znanstvenih člankov ali kratke knjige). In se še kar dopolnjuje.

Slovenska ustreznica *skupnostna znanost* obsega tretjino avtorske pole in je torej 20-krat krajše. Za termin skupnostna znanost se je pisec gesla, ki je po izobrazbi medicinec, najbrž odločil zato, ker se ni razgledal po slovenski rabi alternativnih terminov in ker ni poznal prizadevanja Zdravka Mlinarja za ustalitev termina občanska znanost. Tudi sam najraje uporabljam izraz skupnostna znanost, sicer pa odločitev za zgolj en izraz za tako kompleksen pojav ni niti nuja niti prednost, saj je tudi v angleščini cel kup sinonimov zanj. Marija Stanonik uporablja npr. izraz laična znanost in potem našteva še sedem imen, poleg že naštetih še ljubiteljska (amaterska), prostovoljska, nepoklicna, javna znanost. Poimenovanje samo ne pove nič bistvenega o reči, ki jo poimenuje, to je vedela že Shakespeareova Julija, ki pravi:

*Bodi drugo ime! Kaj je ime?
Čemur se reče vrtnica, enako
sladko z drugim imenom bi dišalo.*

Kakor koli že pojav imenujemo, vedno nam pomeni nekaj podobnega, to je 'znanje, ki ga ustvarja slehernik'.

Znanje, ki ga ustvarja slehernik, je lep ideal, ampak roko na srce, čisto vsakdo se vendarle ne more iti znanosti oz. raziskovanja. Za to so potrebne nekatere predispozicije, to so sposobnost (pamet), izobrazba in interes. Ko prefiltriramo populacijo po teh treh kriterijih, se najdemo pred obvladljivo majhnim številom potencialnih sodelavcev. Kdor se je kaj poglobljal v Wikipedijo, ve, da tudi Wikipedija prisega na kreativnega in pogosto celo anonimnega slehernika, ve pa tudi, da v realnosti vso goro enciklopedičnih podatkov gradi in vzdržuje ne prav številna četa zavzetih zanesenjakov. Imamo povprečne in nepovprečne slehernike. Wikipedijo pišejo nepovprečni sleherniki (med ljudstvom se jim reče tudi čudaki, ker vse delajo zastonj), povprečni slehernik pa raje uživa vsakdanje življenje, ki ga sestavljajo topel dom, lepo negovan vrt, dobra hrana, razmnoževanje, rekreacija, druženje in trden spanec.

Koliko je takih nepovprečnih (kulturno ustvarjalnih) ljudi v Žireh? Če vzamemo za merilo avtorstvo v Žirovskem zborniku, je kot raziskovalec in avtor vpisan vsak petdeseti do vsak stoti prebivalec Žirovskega. Nič ne moremo reči, ali je to malo ali veliko, dokler ne vzamemo v roko Cobissovih podatkov za ljudi, ki objavljajo na

Slovenskem. Za 2021 sistem pozna 25.660 avtorjev monografij, 6280 prevajalcev, 12.230 ilustratorjev, 1190 glasbenikov in 645 režiserjev, skupaj 46.000 ustvarjajočih duš, kar je 2,3 % prebivalcev Slovenije, torej podobno, kot velja za Žirovsko. Številke so res samo za grobo predstavo, morali bi jih povečati za dejavnosti, ki jih Cobiss še ni utegnil vključiti: računalniške programerje, amaterske pisce, glasbenike, slikarje, rezbarje, umetne obrtnike in obrtnice, fotografe, grafitarje ... Kakor bi že premetavali številke, kaj dosti več kot nekaj odstotkov populacije »kulturno kreativnih« v najširšem pomenu besede (raziskovalcev, umetnikov, izvajalcev ...) ne bi zajele. In to je v mednarodnem smislu primerljiva in »normalna« številka, ki je doslej zagotavljala kulturno preživetje populacije. Zelo podoben delež sem dobil tudi, ko sem od hiše do hiše prečesal ustvarjalno sceno v svoji krajevni skupnosti, na številčno obvladljivejši Dobravi pri Kropi.

O občanskem raziskovanju razmišljam in o njem pišem ter sodelujem pri njem, ker se mi zdi zelo pomembno, ker bistveno prispeva h kulturni blaginji oziroma k dejavnemu ugodju v kulturi. O obojem namreč lahko zares govorimo šele takrat, kadar nismo le v vlogi pasivnih bralcev, gledalcev, občudovalcev, porabnikov kulturnega blaga, ki nam ga pripravijo profesionalci, ampak kadar smo sami njegovi tvorci: zbiratelji, urejevalci, raziskovalci, promotorji in publicisti.

Sem in tja naletim na tihe pomisleke, da v to smer vendarle ni dobro preveč hiteti, češ, s čim se bomo pa potem ukvarjali, če v občanskih projektih prehitro postorimo vse, kar se postoriti da. Strah je odveč, saj izkušnja govori, da intenzivnejše ko je raziskovanje, več novih raziskovalnih možnosti odpira. Kot zavzet wikipedist naj opozorim, da je na wikipedijskih seznamih osebnosti po občinah tudi do več kot polovica takih brez enciklopedičnega članka, druga biografska gesla pa je treba dopolniti ali ažurirati in marsikatero še dodati na seznam. Še več je enciklopedične ledine pri krajevnih geslih, saj so izčrpno popisani le posamezni kraji, manjkajo tudi njihove fotografije. Vsakdo se lahko loti dopolnjevanja, pod svojim imenom ali anonimno, samo navodila mora prej prebrati. Mogoče bo zaradi povečane občanskoraziskovalne dejavnosti kakšna živa meja pred hišo obrezana poredkeje in trava pred hišo pokošena bolj na dolgi rok, ampak rože najrazličnejših imen in vonjav bodo znale to ceniti, najbolj pa bo to okrepilo lokalno kulturno samozavest in prispevalo k prepoznavnosti ter h kulturni blaginji.

Sam sem udeležen pri dveh občanskoraziskovalnih projektih: Slovensko leposlovje na Wikiviru (Slovene fiction on Wikisource) in Partizanski spomeniki na Geopediji (Slovene partisan monuments on Geopedia). Oba sem zasnoval, še preden je taka vrsta udeležbe v znanosti dobila ime občanska znanost: na Wikiviru teče projekt od leta 2007, na Geopediji pa od leta 2013. Prvi pritegne vsako leto novo generacijo slovenistov in drugih študentov (skupno število gre v stotine) in prispeva letno za okrog dva milijona besed urejenih leposlovnih besedil v javni lasti, na klik dosegljivih na spletu, pri drugem pa je doslej sodelovalo okrog sto popisovalcev (od študentov do upokoјencev), medtem ko trdo jedro projektne skupine tvori kak ducat prostovoljcev.

Obe raziskovalni izkušnji sta dragoceni in sta udeležencem prinesli obilo koristi: delo na terenu ima rekreativno vrednost, udeležba študentov s smiselnimi seminarскими nalogami ima pedagoško težo, pri upokoјencih, ki jim raziskovanje osmišlja starost, lahko govorimo o psihosocialni koristi, nezanemarljiv

je kulturnozgodovinski efekt projektov (ozaveščajo o nacionalni preteklosti), v primeru partizanskih spomenikov pa je treba dodati še civilnodružbeni učinek (nagovarjajo namreč za antifašistično držo). Dandanašnji nobeno raziskovanje ni mogoče brez uporabe IKT, občanskoraziskovalni projekti z usposabljanjem za delo v interaktivnem spletnem okolju zato prispevajo tudi k civilizacijski pismenosti. Dovolj razlogov za povabilo k sodelovanju!

Marjan Hočevar

OBCANSKA ZAVEZNIŠTVA V PRODUKCIJI ZNANJA

Uvod

Človeštvo se po eni strani bolj kot kdajkoli prej zanaša na zanesljivo znanstveno in druga ekspertna znanja o svetu in našem mestu v njem. Toda obenem se krepi tudi nezaupanje ljudi v temeljne družbene inštitucije, vključno z znanostjo in drugimi ekspertnimi sistemi. Zdi se, da normativna organiziranost sodobne družbe še ni dovolj prožna, da bi v svoj red vgrajevala ustrezne mehanizme za obvladovanje silovitih sociotehnoloških sprememb. Podsystemi, kot so zdravstvo, šolstvo ali prostorsko načrtovanje, se oklepajo načela »nevmešavanja od zunaj« z argumenti ekspertne ekskluzivnosti. Pri tem se kopičijo njihova notranja trenja in protislovja, ko svoje delovanje opravičujejo z vse večjo formalno produktivnostjo in z vse manjšim učinkom dejanske družbene koristi. Tako sta tudi institucionalizirana znanost in znanstvena skupnost prežeti z zastarelimi idejami o ekskluzivnosti in avtonomiji v produkciji (znanstvenega, ekspertnega) znanja. Ob vse večjem dvomu javnosti o koristi kopičenja znanstvenih »rezultatov« se razrašča notranji hiperkonkurenčen sistem akademskega raziskovanja, ki žrtvuje dolgoročno produktivnost zaradi pretirane obsedenosti s kratkoročno učinkovitostjo. Takšno stanje ne koristi nikomur »od vpletenih«.

Ta zapis je bolj občansko kot ekspertno videnje občanske znanosti, ki pa je, kot pri mnogih drugih mojih razmislekih o družbenih vprašanjih v zadnjih tridesetih letih, navdihnjeno z dialektičnimi konceptualnimi podlagami osamosvajanja in povezovanja v družbi akademika Zdravka Mlinarja. Kot sem navajal že ob drugih priložnostih, in nič drugače ni pri tej tematiki, je njegovo pojasnjevanje družbe edinstveno v svetovnem merilu. V svojih glavnih delih, in ko se loteva posamičnih družbeno prostorskih vprašanj, je dosleden in pri vsaki novi temi, ki se je loti, distinktiven. Že slovenski naziv občanska znanost, namesto državljanska ali skupnostna, je natančno in razumljivo utemeljil, zato se je takoj »prijel« tako v akademskem okolju kot zunaj njega. Naziv pa odraža njegovo, spet distinktivno razumevanje zadeve in sprememb v sodobni družbi, na eni strani prizemljeno, na drugi pa abstraktno.

Prežemanje znanj in družbenih vlog

Je občanska znanost prispevek k znanosti ali izraz podružbljanja znanosti? Je prispevek k znanstveni ali k družbeni inovaciji? Je družbena praksa ali prerazporejanje družbene moči? Optimalen ali vsaj aspiracijski odgovor bi seveda bil, da gre lahko v splošnem za vse navedeno, vsaj načeloma pa za »igro s pozitivno vsoto«. Z vidika koristnosti pridobi znanost, pridobijo občani in poveča se družbena kohezivnost. Dejansko pa je utemeljevanje koristi odvisno od perspektive v razumevanju dveh spremenljivk v enačbi, znanja in družbe. Formalizirano, certificirano znanje je pomemben dejavnik strukturiranja družbe, diferenciacije družbenih vlog in vzdrževanja modernega družbenega reda. Nesmiselno bi bilo pričakovati, da občanska znanost lahko na revolucionarni, jurišni način zamaje temelje družbenih

hierarhij, lahko pa prispeva k sploščanju le-teh. Če dobro pomislimo, je ekspertiza po naravi in v najbolj elementarnem smislu svetovalna dejavnost in je odvisna od priznanja drugih. To razumevanje je odprto za vse vrste znanja (tudi seznanjenosti in razgledanosti), ki je koristno za druge, in očitno ne more biti omejeno zgolj na akreditirano, znanstveno ali ekspertno strokovno znanje.

Občanska znanost v tem smislu predvideva alternativno razumevanje znanja s poudarkom na vlogi, ki jo ima raznolikost vsebin in akterjev v procesu snovanja, rezultatov, odkritij in uporabe. Neznanstveno znanje je lahko drugačno od znanstvenega, vendar ni posebej utemeljenega razloga, da ne bi tvorilo znanstveno (spo) znanje. Toda tudi če dejavnost občanske znanosti neposredno ne prispeva k znanstvenemu (spo)znanju, so jasne posredne koristi na ravni družbenega sporazumevanja (komuniciranja, povezovanja). Vsi vpleteni akterji se učijo čuječnosti (*mindfulness*). Neseznanjeni občani navsezadnje znanosti in znanstvenikom manj zaupajo in v njej ali v njih ne vidijo veliko konkretnih koristi zase. V splošnem imajo danes znanstveniki s splošno radovednostjo, razgledanostjo in širino, ki ni vezana na ozko znanstveno znanje s področja njihovega profesionalnega delovanja, več možnosti prav za specialna odkritja ali inovacije. Ni presenetljivo, da imajo v javnosti ugled prav znanstveniki – t. i. znanstveni komunikatorji z razvejanimi stiki z različnimi ljudmi in skupinami. Popularizacija znanosti ni prvenstveno namenjena poznanstvenju javnosti, temveč dialogu med družbenimi (občanskimi) vlogami in položaji. Mehanična modernistična predpostavka v znanosti in družbi nasploh, naj vsak dela le tisto kar najbolje zna oziroma obvlada, naj se ne vtika v stvari, za katere ni formalno usposobljen (pristojen), ne vzdrži v razmerah sedanje družbene kompleksnosti. Obvladanje nečesa je razumljeno kot obvladovanje drugih ali (nad) vlado. Profesionalizacija in specializacija imata širši smisel le, če imata integrativni potencial, ne zgolj položajne vrednosti. Prizadevanja k interdisciplinarnosti in čezdisciplinarnosti v znanosti, medsektorskih in čezsektorskih usklajevanjih v javnih politikah ter povezovanju posamičnih znanj skozi različne družbene vloge posamičnega »nosilca« imajo skupni imenovalc: povezovanje raznovrstnosti. Preprosteje bi ta prizadevanja lahko označili za krepitev »skupno dobrega«.

Prizorišča in nosilci znanja, seznanjenosti in razgledanosti

V tem zapisu o krepitvi občanske znanosti izpostavljam predvsem neformalno, neinstitucionalno in proaktivno zavezništvo med znanstveniki in javnostjo – občani. To zavezništvo bi moralo delovati zunaj institucionalnih okvirov in obnem kot pritisk občanov na institucije. Gre za zavezništvo znanstvenikov občanov in občanskih znanstvenikov. Skratka občanov! Za zdaj bolj okorni institucionalni premiki vključevanja občanske znanosti v programe in projekte so sicer že več let v teku, v primeru določenih EU znanstvenih programov celo zavezujoče. Toda nacionalne in nadnacionalne znanstvene agencije pri zasnovi in potrjevanju raziskovalnih programov bolj sledijo »trendovskim« smernicam (pridobivanju političnih točk) ali zahtevam po linearnih »kvotah« oz. nujnih deležih občanskega angažmaja. Pri tem nimajo pravega, vsebinskega vpliva na odločanje niti znanstveniki niti občani. Predvsem zavezništvo med znanstveniki in občani v lokalnih okoljih pa ima lahko, kadar preraste v močno gibanje od spodaj, povezani učinek na družbeno integracijo z diverzifikacijo znanosti. Ljudje bi morali v znanost prinesiti

lokalno kontekstualno znanje. Temu bi lahko rekli občanska razgledanost in seznanjenost – občansko poznavilstvo. Gre za znanje ljudi z močno povezavo s prizoriščem (lokacijo) nastanka oz. zasnove in izvedbe ekspertize, ki je običajno prepletено z neposrednimi praksami. Prizoriščnost oz. lokalnost (ang. *locale*) seveda lahko razumemo širše ali ožje od locirane krajevnosti, torej ne zgolj teritorialno (npr. na obali, v Alpah, v starem mestnem jedru, v soseski ...) in ne nujno z neposrednimi bivanjskimi izkušnjami vključenih (npr. študentski kampus, vsakoletna dopustniška plaža ...).

Seznanjeni in »razgledani« občani so občani z znanjem ali vsaj z močjo zavedanja o nečem konkretnem, ne glede na to, kakšno družbeno vlogo ali položaj (npr. poklic) imajo. Lahko so znanstveniki, lovci, upokojenci, študenti V tem smislu gre za primer izpodbijanja tradicionalnega, statičnega razumevanja razmerij, vlog in položajev ljudi v družbi. Takšno izhodišče odstopa od predpostavk klasične sociološke teorije vlog, ko ima posameznik različne vloge v življenju, ki so sorazmerno stabilne in povezane s pričakovanji, kako se obnašati, kar je povezano z doseganjem določenih družbenih položajev.

Prežemanje vlog in znanj na prizoriščih: v krajih in ustanovah

Ob tem zapisu se mi ves čas poraja misel o svojih občansko ekspertnih vlogah in položaju v družbi, zlasti v povezavi s »prizorišči« (*locales*), na katerih delujem, ki jih spoznavam in v katerih živim. Ker sem pedagog in raziskovalec na dveh ekspertnih področjih, sociologiji in urbanizmu/arhitekturi (širše, prostorski stroki), sem s temi razmerji kar dobro seznanjen. V stiku sem tudi z občani, predvsem v vlogi mediatorja in konzultanta v participativnih praksah. Zadevnost je torej občanska in ekspertna, od zelo lokalizirane (npr. aktivnost v hišnem svetu) do globalne (npr. konference, predavateljski in raziskovalni angažmaji).

Tu podajam konkretno izkušnjo z vlogo univerzitetnega učitelja. Mislim, da sta lahko ekspertiza in pedagoški angažma na prostorskem področju ter moje različne vloge v njem nazoren primer znanstvenega občanstva. Ne da bi se zelo dobro zavedal, mi sprotna in naknadna refleksija pri seznanjanju z lastnostmi občanske znanosti razkriva bodisi tisto, kar do neke mere že ves čas počnem, ali tisto, kar bi lahko v občanskih in profesionalnih vlogah bolje ali drugače opravljal, če bi že prej o zadevi širše razmišljal.

Kot pedagog sem že leta najraje mentor zaključnim ali seminarskim delom študentov, ki se neposredno navezujejo na okolja, iz katerih prihajajo ali do katerih imajo kakšno posebno nagnjenost. Najprej morda zato, ker sem res radoveden glede krajev, prostorov in stvari, ki jih ne poznam prav dobro ali pa ki jih poznam na omejen, le določen način. Priznam, da tudi zato, ker računam na konkretne in praktične namige za svoja konceptualna razglabljanja, četudi je pri tem nekaj egoizma. Vendar je ključni vzgib vendarle ta, da bi se študenti usposobili za preučevanje lokalnih zadev, jih znali umeščati v širše, lahko tudi oddaljene družbenoprostorske kontekste. So pa seveda še druga pričakovanja. Med drugim to, da morda postanejo eksperti na preučevanem področju, v izvornem ali drugih okoljih. Prostorske in okoljske teme so za tak pristop zares zelo primerne. Ko sem pregledoval bibliografske zapise o svojih mentorstvih, sem s presenečenjem ugotovil, da je vsaj polovica od 130 zaključnih del študentov tega tipa. Študenti že vedo, da je

zelo malo verjetno, da bi pristal na mentorstvo pretežno teoretsko zasnovanih del. Vedno bolj opažam, da s študenti praviloma vzpostavimo medsebojno zaupanje, ko jim kar neposredno povem, da bi se od njih in o krajih tudi sam kaj naučil, ne samo oni od mene. Predlagam jim pravzaprav zavezništvo, da se drug od drugega učiva, ob tem pa skupaj narediva nekaj konkretnega in koristnega za okolje, iz katerega študent/-ka prihaja. Včasih so lahko tudi začudeni, lahko tudi mestoma nezaupljivi. Ob začetnih pogovorih lahko z obeh strani prihaja do nesporazumov, neskladnih pričakovanj, (ne)znanj in (ne)obveščeniosti. Študenti lahko najprej ne vidijo posebnega smisla ali povezave s konkretnimi zadevami v mojih posplošenih konceptualnih razmislekih, jaz pa morda ne zaznam takoj potencialnih specifičnosti kraja in/ali teme obravnave. Nemalokrat študenta/ko in tematiko obravnave, ki jo predstavi, tudi podcenim, kar sem in tja privede tudi do zavrnitve ali prekinitve mentorstva. Seveda se zgodi tudi obratno, ko študent/-ka opusti sodelovanje z mano.

Na misel mi pride nedaven primer, ko je študentka, sicer okoljska aktivistka v svojem kraju, prijavila magistrsko temo o zasnovi kolesarske poti v Črnomlju, začetni pogovori med nama pa niso bili prav uspešni. Njej se moja zahteva, da problematiko obravnava regionalno (medobčinsko), ni zdela smiselna, ker se je želela osredotočiti na konkretno zadevo prav tam, v Črnomlju. Na mojo pripombo, na osnovi prikazanih projektnih skic, naj preuči »čudna« ozadja v zasnovi projekta, ko se kolesarska pot začne in zaključi v eni občini, ne da bi načrt predvideval povezavo vseh treh belokranjskih občin, sem dobil odgovor: »Takšno zasnovo so si zamislili urbanisti, zakaj bi dvomila v strokovnjake? Mislim, da je problematična le predlagana trasa z okoljskega vidika, zato bi raziskovala zgolj ta problem«. Na začetku nisva našla skupnega jezika, ko sem ji predlagal raziskovalno vprašanje: Kakšni so razlogi in ozadja teritorialno-administrativno zamejene kolesarske poti? Sam sem predvideval, da gre predvsem za primer splošnega pojava slabe regionalne povezanosti (fragmentacije občin) komunalne infrastrukture v Sloveniji. Nauk te zgodbe je ta, da sva ob koncu njenega daljšega, zelo podrobnega in mestoma naporenega raziskovanja prišla do spoznanja, da so bile predpostavke obeh le v manjši meri pravilne. Ključno vlogo so odigrale časovnice in alokacija EU fondov, manj lokalne politike in manj nestrokovnost strokovnjakov. Med drugim se je izkazalo, da so belokranjske občine, glede na primerjalne kazalce, med tistimi slovenskimi občinami, ki izkazujejo visoko stopnjo medsebojne povezanosti, ni pa še pravega znanja kako se povezovati na ravni EU. Magistrska naloga študentke sociologije na FDV bo v študijskem letu 2024/25 predstavljena študentom programa Urbanizem na Fakulteti za arhitekturo, v teku pa so pogovori na Urbanističnem inštitutu, da bi bila njen primer in metoda predstavljena njihovim raziskovalcem in ekspertom na oddelku za Urbanizem MOL.

Sklep

V tem kratkem zapisu sem izhajal iz predpostavke o vzajemnem procesu spreminjanja znanosti in družbe (občanstva) preko prekrivanja ter izmenjave vlog akterjev, ki jih prevzemajo pri produkciji in (up)orabi različnih znanj. Občanska znanost ima lahko večkratne učinke: prvič, prispeva k nastajanju novih metod in spoznavnih okvirov pri znanstvenem raziskovanju in drugih ekspertnih sistemih; drugič, je družbena praksa, ki lahko prispeva k družbeni inovaciji v razmerju med

povezovanjem in avtonomijami individualnih ter organiziranih akterjev; tretjič, ima lahko pomembne učinke pri sploščanju hierarhij in s tem prerazporejanju družbene moči znotraj in med akreditiranimi nosilci ekspertiz. Izpostavil sem primer lokalno kontekstualiziranega znanja, občanske razgledanosti in seznanjenosti – občanskega poznavalstva. Pri tem lokalnosti ne gre razumeti z zgolj administrativno teritorialno zamejenostjo, vezane na bivališče ali delovišče akterjev, temveč kot prizorišča (*locales*), kjer se skupaj »najdejo« obveščeni, razgledani in zainteresirani nosilci različnih znanj za zasnovo ekspertiz. Takšno izhodišče odstopa od klasične predpostavke o rigidnosti vlog ter položajev in njihovih nosilcih. Zavzel sem se za zavezništvo med institucionalnimi in občanskimi eksperti. Na osnovi svojih izkušenj univerzitetnega pedagoga in raziskovalca sem predstavil primer v formalnem odnosu učitelj/študent, ko skupni interesi in medsebojno zaupanje predstavljata medsebojno učenje, ki nato pripelje do skupne ekspertize. S primerom sem skušal poudariti in ponazoriti svoj pogled na občansko znanost. Te ne razumem toliko kot novo, od »zgoraj postavljeno« in zapovedano normativno prakso, temveč bolj kot proces, najprej kognitivnega premika nosilcev raznovrstnih znanj in zavezništva med temi nosilci. Zavezništvo, če se v konkretnih primerih in nasploh obnese, lahko deluje kot potisk k institucionalnim spremembah pri vrednotenju znanj.

Janez Jug

OBČANSKA ZNANOST IN OBČANSKO RAZISKOVANJE KOT IZZIV ZA VREDNOTENJE ZNANSTVENORAZISKOVALNE DEJAVNOSTI

Občanska znanost in občansko raziskovanje sta novejša izziva za vrednotenje znanstvenoraziskovalne dejavnosti. Pridružila sta se prejšnjim, ki so se začeli z odprtim dostopom na začetku 21. stoletja. Izraz odprt dostop, ki pomeni neomejen brezplačen dostop do znanstvenih člankov na spletu, so uporabili v treh javnih izjavah: v Budimpeški pobudi za odprt dostop (Budapest Open Access Initiative) 14. februarja 2002, v Izjavi o odprtem objavljanju iz Bethesde (Bethesda Statement on Open Access Publishing) 20. junija 2003 in v Berlinski deklaraciji o odprtem dostopu do znanja v naravoslovju in humanistiki (Berlin Declaration on Open Access to Knowledge in the Sciences and Humanities) 22. oktobra 2003. Pozneje so se pojavili odprti podatki, odprte recenzije, odprti viri, odprti izobraževalnimi viri, odprti protokoli, odprte metodologijami ipd. in se združili v odprto znanost.

Zakon o znanstvenoraziskovalni in inovacijski dejavnosti (Uradni list RS, št. 186/21) v šestem načelu (6. odstavek 2. člena) navaja, da je eno od načel odprte znanosti vključevanje skupnosti in občanske znanosti. »Znanstvenoraziskovalna dejavnost temelji na načelih odprte znanosti, kar vključuje zlasti odprt dostop (po načelu odprt, kolikor je mogoče, zaprt, kolikor je nujno) do vseh raziskovalnih rezultatov, ki morajo biti najdljivi, dostopni, interoperabilni in vnovič uporabni, pa tudi uporabo odgovornih metrik za ocenjevanje znanstvenoraziskovalne dejavnosti ter vključevanje skupnosti in občanske znanosti.«

Resolucija o znanstvenoraziskovalni in inovacijski strategiji Slovenije 2030 (Uradni list RS, št. 49/22) ima med ukrepi o »odprti znanosti za izboljšanje kakovosti, učinkovitosti in odzivnosti raziskav« »Ukrep 6.2.5: Spodbujanje razvoja občanske znanosti in vključevanje javnosti v znanstvenoraziskovalno dejavnost.«

Slovenska strategija trajnostne pametne specializacije (verzija 1.0, januar 2023, str. 8) v uvodu navaja: »Spodbujali bomo občansko znanost in vključenost, saj želimo omogočiti sodelovanje vse širše javnosti pri analiziranju in reševanju najbolj perečih problemov, ki se nanašajo na zeleni in digitalni prehod.«

Ravno tako kot odprta znanost tudi občanska znanost potrebuje uporabo kvantitativnega in kvalitativnega vrednotenja znanstvenega delovanja.

Kvantitativno vrednotenje znanosti v Sloveniji je imelo v začetnem obdobju koristne učinke, npr. povečanje števila objav v tujini v uglednih revijah. Ker so se raziskovalci prilagajali, so se pojavili tudi škodljivi učinki, npr. zaradi enakega vrednotenja monografij z več kot 100 stranmi se je začelo zmanjševati število obsežnejših znanstvenih monografij, ki so bile značilne in so pomembne za humanistiko in družboslovje. Zato je treba kvantitativno vrednotenje znanstvenih monografij spremeniti.

Javna agencija za raziskovalno dejavnost Republike Slovenije (ARRS) je začela uporabljati kvantitativno vrednotenje leta 2006. Prvi Pravilnik o kazalcih in merilih znanstvene in strokovne uspešnosti (Uradni list RS, št. 39/06) je v prvem členu

določal, da se v ocenjevanje raziskovalne uspešnosti poleg kvantitativnega ocenjevanja na podlagi bibliometričnih kazalcev vključi tudi recenzentska presoja predlogov in vrednotenje petih najpomembnejših dosežkov prijavitelja, ki jih ta izbere sam.

ARRS je leta 2014 začela proces postopnega opuščanja povsem kvantitativnega vrednotenja znanstvenoraziskovalnega dela in širjenja uporabe kvalitativnega ocenjevanja. Prvi del procesa se je končal leta 2016 z začetkom veljavnosti celostno prenovljenega Pravilnika o postopkih (so)financiranja in ocenjevanja ter spremljanju izvajanja raziskovalne dejavnosti (Uradni list RS, št. 52/16). Od takrat točkovno vrednotenje objav »neposredno ne odloča o izbiri raziskovalnih programov in projektov ter o financiranju infrastrukturnih mehanizmov in ustanoviteljskih obveznosti.« Točke iz sistema SICRIS za objave raziskovalk in raziskovalcev se uporabljajo le še kot vstopni pogoji za sodelovanje na javnih pozivih ali razpisih ter pri razpisih manjše vrednosti, kjer je vpeljava recenzentskega postopka ocenjevanja zaradi izjemno majhnega obsega dodeljenih sredstev neekonomična ali s trenutnimi kadrovskimi zmožnostmi ARRS ni izvedljiva (Sporočilo za javnost: ARRS podpisala Deklaracijo o vrednotenju raziskovalnega dela – DORA, 15. 7. 2019).

Od aprila 2023 dejavnost ARRS nadaljuje njena pravna naslednica Javna agencija za znanstvenoraziskovalno in inovacijsko dejavnost Republike Slovenije (ARIS). (Sklep o ustanovitvi Javne agencije za znanstvenoraziskovalno in inovacijsko dejavnost Republike Slovenije, Uradni list RS, št. 48/23).

Bibliografska merila znanstvene in strokovne uspešnosti, ki so Priloga 1 Metodologije ocenjevanja prijav v postopkih za (so)financiranje znanstvenoraziskovalne dejavnosti in veljajo od 11. 1. 2023, vrednotijo samostojni znanstveni sestavek ali poglavje v monografski publikaciji (1.16) glede na to, ali je objavljen v znanstveni (2.01) ali strokovni monografiji (2.02). Pri tem se upoštevajo vrsta založbe, znanstvena veda monografije in raziskovalca ter število strani.

Pri določanju tipa dela monografskega zbornika, v katerem so poleg samostojnih znanstvenih sestavkov ali poglavij (1.16) tudi samostojni strokovni sestavki ali poglavja (1.17), se upošteva obseg znanstvenih sestavkov ali poglavij. Če jih je več kot polovica, monografija dobi tip 2.01, če jih je manj kot polovica, pa tip 2.02, kar zelo vpliva na vrednotenje. Delež znanstvenih prispevkov se uporablja tudi pri določanju tipa dela zbornikov recenziranih znanstvenih prispevkov na mednarodnih ali tujih (2.31) ter domačih konferencah (2.32).

Vrednotenje bibliografskih kazalcev raziskovalne uspešnosti po metodologiji ARIS se izvaja v Informacijskem sistemu o raziskovalni dejavnosti v Sloveniji SICRIS, zato mora občanski znanstvenik pridobiti evidenčno številko raziskovalca, če želi, da se njegove objave vrednotijo. »Raziskovalca, ki se želi predstaviti v informacijskem sistemu SICRIS, vendar ne izpolnjuje pogojev za vpis v evidenco ARIS (npr. raziskovalec slovenskega rodu v tujini), lahko vnesemo v sistem SICRIS tudi neposredno, če ima najmanj diplomu univerzitetnega programa (pridobljeno po starem programu) ali magisterij 2. bolonjske stopnje in z bibliografijo izkazuje vpetost v raziskovalno delo.«

Vrednotenje raziskovalne uspešnosti po metodologiji ARIS se bo sredi leta 2024 spremenilo, ker Uredba o izvajanju znanstvenoraziskovalnega dela v skladu z načeli odprte znanosti (Uradni list RS, št. 59/23) določa, da mora ARIS uskladiti svoje akte

z uredbo do 13. 6. 2024. ARIS in drugi financerji znanstvenoraziskovalne dejavnosti iz javnih virov morajo pri ocenjevanju raziskovalne dejavnosti in pri odločitvah o sofinanciranju: (1) vrednotiti bistvene vsebinske dosežke znanstvenoraziskovalnega dela, ne pa mesta objave; (2) poleg znanstvenih publikacij upoštevati tudi druge vrste rezultatov raziskav in druge prakse odprte znanosti ter (3) vrednotiti odprtodostopne rezultate raziskav.

ARIS mora prilagoditi Bibliografska merila znanstvene in strokovne uspešnosti za kvantitativno vrednotenje raziskovalne uspešnosti. Obdržati mora določanje kategorij in točk pri člankih na podlagi vključenosti revij v mednarodne bibliografske baze podatkov in pri znanstvenih monografijah na podlagi založbe, ker niso vse revije in založbe enako dobre. To ne bo v nasprotju z uredbo, ker se kvantitativna merila ne bodo uporabljala za vrednotenje vsebine člankov, monografij in drugih rezultatov znanstvenoraziskovalnega dela.

Drugače kot doslej se bodo vrednotili raziskovalni podatki in raziskovalna programska oprema. Na novo se bodo vrednotile različne praktične oblike odprte znanosti, na primer zgodnja in odprta izmenjava rezultatov raziskav, sodelovanje v odprtih recenzentskih postopkih ter vključevanje občanov, civilne družbe in končnih uporabnikov v raziskovanje in podobno. Vrednotenje vključevanja občanov bo spodbujalo raziskovalce, da bodo v svoje raziskovalno delo vključevali prispevke občanske znanosti. Z ustrezno prilagoditvijo Bibliografskih meril znanstvene in strokovne uspešnosti bo lahko kvantitativno vrednotenje znanstvene in strokovne uspešnosti spodbuda za občansko znanost.

Mag. Janez Jug je vodja Osrednjega specializiranega informacijskega centra za družboslovje v Osrednji družboslovni knjižnici Jožeta Goričarja na Fakulteti za družbene vede Univerze v Ljubljani.

Aleksandra Kanjuo Mrčela MOČ SOCIOLOŠKE PROFESIJE: POZABLJEN PROFESIONALNI PROJEKT?

Akademik Zdravko Mlinar v knjigi Družboslovno raziskovanje v najboljši maniri javnega intelektualca predstavlja, kako je skozi desetletja, z uporabo različnih konceptov in v odziv na različne okoliščine, spregovoril o pomembnem razmerju med znanostjo o družbi in družbo. S tem se uvršča v dolgo, spoštljivo vrsto sociologov in sociologinj, ki so tematizirali sociološko profesijo – njeno profesionalizacijo na eni in podružbljanje na drugi starni – od Durkheima in Webra do Burawoya in drugih.

Ob prebiranju sta se mi posebej pomembni zdeli dve izhodišči za nadaljnje preišljevanje napetosti med strokovno avtoriteto, močjo profesije na eni strani in potrebo, celo nujo komunikacije profesije z družbo in politiko, na drugi.

Prvo je dejstvo, sociološko raziskovanje je in mora biti usmerjeno in vpeto v družbo in odgovorno do družbe. To vprašanje se aktualizira v debatah o odprti in občanski znanosti. Socializacija strokovnega dela je v družbi široko izobražene populacije in široko dostopnih podatkov nujna. Ob tem pa se moramo zavedati nevarnosti smernic antiintelektualizma in zatekanja k zdravorazumskosti glede obravnavanja družbenih problemov, kar je stalnica v zgodovini emancipacije sociologije. Torej, odpiranje in komunikacija morata biti dosežena, ne da bi laikom podredili svoje delovanje.

Drugo pa je tematiziranje moči sociološke profesije, o katerem govori Mlinar, ali o profesionalnem projektu, kot bi rekli analitiki, ki uporabljajo Webrovo konceptualizacijo socialnega zapiranja kot strategije boja družbenih skupin za doseganje in ohranjanje svojih interesov. Gre za razmislek o tem, kaj še, poleg svoje osnovne dajavnosti, mora početi profesija, kot interesna skupina v tekmovanju z drugimi interesnimi skupinami v družbi za redke vire, na ekonomskem in družbenem področju. Madžarsko-ameriški sociolog Mlinarjeve generacije, Ivan Széleányi, nedavno piše o tem, kako »znanje ni nikoli nedolžno, tisti, ki imajo monopol nad znanjem, vedno stremijo k moči« (Széleányi, 2022: 7). Vsaka interesna skupina odloča, kaj naj počne, poleg profesionalnega dela, da bi dosegla in obranila ekonomske in statusne koristi v družbi. Pa ne samo zaradi sebe same, ampak zaradi tega, da ne izgubi možnost učinkovitega delovanja v družbi. Torej profesija mora imeti strategijo o tem, kako (naj) se pogaja z nosilci politične moči, kako (naj) dosega avtonomijo delovanja, kako (naj) ohranja monopol na svojem področju, in kako (naj) dosega verodostojnost in zaupanje v družbi.

Glede obeh izhodišč se je dobro spomniti, kako definiramo (sociološko) profesijo in kaj je njena vloga v družbi. Sociološka refleksija profesij je šla skozi nekaj faz. Funkcionalistična analiza je profesije opisovala in razvrščala, glede na delitev dela, ki ga prispevajo družbi. Émile Durkheim je obravnaval vlogo poklicev pri oblikovanju družbenega reda in solidarnosti.

Kasneje so analitiki (Johnson, 1972; Friedson, 1986) izpostavili strukturo moči, v katero se profesije umeščajo – moč, ki jo imajo (nekateri) profesije v družbi (kot

del družbene elite) in v odnosu do uporabnikov (npr. zdravniška profesija). Profesije so opredelili kot poklice, ki jim je uspelo več kot drugim poklicem. Razlika med profesijami in poklici je utemeljena na obstoju korpusa teoretskega znanja (kateri člani_ce profesije gradijo in razširjajo), obstoju profesionalne kulture (v katero se pripadnice_ki profesije socializirajo), profesionalnega združenja (organizacije, v kateri vodje in člani oblikujejo smernice delovanja profesionalne skupnosti) in etičnega kodeksa, ki ureja odnose med pripadniki profesije in uporabniki (Greenwood, 1957). Za našo razpravo pa je posebno zanimiva analiza profesij kot akterjev v interakciji z drugimi v družbi in v ekonomiji (Larson, 1977; Macdonald, 1995). Analize, ki temeljijo na Webrovem razumevanju družbene delitve moči (politične, ekonomske in družbene) vidijo znanje, nad katerim imajo profesije monopol kot vstopnico za pogajanje o drugih redkih virih – ekonomskih in družbenih nagradah. Te analize opredelijo profesije kot interesne skupine, ki so v nenehnem v tekmovanju z drugimi profesijami in interesnimi skupinami za iste redke vire. Webrov koncept socialnega zapiranja je pri tem uporaben, ker pojasni, kako profesije čuvajo lastne meje, kako odločajo o tem, kdo in pod katerimi pogoji (na osnovi katerega znanja) lahko vstopi in si deli monopol in kako se pogajajo z državo za zaščito tega monopola. Weber opozarja, da s socialnim zapiranjem strokovnjaki ščitijo svoj status in prestiž. Tovrstna analiza opozori, da je poleg dela, ki ga pripadniki profesije opravljajo (na osnovi znanja), da bi profesija lahko uspešno in samostojno delovala, potrebno tudi »politično« delo – zaščita lastnih interesov in zagotavljanje avtonomije.

Pripadniki_ce profesij imajo in skrbijo za različna znanja pomembna za delovanje družbe kot celote. Mills (1959) govori o tem, da imajo sociologi pomembno vlogo pri analiziranju in razlaganju družbenih vprašanj, ter pomembno vlogo in dolžnost, da znanje uporabijo za spodbujanje pozitivnih družbenih sprememb. Burawoy (2005) bi rekel, da odigrajo vlogo »javnih intelektualcev«. Delo članic in članov profesij torej niso le sredstvo za preživetje, temveč tudi vir identitete, statusa in pomena. Tako tisti, ki delajo na osnovi istega korpusa znanj niso le skupek posameznikov in posameznic, ki delajo neodvisno, temveč so organizirani v družbene strukture in mreže, ki odražajo širši družbeni red.

Weber je delitev dela na osnovi znanja in organiziranje imetnikov znanja v interesne skupine imel za ključno sestavino velike spremembe v industrijski družbi – oblikovanje sodobne ureditve, zlasti razvoj birokracije in formalnih organizacij, ki se odmikajo od tradicionalnih oblik oblasti k racionalno-pravni oblasti, ki je utemeljena na pravilih in postopkih, ne pa na osebnih odnosih ali podedovanem statusu.

Smo v času nove velike družbene spremembe. Industrijska družba vse bolj prepušča prostor novemu redu, v katerem digitalizacija ter novi načini delitve in organiziranja dela (tudi znanstvenega) nadomeščajo do sedaj znano. V poskusih preseganja tradicionalne dinamike moči in demokratizacije znanstvenega raziskovanja pa ne gre prezreti nevarnosti, ki jo rahljanje profesionalne avtoritete strokovnjakov lahko ima za družbo. Do sedaj so znanstveno raziskovanje in ustvarjanje znanja izvajali predvsem usposobljeni znanstveniki in raziskovalci, ki so na osnovi specializiranega znanja in večšin ter strokovne avtonomije ohranjali visoke standarde znanstvene strogosti in kakovosti. Koncept občanske znanosti izpodbija tradicionalni

model z vključevanjem nepoklicnih posameznikov v znanstvene raziskave. Z večjo dostopnostjo podatkov in informacij se po en strani demokratizacija raziskovalnega dela zdi nujna. Po drugi strani pa monopolizacija upravljanja s podatki in zastavljanja raziskovalnih prioritet zahteva zelo močno in aktivno profesionalno skupnost, ki bo raziskovalni razvoj lahko usmerjala v dobro družbe.

Ob odpiranju priložnosti za vključevanje in sodelovanje državljanov pri soustvarjanju znanja je, torej pomembno skrbeti za ohranjanje strokovne avtoritete profesionalnih znanstvenic in znanstvenikov. Ustrezno ravnovesje med znanstveno avtonomijo in odprtostjo mora biti utemeljeno na zavedanju, da samo močna profesionalna znanstvena skupnost lahko vstopa v za družbo produktivno razmerje s svojim okoljem.

Literatura

- Burawoy, M. (2005) For Public Sociology. *American Sociological Review*. Volume 70, Issue 1
- Durkheim, E. (1997) *The division of labor in society*. New York: Free
- Freidson, E. (1986) *Professional Powers: A Study of the Institutionalization of Formal Knowledge*. Chicago, IL: University of Chicago Press.
- Greenwood, E. (1957) 'The Attributes of a Profession'. *Social Work* 2(3), pp. 44–55.
- Johnson, T. J. (1972) *Professions and Power*. London: Macmillan.
- Larson, M. S. (1977) *The Rise of Professionalism: A Sociological Analysis*. Berkeley, CA: University of California Press.
- Macdonald, K. M. (1995) *The Sociology of the Professions*. London: Sage.
- Mills, C. W. (2018) *Sociološka imaginacija*. Ljubljana: Fakulteta za družbene vede.
- Szeleny, I. (2022) *From State Socialism to Post-Communist Capitalism*. Viesbaden: Harrasowitz Verlag
- Weber, M. (1968) *Economy and Society: An Outline of Interpretive Sociology*.

Bečir Kečanović

OBČANSKO RAZISKOVANJE IN JAVNA VARNOST: OSEBNE IZKUŠNJE IN ZAKONODAJNA POLITIKA

Čeprav je *občanska znanost* otrok novejšega časa, sem se s tem, kar je njena značilnost vključevanja skupnosti in laičnega znanja občanov, na neki način srečal pred dobrimi štiridesetletji, ko sem bil kot miličnik na začetku poklicne poti razporejen na delo v varnostnem okolišu. S tedanjo ureditvijo in sistemom javne varnosti je bil varnostni okoliš »mikro« območje lokalne skupnosti, na katerem so miličniki sodelovali z delovnimi ljudmi in občani tako, da so njihove zaznave in ugotovitve, z današnjega gledišča primerljive s tem, kar je značilnost občanskega raziskovanja, vključevali v skupna prizadevanja za javno varnost, kriminalitetno politiko, zakonodajno urejanje in prakso varovanja življenja ljudi in premoženja, miru in sožitja v lokalnem okolju. Ta dolgoročna naložba v varnostno kulturo je bila tedaj in je še vedno primerljiva s konceptom javne varnosti (*public security*), družbene zaščite (*public safety*) in javnega reda (*public order*) v demokratičnih družbah in državah.

Med osamosvajanjem Slovenije se je vključevanje skupnosti in občanskega znanja pri zagotavljanju javne varnosti posebej obrestovalo. Osebnostno sem ga doživljal kot povratno darilo skupnosti z izjemnim zaupanjem in pripravljenostjo javnosti, državljanek in državljanov, da miličnikom stojijo ob strani in jih podpirajo pri najzahtevnejših nalogah javne varnosti in obrambe Slovenije. Rezultati raziskav javnega mnenja o tem potrjujejo, da so bile nacionalne varnostne institucije, teritorialna obramba in milica oz. kasneje vojska in policija še posebej deležne visokega zaupanja, ker so v svoji družbeni vlogi izpolnile pričakovanja pri vzpostavljanju slovenske državnosti. Kasneje se je to zaupanje ustalilo, žal je z leti tudi splahnelo (Toš, N. idr., e-vir, 2021).

Z razliko od današnjega policijskega okoliša, ki naj bi formalno služil istemu namenu, dejansko pa pri ljudeh zbuja skrb, da se policija zlagoma umika iz lokalnega okolja – zaradi tega javna varnost nepovratno izgublja nenadomestljiv varnostni potencial skupnosti in občanskega raziskovanja – je bila glavna značilnost in metoda dela v varnostnem okolišu to, kar akad. zasl. prof. dr. Zdravko Mlinar v uredniškem predgovoru k prvemu delu zbornika *Izzivi občanskega raziskovanja* (Mlinar, Z., idr., e-vir, 2022) opisuje kot težnjo k opolnomočenju, da človek ni predmet, temveč oseba, avtonomni subjekt in dejavnik sprememb v svojem življenjskem okolju. Če to primerjam z mojimi izkušnjami iz prakse javne varnosti, je opolnomočeni občan in aktivni državljan tisti, ki po najboljših močeh prispeva k varovanju življenja in premoženja ljudi ter skupnih vrednot miru in sožitja v lokalnem okolju, mestih in skupnostih, kjer živimo svoje vsakdanje življenje.

Po osamosvojitvi sem poklicno pot nadaljeval v kriminalistični policiji. Z izkušnjami iz najzahtevnejših primerov odkrivanja in preiskovanja kaznivih dejanj sem bil v istem času povabljen, da kot inštruktor in predavatelj sodelujem pri osnovnem in praktičnem usposabljanju novih pripadnikov in pripadnic kriminalistične policije. V tej vlogi sem se znašel pred izzivi, kako bodoče kriminalistične preiskovalce v razmeroma kratkem času usposobiti, da poleg teoretičnega znanja imajo praktične

izkušnje tudi za sodelovanje z laično javnostjo in občani v vlogi prič, očitidcev ali oseb, ki v zvezi s kaznivimi dejanji lahko prispevajo pomembne informacije. Ob akcijskem raziskovanju, v katerem raziskovalec hkrati raziskuje in vrednoti lastne zaznave, čustva in občutke, so mi pri tem največ pomagale ravno osebne izkušnje s konkretnimi primeri.

V povezavi z naslovno temo o občanskem raziskovanju in javni varnosti lahko rečem, da gre pri prenosu izkušenj predvsem za pripovedovanje življenjskih zgodb ali narativ občanske znanosti. S pripovedovanjem se med pripovedovalcem in poslušalcem razvije posebno razmerje, v katerem si slednji s poslušanjem zgodbe ustvari svojo predstavo, iz katere črpa izkustvo, ki ga vselej spremljajo določena čustva in občutki. S to metodo smo kriminalistični inštruktorji na podlagi osebnih izkušenj usposabljali bodoče preiskovalce tako, da smo jih znova postavili v različne problemske situacije, v katerih so s prevzemanjem vlog storilca, žrtve ali naključnega opazovalca sami doživljali, kako se osebne izkušnje v miselnem procesiranju izmikajo teoriji, analitičnemu mišljenju in logičnemu sklepanju. S ponavljanjem vlog so bili udeleženci usposabljanj primorani, da sami doživljajo in s pridobljenimi izkušnjami obenem ponotranjijo še moralno dimenzijo in normativno etiko raziskovanja. Ker je metoda na narativu zasnovanega poučevanja zdaj že široko sprejeta in uveljavljena, menim, da bi veljalo razmisliti o njeni praktični uporabi v pripravah občanskega raziskovanja na sodelovanje v raziskovalnih in inovacijskih projektih pod okriljem profesionalne oziroma odprte znanosti.

Z osebnimi izkušnjami na področju javne varnosti torej ocenjujem, da je občanska znanost v določenih primerih lahko ključna pri zasnovi in izvedbi raziskovalnega procesa, če ta proces v celoti, tako glede občanskega kot profesionalnega raziskovanja spoštuje spoznavna in etična merila ter načela odprte znanosti. Vzemimo, npr., kriminalistično forenziko z vključevanjem narativa in rezultatov občanskega raziskovanja glede odnosa storilca do žrtve in posledic t.i. krvnih deliktov, spolnega in drugega nasilja. V ozadju je vedno vprašanje bolj ali manj izražene agresije, ki je lahko povezana z izključevanjem. V kratkem povedano, tisti, ki mu ne uspe, da ga drugi sprejmejo, je z izključevanjem ali z izgubo pomembnega odnosa prizadet in onemogočen, da se »normalno« integrira v skupnost. Če tega ne zmore predeleti, se bo prejkoslej odzval z agresijo, bodisi proti drugim bodisi proti samemu sebi. To seveda ni vrednostna ocena, s katero bi bilo dopustno vnaprej in kar tako prejudicirati konkretne primere kaznivih dejanj. Kot miselna strategija v kontekstu današnjega razraščanja družbene patologije, pa je morda edina, ki občanskemu raziskovanju lahko pomaga razumeti, od kod izvirajo vse te negativne silnice, ki z izključevanjem generirajo nestrpnost, sovraštvo in nasilje, duševne stiske in samomorilnost v naši družbi.

Od poklicne poti in osebnih izkušenj z javno varnostjo v državnih organih sem se pred skoraj desetimi leti odločil, da se preizkusim v vlogi aktivnega državljana in radovednega raziskovalca družbenih razmer. Ko sem v tej vlogi začel z raziskovanjem pojavnih oblik *izključevanja* v procesu globalizacije, sem pri odbiranju primerjalnih virov prav s prijetnim presenečenjem odkril znanstveni prispevek v avtorstvu Zdravka Mlinarja, *Conceptualizing the process of globalization*, objavljen, v: Woodward, A., Kohli, M., *Inclusions and Exclusions in European Societies*. Kmalu za tem sem imel priložnost profesorja Mlinarja osebno spoznati, ko smo marca

2015 v državnem svetu organizirali posvet *Vključujoča družba, vrednote in izzivi*. Le nekaj mesecev za tem so svetovna skupnost in države podpisnice na vrhu Združenih narodov septembra 2015 v New Yorku sprejele Agendo 2030. Med njenimi 17. cilji je poseben poudarek namenjen vključujoči družbi. Naključje je tako nanese, da mi pri občanskem raziskovanju vključujoče družbe še vedno koristijo osebne izkušnje s področja javne varnosti.

Z današnjega vidika sprejetih mednarodnih obveznosti Slovenije, kot ene od držav podpisnic Agende 2030, ter zakonodaje o znanstvenoraziskovalni in inovacijski dejavnosti, je vključevanje s temeljnimi predpostavkami demokratične družbe tako rekoč naravno okolje občanskega raziskovanja. Če v zvezi s tem primeroma pogledamo smernice zakonodajne politike, določene z resolucijo državnega zbora o normativni dejavnosti (ReNDej), hitro lahko najdemo vzporednice s tem, kar o vključevanju, participaciji in občanskem raziskovanju v *Izzivih občanskega raziskovanja* skupaj s soavtoricami in soavtorji ugotavlja profesor Mlinar. Da mora biti primerna pozornost že v postopku priprave in sprejemanja predpisov namenjena posvetovanju s strokovno in z drugimi zainteresiranimi javnostmi, je ena od glavnih zahtev, tako za zakonodajno politiko kot za uresničevanje zakonske ureditve o znanstvenoraziskovalni in inovacijski dejavnosti po načelih odprte znanosti (Zakon o znanstvenoraziskovalni in inovacijski dejavnosti, ZZrID).

S tem ko je bila v zakonu (ZZrID) sprejeta kot pravni pojem, so dokončno prehteli tudi jezikovni argumenti, da je občanska znanost najustreznejši slovenski prevod angleškega termina *citizen science*. Glede tega je Mlinar že pred zakonodajnim postopkom za sprejem ZZrID utemeljeno opozarjal, da raba besede »državljan« pri nas ima ožji pomen kot angleški izraz *citizen*, ki opredeljuje aktivnega prebivalca mesta oziroma člana družbene skupnosti (Mlinar, e-vir, 2021). Če bi zakonodajalec ubral drugačno pot, bi lahko bilo zakonsko besedilo že po jezikovni razlagi ustavnih določb o lokalni samoupravi v nasprotju z načelom ustavnosti oziroma usklajenosti zakonov in drugih predpisov z ustavo in mednarodnimi (*konvencijskimi*) standardi varstva človekovih pravic in temeljnih svoboščin posameznika, ne le kot državljana, ampak tudi občana in prebivalca lokalne skupnosti. Določbe slovenske ustave o lokalni samoupravi namreč govorijo o prebivalcih, ne le o državljanih. Prebivalci Slovenije oziroma občani uresničujejo lokalno samoupravo v občinah in drugih lokalnih skupnostih.

Prikaz osebnih izkušenj v kontekstu občanskega raziskovanja in javne varnosti končujem z mislijo, da je izključevanje sistemski odklon, čigar vzroke in posledice je nujno odpravljati z etiko človečnosti in razvojem vključujoče družbe. Oboje je v več pogledih neločljivo povezano s kontekstom in vrednotami skupnosti, kar po načelih odprte znanosti in demokratične družbe ultimativno zahteva vključevanje javnosti in občanskega raziskovanja, podprto z dejavno vlogo države, njenega pravnega in političnega sistema. Glede tega, *Evropska komisija v prizadevanjih za trajnostni razvoj ugotavlja, da gre za potrebo po učinkovitejšem odpravljanju nasprotij in ustvarjanju sinergij, da se okrepi razvojno sodelovanje. S tem namenom njen model politike koherentnosti za razvoj (policy coherence for development) zajema smernice in integrirana orodja za boljše predpise (better regulation), ki praviloma morajo biti podprti s preverljivimi dokazi (evidence-informed policy making/evidence-based policy), tako občanske kot profesionalne znanosti*. V razmerah vse večje negotovosti

in varnostnih tveganj sem v tem kontekstu prepričan, da vključujoča družba skupaj z občansko znanostjo predstavlja še ne izkoriščen potencial za trajnostni razvoj, mir in varnost, napredek in blaginjo za vse.

Za konec posebej navajam, da občansko raziskovanje in javno varnost v vlogi aktivnega državljana z vključujočo družbo povezujem, v smislu načela oziroma politike koherentnosti usklajujem s konceptom deliberativne (posvetovalne, razpravljalne) demokracije, uporabno etiko, pravom in zakonodajno politiko. Pri tem se v veliki meri zgledujem po znanstvenem delu zasl. prof. dr. Albina Igličarja in njegovem dragocenem prispevku k razvoju sociologije prava v Sloveniji. Spomini z osebnimi izkušnjami iz prakse javne varnosti pa me znova vračajo v čas, ko sem se kot miličnik začetnik prvič srečal s tem, kar sem lahko povzel v tem skromnem prispevku Občansko raziskovanje in javna varnost: osebne izkušnje in zakonodajna politika.

Andrej Kirn Znanost, občanska znanost in ekološka kriza

Vsi smo na isti ladji, toda v različnih razredih

Koncept občanske znanosti je v svetu zelo razširjen kot citizen science, pri nas ga je praktično preizkusil akademik Zdravko Mlinar na primeru kraja Žiri. (Mlinar, 2022) S prispevki je sodelovalo mnogo občanov, ki živijo ali pa so bili rojeni v Žireh. Za ekološko/okoljsko tematiko urednik in soavtor knjige ugotavlja, da podnebna kriza in »spoznanja o mejah rasti in mejah svobode ... marsikaj postavlja na glavo« (Mlinar, 2022:15). Dramatičnost in globalnost ekološke/okoljske problematike sta izraženi že v naslovu enega izmed prispevkov. »Če okoljske teme ne postanejo prioriteta, prihodnosti preprosto ne bo.« (Oblak, 2022: 236)

V drugi polovici 20. stoletja je računalniško modeliranje (Forrester, 1971; Meadows, 1972) ekonomske in demografske rasti ter njenih ekoloških posledic pokazalo, da paradigma trajne ekonomske rasti trajno ni mogoča na prostorsko, surovinskem in ekosistemsko omejenem planetu. Po sedanji politični razvojno okoljski koncepciji naj bi linearno in eksponentno rast zamenjala trajna rast krožnega gospodarstva, ne da bi se ob tem degradirala narava. Na omejenem planetu v daljšem časovnem obdobju ne more biti nobene trajno vzdržne rasti, niti krožne niti zelene. Vzdržna trajna rast je oksimoron, t. j. bistroumni nesmisel. Pot v trajno rast produkcije in potrošnje je pot v družbeno-ekološko katastrofo.

Empirično je bila prognozirana možnost dramatičnega upada blaginje, če se bo nadaljevala sedanja rast proizvodnje in potrošnje. Kljub številnim mednarodnim dogovorom, ukrepom vladnih organov in okoljsko odgovornih podjetij še vedno prakticiramo paradigmo netrajnostnega razvoja, torej smo na poti družbeno-ekološkega samouničenja. Vse bolj pogoste in ekstremne postajajo ekološke/okoljske posledice rastoče produkcije in potrošnje. Že desetletja se kaže »neskladje med globalno ekologijo in nacionalno politiko« (Mlinar, 1992: 54). Če se to neskladje ne bo odpravilo, se družbeno-ekološki katastrofi ne bomo mogli izogniti. Čas se izteka. Voda teče že v grlo.

Znanost, občansko raziskovanje in ekološka kriza

Kot je bil začetek novoveške znanstvene metode povezan z družbenimi spremembami, tako je in bo sodobna znanost povezana z ekosistemsko družbenimi spremembami, z zelenim prehodom k obnovljivim virom energije, h krožnemu gospodarstvu, k ekosocialni družbi, ogljično nevtralni civilizaciji in podobno. Z naraščajočo ekološko krizo in ekološko ozaveščenostjo v zadnji tretjini dvajsetega stoletja se je tudi občansko raziskovanje nekoliko razširilo na okoljske probleme občanov v lokalni skupnosti. Nosilci vsake znanstvene discipline – ne glede na to, kako so spoznavno blizu ali oddaljeni od ekološke/okoljske tematike – morajo biti zainteresirani za preprečitev ekološke katastrofe in s tem za spremembo dosedanje proizvodnje in dosedanega načina življenja. Grozeča družbeno-ekološka katastrofa ogroža obstoj civilizacije, s tem pa je ogrožen obstoj vsake znanosti. Mnoge

znanosti s svojim spoznanjem in raziskovanjem podpirajo ugotovitve, zahteve in predloge občanov in občanskega raziskovanja. Obratno pa okoljsko gibanje in občansko okoljsko raziskovanje zahtevata spremembo okoljske politike v skladu s spoznanji ekološke znanosti. Takšna spoznavna angažiranost ni v škodo objektivnosti, ampak odpira možnosti, da znanstvena spoznanja postanejo javna zadeva in da se javnost angažira za udejanjanje njenih spoznanj. Nosilci strokovnih in znanstvenih spoznanj so na naslednji način povezani z ekološko/okoljsko problematiko:

- do nje so indiferentni in nezainteresirani, zanima jih le njihovo specializirano, disciplinarno področje,
- so zanikovalci antropogenih vzrokov podnebnih sprememb,
- so simpatizerji okoljskih gibanj in so zaskrbljeni zaradi ekoloških/okoljskih problemov in trendov,
- spoznavno in raziskovalno podpirajo okoljska gibanja, vendar se ne udeležujejo njihovih akcij in protestov,
- spoznavno in praktično angažirano podpirajo okoljska gibanja.

Ekološka kriza in lokalni okoljski problemi vse bolj vsiljujejo raziskovalne teme tako profesionalni kot občanski znanosti. Z ekološko/okoljsko prizadetostjo, ogroženostjo in ozaveščenostjo ljudi občansko raziskovanje lahko dobi bolj aktivno obliko v zahtevah za opustitev in spremembo številnih dejavnosti in načrtov. Ustanovitev in krepitev okoljskih gibanj in zelenih političnih strank je povezano z občanskim raziskovanjem, odporom in zahtevami po okoljski politiki, ki bi uspešno omejevala dobičkonosno koriščenje prostora in različnih naravnih virov, da se ne bi slabšala kvaliteta življenja ljudi.

Številne profesionalne znanosti (sociologija, zgodovina, etnologija, biologija, medicina, krajinska arhitektura idr.) odkrivajo, v kateri fazi raziskovanja in pri katerih problemih je smiselno in potrebno spoznavno, etično in stroškovno vključiti občansko raziskovanje. Ekološki/okoljski problemi ljudi so spodbudili občansko raziskovanje, ki je kot podpora za večjo verodostojnost svojih spoznanj in upravičenost svojih zahtev skušalo pritegniti profesionalne znanstvenike in strokovnjake, da raziščejo problem in s svojimi spoznanji utemeljijo bojazni, zahteve in predloge občanov, ker ti ne zaupajo strokovnjakom v podjetjih in vladnih institucijah zaradi sprege politike s kapitalom in kapitalskimi profitniškimi interesi. Tovrstna prizadevanja Eko kroga iz Zasavja pa so uspela. O razočaranju in nezaupanju v strokovnjake vladnih institucij in raziskovalnih institutov veliko lahko povedo aktivisti Eko kroga iz Zasavja. V takšni situaciji je videlo občansko raziskovanje edino možno spoznavno orožje v izgradnji lastne ekspertize (Mlinar, 2021: 25–26).²⁴⁹ V tem primeru upravičeno nezaupanje v stroko pa se v drugih primerih lahko prevesi v neupravičeno podcenjevanje stroke, ki se je kazalo v odklanjanju cepiva zoper covid-19. Kjer so strokovne in raziskovalne institucije podvržene delovanju trga in so zato nagnjene do prilagajanja raziskovalnih rezultatov interesom naročnika, ki je plačal raziskavo, je preprečevanje takšnega obnašanja v tem, da je izvajalec raziskave finančno neodvisen od naročnika, ki ima interes za ugodno razlago raziskovalnih rezultatov. Takšen predlog bi lahko izhajal iz izkušenj Eko kroga Zasavje.

²⁴⁹ Članek predstavlja izredno poglobljeno in sistematično obravnavo teme. Je temeljita znanstvena analiza koncepta in gibanja občanske znanosti (citizen science).

Ekološko/okoljska problematika ni samo razširila predmet občanskega raziskovanja, ampak ga je potisnila v bolj aktivno držo nasproti politiki in kapitalu. Ljudje zahtevajo strožje okoljske standarde, da ne bodo izpusti in onesnaževanje legalni

Znanost in občansko raziskovanje

Gledano zgodovinsko so iz vsakdanjega izkustva in znanja vzniknile mnoge znanstvene discipline. Potem so postale avtonomne in za njihov nadaljnji razvoj občansko raziskovanje ni bilo več potrebno. Zlasti na področju humanistike in družboslovja, ki raziskuje odnose med ljudmi, njihove dejavnosti in produkte, je razvoj profesionalne znanosti dosegel raven, na kateri je bilo v določeni fazi možno in potrebno vključiti sodelovanje z občanskim raziskovanjem. Amatersko, ljubiteljsko raziskovanje pa je prisotno tudi na naravoslovnem področju (astronomija, biologija, meteorologija ...).

Sam obstoj občanske znanosti pa kaže na to, da nekaj ni v redu v odnosu profesionalne znanosti in stroke do problemov občanov. Pomanjkljivosti občanskega raziskovanja se lahko zmanjšajo ali odpravijo z njegovim sodelovanjem z znanostjo, kar pa ni enostavno in je lahko težavno za obe strani. Vključitev občanskega raziskovanja v nekatere projekte širi obseg zbiranja podatkov in s tem večjo verodostojnost statističnih zaključkov in manjše stroške zaradi prostovoljnega sodelovanja laikov. Obračanje profesionalne znanosti k problemom občanske slabi prevlado disciplinarnega, specializiranega raziskovalnega pristopa.

Ne glede na to, da je za nekatere sporen termin »občanska znanost«,²⁵⁰ pa njen nastanek lahko razumemo tudi kot reakcijo na situacijo, ko je profesionalna znanstvena odličnost »privedla do podcenjevanja problemov in možnosti za njihovo reševanje v domačem okolju« (Mlinar, 2021: 16, 17; citirano po Stanonik, 2022: 115). Mlinar ugotavlja, da politika »znanosti negativno sankcionira aplikativno usmerjeno raziskovanje, ki se ne izkazuje z objavami v mednarodnem merilu; s tem dodatno odvrača pozornost in privrženost usmeritvi, ki jo uveljavlja občanska znanost« (Mlinar, 2021: 48). Posledica takšne politike znanosti je po Mlinarju nadaljevanje tradicije akademske zaprtosti. V takšni politiki znanosti se kažeta nezadostno razumevanje in upoštevanje konteksta družboslovnih znanosti. Slovenske sindikate, družino, politične stranke idr. ni mogoče raziskovati v Nemčiji, ZDA, Japonski, kot je možno lastnosti materialov, kvantne interakcije, razvoj vesolja itd. K odtujenosti znanosti od problematike domačega okolja je prispevala tudi politika znanosti z razpisanimi temami, ki niso povezane s slovenskimi problemi in z njihovimi posebnostmi.

²⁵⁰ Marija Stanonik (2022: 114) v svojem prispevku kritično razpravlja tudi o pojmu »občanska znanost«. Pojem znanost se po njenem mnenju v besedni zvezi »občanska znanost« preveč deplasira, zato ga resni znanstveniki ne morejo sprejeti. V izrazu »občanska znanost« že pridevnik kaže, da ne gre za istovetnost s profesionalno znanostjo. Videti pa je, da to ni dovolj za »resne znanstvenike« in da je v terminu »laična znanost« bolj izpostavljena njena različnost do profesionalne znanosti. Z logičnega vidika za zamenjavo terminologije. Vselej je pomembnejša vsebina kot njeno poimenovanje, toda če je to ovira za sprejem njene vsebine, potem je umestno zamenjati terminologijo. Ta ni pomembna, če obstaja soglasje, da je laična znanost, laično raziskovanje, občanska znanost in obratno, da je občanska znanost laična znanost. Lahko pa terminološka nesprejemljivost ne temelji samo na spoznavnih, ampak tudi na vrednotnih razlogih. Možno je tudi, da nesprejemljivost ne izhaja samo iz prepričanja, da je v njej deplasiran pojem znanost, ampak temelji tudi v vrednotenju laičnega znanja in raziskovanja, kot je bilo to prisotno pri nastajanju moderne naravoslovne znanosti in odnosa univerzitetne znanosti do znanj in empiričnih raziskovalnih postopkov rokodelcev ter fizičnega dela sploh.

Obstaja tako vzajemno dopolnjevanje kot tudi razlika med občansko in profesionalno znanostjo. Občansko raziskovanje je opisno, lokalno, fragmentarno, ne pa metodično, sistemsko, splošno in teoretično.

Bolj je primeren termin občanska znanost, občansko raziskovanje kot pa državljanska znanost. Za to primernost zlasti govori lokalnost. V razmerju med znanostjo in občansko znanostjo obstajajo še mnoga nerešena vprašanja, med drugim »koliko in kako (naj) se izključujejo ali (raz)ločujejo profesionalci in laiki« (Mlinar, 2021: 50). Potrebno je dvojno odpiranje »glavnega toka« slovenskega družboslovja: 1) do velike raznovrstnosti akterjev in vsebin življenjskega okolja, 2) do sistemskih značilnosti našega neoliberalnega kapitalizma (ne pa da se jih sprejema kot samoumevne, ki jih je treba le izboljševati, omejevat in funkcionalno spreminjati z raziskovalno socialno tehnologijo).

Ugotovitve občanskega raziskovanja so lahko nastavki in spodbude za teoretski, metodološki in sistematičen pristop profesionalne znanosti k problemom in temam občanske znanosti. Njena lokalna spoznanja prispevajo k ponazoritvi splošnega v profesionalni znanosti.

Občansko raziskovanje, pobude in konflikti

Občansko raziskovanje ne smemo omejiti na opise raznih dejavnosti, etnoloških značilnosti in zbiranje informacij (na primer število določenih živali na določenem kraju), ampak vključuje pri okoljskih temah tudi zahteve in predloge, ki naj jih upoštevajo odločevalci na različnih političnih ravneh. Pomembna niso samo spoznanja in predlogi profesionalne in občanske znanosti, ampak tudi njihovo udejanjenje. Tako v znanosti kot v občanskem raziskovanju prihaja do razhajanja in konfliktov s politiko in njenimi strokovnimi službami. Občansko protestno gibanje še ni občanska znanost, lahko pa spodbuja občansko okoljsko raziskovanje in išče podporo pri profesionalni znanosti in stroki. Primer strokovne podpore je javno opozorilo zdravnikov UKC o tveganjih gradnje kanala C0 v Ljubljani prek vodovarstvenega območja. Vedno pa obstaja možnost, da politične stranke za svoj politični, ne pa okoljski interes izkoristijo občansko okoljsko vedenje in gibanje.

Znanost, neželene in nehotene posledice

Uvajanje v družbeno prakso predloge družboslovnih znanosti lahko vodi k neželenim in nepredvidenim posledicam, ki so nasprotne od pričakovanih rezultatov. O nenamernih posledicah je že pred drugo svetovno vojno leta 1936 pisal sociolog Merton, o njih pa so pred mnogimi leti razpravljali tudi slovenski in jugoslovanski sociologi.

Znanost pestijo številni zunajznanstveni organizacijski in finančni problemi, vendar kljub temu ne sme podcenjevati vprašanja, kako se z uporabo znanstvenih spoznanj spreminjajo narava in družba, človekovo mišljenje in človekovi biofiziološki procesi. Ne sme se zadovoljiti s prevladujočim aksiomom, da je pač od človeka odvisno, za kakšne cilje bo uporabil znanost in tehniko, za dobro ali zlo. Uporaba znanosti presega cilje dobrega in zla. Nastajajo posledice, ki jih nihče ni hotel in predvidel. Z razširitvijo rabe fosilnih goriv nobeden ni imel zahrbtnega namena spreminjati podnebje. Ni samo problem, kot se običajno misli, v možni zlorabi znanosti in tehnike, ampak je problem v sami rabi, ki jo sicer vodijo moralno neoporečni cilji,

a vseeno prihaja do neželenih in nehotenih posledic. S tem je povezano nezaupanje ljudi v znanost in tehniko. Tudi ta situacija je spodbujala nastanek in širitev občanskega raziskovanja. Znanost še ni v zadostnem obsegu razkrila in raziskala nenaermerne in neželene družbene in ekološke/okoljske posledice uporabe svojih odkritij. Se pa vse bolj sistematsko, teoretsko in empirično raziskuje zapoznele ekološke/okoljske posledice tehničnih inovacij. Na ekološkem področju je znanost že pred desetletji odkrila bodoče neželene posledice rabe fosilnih goriv in trajne rasti, toda kljub tem spoznanjem ni prišlo do radikalnega družbeno-ekološkega obrata. Ko sta eksplodirali atomski bombi nad Hirošimo in Nagasakijem, je znanstvenik vzkliknil, da je postal uničevalec svetov. Ko so se nakazovale možnosti biotehnologije, se je začel spraševati, kdo bo igral boga. Kaj bo vzkliknil danes, ko se nakazujejo možnosti razvoja umetne inteligence? Mogoče bi bilo primerno vprašanje, kdo se bo še igral človeka, in ne kdo bo igral boga. V družbeni zavesti se začne spreminjati razumevanje znanstveno-tehničnega napredka in z njim družbena vloga znanosti in tehnike. Nevtralnno instrumentalno koncepcijo znanosti in tehnike začne izpodrivati vrednotno konfliktna. Gre tudi za manifestacijo občanske refleksije in v njej se ne sme videti zgolj neznanstvenosti in protiznanstvenosti, ampak tudi sporočilo, da morata znanost in tehnika kritično premisliti svojo družbeno vlogo in možne neželene posledice za vse življenje na Zemlji. Povečuje se tveganje, da vsak škodljiv vpliv postane globalen. Ko postane škodljiv vpliv globalen, se mu ne more nihče izogniti. Ta trditev je bila pred dobrimi 30 leti zapisana takole: »Ko pride do globalizacije neželenih učinkov, jim pač noben segment družbe in sveta ne more več uiti« (Mlinar, 1992, 54).

Kar je za nekatere deplasiranje pojma znanosti v besedni zvezi »občanska znanost«, je za druge manifestacija procesa podružbljanja (socializacija) znanosti. Podružbljanje ni omejeno samo na pojav občanskega raziskovanja in popularizacijo dosežkov profesionalne znanosti, ampak gre za nova razmerja med znanostjo in družbo, večjo zainteresiranost in odgovornost znanosti za družbeni razvoj in probleme ljudi. Ena temeljnih značilnosti podružbljanja je v tem, »da znanstveno delovanje ni več le nekakšen sektor zase, ampak tako v teoriji kot v praksi vse bolj postaja sestavina vsakdanjega življenja in življenjskega okolja« (Mlinar 2021: 25). Možna je splošna trditev: če bo uporaba naravoslovne tehniške in družboslovne znanosti prizadela potrebe in interese ozaveščenih ljudi in povečala tveganja za neželene posledice, se bo širil prostor za občansko znanost, občansko raziskovanje, proteste in zahteve.

Literatura

- Bernal, John Desmond (1970): *Wissenschaft. Science in History*. Hamburg: Rowohlt Taschenbuch Verlag, zv. 1–4.
- Forrester, Jay W. (1971): *World Dynamics*. Cambridge: Mass. Wright-Allen Press.
- Kirn, Andrej (2012): *Družbenoekološki obrat ali propad*. Ljubljana: Fakulteta za družbene vede. Založba FDV.
- Kirn, Andrej (2019): *Znanost in družbenoekološka kriza* (neobjavljeni tekst).
- Kirn, Andrej (2020): *Družbena alternativa in entropija*. Ljubljana: Fakulteta za družbene vede. Založba FDV.
- Meadows, Dunella H.; Meadows, Dennis L.; Randers, Joergen; Behrens, William W. (1972): *The Limits to Growth*. London; A Potomac Associates EARTH ISLAND LIMITED.

- Mlinar, Zdravko (1992): Raznovrstnost v naravi in družbi. Slovenska ekonomska revija, letnik 43, št. 1, str. 53–56.
- Mlinar, Zdravko (2021): Kaj nam prinaša koncept in gibanje občanska znanost (Citizen Science)? Časopis za kritiko znanosti, letnik 49, št. 202, str. 23–63.
- Mlinar, Zdravko, urednik in soavtor (2022): Izzivi občanskega raziskovanja. Izkušnje in pričakovanja iz Žirov in od drugod, zv. 1 in 2. Žiri: Muzejsko društvo str. 236–246.
- Mlinar, Zdravko (2022a): Družboslovno raziskovanje med profesionalizacijo in podružbljanjem. Ljubljana: Fakulteta za družbene vede in Slovenska akademija znanosti in umetnosti.
- Oblak, Irena (2022): Če okoljske teme ne postanejo prioriteta, prihodnosti preprosto ne bo. V: Mlinar, Zdravko urednik in soavtor (2022): Izzivi občanskega raziskovanja. Izkušnje in pričakovanja iz Žirov in od drugod, zv.1. Žiri: Muzejsko društvo, str. 236–246.
- Plut, Dušan (2022): Ekosistemska družbena ureditev. Prvi zvezek, podstat in gradniki ekosistemske družbene ureditve. Drugi zvezek, Slovenija in Evropa. Ljubljana: Založba Univerze v Ljubljani. Izdala Znanstvena založba Filozofske fakultete Univerze v Ljubljani.
- Rizman, Rudi (2020): Družba in politika v času retrotopije. Teme iz politične sociologije. Ljubljana: Znanstvena založba Filozofske fakultete Univerze v Ljubljani.
- Stanonik, Marija (2022): Laično raziskovanje v navskrižju teorije in prakse na primeru Žirov in knjižne zbirke Glasovi. V: Mlinar, Zdravko urednik in soavtor (2022): Izzivi občanskega raziskovanja. Izkušnje in pričakovanja iz Žirov in od drugod. Prvi del. Občina Žiri: Muzejsko društvo Žiri, str. 111–144.
- Walker, Charles (ed.) (1972): Modern Technology and Civilization. New York, Toronto, London:McGraw-Hill Book Company, Inc.
- Zilsel, Edgar (1976): Die sozialen Urspruenge der neuzeitlichen Wissenschaft. Frankfurt am Main: Suhrkamp.
- Žakelj, Viktor (2013): Čas je za ekosocializem. Škofja Loka: Založba VBG d.o.o.
- Žakelj, Viktor (2018): Družbeno odgovorno gospodarjenje. Ljubljana: VBG.

Drago Kos

UPORABNOST »OBČANSKE INTELIGENCE« Z VIDIKA OKOLJA IN PROSTORA

Občanska znanost ima širok razpon uporabe, pa vendar se je treba vedno zavedati tudi omejitve in prevelikih pričakovanj. Težko si je predstavljati, da bi občanska znanost lahko enakopravno sodelovala z visoko specializiranimi formaliziranimi strokami oz. znanstvenimi disciplinami, kot je npr. jedrska fizika ali pa genetika, biokemija ipd., čeprav tudi tu pozitivna presenečenja prispevka občanske znanosti ne smemo oz. ne moremo izključiti.

Pomislimo samo na **samoorganizacijo civilne družbe** v soočenju z nevarnimi posledicami jedrske energije ali pa npr. genetike. Po drugi strani pa obstajajo tudi znanstvena oz. strokovna področja, kjer vključevanje občanske znanosti lahko prispeva vsebinsko celo več kot formalizirana, rigidna in zato, za mnoge subtilne posebnosti, »slepa« in neodzivna, predvsem pa ortodoksna formalizirana stroka oz. znanost.

Dolgoletno sledenje raznovrstnim prostorskim strokam, razkrije, da je prav prostorsko okolijski kompleks, t. j. urejanje in načrtovanje prostora ter varovanje okolja področje, ki potencialno spodbuja razmah občanske znanosti in raziskovanja. Težko bi našli še kakšno drugo področje, kjer najdemo tolikšno število tem, ki jih formalna znanost (stroka) pogosto spregleda, čeprav je njihov pomen za strokovno in legitimno urejanje in načrtovanje prostora povsem očiten. Razlike v dojemanju prostora in okolja, raznovrstne individualne konstrukcije prostora, raznovrstni in izključujoči interesi v **formalnem sistemu urejanja prostora** in načrtovalskih dokumentih, pogosto niso reprezentativno predstavljene, preprosto že zaradi tega, ker so preštevilne in jih sistem urejanja in načrtovanja ne zna, noče ali ne zmore integrirati. Redukcija prostorskih predstav pa je nemalokrat tudi posledica šibke motivacije in nekooperativnih ter tekmovalnih disciplinarnih razmerij.

Že pred nekaj desetletji leti smo (prostorski) sociologi ugotavljali, da obstaja velik razkorak med uvodničarskim poudarjanjem, kaj vse je treba še raziskati in upoštevati, če se **hočemo izogniti redukcionizmu**, ki je lahko tako očiten, da tudi »slepici« ugotavljajo, kako je stroka (znanost) izgubila stik z realnostjo. Ob tem pa je treba priznati, da so vzroki za ta sistemski redukcionizem, tudi objektivni, kajti poseganje v prostor, naj bo še tako strokovno utemeljeno, neizbežno naleti na zelo različne in nekopatibilne interese, velikokrat pa tudi na subtilne individualne predstave o enem in istem prostoru.

Ustvarjanje raznovrstnih virtualnih prostorskih podob (konstrukcij) je dejansko ena osnovnih človekovih pravic. Uresničevanje te pravice zato močno vpliva na **dojemanje legitimnosti** konkretnih prostorskih posegov in aranžmajev. Odprto participativno urejanje prostora in varstvo okolja, ki je sposobno zaznati raznolikost prostorskih predstav, samo po sebi napeljuje na večjo vlogo občanov in civilne družbe v vseh fazah poseganja v prostor. Praksa pa je velikokrat prav obratna. Namesto konstruktivnega odzivanja na predloge in ideje občanske sfere se velikokrat dogajajo poskusi minimaliziranja vključevanja civilne družbe. Na eni strani

imamo torej porast raznovrstnih »civilnih« iniciativ, ki se na drugi strani soočajo z bolj ali manj nenaklonjeno formalno stroko in formalnimi odločevalci.

Izhodi iz te slepe ulice seveda obstajajo in to že kar nekaj časa. Že pred desetletji se je pojavila ideja, da bi bilo smiselno poskušati preseči neproduktivno tekmovalnost med akterji z vključitvijo interesnih skupin v proces odločanja. Ta razširitev pooblaščenih skupin vključuje tudi avtonomno raziskovanje, ki ga izvedejo sami občani, kot dobri, morda najboljši poznavalci lokalnih razmer, kar je nedvomno pomembna raziskovalna referenca, ki pogosto umanjka pri formalnih odločevalcih. Bistven dosežek te »inovacije« pa je v tem, da **se objekti raziskovanja prostora spremenijo v subjekte raziskovanja** tudi tako, da uporabljajo spletne aplikacije, ki zmorejo procesirati množico kvantitativnih in deloma tudi kvalitativnih podatkov.

Ta sprememba, t. j. prehod od objekta v subjekt raziskovanja, ima dalekosežne učinke, predvsem na postopek legitimizacije prostorskih posegov. Participacija »laičnih« občanov pri odločanju o načrtovanih posegih v prostor, seveda ni nova ideja. Prav tako ni povsem nova ideja, da bi naj udeleženci določenih prostorskih posegov v prostor postali »samoraziskovalci«.

Že pred nekaj desetletji so bili v to vlogo npr. postavljeni prebivalci takrat nove ljubljanske *soseske Fužine*. Ponujeno jim je bilo, da lahko sami na osnovi svojih spoznanj in potreb v določeni meri avtonomno oblikujejo tloris svojih stanovanj. Prav tako so lahko raziskovalno sodelovali pri upravljanju in servisiranju določenih tehničnih infrastrukturnih storitev in naprav. Kasnejša evalvacija teh inovativnih raziskovalnih akcij je pokazala, da ideja ni pognala prav globokih korenin in je relativno hitro usahnila.

Kljub temu pa si zasluži uvrstitev med pionirske **poskuse participativnega urejanja** in raziskovanja grajenega prostora. Novejši primer je gradnja *Eko Silver House* (2010) v Ljubljani. Evropsko sponzoriran projekt je vključeval tudi soudeležbo pri raziskovanju značilnosti bivanja v tehnološko in ekološko napredni zgradbi. Tudi v tem projektu so se stanovalci potencialno lahko iz objekta raziskovanja spremenili v subjekt raziskovanja. Podobno je projekt *Civitas Elan*, namenjen reševanju prometnih zagat, ki jih povzroča avtomobilski promet v mestih, že z naslovom sporočal, da je te probleme smiselno reševati, z neposredno vključitvijo državljanov (občanov) kot subjektov in objektov raziskovanja.

Poučno pa je v tem kontekstu predstaviti tudi izkušnje projektov, kjer bi pričakovali podobno vključenost občanov v raziskovalno dejavnost pa se to ni zgodilo. Zelo zgovoren je primer dolgoletnega *iskanja lokacije odlagališča nizko in srednje radioaktivnih odpadkov*. Čeprav je bilo več kot pričakovano, da bo iskanje sprožilo veliko zanimanja pri lokalni javnosti, so se na terenu pojavili zgolj geologi s svojimi vrtnalnimi napravami za sondiranje terena. *A na nas nihče ne misli* so rekli občani in se s pomočjo svojih traktorjev sami intenzivno vključili v terensko fazo raziskovanja, kot zelo pomemben »subjekt-objekt« projekta. V »prvi raziskovalni fazi« so zahtevali celovite informacije o dogajanju na terenu, obenem pa so prebivalci sami, s svojo kmetijsko mehanizacijo izsilili zelo pomembne informacije o izvedljivosti projekta.

Skratka, čeprav je včasih mogoče zaslediti opazke, da je občanska znanost oz. občansko raziskovanje nekakšna ljubiteljska amaterska dejavnost in niti ne znanost, pa sta zelo pomembna, težko nadomestljiva dva očitna prispevka občanske znanosti v praksi:

1. Vključevanje in soodločanje občanov, odprtost za drugačne tudi laične poglede na konkretni raziskovalni problem, od začetne eksplorativne faze do interpretacije končnih rezultatov je vse bolj pomembna **kakovost prostorsko okoljskih projektov**, ki lahko odločilno prispeva k izvedbi projektov. To je v aktualnih razmerah padanja kredibilnost »tradicionalne« znanosti in praktično vseh državnih institucij, zelo dobrodošel praktični učinek občanskega raziskovanja.
2. Drug, v obdobju splošne krize zaupanja zelo »uporaben« prispevek pa je praktično izvedbeni potencial. Občanska znanost zmore zbrati edinstvene podatke o objektu raziskovanja, take ki deloma ali pa v celoti uidejo klasičnim, precej bolj ortodoksnim raziskovalnim projektom. V bistvu je občansko raziskovanje dejansko **varianta kvalitativnega raziskovanja**, ki prispeva informacije, ki so morda na videz marginalne, nepomembne, dejansko pa nam pomagajo razumeti mnoge subtilne, toda skrite poglede in odgovore na raziskovalno vprašanje. Ključno vprašanje torej ni več ali naj vključimo v raziskovanje reprezentativni nabor različnih občanov, temveč predvsem, kako to storiti.

Pri tem pa je seveda smiselna previdnost, kajti kljub teoretsko dognanim argumentom, ki močno podpirajo občansko raziskovanje, je praktična operacionalizacija občanskega raziskovanja še vedno **odprto metodološko vprašanje**, ki ga je treba reševati sproti, glede na vsakokratni predmet raziskovanja, odprto za raznovrstne discipline in poglede, ter se tako izogniti neproduktivni, t. j. redukcionistični tekmovalnosti, ki odriva na rob vse, kar ne sodi v tradicionalni, t. j. formalni raziskovalni sistem.

Vzporedno z zgoraj omenjenimi »klasičnimi« zagovori pomena soodločanja občanov v javnih zadevah se je v zadnjem času pojavil še nov dodaten »**digitalni izziv**«. Umetna inteligenca v ChatGPT spletni uporabi, je v zadnjem času pritegnila izredno veliko pozornosti, sprožila močno optimistična pričakovanja, pa tudi bolj ali manj upravičene strahove. Samodejno se nam zato zastavlja vprašanja o »nevarnih ali pa dobrodejnih razmerjih med »umetno in občansko« inteligenco. Povsem konkretno rečeno je eno ključnih strateških vprašanj, kakšne so možnosti, da bo prišlo do konvergence »občanske in umetne inteligence«, ali pa bo izredno zmogljiva umetna inteligenca mimogrede »povozila« bistveno počasnejšo, da ne rečemo okorno, občansko inteligenco? To sta nedvomno »mega« vprašanji, ki ju v tem kratkem komentarju zgolj omenjamo, kot možni alternativni »smeri razvoja«.

Janez Koželj

ALI SMO PREUREJALI LJUBLJANO BREZ POLNEGA SOGLASJA JAVNOSTI IN PROTI LJUDSKI VOLJI?

Pogled na sorazmerno obsežno preurejanja Ljubljane v zadnjih desetletjih odpira vprašanja, ali je danes sploh mogoče kakorkoli spremeniti s polnim soglasjem javnosti, oziroma obratno, ali spreminjanje mesta brez polnega soglasja javnosti lahko kdajkoli upraviči svoj namen? Ali zgolj formalno sprejete odločitve brez širšega soglasja opravičuje dejstvo, da smo od leta 2006 v obdobju štirih mandatov v glavnem gradili projekte za nazaj in izvajali že sprejete odločitve, da nadomestimo zamujeno in pripravimo nastavke za nov razvoj mesta?

Po mojem pravega odgovora na ta vprašanja še ni mogoče dati. Govoriti o tem, da je polni konsenz nujen in potreben pogoj za preusmerjanje razvoja mesta na prehodu iz postsocialističnega v kapitalistično mesto, je lahko le utvara in v naših razmerah zgolj teoretična predpostavka. Moja izkušnja je, da s polnim soglasjem vseh javnosti in vseh ključnih deležnikov v mestu, regiji in državi, procesa preobrazbe mesta ne bi ni bilo mogoče niti sprožiti, še manj pa ga voditi v predvidljivem časovnem zaporedju. Še posebej, če upoštevamo, da pri nas še nimamo dovolj razvite demokratične kulture, sposobnosti in večšin, ki so nujno potrebne za dogovarjanje in soodločanje in, da se še nismo dogovorili niti o osnovnih pravilih demokratičnega obnašanja, ki bi, namesto v zaostrovanje konfliktov, usmerjala javnost v zavestno iskanje skupnih, za večino sprejemljivih rešitev. V projekte in priprave strateških dokumentov (Vizija prostorskega razvoja Ljubljana 2025, CPS celostna prometna strategija, TUS trajnostna urbana strategija, LEK lokalni energetski koncept) smo vključevali strokovnjake z več področij: krajinske arhitekture, prometnega načrtovanja in inženirstva, varstva okolja, urbane sociologije, geografije, biologije, informatike, ekonomije, prava idr.) ali se naslanjali na njihove raziskave. Iz teh usmeritev so izhajali planski in izvedbeni prostorski akti kot tudi področne strategije oddelkov MOL (za okolje, promet, energetiko, kulturo, zdravje, socialno politiko, vzgojo in izobraževanje, šport ...). Moja naloga je bila skrbeti za sintezo načrtovalskih disciplin, ki so rezultirale v prostorskih oblikah in posledično v gospodarskih, okoljskih ter socialnih učinkih preobrazbe mesta. Pri tem sem se pogosto spraševal, kako voditi konstruktivno razpravo s tistimi, ki zastopajo izključujoča stališča in vsiljujejo nerealne predloge? Tudi kritična strokovna javnost ni bila pripravljena na spravljivo dogovarjanje na osnovi argumentov in z razumevanjem razlogov za prostorske pobude v določenih okoliščinah. Veliko sem se pogovarjal s strokovno opozicijo, tudi s tisto v občinski upravi, ki se je upirala paradigmi trajnostne preobrazbe mesta. Kljub zbliževanju pogledov so se med nami poglobljala nasprotja, ki so sčasoma vodila v nespravljive delitve. Moja pisarna je bila vsakomur odprta, še posebej kolegom, s katerimi se dobro poznamo še s fakultete. Kljub temu so nas raje napadali iz zasede, z javnimi pismi in pogosto grobim besednjakom v medijih. Ob molčeči večini tistih, ki so sodelovali pri gradnji in preurejanju mesta.

Leta 2006 je bila Ljubljana v medijih bolna in razcapana! Zaspalo mesto zamrlih projektov, v stalnih pričakovanjih. V mestu s šibko upravo, šibko večino v Mestnem

svetu in s šibkim vodstvom sta prevladovali nazadnjaška miselnost in vdanost v usodo lastne nemoči. V preteklost usmerjena javnost je dojemala zaostalost mesta kot prednost, ki naj bi jo bilo treba čim dalj ohraniti. Zanikrna in zanemarjena podoba mesta, ki je ohranila del socialistične identitete, naj bi bila (poleg Plečnikove Ljubljane, edine arhitekturne vrednote) edinstvena razvojna priložnost? Izpraznjeno, zanemarjeno, sivo, pusto, mestno središče je bilo zasedeno z avti in prometom. Vladali so splošna otrplost, dvom in odpor do vsakršne spremembe, pobude in projekti so se odlagali in zastarevali, porajale so se idealne, neuresničljive ideje. Po drugi strani pa se je mesto razvijalo samodejno, spontano se je razraščalo proti robovom, okoli novih trgovskih centrov v predmestju, prebivalci so se selili v sosednje občine. Nerazrešeni problemi, ki so se kopičili in poglobljali, so začeli vplivati na funkcioniranje mesta, pasivno planiranje je poganjal nagoni strah pred kapitalom. Posledica servisiranja zasebnih pobud brez postavljene vizije so bili neželeni procesi razprševanja in decentralizacije mesta. Do leta 2006 ni uspelo mestu izvesti niti enega razvojnega projekta strateškega pomena. Celotni projekti, ki so bili že pred časom začeti, so se zaustavili.

Razlogi za takšno situacijo so bili:

- prehod iz pogojev javne v pogoje zasebne lastnine,
- prehod iz dovoljujočega v dogovorno upravljanje mesta,
- prehod iz vseobsežnega v strateško urbanistično planiranje.

V tistem obdobju se, kljub poskusom, ni ustvarila za nov zagon potrebna kritična masa, tako pri pobudah kot pri koncentraciji investicij, tako pri povezovanju interesov kot pri angažiranju glavnih akterjev razvoja. Mesto ni bilo sposobno preseči svoje razdeljenosti, da bi iz splošnega mrtvila aktiviralo politično voljo k prizadevanju za skupne cilje. Tako tudi ni našlo razvojnih instrumentov za bolj proaktivno upravljanje mesta. Celotni arhitekti so obtičali nekje vmes med zagovarjanjem razvoja in prizadevanjem za ohranjanje obstoječega stanja s stalnim odlaganjem ključnih odločitev. Njihova pretirana skrb za varovanje zgodovinske identitete mesta pred vplivi globalizacije in dolgoletno odlaganje nerazrešenih problemov sta krepila odpor pred vsakršnimi spremembami.

Prva naloga, ki smo si jo takrat zadali, je bila premagati negativizem, dvom v vsakršno pobudo, v vsakršno idejo, v prepričanju, da se da motivirati javnost z vidnimi premiki in dejavno upravljati mesto. Splošni negativizem je bil voda na mlin neodločni, obotavljivi, politiki, ki že dogovorjene projekte predstavljajo za nedoločen čas in na druge lokacije, vrača postopke na začetek, spodbuja izmišljanje novih in novih predlogov ter neuresničljivih alternativ.

Danes sem povsem prepričan, da je bilo v tistem kritičnem času pred 16 leti nujno tako ali drugače sprožiti preobrazbo Ljubljane. Delo, ki smo ga opravili, ni bilo nič drugega kot rekonstrukcija nazadujočega, propadajočega, v razvoju ustavljenega mesta na njegovih najšibkejših točkah! Kaj je bilo treba storiti, da se to lahko zgodilo, in kakšna je bila pri tem vloga mestnega arhitekta? Za preobrat in preusmeritev v razvoju zaustavljenega in stihiji prepuščenega mesta je bilo naprej nujno doseči večino v Mestnem svetu, ki je zagotovila učinkovito formalno odločanje o ključnih usmeritvah prostorskega razvoja mesta. Zatem je bilo potrebno radikalno predrugačiti način vodenja mestne občine iz političnega vladanja v

učinkovito javno upravljanje, podobno poslovnemu vodenju. V ta namen je bilo nujno projektno reorganizirati upravo in izvoliti za upravljanje mesta usposobljenega in odločnega župana. Šele v tem okviru se je lahko izkazala tudi vloga usposobljenega mestnega arhitekta s polnimi pooblastili za usklajevanje med javnimi, zasebnimi in civilno-družbeni interesi v prostoru.

Arhitekti imamo še vedno daleč največji vpliv na odločanje o prostoru, bodisi kot načrtovalci, bodisi kot projektanti bodisi kot kritiki bodisi kot aktivisti. Vplivamo na oblikovanje javnega mnenja in medijske realnosti, nastopamo v več vlogah, enkrat v vlogi sosterilca, drugič razsojevalca, projektanta in kritika. Arhitekti smo hkrati molčeča lojalna, oportunistična večina na eni, na drugi strani pa glasna, radikalno kritična manjšina. Poleg njih nastopajo bolj ali manj vodljiva javnost in nezaupljiva politika, ki se zateka v formalno demokracijo, kakršna ne nudi veliko možnosti za odkrito razpravljanje in razvoj kulture demokratičnega odločanja.

V tem vidim poglobitveni razlog, da o preobražanju Ljubljane še danes prevladuje pavšalna kritika opozicijskih kolegov, ki jo podpirajo in razširjajo mediji, češ, da se :

- mesto razvija brez koncepta,
- izvaja ugrabljeni urbanizem po izključni meri kapitala,
- v Ljubljani živi slabše kot pred leti,
- izvaja poglobljen javnega prostora po meri turistov,
- izvaja socialno čiščenje in pogospodenje mestnega središča,
- izglablja prepoznavnost in pripadnost mestu.

Kateri javnosti verjeti, na kateri odziv se opirati, koga in kaj upoštevati? Na izsledke raziskav javnega mnenja, na izkaze volitev, na statistiko, ki kaže npr., da je bila velika večina izvedbenih prostorskih aktov v Mestnem svetu na predloge Odbora za urbanizem sprejeta soglasno, torej tudi z glasovi opozicije. Ali na raziskavo javnega mnenja, ki je pokazala, da 80 % vprašanih meni, da se mesto razvija na bolje, in jih 65 % priznava visoko kakovost življenja v mestu. Kaj torej šteje? S kom voditi konstruktiven dialog? Kako v iskanju konsenza upoštevati številne (24) civilne iniciative Na strokovna mnenja iz civilne in javne sfere se nisem mogel veliko zanašati in ozirati. Ta se v glavnem omejujejo na pristransko, negativno kritiko, brez verodostojnih dejstev, z malo razumevanja realnih okoliščin, ki zastopa nasprotna stališča, neprestano poziva na neizkoriščene možnosti, seje nezadovoljstvo zaradi neizpolnjenih pričakovanj, pri tem pa se sklicuje na nedosegljive zgodovinske dosežke. Opozicija nikakor noče delovati konstruktivno, raje daje utopične, neizvedljive alternative, najraje tik pred začetkom gradnje, in trmasto vztraja na svojih neomajnih stališčih izključne resnice. Kateri javnosti verjeti, na kateri odziv se opirati, koga in kaj upoštevati? (Pozitivne) izsledke raziskav javnega mnenja, na izkaze volitev, na statistiko ki kaže, da je bila velika večina izvedbenih prostorskih aktov v Mestnem svetu sprejeta soglasno, torej tudi z glasovi opozicije na odločitve v Odboru za urbanizem, ki so bile načeloma sprejete z zasledovanjem javnega interesa? Kaj torej šteje? S kom voditi konstruktiven dialog? Kako v iskanju konsenza upoštevati številne civilne iniciative: CI za kopališče Kolezija in Trnovski park, za oživljenje Gradaščice in ljubljanski tramvaj, Otroškega parka ne damo, CI Drugačna Tobačna, CI Tržnice ne damo, CI Tivoli, CI proti gradnji Barjanske ceste, Odbor za lepšo Staro Šiško, CI za ohranitev Plečnikovega stadiona v izvorni obliki, Koordinacijski odbor Fondovih

hiš, CI za ureditev Bežigrada, Društvo za okolje, družbo, naravo in zdravje, CI Prebivalci Stare Ljubljane, Civilna iniciativa Dravljje, CI za sonaravni razvoj Rožne doline, CI Zalog – Kašelj – Podgrad, CI proti gradnji poslovno-stanovanjskega objekta Situla, CI za zaprtje kamnoloma Sostro, CI stanovalcev Novega Vodmata za preselitev podjetja Papir Servis, CI Za zeleni Vič, CI za koheziven razvoj Št. Vida, CI Ljubljana, CI Uredimo Vodnikovo "Več kot cesta do mesta", CI Brilejeva proti gradnji Regentovega kvarta in CI Lom, Ljubljana odprto mesto, ki so se ves ta čas porajale kot pokazatelj demokratičnega primanjkljaja, pomanjkljivega informiranja, predvsem pa prepozna vključevanja javnosti v odločanje o posegih v prostor. V prepričanju, da so CI upoštevanja vreden pokazatelj odprte družbe, sem se udeleževal njihovih sestankov, kamor sem bil vabljen na zagovor, poslušanje obtožb in vnaprej izdelanih nasprotnih stališč, nikoli pa na iskanje možnosti za zblíževanje pogledov, sporazumevanje in iskanje kompromisnih rešitev.

Zaradi medsebojnega nezaupanja očitno še ne znamo usmerjati CI v konstruktivno delovanje in dogovarjanje o možnih rešitvah problemov. CI vključujemo v odločanje prepozno, lokalnih pobud ne obravnavamo bolj enakopravno v primerjavi z drugimi deležniki, ne gradimo odnosov medsebojnega zaupanja med civilno družbo in politiko, administracijo, občino, državo. Ves čas se ponavlja isti vzorec: civilna družba ne zaupa strokovnim argumentom občine, občina ne zaupa uresničljivosti alternativnih predlogov civilne družbe. Mesto očita nasprotujočim lokalnim iniciativam, da ne upoštevajo strokovnih argumentov (koncept) in objektivnih okoliščin (kontekst), zato vsiljujejo praviloma neizvedljive rešitve. Za večino delov civilne družbe je značilno tudi pomanjkanje izkušenj pri sodelovanju z drugimi deležniki, kar onemogoča proces iskanja obojestransko sprejemljivih alternativnih rešitev (soglasje). Njihov cilj je nasprotovati izvedbi prostorskih projektov, potem ko so že bili formalno sprejeti in so se nesoglasja med politiko in javnostjo že zaostrila. Poleg tega opozicija kljub prepričljivim protiargumentom pogosto vztraja pri izključujočih pozicijah »vse ali nič«. Tako se pogosto zgodi, da se vključevanje javnosti v reševanje problemov razvije v poglobljanje problemov, pri čemer niti izbor metod niti tehnik vodenja javne razprave nima bistvenega vpliva na učinkovito vključevanje javnosti.

Sicer pa so se za še najbolj transparentne, objektivne in operativne izkazali javni natečaji (skupaj 46 razpisov) za še najbolj kvalificirano obliko strokovne javne razprave o izboru najboljših javnih in zasebnih projektov, čeprav za splošno javnost očitno tudi ti niso (več) dovolj verodostojni. V takšnih razmerah smo začeli uvajati tako imenovani pogajalski oziroma dogovorni urbanizem z uporabo bolj prožnih oblik urbanistične regulacije, kot so npr. presojanje med variantnimi rešitvami zazidave in prilagajanje projektov z lokacijskimi preveritvami. Z obveznimi natečaji in pogajanji z investitorji ter njihovimi projektanti za vsak prostorski projekt posebej se je dalo zagotavljati tudi bolj kakovostno arhitekturo. Pogosto sem opravljal tudi vlogo posrednika med investitorji in prizadeto lokalno javnostjo, pri čemer sem si prizadeval nakazati pot k rešitvam, ki bi bile sprejemljive za vse vpletene strani. O vsakem zasebnem projektu smo posebej presojali o tem, kaj bi lahko prispeval k skupnosti npr. z javnimi storitvami v pritličjih, z deležem stanovanj za posebne namene, dodajanjem parkirnih mest za javno rabo, urejanju javno dostopnih površin z zelenjem, otroškimi in športnimi igrišči ipd. Z investitorji se je bilo najtežje

pogoditi o deležu javnih dejavnosti in javnih ureditev v načrtovanih gradnjah, za lokalno skupnost so bile najbolj sporne vzdave stavb z novimi stanovalci in novimi dejavnostmi v njihovo bližino, ki naj bi v vsakem primeru poslabšale njihovo bivalno okolje. Z usmeritvami k trajnostni preobrazbi mesta, ki temeljijo na zgoščevanju zazidave, gradnji na zapuščenih zemljiščih in v vrzelih, mešanju dejavnosti, zmanjševanju uporabe avtomobilov, večji socialni bližini in dostopnosti javnih prostorov ipd. se je splošna javnost sicer načeloma strinjala. Ko pa je šlo za uresničevanje zastavljenih ciljev njihovem neposrednem okolju, se je sosedska skupnost takšnim projektom oziroma ukrepom »na svojem dvorišču« praviloma uprla. V teh primerih smo namesto neučinkovitih participativnih metod uporabljali metodo neposrednega pogajanja o nadomestilih in olajšavah za izgubljeno udobje, pri čemer smo dali ljudem tudi dovolj časa, da se privadijo na postopne spremembe.

Težišče preobrazbe mesta so bile številne preureditve javnih prostorov trgov, ulic, parkov, nabrežij, katerih namen ni bila lepša oblika, ampak bolj uporabno, zdravo in spodbudno družbeno okolje. Celostne preureditve javnih prostorov, ki so poganjale prenovo mestnega središča po trajnostnih načelih, so se opirale na dognanja iz vedenjske teorije in okoljske psihologije iz praktičnih izkušenj danskega arhitekta Jana Gehla (Mesta za ljudi). Prenova javnih prostorov in spomenikov, nabrežij Ljubljane in Gradašnice, centralna peš cona, mreža skupnega prometnega prostora in novi mestni parki so v največji meri vplivali na višjo kakovost javnega življenja. Po dolgih letih nam je uspelo oblikovati večje mestne poteze, pozidati gradbene jame, zasaditi drevorede, povezati posamezne projekte v zaključene morfološke enote (Slovenska cesta, Šmartinska cesta, Rakuševa ulica, Soseska Polje idr.). V praksi smo izkusili, kaj pomeni reciklirati mesto, saj je bilo 88 % nove zazidave zgrajene na (brownfield) opuščenih stavbnih zemljiščih. V sorazmerno velikem območju z omejenim dostopom avtomobilov nam je uspelo uvesti tako imenovani skupni prometni prostor sobivanja pešcev in kolesarjev, ki deluje na medsebojnem spoštovanju in sporazumevanju.

Če bi upoštevali alternativne predloge najbolj vplivnih predstavnikov kritičnega dela arhitektov, potem več projektov, ki so bili (nekateri so še vedno) ključnega pomena za delovanje in razvoj mestnega središča, ne bi nikoli realizirali. Naj od teh naštejemo najbolj sporne: Potniški center Ljubljana (center Emonika, nadgradnja območja železniških postaj, železniška postaja nad tiri), prenova tržnice na Vodnikovem trgu, plavalni center Ilirija, poslovno stanovanjska stavba Šumi, prenova Plečnikovega stadiona, prenova tovarne Rog, sodna palača na Masarykovi cesti, zazidava Novi Kolizej (koncertna dvorana), Narodna univerzitetna knjižnica 2 (projekt M. Mušič), rekonstrukcija SNG Drama (projekt A. Nolda, R. Gerbec). To so bili (in so še) projekti, o katerih so desetletja potekale polemike, najdalj od leta 1975, zaradi katerih so se odlagale odločitve o gradnji, menjavali projektanti, kopičile zamude in problemi. Večino odloženih projektov smo torej bili primorani izvesti za nazaj, da bi odpravili zamude. Prostorski in družbeni kontekst v mestu sta se s tem toliko spremenila, da se bo proces nujnih nadaljnjih preobrazb lažje nadaljeval v bolj konstruktivnem okolju pri soočanju z izzivi pomanjkanja dostopnih najemnih stanovanj, gentrifikacije, pregrevanja mesta in zmanjševanja ogljičnega odtisa.

Bistven premik vidik v tem, da je prej pasivna, nemočna skupnost doživela izkušnjo preobrazbe in se med tem navadila sprejemati ter prilagajati stalnim

spremembam. Prav zato je danes mestna skupnost bolj pripravljena na sodelovanje in soodločanje v bolj razvitem demokratičnem duhu. Podobno spremembo pogleda in navad lahko pričakujemo tudi od strokovne javnosti. Pomembno je tudi, da je bila, vsaj sodeč po kazalcih Dyntra Index, izkazana stopnja transparentnosti v Ljubljani v primerjavi z ocenami drugih občin v Sloveniji vendarle najvišja. To je naša stvarnost.

Ana Krajnc

OBČANSKO RAZISKOVANJE V OKVIRU SLOVENSKE UNIVERZE ZA TRETJE ŽIVLJENJSKO OBDOBJE

Občanska znanost se že nekaj desetletij širi v državah razvitega sveta, kjer dobiva vedno pomembnejšo družbeno vlogo. Tudi začetna izobrazba prebivalstva se povečuje na terciarno stopnjo (višjo in visoko), s čimer se razvija sposobnost ljudi za samostojno vseživljenjsko učenje. Prek stikov ljudi in strokovnjakov se je ta razvoj postopoma prenesel tudi k nam. Zelo pomembni sta bili pretekli dve leti, ko je nastajala obsežna monografija Izzivi občanskega raziskovanja v dveh delih (na 1052 straneh) pod vodstvom urednika Zdravka Mlinarja v sodelovanju z ožjo in širšo skupino 150 avtorjev. Knjiga je študija primera Občine Žiri, v okviru programa Sveta za razvoj, SAZU, kot ga nima še nobena druga slovenska občina in je lahko podlaga za razvojne usmeritve v drugih občinah. Je zgodovinski mejnik v nastajanju občanske znanosti v Sloveniji.

Vedoželjnost, učljivost in samostojnost ljudi je pomembna podlaga za občansko raziskovanje

Poleg študija na višjih ali visokih šolah vidim možnosti, da nekateri ljudje raje pridobijo enako pomembno znanje po raznih drugih, bolj osebnih poteh: prek literature, medijev, nove IKT tehnologije in stikov z ljudmi. Izobraženosti ljudi ne moremo več primerjati samo s šolskimi papirji, z diplomami. Neformalno pridobljeno znanje pridobiva v večini razvitih držav tudi uradno (formalno) veljavo pri državnih institucijah.

Zelo pomembno postaja, koliko je nekdo učljiv, ali koliko ima še ohranjeno prirojeno vedoželjnost kot lastnost vsakega človeka in koliko je sposoben, da se samostojno uči.

Ko je kapital poskušal privatizirati pitno vodo, je v Sloveniji sledil uspešen referendum. Ljudje so postali pozorni na vodo, vedno je bila voda skupna dobrina. Starejši študenti Univerze za tretje življenjsko obdobje Log – Dragomer, so se vprašali, kje bi dobili vodo, če sistem vodne napeljave tako ali drugače odpove. Sestavili so raziskovalno skupino in ugotavljali vire pitne vode v domači občini. Raziskali so vse dostopne vire pitne vode v občini, pripravili katalog o lastnostih posameznega vira in oblikovali zemljevid virov pitne vode v občini. Raziskavo so predstavili z javnim predavanjem na srečanju občanov in nastalo gradivo predali županu. Centralna tehniška knjižnica Univerze v Ljubljani jim je ponudila v uporabo prenosni laboratorij, da so v nadaljevanju raziskave lahko preverili kvaliteto pitne vode posameznih virov. Povezovanje profesionalnih raziskovalcev in raziskovalcev amaterjev se v občanski znanosti ne prestopa.

Nekateri radi sami raziskujejo in prispevajo rezultate k občanski znanosti

Naj navedem še primer individualnega raziskovanja. Pokojni Stanislav Bačar je bil najprej delavec v lesni industriji, kasneje je z izobraževanjem postal komercialist v tovarni. Po upokojitvi je na sprehodih začel uresničevati svoje sanje. Vedno so ga zanimali kamni, še bolj fosili, a v času službe za te stvari ni imel časa. Njegov

interes za raziskovanje fosilov je po upokojitvi naraščal. Z vedno večjo vnemo se je posvetil iskanju fosilov v Vipavski dolini. Kot amater je potreboval začetno znanje in se je obrnil po pomoč na Paleontološki oddelek Znanstveno raziskovalnega centra SAZU. Študiral je geološka obdobja Vipavske doline, odkrival možnosti za največja najdišča fosilov. Fosile, odkrite v dnevih iskanja na terenu, je skrbno obdelal s pomočjo mentorjev na omenjenem oddelku ZRC SAZU ter jim dal v potrditev klasifikacijo vsakega fosila. Odkril je dva fosila, ki jih niso odkrili še nikjer na svetu, zato so pri vnašanju v mednarodni katalog dovolili, da jih najditelj poimenuje: eden nosi ime Slovenija, drugi pa ime profesorja, njegovega mentorja. Po 25 letih raziskovanja ga je prehitela smrt. Za seboj je pustil bogato zbirko, za katero je občina v obnovljeni stari hiši uredila muzej. Danes je to pomembno mesto za šolarje, turiste in druge, ki jih fosili zanimajo.

Tudi nekatere druge občine odkrivajo nekaj uspešnih individualnih raziskovalcev. Novi lahko sledijo domačim zgledom. Pomembno je, da se amaterski raziskovalci povežejo s profesionalnimi.

Kdo so v občini potencialni raziskovalci?

Poglejmo občansko znanost tudi z bolj praktične strani! Kako začeti, kako jo spodbuditi? Na koga se obrniti? V občini lahko računajo na skupine vseh treh generacij. Zelo uspešne so mešane skupine ljudi več generacij. Vsak od sodelujočih da skupini na razpolago svoje sposobnosti in posebnosti. Tako se med seboj dopolnjujejo in eden od drugega učijo.

Če bi še naštevali primere raziskav v praksi, bi videli, da marsikdo že raziskuje, ne da bi se tega zavedal. K občanskemu raziskovanju nas spodbujajo družbeno ekonomske lastnosti sodobnega časa. Občani, združeni v skupino, sami najdejo pot do rezultatov. Raziskovalna skupina občanov je lahko v veliko pomoč odločevalcem v občini.

Raziskovanje pogosto zelo animira učence in dijake. Daje jim možnost, da poleg formalno določenega učnega načrta pri pouku tudi sami še kaj raziščejo in so aktivni. Vidijo priložnost, da sami nekaj ustvarjajo in vsakdanjo rutino zamenjajo za bolj dinamično delo skupine raziskovalcev. Naučijo se sprejemati osebno odgovornost, se samostojno sproti odločati, se učiti in ne samo »biti poučevan«. Seveda, učenci potrebujejo neko organizirano raziskovalno obliko ob pomoči pedagoga, mentorja in drugih strokovnih služb na šoli. Te izkušnje že imajo učenci v nekaj šolah z mednarodnimi EU projekti. Učence mora pritegniti terensko delo, zbiranje podatkov, pri interpretaciji podatkov pa potrebujejo pomoč mentorja.

Kaj nam povedo 40-letne izkušnje Slovenske univerze za tretje življenjsko obdobje o raziskovalnem izobraževanju?

Raziskovalno izobraževanje je lahko velika spodbuda za pritegnitev starejših, sicer družbeno izločenega dela prebivalstva, k aktivnemu delovanju v lokalni skupnosti. Naj navedem nekaj vzornih primerov občanskega raziskovanja. V javnosti smo že sprejeli »raziskovalno novinarstvo« in Slovenska univerza za tretje življenjsko obdobje ima že nekaj desetletno tradicijo »raziskovalnega izobraževanja«. Ko starejši študenti hočejo dobiti znanje, ki ni še nikjer na razpolago, se z mentorjem lotijo raziskovalnega izobraževanja. Odkritja in rezultate svojega raziskovanja

posredujejo tudi javnosti in lokalnim oblastem v različnih oblikah: javna predavanja, članki, monografije, objavljena publikacija, zbirka fotografij, novi zemljevidi, razstave itd.

Naše štiridesetletne izkušnje na Slovenski univerzi za tretje življenjsko obdobje, nacionalni mreži 55 lokalnih univerz za tretje življenjsko obdobje (UTŽO), dokazujejo, da so starejši ljudje uspešen in pomemben človeški vir občanskega raziskovanja. Tretje življenjsko obdobje traja 30 do 40 let, upokojenci nimajo več obveznosti v službi, družinsko gnezdo se je izpraznilo, otroci so si ustvarili lastne družine. Po upokojitvi je človek odprt za nove socialne vloge in išče nove odnose z ljudmi, saj prejšnjih odnosov ni več. Zato se starejši zelo radi odzovejo vabilu, da sodelujejo v izobraževanju in raziskovanju.

Prvi študijski krožek Lokalna zgodovina na UTŽO Velenje je deloval na temeljih raziskovalnega izobraževanja že konec osemdesetih let prejšnjega stoletja. Lokalno zgodovino so študenti raziskovali zelo zagnano. Ustno zgodovino so po pripovedih občanov snemali na kasete in pozneje sistematično analizirali, ko so pripravljali monografijo. Mladi iz vseh koncev tedanje Jugoslavije so se priselili v novo zgrajeno mesto, prilagajali so se na novo življenjsko in delovno okolje. Bolj kot mlajše zaposlene s kroničnim pomanjkanjem časa je začela zgodovina kraja zanimati ljudi, ko so se upokojili. Po upokojitvi so začeli raziskovati lokalno zgodovino, kaj je bilo tam, ko še ni bilo Velenja. Ur, porabljenih za raziskovanje, sploh niso šteli, tako jih je pritegnilo delovanje v skupini.

Danes ima že skoraj vsaka naša UTŽO po več raziskovalnih skupin. Te prednjačijo pred drugimi študijskimi krožki kot najbolj zagnane za raziskovanje in učenje. Najpogosteje se lotevajo etnoloških raziskav ali aktualnih problemov v domačem okolju. Najbolj so raziskovalno aktivne UTŽO: Grosuplje, Žalec, Ilirska Bistrica, Log – Dragomer, Ajdovščina, Kras, Logatec, Ljubljana in še nekatere. Tudi tam, kjer ne pričakujemo, odkrijemo raziskovalno izobraževanje.

Poleg mentorja, ki vodi študijske krožke, poiščejo stike tudi s profesionalnimi raziskovalci področja. Pri UTŽO Ilirska Bistrica se vrstijo etnološke raziskave: *Sadjarstvo v Brkinih*, *Socialno življenje črne kuhinje*, *Od sadeža do soka*. Skupine za raziskovalno izobraževanje UTŽO Žalec so odkrivalje življenje sezonskih delavcev pri obiranju hmelja nekoč in danes in izdale monografijo *Zeleno zlato, grenka roža*. UTŽO Grosuplje najbolj izstopa z večletno raziskavo o kapelicah v občini Grosuplje. Celotno dokumentacijo o kapelicah (kdaj je bila posamezna kapelica postavljena, ob kateri priložnosti, kdo je financiral njeno izgradnjo itd.) so strnili v obsežni knjigi z naslovom *Naše kapelice*, ki jo uporabljajo tudi študenti etnologije na Filozofski fakulteti v Ljubljani in še kdo. Na UTŽO Kras so raziskovali življenje aleksandrink in njihove zgodbe objavili v zborniku *Sledi služkinj in aleksandrink po Krasu, Brkinih in Vipavskem*.

Na UTŽO Ajdovščina člani kamnoseškega krožka in njihov mentor z dodatnim sodelovanjem s profesionalci ustvarjajo tudi velike projekte iz zgodovine občine. Takšen primer je 5 × 13 m velik relief »*Vozarji*« na kamniti steni v soseski reke Bele med Nanosom in Hrušico. Danes je to velika kulturna pridobitev, tako za občino kot za obiskovalce. Nekdanji vozarji so poleti vozili led iz podzemnih jam na Nanosu za mesarje, les za industrijo in jeseni drva in oglje za kurjavo v Trst in druge obmorske kraje. Del lokalne zgodovine so s to reliefno poslikavo iztrgali pozabi. Izdali so

tudi tematsko brošuro z zgodovino pojava in dokumentacijo o nastajanju kamnite umetnine.

Zelo pomembno je raziskovalno izobraževanje tudi na UTŽO Ljubljana. Študijska skupina za arhitekturo se je uveljavila z raziskavo *Z menoj po mojem mestu*, ki jo je zaključila z istoimenskim arhitekturnim vodnikom po Ljubljani. Nadaljevali so z raziskavo *Ulice, poimenovane po ženskah*. Izkazalo se je, da je takih ulic v Ljubljani zelo malo in še te so le v malih predmestnih ulicah. Z raziskavo so ozavestili tiste v občini, ki o poimenovanju ulic odločajo, in tudi širšo javnost. Z zadnjo raziskavo, poimenovano *Mesto 65+*. *Staranje med umikom in urbanostjo*, so želeli opozoriti na pomen pravočasnega vključevanja starejših v načrtovanje javnih mestnih prostorov. Študijska skupina Spoznajmo svoje mesto je naredila več obsežnih raziskav, kot sta npr.: *Še ne videna Ljubljana*, *Zgradbe v parku Tivoli nekoč in danes*. Študijska skupina za notranje oblikovanje je na podlagi raziskav pripravila več uporabnih priročnikov, kot sta bila, denimo, *Kako varen je vaš dom* in *Kako udobne in prijetne so sobe v domovih za starejše? Predlogi in usmeritve za načrtovanje*. Že iz navedenih raziskav spoznavamo, kako dragocen »človeški kapital« za občansko raziskovanje so starejši, ljudje v tretjem življenjskem obdobju.

Temeljne in aplikativne raziskave

Občina še bolj pospeši sodelovanje z občani in dejavno občansko raziskovanje, če razpiše najbolj pereče domače probleme, teme za raziskovanje in javno povabi k sodelovanju zainteresirane občane, bodisi v obliki razpisa ali javnega razglasa. Če sodelujočim nameni minimalna sredstva, se bodo ta z rezultati raziskovanja večkratno pomnožila.

Ne smemo pozabiti, da se razni inštituti ne lotijo lokalnih tem, raziskovanju posebnega in posamičnega, ker imajo take raziskave preozko posploševalno vrednost, ker ugotovitve veljajo le za eno okolje. Financiranje inštitutov zahteva, da delajo predvsem večje nacionalne, temeljne raziskave s široko posploševalno vrednostjo. Ugotovitve so splošno veljavne in uporabljive v raznih okoljih. Zato so lokalne raziskave prepuščene iniciativi občin in posameznih ustanov.

Ne pričakujemo, da bo občanska znanost začela delovati frontalno, množično. V začetku je dovolj, da v občini nastane prva raziskovalna skupina občanov. Ko bodo imeli dober zgled, se bodo za raziskovanje postopoma odločile še druge skupine. Morda jih bo družil interes, da pojasnijo samo en pojav in se bodo potem razšli. Med raziskovalnimi skupinami občanov pa bodo tudi take s trajnejšo željo po raziskovanju.

Če se nam zdijo določene plasti prebivalstva brez vedoželjnosti, je to rezultat prejšnjih socialnih vplivov. Nižji socialni sloj se pogosto prilagodi svoji nepomembnosti in zatre vedoželjnost, omeji se na svoje preživetje. Ravno za te ljudi prinaša nova tehnologija nešteto novih možnosti. Ni potrebno, da se vdajo svoji trenutni situaciji, ker je sodobna družba obdana z množico možnosti. Ni več spoštljivo ostati vse življenje v isti ali enaki službi. Ljudje menjujejo svojo dejavnost, okolje in skupnosti, ki jim pripadajo.

Ivan Kreft

OBČANSKO RAZISKOVANJE KMETIJSKIH PRIDELOVALCEV

Izhodišče

Ta prispevek izhaja iz bloga Zdravka Mlinarja: Občansko raziskovanje in znanost – k ozaveščanju o potencialih in zamejitvah – (Blog SAZU) ter predstavitev na posvetu Izzivi občanskega raziskovanja na SAZU, Svet za razvoj, 12. aprila 2023. V prispevku avtor obravnava kmetijstvo in participacijo kmetovalcev pri ohranjanju ter razvoju tehnologij pridelovanja.

Spontanost in organiziranje

Kompleksnost načinov pridelovanja različnih poljščin v nepredvidljivih razmerah okolja, ki so se pogosto spreminjale, so pridelovalce že od nekdaj silile k mreženju za pridobivanju in ovrednotenju izkušenj različnih pridelovalcev. Za organiziranje in posredovanje izmenjav izkušenj so na podeželju nastajale različne oblike povezovanja, kot so sadjarska, čebelarska in druga društva. Tudi zadružne oblike sodelovanja so imele poleg organizirane in skupne nabave strojev, mineralnih gnojil in semen vlogo organiziranja in posredovanja izkušenj in znanja.

Problemi intelektualne lastnine rezultatov občanskega raziskovanja v kmetijstvu

Rezultat dolgoletne selekcije in žlahtnjenja so bile tudi številne domače sorte sadnih dreves, poljščin in zelenjadnic. Mednarodno so bile znane naše sorte in pasme, med mednarodno najbolj znanimi vrtninami, ki so bile rezultat občanskega raziskovanja, je na primer ljubljanska ledenka. Ta intelektualna lastnina pridelovalcev ni bila zaščitena, zato so jo pogosto »posvojila« domača in tuja podjetja

Sodelovanje pridelovalcev pri ohranjanju genetske dediščine kmetijskih in drugih rastlin

Rastline so v milijonih let prešle in preživele preizkušnje, ki so jih doživele zaradi sprememb okolja (klima, neugodni vremenski pojavi, geološka podlaga) in zaradi sobivanja z drugimi rastlinami, živalmi in drugimi organizmi. Posebno mesto pri tem imajo gojene rastline, pri katerih smo ljudje najbolj intenzivno izbirali in razmnoževali rastline, ki so bile po višini pridelka, kakovosti in uporabni vrednosti nam najbolj primerne. Pomemben del selekcije (izbire najprimernejših posameznih rastlin za seme) so v preteklosti izvajali sami pridelovalci in s tem ustvarjali nove domače sorte. Ne redko so žlahtniteljska in semenarska podjetja prevzela, »zaščitila« to intelektualno lastnino in jo privatizirala.

Pridelovalci se s spoštovanjem do rastlin in semen zavedajo vrednosti gojenih rastlin zanje in za človeštvo. Kadar so preganjani ali na druge načine prisiljeni v selitve, če je le možno, nosijo s seboj semena gojenih rastlin, da bi jih poskušali

gojiti tudi v novih krajih ali ponovno po povratku na prvotna bivališča. Tako se je na primer selilo pridelovanje krompirja in koruze iz Amerike v Evropo, ajde iz Azije v Evropo in kasneje v Ameriko in tudi mnogo drugih gojenih rastlin.

Sodelavci zbirk živih semen (»genskih bank«, na primer na Biotehniški fakulteti Univerze v Ljubljani) smo pri zbiranju vzorcev na terenu naleteli na izredno razumevanje in sodelovanje kmetov in drugih pridelovalcev. Zavedali so se pomena tega zbiranja vzorcev in so bili veseli našega zanimanja. Niso nam odstopili samo potrebne količine in števila vzorcev, ampak so nam posredovali tudi podatke o načinih pridelovanja, o osebnih izkušnjah in ustnem izročilu o zgodovini pridelovanja in o verovanjih ter zgodbah, povezanih z gojenimi rastlinami. Zanimal jih je seveda tudi namen zbiranja semen, ki smo jim ga sproti pojasnjevali. Bili so prijetno prese- nečeni in ponosni, da se kdo zanima in ceni njihovo naravno in kulturno dediščino. Z velikim razumevanjem so torej sodelovali. To ni bilo samo v Sloveniji, temveč tudi na nekaterih območjih nekdanje skupne države, tudi na Hrvaškem, v Bosni in Hercegovini, Črni gori in vse do Sandžaka v Srbiji.

Na terenu smo organizirali poljske in vrtno poskuse, poskusno zasnovano in stati- stično obdelavo rezultatov zagotavljajo raziskovalci z inštitutov in fakultet, kmetje pa ne samo odstopajo del svojih zemljišč za poskuse, temveč dajejo konkretne pred- loge za načine izvedbe, s skrbjo za ustrezen potek preizkušanja.

Na enako razumevanje smo naleteli v okviru mednarodnih projektov tudi v Aziji (v Indiji, na Filipinih, Tajskem, v Butanu, na Kitajskem, v Južni Koreji, na Japon- skem), s tem da zaradi mednarodnih karantenskih in drugih omejitev in predpisov tamkajšnjih držav nismo zbirali samih semen, temveč le dokumentirali podatke o pridelovanju in uporabi rastlin in pridelkov.

Pri terenskem delu so bile pogosto vir informacij ženske, saj so bili moški neredko odsotni zaradi dela v oddaljenih krajih in so ženske podrobneje poznale uporabo pridelkov v gospodinjstvu. Omeniti je treba, da so se v območjih nekdanje države (zlasti v Bosni in Črni gori) občasno za naše terensko delo zanimali organi pregona, kar je včasih tako prestrašilo pridelovalce, da niso bili več pripravljeni sodelovati. Takih težav ni bilo v Sloveniji, pa tudi ne v azijskih državah, tam smo vselej sodelovali z domačimi znanstveniki.

Pri raziskavah rastlin v Sloveniji neredko sodelujejo nepoklicno tudi ljudje, ki niso botaniki ali so strokovnjaki drugih strok. Njihovo sodelovanje je omenjeno v zahvalah ali kot soavtorstvo v publikacijah, posebej v publikacijah, ki jih izdaja SAZU. Pri teh publikacijah imajo pomembno vlogo sodelavci Biblioteke SAZU, ki skrbijo za informacijsko-dokumentacijsko opremo publikacij, za njihovo razpoši- ljanje in za vključitve v mednarodne baze podatkov.

Preseganje pasivne vloge

Vloga pridelovalcev v raziskovanju je pasivna samo z vidika uradnih inštitucij, ki vidijo osmislitev ohranjenih in izboljšanih tehnologij samo ali predvsem z vidika paradigem znanosti (v smislu T. Kuhna, *The structure of scientific revolutions*, Chicago: The University of Chicago Press, 1962), ki vključujejo uradno potrjene metodologije, strokovno izrazoslovje, priznane rezultate in objave v splošno pri- znanih publikacijah. Z medsebojnim mreženjem pridelovalcev in njihovim sode- lovanjem z raziskovalnimi inštitucijami se vloga in pomen občanskih raziskovanj

na področju pridelovanja rastlin povečuje, njihova vloga postaja aktivna tudi s stališča »uradne« oziroma inštitucionalizirane znanosti in rezultati širše dostopni ter pomembni.

Sklep

Občansko raziskovanje na področju pridelovanja kmetijskih rastlin je pomembno prispevalo k razvoju sedanjih tehnologij. S sodelovanjem in mreženjem med pridelovalci se tehnologije razvijajo glede na nove tehnične možnosti ter klimatske in druge razmere. V sodelovanju z raziskovalnimi inštitucijami nastajajo širše pomembni in uporabni rezultati.

Marjan Malešič

OBRAMBOSLOVNO RAZISKOVANJE V LUČI KONCEPTA »OBČANSKO RAZISKOVANJE«

Občanska znanost, občansko raziskovanje

Evropska komisija v Zeleni knjigi o občanski znanosti za Evropo citizen science opredeljuje kot angažiranje splošne javnosti v znanstvenoraziskovalni dejavnosti, ko državljani aktivno prispevajo k znanosti, bodisi s svojim intelektualnim napotrom in znanjem bodisi s svojimi orodji in viri. Udeleženci zagotavljajo eksperimentalne podatke in objekte za raziskovalce, postavljajo nova vprašanja in soustvarjajo novo raziskovalno kulturo. Prostovoljci so dodana vrednost raziskovanju, a hkrati sami pridobivajo nova znanja in veščine. Večja povezanost med znanostjo, družbo in politiko omogoča **demokratizacijo raziskav** in na ugotovitvah utemeljeno odločanje (Green paper on Citizen Science for Europe, 2014).

V Sloveniji se je za poimenovanje tega koncepta uveljavila besedna zveza 'občanska znanost', v zadnjem času tudi ožje, 'občansko raziskovanje'. Pobudnik ideje je bil akademik Zdravko Mlinar. Ideja je v akademski skupnosti naletela na odobravanje pa tudi na negodovanje, saj so nekateri znanstveniki menili, da bi lahko ob uveljavitvi koncepta prišlo do nestrokovnosti in razvrednotenja znanosti, ali pa celo do marginalizacije tradicionalne znanosti v procesu raziskovanja. Finke (2014) je že ob tovrstnih razpravah na Zahodu postavil, da naj ne bi občanske znanosti razumeli kot 'splošen napad na profesionalno znanost, ampak predvsem kot širšo osnovo, ki brez zamejenosti na institucionalizirano znanost, prispeva k skupnemu cilju ustvarjati in razširjati znanje v kritično-sodelovalni koncepciji obeh polov' (cit. po Mlinar, 2021). Mlinar izpostavi usmeritev, 'ki terja bolj celostno razumevanje sedanjih sprememb, ko znanstveno delovanje ni več le nekakšen sektor zase, ampak, tako v teoriji kot v praksi, vse bolj postaja sestavina vsakdanjega življenja' (Mlinar, 2021). Opomni, da 'se tisoči prostovoljcev v številnih državah z različnimi načini zbiranja, komentiranja in analiziranja podatkov vključujejo v projekte občanske znanosti. Hiter razvoj informacijsko-komunikacijske tehnologije in nova miselnost omogočata sodelovanje vse širše javnosti pri reševanju nekaterih najbolj perečih problemov vsakdanjega življenjskega okolja ljudi' (Mlinar, pogovor za Delo). Občanska znanost ni alternativa profesionalni znanosti, ampak njen podaljšek. Gre za aplikativno znanost in ne za temeljno, gre za reševanje lokalnih problemov in s sodelovanjem večjega števila ljudi se lahko uveljavi edinstvenost posameznih okolij in skupnosti. Mlinar dodaja, da ne gre za izrivanje tradicionalne znanosti iz procesa raziskovanja, ampak za njeno nadgradnjo, prek vključevanja večjega števila ljudi v raziskovanje, še posebej v lokalnih okoljih, kjer ti ljudje razpolagajo s specifičnimi znanji, ki jih tradicionalna znanost lahko spregleda ali celo popači, kot dokazujejo nekateri primeri, ki jih Mlinar analizira²⁵¹.

²⁵¹ Eden teh je izkušnja zasavskega Eko kroga, ki je leta 2015 objavil kritični zapis Bajka o tem, kako je znanost Zasavčanom zagotavljala zdravo bivanje znotraj in zunaj mejnih vrednosti. V besedilu so predstavili svoje izkušnje o tem, zakaj je 'vloga plačane znanosti največja bolečina predstavljene zgodbe'. V njem so prikazali, kako je v zasavskem primeru prišlo do 'največjega razočaranja zaradi načina delovanja znanstvenih in strokovnih služb, ki bi morale stopiti na stran resnice, pa tega niso

Temeljne značilnosti obramboslovnega raziskovanja

V izhodišče premisleka o implikacijah koncepta občanske znanosti za obramboslovno raziskovanje postavljam oris njegovih temeljnih značilnosti. Čeravno so bili posamezni hvalevredni napor obramboslovnega raziskovanja opravljeni že prej, lahko rečemo, da **organizirano in sistematično raziskovanje** na tem področju sega v začetek osemdesetih let prejšnjega stoletja, ko smo izvajali prve kompleksnejše raziskave. Posledično je bil leta 1985 ustanovljen Obramboslovni raziskovalni center. Raziskovanje na obramboslovnem področju je **temeljno, razvojno in aplikativno**, poteka predvsem v okviru **nacionalnega raziskovalnega programa ter nacionalnih in evropskih raziskovalnih projektov** (Malešič, 2013).

Za obramboslovno raziskovanje je značilen **proces internacionalizacije**. Raziskovalci se vključujemo v različna znanstvena združenja, ki omogočajo izvajanje skupnih raziskovalnih projektov in so prostor mednarodne predstavitve izsledkov znanstvenoraziskovalnega dela²⁵². Pomembno je tudi dvostransko mednarodno sodelovanje, kjer raziskovalci sodelujejo s tujimi inštituti oziroma izvajajo raziskovalne projekte in raziskave za vlade drugih držav in nekatere mednarodne organizacije.

Obramboslovno raziskovanje teži k upoštevanju Mertonovih **načel znanstvenega delovanja**, med katerimi so univerzalizem in objektivnost, organizirani skepticizem ter komunalnost in nesebičnost (Merton, 1973). Aplikacija teh načel na obramboslovje kot vedo pomeni, da mora biti obramboslovje **odprto**, segati mora prek nacionalnih ali državnih okvirov in mora biti po raziskovalnih standardih mednarodno primerljivo in preverljivo. Pomeni, da mora biti v procesu pridobivanja novih spoznanj natančno opisana pot, tako v smislu oblikovanja teoretskih izhodišč, metodološkega pristopa kot interpretacije rezultatov. Negovati mora sposobnost dvomiti o vseh mogočih resnicah – ideoloških, državnih, nacionalnih, pa tudi znanstvenih. Nadalje, obramboslovja kot vede **si ni mogoče lastiti in je last vseh**. In ne nazadnje, obramboslovje ne more biti samo sebi namen, ampak se mora odzivati na izzive iz okolja.

V **razmerju obramboslovja do okolja**, ki ga obkroža, je upoštevati predvsem razmerje do političnih in državnih institucij, ki se v delu svoje dejavnosti ukvarjajo z istimi vprašanji kot obramboslovje. Obramboslovje kot veda svoje tvorno mesto išče v prostoru med **avtonomizmom znanosti**, ki poudarja pomen avtonomije in neodvisnosti znanosti, vendar skriva v sebi nevarnost, da znanost postane sama sebi namen oziroma da postane družbeno irelevantna, ter **instrumentalizmom znanosti**, ki jo postavlja v vlogo spodbujevalca družbenega razvoja, ta pa hkrati prinaša nevarnost služenja znanosti omejenim političnim in uradniškim interesom (prim. Mali 1996).

Ključna značilnost obramboslovja pa je **interdisciplinarnost**, saj se je proces epistemološke uresničitve obramboslovne vede oprl na družboslovje, vojaške vede,

storile. Izkazalo se je, da plačana znanost v mnogih primerih ni samo neživljenjska, temveč celo protizivljenjska' (cit. po Mlinar, 2021).

²⁵² Med najpomembnejšimi naštejmo International Sociological Association, International Political Science Association, Central European Political Science Association, European Research Group on Military and Society, Inter-University Seminar on Armed Forces and Society ter European Crisis Management Academy.

humanistiko, delno tudi na naravoslovje in medicino (prim. Jelušič in Grizold, 2008). Prizadevanje je šlo v smeri aplikacije teorije in metodologije na obramboslovno področje ter v smeri iskanja predmeta proučevanja, ki je bil razpršen po mnogih, ne zgolj družbenih vedah. Na socioloških temeljih se je razvilo celotno področje sociologije vojske (začetnik tovrstnih raziskav Anton Bebler), kot pomemben del obramboslovja, na primer. Interdisciplinarnost se kaže tudi v izboru raziskovalnih tem, njihovi teoretično-konceptualni umestitvi, metodoloških pristopih in v sestavi projektnih skupin. V njih poleg obramboslovcev pogosto najdemo sociologe, psihologe, komunikologe, pravnike, zgodovinarje, ekonomiste in druge znanstvenike.

Primeri občanskega raziskovanja

Iz zgoraj navedenih značilnosti obramboslovnega raziskovanja izhaja, da se možnost uveljavljanja 'občanskega' v tem procesu kaže predvsem v aplikativnem in razvojnem raziskovanju. K odprtosti obramboslovja, nesebičnosti in dostopnosti, k občutku za reševanje praktičnih problemov okolja, v katerem obramboslovje deluje, k 'družbeni relevantnosti' torej, nas nenazadnje usmerjajo načela znanstvenega delovanja. Poglejmo podrobneje nekatere konkretne primere.

Projekt Krizno upravljanje in vodenje v Sloveniji (2000–04) je bil del raziskovalnega programa *Crisis Management Europe*, ki je omogočil proučevanje nevojaških virov ogrožanja varnosti v prek sto primerih kriz, ki so se zgodile v več kot dvajsetih državah in v katerem smo prek kognitivno-institucionalnega pristopa uporabili deset analitičnih tem. V raziskovalnem procesu smo združili izkušnje in znanje teoretikov in raziskovalcev iz znanstvene ter strokovnjakov in praktikov iz upravne sfere, ter tako omogočili sproten dialog in sodelovanje med teorijo in prakso. Uvedli smo metodo, ki smo jo poimenovali 'simpozij prič': na enem mestu smo zbrali akterje kriznega upravljanja in vodenja iz lokalnega okolja, s katerimi smo se pogovorili, pogovorili pa so se tudi oni med seboj. Zelo poučno je bilo spoznanje, da so akterji glede na svoj položaj med krizo zelo različno zaznali posledice krize in tako tudi ukrepali. Sodelovanje s strokovnjaki iz prakse v okviru projektnih skupin je v obojestransko korist, saj se praktiki seznanijo z metodologijo raziskovanja in teoretično bolj poglobljeno osmislijo pojave na področju, ki ga pokrivajo, raziskovalci pa lažje razumemo praktične okoliščine, v katerih določeni podsistemi delujejo. Program je povečal interes akademske, strokovne in laične javnosti za krizno upravljanje in vodenje, v Sloveniji zelo izrazito.

Izkušnja obramboslovnega raziskovanja narekuje, da je treba pri aplikativnih projektih vzpostaviti stik z ljudmi, ki jih izsledki raziskav zadevajo, saj v nasprotnem primeru predlogi in rešitve ne morejo biti optimalni. Kot tipičen primer tovrstnega raziskovanja, lahko omenim projekt Pripravljenost prebivalstva in institucij na evakuacijo v primeru nesreče v Nuklearni elektrarni Krško, kjer smo v intenzivnem komuniciranju z zaposlenimi v NEK, z nekaterimi prebivalci in vodilnimi v institucijah prišli do pomembnih spoznanj, ki bi jih sicer lahko spregledali. Sogovorniki so vedeli povedati, kakšno je stanje v prometu v Krškem in okolici že v normalnih razmerah, kaj šele ob morebitni evakuaciji, oni najbolj vedo, s kakšnimi prevoznimi sredstvi in opremo razpolagajo, kakšna je bila kakovost vaj, ki so se jih

udeležili (če sploh), kakšno vedenje zaposlenih, otrok, dijakov, bolnikov, starostnikov lahko pričakujejo v primeru evakuacije ipd.

Vsekakor lahko anketno raziskovanje na obramboslovnem in drugih področjih razumemo kot zelo odprto in demokratično metodo, ki vsakokrat večjemu številu ljudi (vzorci variirajo od cca 700 do 1100 oseb) ponudi priložnost, da izrazijo svoje mnenje o pomembnih družbenih, mednarodnih, nacionalnih, regionalnih ali lokalnih vprašanjih, odvisno od vsebine raziskave (zdravje, prehrana, okolje, varnost, vojska, politika, pravo, mediji, kultura itd.). Obramboslovni raziskovalni center izvaja javnomnensko raziskavo Nacionalna in mednarodna varnost.

Vtis je, da veliko občanskega raziskovanja poteka ob različnih nesrečah in drugih krizah, vendar izkušnje niso vedno spodbudne. Analiza migrantske krize v letih 2015–16 je razkrila, da so mnogi lokalni prebivalci, ki so bili v stiku z migranti poročali o zaznanem stanju. V takih razmerah se je treba vprašati, ali so poročila ljudi o stanju v lokalnem okolju lahko objektivna, ali pa so omejena z njihovimi skrbmi, še posebej, kadar se v odnos med njimi in migranti vrinejo množični mediji in politične stranke. Ta kombinacija ne obeta realnega poročanja o migrantih in njihovih namerah, ampak lahko prispeva k sekuritizaciji migrantov, pomeni, da jih skozi družbeni diskurz opredelimo kot vir ogrožanja varnosti, s katerim se ne moremo ukvarjati na normalen način, ampak je potrebna obravnavna s posebnimi (omejevalnimi) ukrepi, naj bo to bodeča žica na meji, militarizacija meje, določanje dnevnik kvot ali pa množično zavračanje prošenj za azil (Malešič, 2017). Danes vemo, da so bili strahovi dela politike, medijev in prebivalstva glede migrantov pretirani.

Kriza, ki jo je povzročil virus covid-19 je tudi bila priložnost za občansko raziskovanje, še posebej ker v začetku krize uradna znanost ni imela ustreznih pojasnil o virusu, njegovih učinkih, dolgoročnih posledicah, načinih preventive, zdravljenja ipd. Priča smo bili vzniku različnih samozvanih strokovnjakov in prevarantov, ki so vstopili v ta prazen prostor in ga zapolnili s svojimi nestrokovnimi mnenji, teorijami zarote in poskusi zanikanja ali sejanja dvoma v vse, kar je v zvezi z virusom postopoma ugotavljala uradna znanost. Pri tem so uspešno zlorabljali možnosti, ki jih ponuja sodobna informacijsko-komunikacijska tehnologija. Pojavili so se 'strokovnjaki', ki so zavračali zaščitne ukrepe, kot nepotrebne in ocenjevali, da je panika, ki naj bi jo povzročili ukrepi med ljudmi, nevarnejša od samega virusa, in to kljub dejstvu, da je imel virus dokazano več skrajno nevarnih značilnosti, od visoke stopnje prenosljivosti, dolge inkubacijske dobe, nesimptomatične širitve do visoke smrtnosti (Boudry, 2020).

Ob poplavah avgusta 2023 v Sloveniji se je post-festum izkazalo, da so ljudje v prizadetih lokalnih okoljih imeli ogromno znanja o naravnem okolju, vremenskih vzorcih, napakah pri urejanju rečnih strug, sečnji gozdov, zanemarjanju hudournikov... Žal to znanje ni bilo (v celoti) upoštevano ob načrtovanju protipoplavnih ukrepov in izvajanju priprav. Veliko koristnega znanja je šlo tem primeru v nič in tu bi upoštevanje spoznanj občanskega raziskovanja pred nesrečo lahko naredilo pomembno razliko, kar zadeva njene posledice. Občansko raziskovanje je prišlo do izraza tudi pri popisu škode po posameznih občinah, ki je bil metodološko in izvedbeno zelo zapleten projekt in je zahteval sodelovanje velikega števila (tudi

prizadetih) ljudi. Številke o škodi so strašljive in upajmo, da predstavljajo realno podlago za sanacijo razmer po nesreči²⁵³.

Kot smo videli, možnosti občanskega raziskovanja v primeru nesreč povečuje dostopnost informacijsko-komunikacijskih tehnologij, če le ne pride do tehničnih problemov in je njihova uporaba otežena ali onemogočena. Družbeni mediji imajo posebno težo v procesu komuniciranja, ostaja pa vprašanje, kako bi jih lahko najučinkoviteje uporabili za lajšanje pretoka ključnih informacij v kriznih razmerah. Očividci krize zbirajo informacije in jih pošiljajo oblastem, medijem in sodržavljani, kar lahko koristi predvsem akterjem, ki se odzivajo na krizo in prizadetim ljudem. Nekateri raziskovalci (Quinn, 2018; Malecki, Keating in Safdar, 2020) pa opozorijo, da družbeni mediji lahko povzročijo vrsto škodljivih stranskih učinkov, prek širjenja raznih mitov in govoric, stigmatizacije ter diskriminacije. Nekaterim vplivnejšem pa ponujajo priložnost, da se uradnim informacijam zoperstavijo s širjenjem napačnih informacij in spodbujanjem nezadovoljstva med ljudmi.

Sklep

Orisani primeri so razlog, da je treba v duhu dosedanjih splošnih razprav o občanski znanosti in občanskem raziskovanju, tudi na obramboslovnem področju, tih, v katerih primerih raziskav je opora na občane v lokalnih skupnostih, ne zgolj smiselna, ampak celo nujno potrebna, in pri katerih vrstah raziskav je potrebna določena stopnja previdnosti. Vedno pa je na mestu premislek raziskovalca, kako bodo rezultati njegovega dela neposredno ali posredno koristili ljudem, kako bodo izboljšali kakovost njihovega življenja.

Literatura in viri

- Boudry, Marten. 2020. A strange paradox: the better we manage to contain the coronavirus pandemic, the less we will learn from it. *The Conversation*, 2. april.
- Green paper on Citizen Science for Europe, 2014, <https://digital-strategy.ec.europa.eu/en/library/green-paper-citizen-science-europe-towards-society-empowered-citizens-and-enhanced-research>, 7. 10. 2023.
- Jelušič, Ljubica, Anton Grizold. 2008. Obramboslovje: od epistemološke uresničitve do internacionalizacije. V: Monika Kalin Golob, Nataša Logar in Anton Grizold (ur.). *Jezikovna prepletanja*. Ljubljana: FDV.
- Malešič, Marjan. 2013. Aktualna vprašanja razvoja obramboslovja. *Teorija in praksa*, let. 50, št. 2.
- Malešič, Marjan. 2017. The securitisation of migrations in Europe: The case of Slovenia. *Teorija in praksa*, Vol. 54, No. 6.
- Mali, Franc. 1996. Družbena regulacija in avtonomija znanosti. V: Malešič, Marjan (ur.): *Razvoj obramboslovne misli*. Ljubljana: Fakulteta za družbene vede.
- Merton, Robert. 1973. *The Sociology of Science*. Chicago: Chicago University Press.
- Mlinar, Zdravko. 2021. Kaj nam ponujata koncept in gibanje občanska znanost/citizen science? *Časopis za kritiko znanosti*, let. 49, št. 282.
- Mlinar, Zdravko. *Občanska znanost-eden od stebrov odprte znanosti pri nas še ni dobila ustreznega mesta (pogovor za Delo)*.

²⁵³ Skupna ocena škode, ki jo je dne 9. 10. 2023 objavilo Ministrstvo za kohezijo in regionalni razvoj je bila 9,9 milijarde evrov.

- Malecki, Kristen M. C., Julie A. Keating, Nasia Safdar. 2020. Crisis Communication and Public Perception of COVID-19 Risk in the Era of Social Media. *Clinical Infectious Diseases*, No. 6.
- Quinn, Paul. 2018. Crisis communication in Public Health Emergencies: The Limits of 'Legal Control' and the Risks of Harmful Outcomes in a Digital Age. *Life Sciences, Society and Policy*, Vol. 14, No. 1.

Franc Mali

NEKAJ MARGINALIJ H KNJIGI ZDRAVKA MLINARJA DRUŽBENO RAZISKOVANJE MED PROFESIONALIZACIJO IN PODRUŽBLJANJEM

V knjigi *Družboslovno raziskovanje med profesionalizacijo in podružbljanjem* (izšla je leta 2022 v sozaložništvu FDV in SAZU) je Zdravko Mlinar glavno pozornost namenil družbeno-zgodovinskim in širšim epistemološkim vprašanjem razvoja sociologije oziroma družboslovja nasploh pri nas in v svetu. Četudi je Mlinar kot eden najuglednejših sociologov v Sloveniji v profesionalni karieri deloval prvenstveno na predmetnem področju prostorsko-časovne sociologije, je zaradi svoje znanstvene eruditivnosti, hkratne teoretske razgledanosti in pripadnosti empiričnemu raziskovalnemu delu vedno presegal ožje disciplinarne okvire in postavljaj epistemološke temelje slovenske sociologije, pa tudi slovenskega družboslovja nasploh. Njegova knjiga po svoje predstavlja »opus magnum« njegovega večdesetletnega intelektualnega dela, v okviru katerega je tudi takrat, ko je usmeril fokus v bolj vsakdanje družbene teme, vedno hkrati odpiral in kritično reflektiral temeljna spoznavno-teoretska in metodološka vprašanja sociologije oziroma družboslovja nasploh.

V zvezi z Mlinarjevim delom *Družboslovno raziskovanje. Med profesionalizacijo in podružbljanjem*, ki se sicer deli na dvajset poglavij in vključuje tudi nekatera predhodno objavljena, vendar na novo predelana besedila, je treba najprej izpostaviti naslednji pomembni vidik: v delu je izraženo zelo jasno stališče, da sociologija po svojem poslanstvu tudi še danes ostaja ena najbolj inkluzivnih in integrativnih družboslovnih disciplin. Morda bi se zdela komu takšna znanstvena pozicija celo nekoliko staromodna, vendar glede na današnjo fragmentacijo sociološkega in tudi družboslovnega vedenja, kjer pretirana specializacija in partikularizacija na vseh področjih znanstvenega vedenja ukinja težnjo po splošnih družboslovnih resnicah (kje so časi velikih socioloških teorij?), Mlinarjev poziv k večji inkluzivnosti sociologije dobi aktualno konotacijo. Mlinarjevo delo se zelo temeljito ukvarja s protislovji družbenega in znanstvenega razvoja, pri čemer seveda ne ostaja zgolj na ravni analize, temveč ponuja tudi ustrezen teoretski in metodološki okvir za to, da bi različni družbeni akterji v praksi skušali razreševati nakopičena protislovja. Nobena družba skozi zgodovino človeštva se namreč ni mogla razvijati, če se ni skušalo nastalih družbenih protislovij tudi razreševati. Avtor knjige nas na to dejstvo vseskozi opozarja. Eno takšnih protislovij v naši akademski sferi predstavlja nasprotje med težnjo po ohranjanju klasičnih pedagoških pristopov in potrebo po uvajanju novih znanstvenih pristopov pri doktorskem študiju. V celoti se strinjam z Mlinarjevo kritično oceno, da »... podiplomski študij danes še vedno temelji na samoprevari, da je mogoče potrebno znanje pridobiti že kar z marginalnim angažiranjem ljudi in materialnih sredstev (npr. le s predavanji ex cathedra)« (Z. Mlinar, str. 57), še bolj pa z njegovim predlogom, »da bi bilo racionalneje, da bi sprejemali na podiplomski študij le najsposobnejše kandidate, ki pa bi jim obenem zagotovili tudi temeljit, kontinuiran in poglobljen študij.« (Mlinar, str. 57). Za razreševanje te

problematike, na katero Mlinar v delu opozarja in na katero se neposredno navezujejo še nekatera druga njegova kritična opažanja o deficitih razvoja akademske sociologije na Slovenskem v obdobju zadnjih nekaj desetletij, bodo potrebni tektonski premiki v glavah vseh tistih, ki trenutno vodijo znanstveno in univerzitetno politiko pri nas.

Avtor pričujoče knjige je eden tistih slovenskih sociologov, ki se je ves čas svoje profesionalne kariere najbolj temeljito ukvarjal z vprašanjem profesionalizacije in podružbljanja družboslovnega raziskovanja. Avtor se pri tem opira na dialektično metodo, vendar te ne uporablja kot spekulativno »orodje«, ki bi v obravnavi kompleksnih družbenih pojavov ostala na ravni formalnega »*contradictio in adjecto*«. Nasprotno, uporablja jo kot sredstvo za analizo realnih družbenih problemov. To velja tudi za problem profesionalizacije in podružbljanja sociologije in tudi vseh drugih družboslovnih disciplin. Mlinarjevo delo tako ponuja zanimiv vpogled v procese profesionalizacije in podružbljanja družboslovnega raziskovanja na Slovenskem v različnih fazah njenega razvoja od druge svetovne vojne naprej. Avtor knjige je sicer že zelo zgodaj, v številnih drugih delih, kritično opozarjal na pomanjkanje profesionalne kulture v slovenskem družboslovju, ki je zadevala obedve plati, tako pomanjkanje znanstvene rigoroznosti kot tudi načine seznanjanja strokovne in širše javnosti o doseženih rezultatih. Menim, da je ta problem, ki ga avtor označi s posrečeno metaforo »ponovnega odkrivanja kolesa«, namreč nezmožnostjo družboslovcev, da bi rezultate svojih teoretskih in empiričnih spoznanj vključevali v javne predstavitve, prisoten še danes. Prizadevanja v smeri preseganja ekskluzivnosti ekspertnega znanja in približevanja h konceptu občanske znanosti je še vedno relativno šibko. Zgolj v opombi, avtor pojma »občanska znanost« je ravno Zdravko Mlinar, ki je ta termin ob natančnem komparativnem preučevanju ustrezno umestil in utemeljil v slovenski znanstveni terminologiji. V bistvu je avtor knjige že v času, ko sodobni koncept in gibanje občanske znanosti v pomenu, kakršno poznamo danes v svetu pod pojmom »*citizen science*«, ni bil tako popularen, kritično opozarjal na vse teoretske in praktične zagate, ki spremljajo sočasna prizadevanja po vključevanju državljanov kot angažiranih laikov v zadeve znanosti in odpiranje znanstvenikov k praktičnim družbenim problemom. Te zagate so bile številne zlasti v času jugoslovanskega samoupravnega socializma, ko je, kot ugotavlja Mlinar v pričujoči knjigi, politična partijska elita koncept podružbljanja znanstvenega (zlasti družboslovnega) raziskovanja tretirala zgolj »kot še en ideološki projekt, ki deluje od zgoraj navzdol«. (Mlinar, str. 11)

Mlinarjevo opozarjanje na potrebo po preseganju protislovja med profesionalizacijo in podružbljanjem družboslovnega raziskovanja in njegov predlog za redefinicijo pojma občanske znanosti razumem kot del njegovih osnovnih preizpraševanj o spoznavno-teoretskih osnovah sodobne znanosti nasploh. Avtorjeva analiza koncepta občanske znanosti – ravno zato, ker izhaja iz kritike hevristično neproduktivnega epistemološkega »binarizem«, ki temelji na strogi ločitvi znanstvenega vedenja in neznanstvenega vedenja (navsezadnje ta binarnost sega že v čas antične misli z delitvijo človekovega vedenja na episteme in na *doxo*) – odpira temeljna vprašanja o spoznavno-teoretskem statusu današnjega znanstvenega vedenja. V današnjem času se dokončno poslavljamo od skorajda stoletje prisotnega mišljenja, v okviru katerega je znanost veljala za nekaj od družbenega okolja

odmaknjenega. Živimo v eri, ko državljani oziroma občani, četudi nimajo profila ozkih znanstvenih profesionalcev, začenjajo aktivno sodelovati v različnih fazah znanstvenega raziskovanja.

Avtor se obširno ukvarja s še enim kompleksnim in tudi danes aktualnim vprašanjem, to je odnosom med znanostjo in politiko. Vsaj kar zadeva družboslovje na Slovenskem, je odnos med znanostjo in politiko v času po drugi svetovni vojni prešel različne faze. Družboslovna znanost, zlasti pa znanstvene discipline na FDV, so bile glede na povojne zgodovinske okoliščine pri nas, zlasti v času enopartijskega sistema, predmet različnih ideoloških pritiskov. Razmerje med znanostjo in politiko sicer tudi v današnji pluralni družbi ostaja zapleteno, le da ima drugačen predznak. Pričujoče Mlinarjevo delo je pomembno tudi iz tega vidika, ker podaja retrospektivo tega odnosa skozi analizo družbeno-političnega konteksta in vloge sociologije v delovanju in preobrazbi Višje šole za politične vede (VŠPV) v Fakulteto za sociologijo, politične vede in novinarstvo (FSPN) ter nazadnje v Fakulteto za družbene vede (FDV). Avtor je v svoji analizi, nenazadnje tudi kot osebni pričevalec tistih časov, ko je politika izvajala ideološke pritiske na takratni FSPN, vključil širši družbeno-zgodovinski kontekst in pri pojasnjevanju konfliktnih situacij uporablja bolj splošni teoretski kategorialni aparat. Mlinar tako v svoji analizi razkriva, kako močno so si v šestdesetih in sedemdesetih letih prejšnjega stoletja stala nasproti pričakovanja partijske politike do tega, kaj naj bi počela FDV in pričakovanja sociologov raziskovalcev glede tega, kaj je bistvo njihovega profesionalnega dela. Morda zgolj en insert iz Mlinarjeve pregledno predstavljene tabele konfliktov med FSPN in partijsko politiko (Mlinar, str. 191–193). Ne samo, da je partija takrat menila, da t. i. progresivni centri znanstvenega delovanja, s katerimi naj sodeluje FSPN, predstavljajo akademske institucije vzhodnega bloka, temveč je protežirala naslednji hierarhični model sodelovanj: Beograd–Moskva, Zagreb–Leningrad, Ljubljana–Minsk. V nasprotju s tem je bila želja sociologov raziskovalcev na FSPN, da profesionalne stike vzpostavljajo z najbolj razvitimi sociološkimi institucijami na Zahodu.

V knjigi *Družboslovno raziskovanje med profesionalizacijo in podružbljanjem* je mogoče najti tudi nekatere pomanjkljivosti. Škoda je, da se je avtor v poglavju, ki ga je naslovil »Zgoščeno o razmerjih med znanostjo in družbo«, dejansko omejil v svoji razpravi o tej tematiki le na nekaj strani. V tem poglavju prikazana tipologija javno angažirane znanosti sicer daje zelo transparenten vpogled v štiri tipe znanstvenih angažmajev (ustvarjalna dejavnost, poučevanje, storitve, komercializirana dejavnost), vseeno pa bi bralec morda pričakoval nekoliko več vsebine o tem, kako avtor reflektira razmerje med znanostjo nasploh (ne samo družboslovjem) in družbo. Na Zahodu se na primer danes soočamo z zelo ambivalentnimi procesi komercializacije akademske znanosti, zato bi v knjigi omenjena problematika, še posebej v luči ločevanja »trdih« in »mehkih« znanosti, zaslužila več pozornosti.

Če sklenem, delo Zdravka Mlinarja *Družboslovno raziskovanje med profesionalizacijo in podružbljanjem* ponuja zelo razvejan in poglobljen vpogled v epistemološke in družbene predpostavke razvoja sociologije oziroma družboslovja nasploh. Njegova refleksija, ki temelji na zgodovinskih vpogledih v razvoj sociologije in družboslovja pri nas, ponuja vrsto nastavkov za današnje in prihodnje razprave o širših epistemoloških in družbenih vidikih razvoja moderne znanosti. Posebno

pomembno se mi zdi izpostaviti, da je njegovo delo ves čas prežeto z idejo, da agoro sodobne znanosti ne predstavljajo več samo ekonomija in politika, temveč vedno bolj tudi kritični in angažirani državljani – »laiki«, ki znanost ne samo (pasivno) podpirajo in od daleč presojujejo, temveč vanjo aktivno vstopajo in prispevajo k njenemu razvoju.

Mirjana Nastran Ule KAKO OBČANSKA ZNANOST IZZIVA AKADEMSKO ZNANOST

Ob pripravi na posvet v SAZU o izzivih občanskega raziskovanja ob izidu knjige *Izzivi občanskega raziskovanja, Izkušnje in pričakovanja iz Žirov* avtorja in sourednika akademika dr. Zdravka Mlinarja, ki je potekal 12. 5. 2023, sem se spomnila na razpravo izpred nekaj let, ki sem ji prisostvovala. Skupina mednarodnih sociologov je razpravljala o tem, zakaj danes po svetu postaja sociologija in nasploh družboslovje vedno manj odmevno in tudi manj slišano. Po mnenju enega od razpravljalcev je razlog v tem, da ni več nobene Gesellschaftswissenschaft in nobene Gesellschaftskritik, saj že nekaj časa nimamo več nobene Gesellschaft, kaj šele Gemeinschaft. Imamo le razne societies. Namreč nemška beseda Gesellschaft tako kot slovenska družba izhaja iz osnove družiti se in poudarja skupnostni oziroma družabni vidik človeškega delovanja. Medtem ko angleška beseda society izhaja iz latinske societatis, ki poudarja ciljno, interesno usmerjeno združbo ljudi. V času kritičnega družboslovja nekako do 90. let prejšnjega stoletja oziroma do izteka dobe študentskih in novih družbenih gibanj, je pojem družba še imel neko svojo emfatično substanco, na katero se je lahko nanašala kaka resna družbena kritika. S prevlado neoliberalizma pa ta pomen vedno bolj izgublja na veljavi in ga je skoraj povsem izpodrinila angleška, oziroma še bolj ameriška različica society, nekako v kombinaciji države in kapitalsko-interesne združbe.

In ravno tu vidim vrednost monografije *Izzivi občanskega raziskovanja*, nastala pod uredništvom akademika dr. Zdravka Mlinarja. Kot v predgovoru k monografiji omenja urednik dr. Zdravko Mlinar, je pred nami delo, v katerem se celovito in hkrati na konkretnem primeru vključuje skoraj 150 občanov v dejavnosti, ki so bile doslej zamejene na akreditirano profesionalno dejavnost univerzitetnih ustanov oziroma tako imenovane akademske sfere (Mlinar, 2022: 15). Poglavitni namen tega početja je bil zblíževati vsakdanje življenjske izkušnje občank in občanov s pojmovno-teoretskimi in disciplinarnimi spoznanji in zamejitvami raziskovalcev in raziskovalk. V monografijo so vključena zelo različna področja življenja. Naj predstavim samo nekaj primerov izvrstnih inovacijskih prispevkov občanskega raziskovanja v Zborniku.

Zanimiv je prispevek o učencih kot raziskovalcih v evropskem projektu o okolju v monografiji. Ta projekt izvajajo učenci osnovne šole iz Žirov v okviru projekta Erasmus o pametnem upravljanju z odpadki. Učenci pri tem projektu skušajo povečati skrb za okolje, zmanjševati nepotrebno potrošnjo in prekomerno rabe vode. Vse troje so danes globalne naloge vsega človeštva. Učenci so na primer v projektu razvijali svoje zamisli o recikliranju in pametni uporabi odpadkov. Konstruirali so preprost kompostnik in čistilno napravo. Z inovativnimi in estetsko izdelanimi plakati in letaki pa so obveščali javnost o svojem delu. Učenci so v okviru projekta pripravili mednarodno spletno anketo za učence, pa tudi za starejše različnih generacij in tudi zanimivo interpretirali njene rezultate.

Kot poudarjata avtorja prispevka, učitelja na tej šoli: »se učenci v okviru tega projekta učijo preizkusiti več idej, se motiti, poslušajo alternativna mnenja in skušajo ustvariti bazo znanja za življenje ter tako prestopajo institucionalno zamejenost izobraževanja in raziskovanja« (Brezovar, Jurman, 2022: 272). To se mi zdi lep primer mladih kot akterjev neformalnega raziskovanja vsakdanjega življenja in promotorjev neekspertske znanosti. Mladim kot "raziskovalcem" ni toliko v interesu znanost sama ampak raziskovanje kot sestavni del življenjske dejavnosti. Mladi so že v osnovi raziskovalci življenja, to je njihova naravnost. Taka drža jim omogoča, da so fleksibilni, prilagodljivi in odprti in s svojo energijo vnašajo nemir, konflikte in inovacije v toge okvire institucionalne raziskovalne dejavnosti. Gre pa za to, da se ta drža mladih razume, podpre in ceni.

Zanimiv je prispevek več avtorjev (treh zdravstvenih delavcev in sociologa) o telesnem fitnesu Žirovcem kot razvojnem potencialu. Žiri se namreč ponašajo z nadpovprečnim deležem telesno aktivnih občanov, z visoko ravniyo telesnega indeksa, v izjemnem številu gibalno učinkovitih otrok ter z visoko učno uspešnostjo in izobrazbeno ravniyo. Pomembno v tem prispevku je, da so iz navidezno obrobne teme avtorji znali potegniti važne splošnejše zaključke. Na podlagi dosegljivih podatkov so ugotovili v Žireh nadpovprečno mnogo različnih talentov. Vse to je dobra popotnica za družbeni in ekonomski razvoj kraja in za dobro kakovost življenja. V zaključku svojega prispevka avtorji ugotavljajo, da trenutno človeški kapital v Žireh presega možnosti, ki jih potrebuje gospodarstvo in strateške usmeritve kraja (Strel, idr., 2022: 321). To seveda zastavlja Žirovcem, pa tudi drugim, pomemben izziv, namreč kako usmeriti razvoj kraja, da bodo ljudje lahko izkoristili svoje potenciale v svojo in družbeno korist.

Dalje je zanimiv prispevek študentke arhitekture Eme Ferreira o tem, kako se učimo, študiramo in raziskujemo. Raziskovanje razume in predstavi kot: »priložnost za upoštevanje razlik med posamezniki ter njihov edinstveni doprinos k soustvarjanju znanja« (Ferreira, 2022: 167). Avtorica na podlagi pogovorov s svojimi vrstniki in vrstnicami, ki so vpeti v razne oblike in ravni izobraževanja predstavi štiri osrednje teme: odpiranje učnih okolij, vključevanje izkustvenega znanja v učne vsebine, raziskovanje kot osnovo učenja in digitalno preobrazbo izobraževalnega procesa. V sklepu sestavka avtorica poudarja, da je tako v raziskovalnem delu kot v procesu učenja čedalje bolj potrebno enakopravno sodelovanje tako laikov kot tudi raziskovalnih in učnih ekspertov, ki naj bo zgrajeno na čim bolj vzajemnem odnosu, kar povečuje pestrost učenja in raziskovanja.

Za razumevanje obsega in pomena predstavitve občanske znanosti v monografiji, se mi zdi zanimiv zapis mednarodno priznanega oblikovalca Urha Sobočana o soustvarjanju med oblikovalcem kot strokovnjakom/umetnikom in običajnim občanom, v tem primeru kleklarico. Gre za pogovor med njim kot oblikovalcem in njegovo babico Ivo, ki je bila izjemna kleklarica, o njunem ustvarjalnem procesu. Na podlagi njunega sodelovanja so nastale umetniško izdelane čipke, ki so pozele veliko priznanj doma in po svetu. Avtor se v svojem sestavku nasloni tudi na sestavek o občanski znanosti in umetnosti, ki ga je zapisala skupina strokovnjakov za občansko znanost iz Univerze v Barceloni. Pomembno se mu zdi njihovo zagovarjanje pomena osebne izkušnje tako za znanost kot za umetnost. Znanost sloni na raziskovalni strasti, podobno tudi umetnost sloni na umetniški strasti. Po mnenju

avtorja: »umetnost, oblikovanje in znanost nudijo prostor za kolektivno izkušnjo in so lahko z udejevanjem širše javnosti in njenim javnim prikazom odsev družbe. Oblikovanje ni namenjeno samo sebi, ampak je kategorično povezano s tem, kar se dogaja po svetu« (Sobočan, 2022: 296).

Avtor omenja tudi odpore s strani elitističnih profesionalnih umetnikov in oblikovalcev, ki zavirajo tak doprinos občanov kot soustvarjalcev. Podobno tudi znanost, ki je pridobljena na podlagi vsakdanje izkušnje občanov mogoče ne ustreza uveljavljenim znanstvenim kriterijem, razširja pa strast do raziskovanja življenja. Dejstvo je, da običajnim ljudem kot raziskovalcem ni toliko v interesu znanost sama, ampak raziskovanje kot sestavni del življenjske dejavnosti. In kreativna znanost je prav na tem zgrajena. Tu je stik med občansko in znanstveno dejavnostjo (ne znanostjo kot institucijo). Tu je razlika z eksperti. Ti so v glavnem avtoritativni predstavniki znanosti kot institucije in kot socialne moči. Ljudje pa s svojimi izkušnjami, interesi, energijo vnašajo nemir, konflikt v pogosto zaprto akademsko znanost.

Paul Feyerabend, znameniti spoznavni teoretik, poznan po svojem geslu »anything goes« (vse gre), je v več svojih delih odločno zagovarjal demokratizacijo znanosti in to skozi aktivno sodelovanje zainteresiranih laikov na vseh ravneh in v vseh oblikah raziskovalnega in znanstvenega dela. V knjigi *Spoznanje za svobodne ljudi* (original izšel 1987, prevod pa 2007), poudarja, da geslo »vse gre« ne pri naša kakega novega spoznavnega načela, npr. načela popolnega spoznavnega relativizma, pač pa se zavzema za dialektično argumentiranje, ki: »ne uporablja togih meril, temveč nenehno spreminjajočo se racionalnost, in pogosto so to prvi koraki na poti k novi obliki racionalnosti« (Feyerabend, 2007: 81–2).

Resnica ali bolje razumno soglasje je v raziskovanju dosegljivo le skozi nenehno in enakopravno soočanje in sodelovanje predstavnikov najrazličnejših tradicij in to tudi s sodelovanjem laikov, in ne samo znanstvenikov v teh tradicijah. Znanstveniki so vpeti v te paradigmatične tradicije medtem, ko so obilačajni ljudje po Feyerabendu bolj odprti za nevsakdanje in inovativne zamisli in uvide, ki lahko privedejo do spoznavnega napredka v določeni ali celo v več tradicijah (Feyerabend, 2007). Zanimiva je Feyerabendova ideja, da laiki, ki sodelujejo v raziskovalnem delu lahko neposredno ali posredno problematizirajo etabrirano znanost in znanstvene specialiste ter prispevajo k širjenju spektra znanstvenih spraševanj, domnev in uvidov. Njihova spoznanja in vprašanja pa izzivajo nove in nepričakovane znanstvene uvide. Zdi se mi, da je to izjemno pomembno za porajanje občanske znanosti in za pripoznavanje njenega pomena za znanost

Občanska znanost in drugi sodelovalni pristopi k znanstvenemu raziskovanju namreč na nove načine povezujejo javnost in znanstvene institucije, laike in strokovnjake. Kot ugotavlja Bruno Strasser s sodelavci iz Univerze v Genovi: »občanska znanost ponuja vsakomur, da postane raziskovalec, objublja nove načine znanja, izobraževanja javnosti in pred vsem preobrazbo znanosti od zaprte v odprto dejavnost – na kratko, 'demokratizacijo' znanosti.« (Strasser idr., 2018: 66). S tem, ko laiki neposredno prispevajo k raziskovalnim dosežkom, pomagajo presegati prelome med znanostjo in javnostjo, ki so značilni za znanost, ki se omejuje na delovanje znanstveno raziskovalnih in akademskih institucij. Sodelovanje v občanski znanosti torej ni pomembno le za demokratizacijo znanosti, marveč tudi za demokratizacijo družbe, v kateri poteka.

Sarah Roe v svojem sestavku o pomenu Feyerabendovih idej za razvoj občanske znanosti, meni, da nas Feyerabend poziva k čim večji integraciji med občani in znanostjo na vseh ravneh znanstvenih dejavnosti. Če želi gibanje za občansko znanost uspeli meni Sarah Roe: »moramo postati pozorni tudi na to, kaj lahko občani storijo za znanost in kaj se znanost lahko nauči od njih in ne samo to, kaj se občani lahko oni naučijo od znanosti in kaj lahko znanost stori za občane« (Roe, 2021: 230). To je ugotavljal tudi Feyerabend: »nimamo nikakršnega razloga, da bi raziskovalni program, ki se mu reče znanost, za vedno ločili od raziskovalnega programa, ki se mu reče svobodna družba,« in bi ga s tem osamili od družbe (Feyerabend, 2007: 231)

Zdi se mi, da iz teh ugotovitev lahko povzamemo predlog, da moramo uporabljati znanosti konkretno, to je v reševanju konkretnih problemov na določenem področju in v določenem okolju. Zato je potrebno, da se v reševanju problemov nujno angažirajo tudi zainteresirani laiki. To gledanje se približuje Feyerabendovim pogledom na reševanje težkih človeških problemov. V knjigi *Znanost kot umetnost* je namreč zapisal, da ne zadošča, da je kak problem prepoznan in da specialisti razvijejo teorije in modele za njegovo razrešitev. »Ne potrebujemo teoretske, pač pa demokratično odločitev«, pravi Feyerabend in dalje: »zato si moramo prizadevati za novo obliko vedenja, v kateri različni ljudje na podlagi svojih potreb in želja sodelujejo pri rešitvi problema« (Feyerabend, 2008: 133). Feyerabend meni, da bomo šele potem morda imeli priložnost za razrešitev največjega problema našega časa, problema miru – miru med vsemi ljudmi kot tudi miru med ljudmi in naravo, okoljem, ki nas obdaja.

Literatura

- Brezovar, Maja, Jurman, Martina (2022): »Učenci kot raziskovalci v evropskem projektu o okolju.« V Zdravko Mlinar (ur.), *Izzivi občanskega raziskovanja. Izkušnje in pričakovanja iz Žirov in od drugod. Prvi del*. Žiri, Muzejsko društvo Žiri in Občina Žiri: 270–278.
- Ferreira, Ema (2022): »Kako se učimo, študiramo in raziskujemo.« V Zdravko Mlinar (ur.), *Izzivi občanskega raziskovanja. Izkušnje in pričakovanja iz Žirov in od drugod. Prvi del*. Žiri, Muzejsko društvo Žiri in Občina Žiri: 167–181.
- Feyerabend, Paul (2007): *Spoznanje za svobodne ljudi*. Ljubljana, Krtina.
- Feyerabend, Paul (2008): *Znanost kot umetnost*. Ljubljana, Sophia.
- Mlinar, Zdravko (2022): »Predgovor.« V Zdravko Mlinar (ur.), *Izzivi občanskega raziskovanja. Izkušnje in pričakovanja iz Žirov in od drugod. Prvi del*. Žiri, Muzejsko društvo Žiri in Občina Žiri: 14–20.
- Roe, Sarah (2021): »A Way Forward for Citizen Science: Taking Advice from a Madman.« V Karim Bschor, Jamie Shaw (ur.), *Interpreting Feyerabend*. Cambridge, CAP: 213–230.
- Strasser, Bruno, Sanchez, Gabriela, Mahr, Dana, Tangoigne, Elise (2018): »'Citizen Science'? Rethinking Science and Public Participation.« *Science and Technology Studies*, October 2018. <https://www.researchgate.net/publication/333107720>
- Sobočan, Urh (2022): »Zgodba o soustvarjanju med oblikovalcem in kleklarico.« V Zdravko Mlinar (ur.), *Izzivi občanskega raziskovanja. Izkušnje in pričakovanja iz Žirov in od drugod. Drugi del*. Žiri, Muzejsko društvo Žiri in Občina Žiri: 293–296.
- Strel, Janko, Istenič, Nina, Strel, Jaka, Truden Božo (2022): »Telesni fitnes Žirovcev kot razvojni potencial.« V Zdravko Mlinar (ur.), *Izzivi občanskega raziskovanja. Izkušnje in pričakovanja iz Žirov in od drugod. Prvi del*. Žiri, Muzejsko društvo Žiri in Občina Žiri: 285–309.

Majda Pahor

ZNANJE O ZDRAVJU: LOČENOST IN POVEZANOST LAIČNIH IN ZNANSTVENIH PRISTOPOV

Zdravje definiramo na zelo različne načine. Mnogoternost pojmovanj zdravja kaže, da je to kompleksen večdimenzionalen pojav, da je posledica mnogih vzrokov in vzrok mnogim posledicam. Je vmes: vzpostavlja se na stičišču subjektivnih doživljanj in objektivnih parametrov na vsaj treh ravneh, telesa, duševnosti in socialnosti. Svetovna zdravstvena organizacija že več desetletij poudarja, da »zdravje ni le odsotnost bolezni, ampak tudi fizično, psihično in socialno dobro počutje« in da »zdravje nastaja tam, kjer ljudje živijo, delajo, stanujejo, se učijo in igrajo«. Zdravje lahko razumemo kot kontinuum ali spiralo, ki ljudem skozi preplet lastnih značilnosti in dejanj ter podpore okolja omogoča krepitev dobrega počutja ali pa povzroči njegov upad. Zdravje ne pomeni nujno odsotnosti bolezni; ob ustrezni podpori bolezen ni ovira za zdravje v smislu dobrega funkcioniranja in počutja, npr. če ob slabovidnosti lahko pridem do očal, če ob gibalni oviranosti arhitektura omogoča dostope in premike. Gre pa za kompleksen preplet vplivov in posledic: kako ga razumeti, kakšno znanje je potrebno za njegovo ohranjanje, vračanje in krepitev, kako se to znanje ustvarja in kako uporabljati? Kako in kdo vrednoti in klasificira različna znanja?

Zgodovinsko gledano je pri nastajanju znanja o zdravju šlo za proces zaporedij zapiranja in odpiranja krogov, v katerih nastaja znanje, ki je smatrano za relevantno. Zaloge znanja o zdravju nastajajo v človeških skupnostih od nekdaj, osnovane na praktičnih izkušnjah skrbi za bolne in pomoči potrebne. S Habermasom lahko rečemo, da je ta skrb potekala predvsem v neposrednih stikih med ljudmi v tistem delu družbenega prostora, ki ga imenuje svet življenja. Posamezniki skrbijo za svoje zdravje in zdravje bližnjih kot znajo in zmorejo, znotraj skupnosti se razvijejo predstave o tem, kaj je zdravje oziroma bolezen in katera so ustrezna ravnanja.

Vzporedno pa so se skozi proces delitve dela v skupnostih sčasoma izoblikovale posebne dejavnosti in njihovi nosilci, ki so skrbeli za to področje, praviloma visoko vrednoteni in v povezavi z religijskimi praksami. Medicinsko znanje se je že zgodaj, v antiki, začelo sistematizirati in nadgrajevati. Silovit pospešek razumevanju zdravja in bolezni daje razvoj znanosti v 19. stoletju, ki prinese oster rez med dotlej sobivajočo profesionalno in laično medicino. Značilen primer so sprejemanja zakonov o reguliranju zdravstvene dejavnosti: angleški parlament je leta 1858 sprejel zakon, ki je licencirane zdravnike postavil za edine legalne nosilce zdravljenja in s tem izločil oziroma omejil vse ostale poklice in dejavnosti, ki so do tedaj delovali na tem področju, kot babice, zeliščarje, lekarnarje ipd. A borba je bila huda, preden je bil zakon sprejet, je bil šestnajstkrat zavržen. Zdravniki so tako pridobili monopol in tudi edini dostop do univerzitetnega izobraževanja in znanstvenega raziskovanja. Drugi poklici na tem področju so bili postavljeni v pomočniško in podrejeno vlogo, enako ali še bolj tudi uporabniki storitev, katerih laično znanje postaja čedalje manj adekvatno v odnosu do hitro razvijajoče se in pogosto arogantne medicine. A 20. stoletje prinese pomembne spremembe tudi tu: poveča se pismenost in izobraženost prebivalstva, nabira se sistematično in zapisano znanje tudi v sicer podrejenih

zdravstvenih poklicih. Pospešek spremembam dajo družbena gibanja sredine stoletja (ženska, mladinska, okoljska), in večino stoletja prisotna ideja socialne države. Predstave o človekovih pravicah, temeljnih svoboščinah in dostopu do blagostanja postanejo razširjene bolj kot kadarkoli. Vse te spremembe zamajajo etabrirano prevlado medicinske znanosti in dominantno vlogo zdravnikov v določanju tega, kaj je relevantno znanje o zdravju. Nekateri to vidijo kot ogrožanje znanstvenih argumentov in prevlado »nevednosti«. A če od blizu pogledamo t. i. laično znanje o zdravju, materializirano recimo v rekih in pregovorih o zdravju, ali v preprostemu dejstvu, da je človeštvo preživelo tisočletja pred znanstveno medicino (sicer precej manj kakovostno), vidimo, da so bile na podlagi izkušenj razvite prakse, ki so mu pogosto zelo učinkovito pomagale do neke mere obvladovati bolezni. V tej ljudski modrosti in laičnih zdravstvenih praksah je tudi z vidika moderne znanosti več kot samo zrno resnice.

Rezultat vseh teh družbenih sprememb so novi odnosi in povezave, ki pomenijo možnost bolj učinkovitega prijema in obravnave zdravstvenih problemov. Tu je prostor za koprodukcijo znanja o zdravju, ki ji v angleščini običajno rečejo *community science*, ali tudi *participatory research*, v Sloveniji pa se uveljavlja izraz *občanska znanost*. Za njeno uveljavljanje pa je potreben skupni jezik sodelovanja, medsebojne podpore in za uporabo moči za pomoč. Z drugimi besedami, gre za nastajanje znanja, ki omogoča vzpostavitev zavezništva za zdravje na družbeni ravni, na ravni poklicnih skupin in organizacij ter na ravni konkretnih medosebnih odnosov zdravstvenih strokovnjakov in uporabnikov oziroma koproducentov zdravja.

Uspehi znanstvene medicine so ogromni, in njen prispevek k zdravju prebivalstva velik. Ni pa ključen. Tudi najboljši zdravstveni sistem ne more ljudem zagotoviti zdravja. Svetovna zdravstvena organizacija ocenjuje, da je zdravstvo zaslužno (ali odgovorno) za okoli 20 % zdravstvenih izidov, vse drugo je rezultat pogojev življenja in družbenih dejavnikov. Obsežne, desetletja trajajoče raziskave družbenih dejavnikov zdravja in njihovih učinkov so dokaj jasno izrisale značilnosti in procese, ki vzpostavljajo dobro zdravje ljudi. Ključni dejavnik zdravja je družbena neenakost, ki skozi materialne, psihične in socialne vzvode sproža bolezenske procese pri ljudeh, jih ohranja in vedno znova vzpostavlja.

Krepitev zdravja je torej povezana z zmanjševanjem različnih oblik neenakosti med ljudmi. Gre za velike, dolgotrajne in kompleksne procese, kjer je v igri množica različnih silnic. A prav gotovo je ena od pomembnejših sistematično vzpostavljanje in krepitev sodelovalnih odnosov, medsebojne podpore in solidarnosti, tudi na področju ustvarjanja zdravstvenega znanja skozi participatorno in občansko/skupnostno raziskovanje. Vključenost v podporne medsebojne odnose pozitivno vpliva na zdravje, kar velja tako za posameznike kot za skupnosti in družbe. Kjer je prisotna visoka stopnja socialne izolacije in izključenosti, je tudi visoka stopnja prezgodnje umrljivosti in obolevnosti ter več zapletov bolezni.

Problem s prevlado t. i. znanstvene medicine je njena povezanost s kapitalskimi interesi. Po Habermasu tako pride do »paradoksa racionalnosti«, ko je racionalizacija »proizvodnje življenja« v sistemu sredstvo pridobivanja zaslužka in moči. Tako na primer se lahko zgodi, da ne zdravimo zato, da bi bili ljudje zdravi, ampak da ustvarjamo dobiček. V ta namen sistem vpreže znanost in tehnologijo ter sčasoma instrumentalizira življenje in ga celo ogroža (npr. nepotrebna uporaba zdravil).

Zavedanje o kompleksnosti sveta namesto vključevanja in opolnomočenja vsega prebivalstva lahko vodi k izključevanju, k vzbujanju nezaupanja v sposobnosti državljanov, da bi se o njem izjasnili in ga usmerjali. Kadar je cilj racionalno uravnavanje življenja, to temelji na svobodni in enakopravni razpravi, ne pa na sili. Tu bi lahko nastopila emancipacijska dimenzija znanja. Ta pa zahteva družbene razmere za odprt, demokratičen dialog, ki daje možnosti za razvoj samoreflektiranega kritičnega znanja in zavedanja. Na področju »produkcije zdravja« to pomeni, da je človek »koproducent« svojega zdravja, ne le kot posameznik, ampak tudi povezan v skupine in skupnosti, ki proaktivno deluje/jo tako na družbene dejavnike zdravja kot na razvoj in delovanje zdravstvenega sistema, tudi s pomočjo aktivnega sodelovanja v ustvarjanju zdravstvenega znanja. Opažamo lahko procese prehodov od ljudi kot »predmetov dela« zdravstvenih strokovnjakov, preko »potrošnikov/uporabnikov« do soustvarjalcev znanja in prakse zagotavljanja zdravja. Žal to niso edini, in tudi ne prevladujoči procesi v sedanjem času prevlade delnih interesov nosilcev moči.

Opozoriti je treba, da sodelovanje v ustvarjanju znanja ne pomeni, da so vse ugotovitve enakovredne. Potrebujejo vsebinsko presojo na podlagi dokazov in zahtevajo večšine komunikacije, analitičnega mišljenja in vrednotenja. In smo seveda takoj pri vprašanju, katera oblika vrednotenja naj prevlada. Tradicionalna, karizmatična ali racionalna avtoriteta (Weber)? Aristotelova logika? Profesionalne vrednote dobroteljnosti ali menedžersko gospostvo črnih števil?

V Sloveniji potekajo na lokalni ravni številni projekti, programi in dejavnosti, ki imajo značilnosti transformativnih socialnih inovacij na področju krepitve zdravja. Gre za različne oblike povezovanja med zdravstvenim sistemom in lokalno skupnostjo, kjer se »pristop zdravstva k skupnosti« v smislu vstopa zdravstvenih strokovnjakov z informacijami, nasveti, navodili, storitvami v okolje, kjer ljudje živijo, dopolnjuje in nadgrajuje s »pristopom skupnosti k zdravju«, kjer je skupnost tista, ki ima pobudo in spodbuja dejavnosti s področja zagotavljanja zdravja. V zadnjih nekaj letih se ti procesi močno intenzivirajo. To polje je izrazito primerno za vključevanje aktivnosti skupnostne/občanske znanosti, recimo pri skupnostni analizi značilnosti zdravja v določenem okolju, identifikaciji dejavnikov, načrtovanju ukrepov in njihovi evalvaciji z uporabo metod participativnega in akcijskega raziskovanja.

Zdravje je kompleksen pojav na presečišču telesnega, duševnega in socialnega. Njegovi glavni dejavniki (enakost, vključenost, salutogeneza, opolnomočenje) se nahajajo v prostoru političnega odločanja. Enakopravna vključenost in aktivna so-ustvarjalna vloga vseh v procesih pridobivanja znanja o zdravju in odločanja o pogojih življenja sta temelj za politiko zdravja. Pogoj za to so poleg zakonskih okvirov in materialnih podlag tudi sodelovalni odnosi zavezništva in solidarnosti tako pri ustvarjanju znanja kot pri uveljavljanju ugotovitev v praksi. Sodelovalni odnosi niso nekaj danega, kar lahko vnaprej predpostavimo. Se je pa mogoče zanje zavestno odločiti, se jih naučiti, in jih spodbujati in podpirati z ustreznimi družbenimi strukturami.

Barbara Pipan

POSKUS OBČANSKEGA VKLJUČEVANJA V EVROPSKEM PROJEKTU INCREASE

Vključevanje laikov oz. t. i. neprofesionalnih strokovnjakov/znanstvenikov v raziskovalne projekte postaja pomembno na vseh področjih raziskovanja in v različnih prostorskih razsežnostih. Akad. prof. dr. Zdravko Mlinar je skozi svoje številne objave in delovanje na SAZU ta koncept opisal kot občansko raziskovanje, ki omogoča »poznanstvenenje družbe in podružbljanje znanosti«, kar prinaša vzajemne koristi za znanost in družbo predvsem pri izvajanju znanstveno raziskovalnih projektov. Poskus občanskega vključevanja in raziskovanja zadeva tudi projekt INCREASE (*Intelligentne zbirke genskih virov stročnic za evropske agroživilske sisteme*). V njem poleg Kmetijskega inštituta Slovenije (KIS) v evropskem merilu sodeluje še 25 partnerjev s ciljem, da ovrednotimo biotsko raznovrstnost v kmetijstvu ter spodbujamo pridelavo in uživanje stročnic v prehrani. Raziskave usmerjamo po načelih Evropske komisije: »odprta znanost, odprte inovacije in odprtost sveta«. Pri tem INCREASE izkorišča prednosti digitalnih tehnologij, da bi v znanosti in pri inovacijah bolje sodelovali in delovali v svetovnem merilu. V tem kontekstu je Evropska komisija projektu INCREASE podelila »veliko nagrado« na natečaju za nagrado EU za občansko znanost 2024. Nagrada je priznanje za vpliv projekta in njegove izjemne dosežke k oblikovanju vključujoče in trajnostne družbe v Evropi ter napredku našega znanja z opolnomočenjem civilne družbe.

Prednost tega eksperimenta je v tem, da lahko vsak sodelujoči poda svoja opažanja, ki jih lahko opazi le z očesom opazovalca, saj lastnosti svojih rastlin spremlja tudi čustveno, s srcem. Na ta način dobimo raziskovalci informacijo o tem, kako se isti genski vir navadnega fižola obnaša v različnih pridelovalnih okoljih v Evropi. Veliko ljudi si ne predstavlja, kako poteka občansko raziskovanje in kakšno angažiranost bi od njih želeli. Tako se morebitnim sodelujočim najprej trudimo čim bolj enostavno in razumljivo razložiti koncept tovrstnega raziskovanja. To počnemo s pomočjo organizacije različnih poljudnoznanstvenih dogodkov, ki vključujejo obiskovalce iz osnovnih šol, dijake, študente ter aktivne upokojenca. Zato smo pri približevanju teh vsebin zainteresirani javnosti prisotni na različnih dogodkih kot so npr. terenske vaje za učence osnovnih šol, dijake in študente, različna mentorstva pri projektih delih, sodelovanje na projektih dnevih in Noči raziskovalcev, na sejnih, na Svetovnem dnevu stročnic in Programu žlahtnjenja fižola na KIS-u, na tematskih dogodkih, ki jih organizirata Mestna knjižnica Ljubljana in SAZU, s predstavitvami projekta na radiu in televiziji, s članki v različnih tiskanih medijih, z objavami na spletnih straneh in družbenih omrežjih. Na ravni celotne Evrope je vključenih že več kot 20.000 sodelujočih. V projekt se lahko vključijo zainteresirani različnih starostnih skupin, ki imajo pametni telefon. Za izvedbo eksperimenta pa je potrebno tudi nekaj elektronske pismenosti. Zato mlajši v šolah in vrtcih v projektu sodelujejo s pomočjo učiteljev in vzgojiteljev, starejši udeleženci pa pogosto v poskusu medgeneracijsko sodelujejo s svojimi vnuki.

Sodelujoči si pridobijo nova znanja, hkrati pa se povežejo z drugimi navdušenci nad pridelavo fižola iz vse Evrope ter pridelek rastlin, ki so jih spremljali celo vegetacijo in o katerih vedo zelo veliko, tudi z užitkom pojejo.

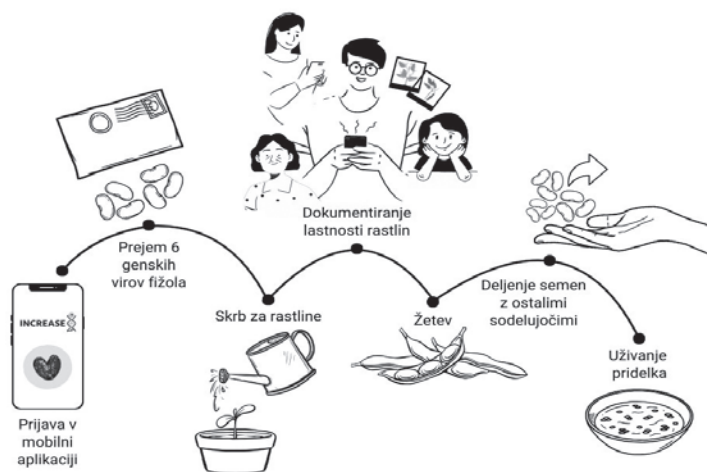

Narisala: Špela Kodre

V enem izmed zanimivih projektov, ki ga na KIS vodi dr. Maja Ivana Smodiš Škerl, potekajo tudi aktivnosti vključevanja čebelarjev v znanstveno raziskovalno delo na nacionalnem nivoju.

Rudi Rizman NOV SOCIOLOŠKI IZZIV – UMETNA INTELIGENCA (UI)

Moje dolgoletno raziskovanje (politične) globalizacije in nekajletno raziskovanje socioloških vidikov umetne (UI) inteligence ima več skupnih točk z obsežnim in pionirskim raziskovalnim opusom Zdravka Mlinarja, o katerih je podrobno pisal v oceni moje knjige *Čas (brez) alternative – Sociološke in politološke refleksije* iz leta 2014 v *Družboslovnih razpravah* (september 2015). To velja še posebej za najino skupno preokupacijo, in sicer za globalizacijo, vendar je mogoče isto reči za njegov koncept občanske znanosti, ki mu je pionirsko utiral pot v slovenskem in širše tudi v mednarodnem družboslovju.

Naj v zvezi s *prvim* sociološkim problemom dodam, da so napovedi o koncu globalizacije seveda močno pretirane in kot take spominjajo na neslavno kariero »konca zgodovine«, ki jo je ob koncu osemdesetih let družboslovnim znanostim ponudil politolog Francis Fukuyama. Zgodovina se navkljub takim zmotnim napovedim vseeno nadaljuje; kar se lahko zdi komu paradoks, pa je tudi za današnje procese deglobalizacije treba povedati, da imajo značilne poteze globalne diseminacije. Sicer pa so številne sociološke obravnave globalizacije, med njimi tudi Mlinarjeve, in če neskromno dodam podpisanega, izhajale iz razumevanja dialektične soodvisnosti med globalnim in lokalnim, od tod tudi predlogi iz vrst številnih raziskovalcev, ki so se z njo ukvarjali, da bi globalizaciji bolj ustrezno pripadalo poimenovanje »glokalizacija«. To seveda napeljuje na predvidevanje in ga potrjuje, in sicer da čaka na sociološkem področju globalizacije še naprej veliko izzivov, ki bodo, tudi po zaslugi Mlinarjevih prispevkov na tem področju, (pri)peljali k nadgradnji dosedanjih spoznanj.

V zvezi z *drugim*, s sociološkim raziskovanjem priložnosti in tveganj, ki jih prinašata UI in USI, pa seveda ni težko videti, da oboje v marsičem rekonstruira oziroma spreminja družbeni prostor in procese, se pravi, da lahko nova tehnološka informacijska orodja okrepijo ali zavrejo kohabitacijo (sodelovanje) med občanskim in znanstvenim. Pač odvisno do tega, kaj bodo človek (človeštvo) ali ustanove (korporacije), ki raziskujejo bodisi v smislu pridobivanja materialnih koristi ali povečevanja politične moči, storili za opolnomočenje svojega novo ustvarjenega znanja na tem področju. UI in USI bosta brez omenjene kohabitacije pognali človeštvo v različne vrste katastrof, na koncu lahko tudi v zanj (dokončno) pogubne.

V nadaljevanju lahko glede na naravo tega prispevka samo na kratko predstavim nekaj njunih družbeno disruptivnih namernih ali nenamernih (*unintending*) pogubnih posledic, za katere danes še obstaja priložnost, da jih poštena znanost in znanstveniki ter aktivna občanska družba in njeni civilno angažirani državljani še pravočasno zaustavijo. Pri tem se bom omejil na naslednje sociološke izzive: grožnje človeštvu, abdiciranje moralnih in družbenih vrednot, prezrti državljani, podrejenost družbe tehnologiji, poraženci in zmagovalci systemske dehumanizacije.

Potencialno ogroženo človeštvo

Ne le najuglednejši svetovni misleci, temveč tudi za razvoj UI najbolj odgovorni, opozarjajo na njene številne grožnje obstoju človeštva; v tem pogledu ni ta nič manj nevarna, kvečjemu še bolj, kot so pandemije s smrtnimi virusi, podnebne spremembe in jedrska vojna. Nekateri znanstveniki predstavljajo UI celo kot »novo orožje za množično uničevanje«, ki se v ozadju opira na ne dovolj družbeno reflektirano tehnološko ideologijo. Ta po besedah nemškega filozofa in lingvистa Hansa Bajohra že meji na kultno manijo. Četudi nekateri strokovnjaki menijo, da je nevarnost UI za človeštvo komaj pet- ali desetodstotna, je treba spomniti, da bi v podobnem primeru letala ostala na tleh.

Uveljavljeni raziskovalci na tem področju sodijo, da bi se lahko eksistencialni grožnji, ki jo predstavlja UI za človeštvo, izognili le na ta način, da se nujno vzpostavi moratorij njenega nadaljnjega raziskovanja in se jo regulira z mednarodnimi sporazumi, kot je to primer z drugimi za človeštvo nevarnimi iznajdbami človeka; vzemimo atomsko in biokemično orožje. V zvezi z zadnjim je lani več raziskovalcev poročalo, da lahko UI pomaga pri odkrivanju novejših sestavin živčnega strupa, ki so bolj smrtonosne od zloveščega VX. Prav tako bi bila z vidika varnosti tvegana produkcija (inženiring) sintetičnega DNK in pridobivanje širšega spektra molekul in proteinov, kar zmore UI, na primer protgpt2 in progen, do česar se je mogoče dokopati samo v nekaj sekundah, medtem ko je to od narave terjalo milijone let!

Mednarodno peticijo za najmanj šestmesečni moratorij UI je zato razumljivo podpisalo več kot trideset tisoč ljudi, med njimi več sto najbolj prominentnih raziskovalcev UI. Ena od njihovih glavnih zahtev je, da ne bi smel dobiti zelene luči noben nov program UI, preden se ne razišče, ali ne predstavlja tveganja za družbe in ga ne vodijo izključno profitni nagibi.

Za izraelskega zgodovinarja in avtorja svetovno odmevne knjige *Sapiens* Yuvala Noaha Hararija je najbolj usodno, kar je prvič videno v zgodovini, to, da je UI ugrabila »operativni sistem« človeške civilizacije. To potencialno vodi h koncu človeške zgodovine kot posledice tega, da je UI »prvo orodje v človeški zgodovini«, ki lahko mimo človeka avtonomno sprejema odločitve o »uporabnosti« UI. Ko stopi UI enkrat v družbeni prostor, je ne morejo več zaustaviti nobene »zavore«, ki bi lahko zaustavile rušenje družbenih temeljev. UI lahko enormno poglobi družbeno neenakost in neti politične konflikte, čemur smo ta čas že priča. V tem smislu programi UI neodvisno od človeške volje sledijo sociološkemu scenariju »samoizpolnjujoče se napovedi«, v kateri je čedalje več ljudi (delavcev) neuporabnih. Prejšnje tehnološke iznajdbe, kot sta npr. radio in atomsko orožje, niso mogle same odločati o tem, kaj bodo z njimi počeli. Po Harariju to ne vodi h koncu zgodovine kot take, temveč h koncu zgodovine, ki jo je še (lahko) obvladoval človek.

Tehnologija mimo moralnih in družbenih norm

Z ustrezno regulacijo in varovalkami (mednarodnih) institucij, ki si zaslužijo zaupanje javnosti, kot je to primer pri akreditiranju zdravil, Harari ne dvomi, da lahko UI odigra tudi pozitivno vlogo na področjih zdravstvene oskrbe, pri zdravljenju raka in reševanju številnih problemov, s katerimi se spoprijema človeštvo. Žal tako upanje, omejeno samo na ta področja, stoji na trhlih nogah, če vemo, da se človeštvo slabo uči iz napak in da so regulacija, moralne in družbene norme praviloma

zaostajale za tehnologijo, ki se razvija hitreje od usposobljenosti njenih regulatorjev, da bi jo razumeli in nadzorovali. Zadnje velja ta čas še posebej na področju inženiringa človeških genov.

Z razdiralnim potencialom UI, vzemimo z avtomatiziranimi roboti, je mogoče poljubno polarizirati družbe, povzročati epidemije socialne izolacije. Pri tem tehnološke megakorporacije s povečevanjem njihove moči tudi zase povečujejo dobičke ter se vedno bolj koncentrirajo v maloštevilne oligopole. Ti primeri, navedli bi jih lahko še več, dajo prav vodilnim ekspertom UI, da napredna umetna (generativna) inteligenca (UGI) v najslabšem primeru pomeni resno grožnjo ne le človeški civilizaciji, temveč tudi obstoju oz. nadaljevanju življenja na Zemlji, v »najboljšem« pa rojevanje bližnje prihodnosti, ki je za zdaj ne zna nihče napovedati.

Kje so državljani?

Tisti, ki ne sprejmejo pravil igre UI, so iz nje izključeni in jih zamenjajo z ljudmi, ki so ta pravila pripravljene upoštevati. Ekonomist Daron Acemoğlu z univerze MIT trdi, da socialna, ekonomska in politična prikrajšanost, ki jo povzročajo tehnologije UI, sicer ni v naravi UI, temveč je odvisna od tega, kdo jo (ne)odgovorno uporablja in razvija; to so seveda predvsem korporacije in vlade proti interesom njihovih delavcev in državljanov ter davkoplačevalcev.

Problem je, da državljanov pri tem v državah, ki se imajo za »demokratične«, nihče ne vpraša za mnenje, kar seveda ne pomeni, da ga ti nimajo. Družba Harris Poll, ugledni merilec javnega mnenja v ZDA, je ugotovila, da dve tretjini vprašanih verjame, da UI predstavlja grožnjo človeštvu. Štirje od petih pa so prepričani, da bi jo morala država regulirati. Več kot polovica anketiranih verjame, da jo bodo nekateri zlorabili, da bi povzročili resno škodo ljudem oz. človeštvu, med njimi tudi iz generacije mlajših od 27 let, ki se najbolj spozna na UI. Kritična mnenja državljanov podpirajo upanje, da družbe, ki se nekritično predajajo zgodovinski avanturi UI, še niso nepovrnljivo zabredle v stanje, ki ga je politična filozofinja Hannah Arendt opisala z osiromašenim življenjem »osamljenih osebkov, ki so pozabili, kako misliti in graditi svoje notranje življenje«.

Njihovo življenje (podatki in informacije) je surovinski material za niti ne tako prikrite komercialne prakse ekstrakcije, predvidevanja ali napovedovanja njihovih potrošniških izbir, pri čemer se obračajo ogromni profiti, ne da bi »zlorabljeni ljudje« za sistematične vdore v zasebnost privolili v ta »podatkovni kolonializem« ali imeli kaj od tega. Googlov zemljevid ulic (Street View maps) s posnetki zunanosti naših domov, kot piše Shoshana Zuboff s kolumbijske univerze v knjigi *Čas nadzorovalnega kapitalizma*, gre za enega od nepooblaščenih vdorov v zasebnost, pred katero države niso zavarovale državljanov. Gre preprosto za »prodajanje« življenja milijard informacijskih uporabnikov, ki spominja na novo nastajajočo podobo distopične družbe – novodobno (digitalno) suženjstvo.

V idealnem smislu bi lahko bila informacijska tehnologija v veliko oporo demokraciji, vendar k temu cilja informacijske korporacije, ki stojijo za njimi, še zdaleč ne stremijo zaradi prednosti, ki jo dajejo ustvarjanju dobičkov. Spomnimo, da je demokracija pogovarjanje, ki temelji na preverljivih dejstvih in jeziku, če pa je ta zadnji ugrabljen, kar se dogaja s sedanjimi velikimi jezikovnimi modeli, kot je pred

kratkim skrušeno priznal odstopljeni direktor OpenAI Sam Altman, se lahko od nje za vedno poslovimo.

Poraženci in zmagovalci sistemske dehumanizacije

Rodrigue Tremblay, zaslužni profesor ekonomije na Univerzi v Montréalu, razume nujno konfrontacijo s tveganji kot priložnost, da na obravnavanem področju družbe še pravočasno zaustavijo nevarne procese, ki dajejo »sistemski dehumanizaciji« prednost pred »kreativno destrukcijo«, kar ima za posledico, da pušča prva za seboj veliko več »poražencev« kot »zmagovalcev«. Seveda gre za kompleksno vprašanje, ker je porazdelitev prvih in drugih neenakomerna na različnih področjih, na katerih deluje UI, t. j. na ekonomskem, v politiki, geopolitiki, socialnih sistemih, medicini, biologiji, umetnosti in vojaških konfliktih. Vzemimo primere zadnjih sistemov UI, ki jih ponuja *Nvidia*, ali programiranih klepetalnih robotov, kot so: ChatGPT (OpenAI), Copilot (Microsoft) ali Gemini (Google): pri vseh se zastavlja ključno vprašanje, ali bodo ti večini ljudi izboljšali življenjski standard in kakovost življenja ali pa bodo samo še bolj povečali materialne in druge razlike med njimi, nekatere sloje v družbi pa kot »odvečne« odrinili na družbeni rob. Še več, ti sistemi oziroma tehnologije (pri)dobivajo takšno (pre)moč nad ljudmi in družbami, da lahko te nadzirajo, dehumanizirajo in odpirajo vrata novi zgodovinski formi sužnosti. To pa je velik izziv tako z vidika globalizacije kot glede na vlogo občanske znanosti in vključujoče družbe.

Zaradi tehnološko in v zgodovini nevidenega hitrega razvoj UI, UGI in USI, bo potreben »nov družbeni dogovor«, za katerega se zavzemajo številni digitalni oligarhi, ki se sklicujejo na »tehnološko suverenost«, zanj se močno zavzema »elita nove vrste« ljudi, ki znajo po njihovem prepričanju upravljati podjetja na podlagi informacijskih platform in algoritmov. Njihove tehnološke zamisli stremijo k ciljem, ki bi revolucionarno spremenili dozdajšnji ustroj in organizacijo družb. Pri tem nova tehnološka elita računa na družbene vizije, ki jih na tem področju ponuja Yuval Noah Harari, eden referenčnih mislecev in avtor številnih knjig in člankov s tega področja.

Za nov družbeni dogovor, ki bo zahteval predvsem človekovo in družbeno regulacijo novodobnega sociološko transformacijskega pojava – umetne inteligence, pa ne bodo dovolj samo države in mednarodne organizacije, temveč, če se vrnem na začetek tega pisanja, tak profesionalni in demokratični nabor, ki ga zanesljivo ponujata koncept in gibanje občanske znanosti.

Uroš Rojko

RAZMISLEKI O POVEZOVANJU IN VKLJUČEVANJU Z VIDIKA (GLASBENE) UMETNOSTI

Na pobudo kolege akademika Zdravka Mlinarja se skušam z bolj spontano zastavljenim prispevkom posvetiti dihotomiji strokovnega – laičnega v sferi (glasbene) umetnosti, pa tudi odnosu med znanostjo in umetnostjo. Kot izpostavlja že sociolog Mlinar, nas lahko širina vključevanja bogati, hkrati pa lahko ogrozi visoke profesionalne standarde (dialektika enotnosti protislovij). To pa ne velja samo na relaciji strokovno – laično, ampak tudi na relaciji različnih strok, celo takrat, kadar so si na videz sorodni (Niklas Luhmann – Teorija sistemov). Če se omejim samo na tako imenovano zahodno kulturo (kar je glede na globaliziran svet že samo na sebi sporno), obstajajo ločnice, prej ko ne nepremostljive ovire že na ravni časovne komponente »iste« zvrsti – tako zvane klasične glasbe, kjer lahko vključevanje (združevanje) slogovnih praks različnih obdobji hitro vodi v razvrednotenje, nekakšen regresivni eklekticizem, čemur je postmodernizem v nekem trenutku na široko (in morda premalo kritično) odprl vrata. Nujnost refleksije je bila s tem žrtvovana, to pa je neredko vodilo v popularizacijo poljubnosti in povprečja. A ravno (nekritično) vračanje v »znane vode preteklosti« je po »vakuumu«, elitni zapuščini povojne avantgarde, ponovno približalo umetnost laični publiki. Seveda so tudi v tem času nastajala pomembna umetniška dela, ustvarjalke in ustvarjalci vizionarских moči so obšli pasti poljubnega in »vsesplošnomožnega«.

Seveda je razvoj glasbe v zadnjih 300 letih v zahodnem svetu logično sledil tako zahtevam in pričakovanjem družb, kot tudi paradigmi sami in njenemu »spiralnemu« obnavljanju skozi inovacije, ki so bile, potem ko so se uveljavile, deležne veličastne izpolnitve v mojstrovinah velikih komponistov, zlasti tistih, ki so neko obdobje privedli do skrajne meje možnega, preden se je kvantitativna nasičenost splošno sprejetega lahko prelila v kvalitativno preobrazbo novega slogovnega obdobja. Pot razvoja pa je, kar je seveda v naravi vsakega razvoja, vodila v vse bolj kompleksne obravnave zvočnega gradiva. Ne premočrtno, pač pa, kot že rečeno, v nekakšnem spiralnem obnavljanju in nadgrajevanju. Če so baročni skladatelji privedli polifoni slog do skrajne meje možne kompleksnosti, so skladatelji zgodnjega klasicizma glasbo »odrešili« te zapletenosti in ji vdihnili igrivo lahkotnost, jasnost in preprostost. Zrelim klasikom se je to bržkone zdelo »nekoliko naivno« in so svoj slog vse bolj pilili z osebno noto, ga širili in nadgrajevali, kar so romantiki dobrobra napolnili še s silovitimi čustvenimi izlivi in vse bolj kompleksno harmonsko ter melodično arhitekturo, ponovno obudili sanje baročnih mojstrov in z mogočnimi polifonimi naskoki oplemenitili homofone zvočne katedrale, vse to ob vse bolj zapletenih »vijugah« harmonskega labirinta. Sledil je lahko samo še razpad tonalnega sistema, čemur sta se nekaj časa trdovratno upirala impresionizem in neoklasicizem, nekako z ekspresionizmom pa se je rodila atonalna glasba, nato dodekafonija, po vojni pa serializem in avantgarda.

Gotovo je zaman pričakovati, da bi lahko laik, ki ni nikoli posvečal pozornosti razvoju, smislu, bogastvu in pomenu vse te glasbene zapuščine, doumel in adekvatno ovrednotil glasbo, ki nastaja danes. In koliko bi morala ta glasba žrtvovati, če bi želela izpolniti njegova pričakovanja?

Širini splošnega vključevanja naproti, ki je svoje profesionalne standarde prilagodila potrebam in okusu laičnih množic, je bila seveda zabavna glasba. Nekoč, v Jugoslaviji, je bil jazz prepovedan (glasnik zahodnega kapitalizma), pozneje je doživel, lahko bi rekel, svoje »zlati obdobje« (Ljubljanski jazz festival) in ob slovenski popevki zapolnjeval splošne potrebe tovarišic in tovarišev po glasbenih užitkih. Danes težko govorimo o zabavni glasbi, čeprav agencije za avtorsko zaščito (na primer GEMA v Nemčiji) še vedno delijo glasbo na E-musik (resna glasba) in U-Musik (zabavna glasba). Že dolgo pa ti kriteriji več ne zadoščajo. Področje »U-Musik« se je razvejalo na nešteto različnih žanrov, glede na izhodišča, potrebe, namembnosti, generacijskih opredelitev, seveda pa je tu še svet globalne glasbene industrije, ki sledi predvsem ekonomskim ciljem in svojim profesionalnim standardom, vedno natančno in nezmotljivo »uglasi« na frekvence čustvenega odziva množic.

Kako po vsem opisanem povezovati te tako specifične, v svojem bistvu tako raznolike vidike zvočnega izražanja? Kriteriji sprejemljivega, zaželenega, idealnega v vsaki zvrsti se zelo razlikujejo in njihovo globlje razumevanje ali poistovetenje z njimi je bržkone možno le »od znotraj«.

Kako pa je s širino vključevanja, torej povezovanja na relaciji znanosti in umetnosti?

Gotovo obstajajo skupne značilnosti obeh paradigem. Že v samem izhodišču so – obe imata opraviti z radovednostjo, inventivnostjo in zlasti z utopijo. Utopijo kot perspektivo, možnost, cilj stremljenja, prizadevanja. Cilji pa so različni, znanost išče objektivno resnico, umetnost subjektivno. Kar ni dokazano, ni znanstveno. V umetnosti se da seveda marsikaj dokazati, a to nista bistvo in cilj. Toda kako lahko znanstvenik razume utopijo umetnika in obratno? Verjetno le na ravni laičnega, če ne gre pri tem za isto osebo – torej ustvarjalca, ki je hkrati znanstvenik in hkrati umetnik in obe praksi uresničuje na profesionalnem nivoju.

Ko razmišljam torej o znanosti in umetnosti, mislim predvsem na bistvo, esenco, poslanstvo obeh, kar je v teoriji jasno; v praksi pa je lahko tudi nekoliko drugače. Oboje se nekje financira. Znanstveni izsledki, inovacije, odkritja, v imenu dobrobiti človeštva doživljajo konjunkturo. Toda znanost kot stroka zahteva za to plačilo, to pa ima nemalokrat prednost pred družbeno odgovornostjo (Marko Kiauta). Tako si globalni kapital, ki obvladuje ne samo trg, ampak tudi politične odločevalce, podreja znanost in z njo manipulira (primer ameriške naftne korporacije Exxon-Mobil, ki je že v sedemdesetih letih prejšnjega stoletja izvedla lastne raziskave o podnebnih vplivih uporabe fosilnih goriv. Člani znanstvene raziskovalne skupine so napovedali natanko to, kar se danes s podnebnimi spremembami dogaja. Kljub temu je generalni direktor koncerna še v poznih devetdesetih letih trdil, da omenjene znanstvene podnebne projekcije temeljijo na »nedokazanih modelih« in so »čista špekulacija«. Izsledke o nevarnosti podnebnih sprememb pa so, posledično, zamolčali tudi politični odločevalci (na primer nemška vlada). Viri: <https://www.tagesschau.de/wissen/klima/exxon-klima-folgen-studie-101.html>.

Čeprav smo že danes priča vse bolj očitnim klimatskim spremembam (zdaj je od začetka meritev že kar vsak mesec najtoplejši za svoj čas), se zdi naravnost neverjetno, da obstajajo (pre)številni znanstveniki zanikovalci človeškega vpliva na klimatske spremembe. Če to ni »fake«, potem lahko samo ugibamo, kdo jih financira: <https://clintel.org/world-climate-declaration/>

Pri vsem tem pa govorijo dejstva: V letu 2022 je bila količina toplogrednih plinov v ozračju približno 50 % večja kot na začetku industrijske revolucije. Trend v letu 2023 – strmo naraščajoč (vir: <https://taz.de/Podcast-klima-update/!5974403/>)

Po drugi strani pa umetnost ni samo bolj iskanja subjektivne »resnice« in estetskih izpolnitev. Umetnost osvobaja človeka od rutine, odpira nove prostore mišljenja, povzdiguje nas na raven čutnega zaznavanja, odpira pogled v neznano, v nekaj, česar še ni, kar še ne obstaja, preizprašuje, odpira nove horizonte, spodbuja k razmisleku o tem, kaj pomeni biti človek, k razmisleku o »drugem«, razvija torej občutek biti človek in sočlovek, umetnost bogati z duhovnostjo in stremi k demokraciji.

Ljudje smo seveda tako razumska kakor duhovna bitja. Skozi vsesplošno sprejeti znanstveni objektivizem smo morda nekoliko zanemarili duhovni aspekt naše biti, tako postajamo vse bolj »objekti« in vse manj »subjekti«. Morda se ta značilnost odraža celo tudi v naši ustanovi SAZU. Dobrodošel bi bil kakšen diskurz na to temo.

Brez dvoma pa bo, spričo hitrega razvoja umetne inteligence, ta »interhumaniistična dihotomija« izpostavljena čisto novim izzivom.

Janez Štebe

ODPRTA ZNANOST, ODPRTI PODATKI, ODPRTA KODA (...) ZA OBČE DOBRO

V predgovoru k zborniku ČKZ o odprti znanosti (povezava na <http://hdl.handle.net/20.500.12556/DiRROS-13829>) sem podprl predlog Zdravka Mlinarja za poimenovanje občanske znanosti. In sicer mi je bil etimološko zanimiv zaradi osnove v 'občem', kar se mi navezuje na dobro, ki je skupno. Se pravi, da je v srčiki tako občanske znanosti kot tudi one, profesionalne, da skrbi za obče dobro in za dostopnost in razpoložljivost dobrin, rezultatov raziskovanja v vseh njegovih razsežjih. Mislim, da je v srčiki prizadevanj *Z.M.* drugo, ne samo, da se vsem, tudi občanskim raziskovalcem, omogoči sodelovanje pri profesionalno opravljenih raziskavah in s tem da priznanje, da lahko kaj relevantnega prispevajo, npr. tudi z dostopom do mikro-informacij iz svojega neposrednega okolja (opazovanja posebnosti v gosti mreži 'občanskih' opazovalnic), pač pa da se profesionalna znanost odpre za to skupnostno prizadevanje za občestveno delovanje, če je pri tem poudarek ne samo v skupnostnih organiziranostih (ki je še vedno pogosto deljena v klike in hierarhično organizirana), ampak v občem dobru kot cilju in kot sredstvu za povezovanje delovanja v raziskovanju.

Nizko zaupanje v znanstvenike

Obdobje pandemije je prineslo na plano nekaj, kar je sicer verjetno tlelo pod površjem, da je v Sloveniji zelo razširjeno nezaupanje nasploh, pred vsem pa v kakršnekoli javne avtoritete. Ne samo, da si Slovenci ne zaupamo med sabo in da ne zaupamo v politike, med poklici z nizkim zaupanjem so tudi znanstveniki. (Sicer se mogoče nizkega zaupanja v znanost nismo toliko zavedali, mislili smo, da gre za izjemo, ker ostala področja so bila že dlje obsojena na nizko zaupanje, npr. v pravosodje, glej povezava na <http://www.dlib.si/?URN=URN:NBN:SI:DOC-J2OKYHYA>). Slovenci smo po Evrobarometerovi raziskavi "European citizens" knowledge and attitudes towards science and technology" na neslavnem drugem mestu me državami EU (tako za Ciprom) po rezultatih strinjanja s trditvijo *Znanstvenikom več ne moremo zaupati, da bodo povedali resnico o spornih znanstvenih in tehnoloških vprašanjih, ker so vse bolj odvisni od denarja iz industrije* (povezava na <https://doi.org/10.2775/071577>). Kar 62 % odraslih Slovencev in Slovenk se v celoti ali deloma strinja.

V dobi krize javnih avtoritet je pomembno, da se zaupanje ponovno gradi z majhnimi koraki in od spodaj navzgor, tako kot je v zborniku *Izzivi občanskega raziskovanja, Izkušnje in pričakovanja iz Žirov in od drugod, 2022* predstavil *Z.M.*, da se skozi dejavnost šolskih raziskovalnih krožkov in tekmovanj mladine, kakor tudi preko vseživljenjskega učenja in raziskovanja, goji stik z živim in neposrednim raziskovanjem. Problem, ki se je pokazal pri nezaupanju v času pandemije je bil, da mnogi ljudje preprosto ne poznajo in razumejo, kako je znanost producirana. Že šolske vsebine in izobraževanja na različnih ravneh so očitno preveč usmerjeni v učenje končnih in potrjenih dejstev in spoznanj, z malo uvida v to, po kakšni

poti (*óðóç* v besedi metoda) so bila pridobljena. Lastno raziskovanje, četudi znotraj okvirov občanskega raziskovanja, ponuja pridobiti tiho znanje (*tacit knowledge*) skozi participacijo v *skupnosti prakse* z izkušenimi raziskovalci pri delu s podatki, njihovem pridobivanju ter analizi, ki pripelje do končnega rezultata v obliki poročila in drugih oblik razširjanja rezultatov. Tako se ublažijo dvomi in neupravičena pričakovanja glede domnevno dokončnih znanstvenih resnic, ki se porajajo ob odsotnosti poznavanja uporabljanih postopkov, metod, podatkov etc. Skepsa in dvom v znanstvene ugotovitve sicer je, uporabljena v kritičnem pretresu tako načina kot končnega rezultata raziskave, temeljni način za napredovanje znanstvenih spoznanj v naslednji stopnji izboljšav. Nekritično zavračanje znanosti z raznimi teorijami zarote pač ne.

Odprta znanost ni sama sebi namen

V nadaljevanju nekaj o tem, kako se etabliрана profesionalna znanstvena srenja prizadeva k občestvenemu delovanju, s katerim se ne le odpira za sodelovanje z občanskimi raziskovalci, pač pa dodatno vzpostavlja kot vredna širšega zaupanja tako navznoter, med samimi raziskovalci, kot navzven, do družbe in do javnosti. In sicer s tem, ko sledi načelom odprte znanosti z občestvenostno izmenjavo znanja, podatkov in postopkov raziskovanja... Spomladi 2023 je bila sprejeta Uredba o izvajanju znanstvenoraziskovalnega dela v skladu z načeli odprte znanosti (povezava na: <https://www.uradni-list.si/glasilo-uradni-list-rs/vsebina/2023-01-1828/uredba-o-izvajanju-znanstvenoraziskovalnega-dela-v-skladu-z-naceli-odprte-znanosti>) hkrati z Akcijskim načrtom odprte znanosti (povezava na https://www.gov.si/assets/ministrstva/MVZI/Znanost/Dokumenti/AN_VG_5.docx). Prvi dokument usmerja raziskovalce k deljenju vseh rezultatov raziskovalnega dela, od znanstvenih člankov in monografij, prek raziskovalnih podatkov, do računalniške kode in gradiv za poučevanje. Vse kar nastane znotraj javno plačanih raziskav je obče dobro, ki mora biti s čim manj ovirami dostopno najširšemu krogu zainteresiranih, da te rezultate izkoriščajo pri nadaljnjih raziskavah ali pa v izboljšavah življenja, kadar se da rezultate za ta namen uporabiti. Očitno je, da se tako bolje porabi javni denar, vložen v raziskave. Pri tem izkoriščanju občega dobra vseh vrst rezultatov raziskovanja prispevajo različne storitve in infrastruktura v podporo deljenju in dostopu. Storitve prispevajo založbe in znanstvene revije z omogočanjem odprtega dostopa različnih raziskovalnih vsebin, o čemer bom povedal več v nadaljevanju. Tu so razni repozitoriji in arhivi podatkov, raziskovalne knjižnice in posebej usposobljeno podporno osebje na raziskovalnih inštitutih, tako imenovani podatkovni svetovalci (*data steward*), katerih delovanje se vzpostavlja za to da pomagajo raziskovalcem pri raznovrstnem občestvenem delovanju. Med drugim je prilagoditvi delovanja JRO v Sloveniji *‘v skladu z načeli odprte znanosti, ki bodo prispevale k dvigu zavedanja in razumevanja pomena odprte znanosti in k deljenju raziskav po načelih FAIR*, do leta 2026 namenjen poseben projekt *Spoznaj* (povezava na <https://projekt-spoznaj.si/>)!

Vsak od nosilcev podpornih storitev odprte znanosti lahko prispeva pri gradnji občestva ali različnih občestev zainteresiranih za določene storitve. Država s tem ko je postavila obveznost sodelovanja pri odprti znanosti zasleduje cilj čim učinkoviteje izkoristi javna sredstva za znanost in za njene rezultate, ki naj bodo čim bolj

dostopni za javno korist. Da pa ne bi bila za raziskovalce odprtost rezultatov samo obveznost je potrebno, da v teh aktivnostih vidijo tudi koristi zase, za svojo kariero, in pred vsem koristi skozi oblikovanje občestev na podlagi deljenja rezultatov raziskovanja.

Znanstvene revije in skrb za preglednost objav

Znanstvene revije so prve izmed podpornih storitev, ki so najbližje povezavam v skupnostih raziskovalcev. Christine L. Borgman je v članku z naslovom *The conundrum of sharing research data* o dilemah odprtega dostopa do raziskovalnih podatkov (povezava na <https://doi.org/10.1002/asi.22634>) motivacijo za deljenje povzela v spodaj prikazani shemi dveh razsežnosti: prvi glede pretežne koristi ustvarjalcev podatkov ali uporabnikov podatkov, in drugi, raziskovalno usmerjeno ali za javnost usmerjeno utemeljevanje deljenja podatkov.

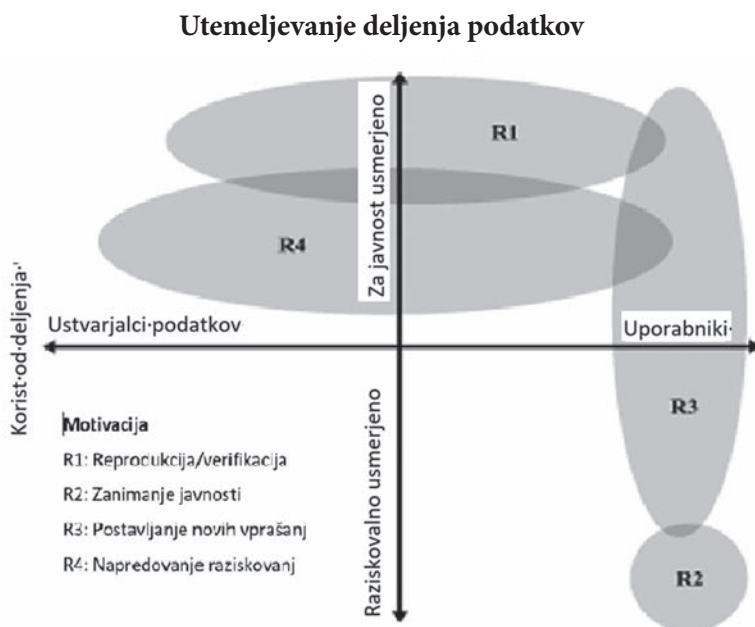

Slika prirejena po <https://doi.org/10.1002/asi.22634>.

V poskusnem uvajanju navodil za avtorje glede deljenja podatkov pri izbranih revijah v Sloveniji (Povezava: <https://doi.org/10.5334/dsj-2020-049>) se je na podlagi analize skozi dimenzije zgornje sheme pokazalo, da so bila uredništva previdna pri nalaganju obveznosti za avtorje in so navodila priporočala in ne obvezovala, zavedajoč se, da priprava podatkov za odprti dostop avtorju kot ustvarjalcu podatkov predstavlja dodatno delo. Uredništva, ki jih sestavljajo sami aktivni raziskovalci, so se najprej postavila na stran raziskovalcev – ustvarjalcev podatkov. Se pravi, da so avtorju samemu pustila, da se navodil drži ali ne. Obenem pa so večinoma navodila izpostavljala pred vsem korist dostopa do podatkov, ki so bili podlaga članku, pri nadaljnjih raziskavah za tematske skupnosti v krogu revij. Zlasti kadar gre za

podatke, ki so redki in pridobljeni z veliko napora in tudi dobro dokumentirani in strukturirani, da so primerni za nadaljnjo uporabo. Sama priprava podatkov za dostop zahteva posebna znanja in treba je vložiti dodatno delo v primerjavi s tem, ko nekdo podatke uporablja izključno sam. Omenjene so bile ovire, povezane z vprašanji varovanja osebnih podatkov, z usmeritvijo k razreševanju te vrste ovir ob posvetovanju s ponudniki podatkovnih storitev. Manj je bilo spodbud v smeri širših javnih koristi, kjer je očitno niša, ki jo s svojimi spodbudami sicer bolj zastopa država in prek njih javni financerji znanosti.

Redkeje je bil tudi podan argument koristi dokazane reproduktibilnosti/ preverjanja oz. replikacije, ki prispeva k transparentnosti rezultatov. Očitno ta tema med udeleženci v pilotu še ni bila deležna tako velike pozornosti. Med zgledi za tovrstne bolj ozko usmerjene zahteve revij lahko omenim forum, ki ga je organiziral Lars Vilhuber iz Univerze Cornell: *Conference on Reproducibility and Replicability in Economics and the Social Sciences* (povezava na <https://labordynamicsinstitute.github.io/crress/>), in s tem povezana pobuda večih založnikov, DCAS, *Data and Code Availability Standard*. Tu je, poleg običajnih vsebin glede odprte znanosti v navodilih za avtorje revij, opredeljen *paket za replikacijo*, ki pomeni dostopnost podatkov in računalniške programske kode v obliki, ki omogoča preverjanje, če so rezultati taki kot objavljeni v članku. Omenjena je *pre-registracija*, to je posebna objava načrta analize z opredeljenimi hipotezami, še preden se nekdo loti zbiranja in analize podatkov, da se prepreči naknadno oblikovanje izhodišč za nazaj. Oba ukrepa, paket za replikacijo kakor pre-registracija, povečata reproduktibilnost/ponovljivost raziskovalnih ugotovitev. V Sloveniji imajo okolje za replikacijo, poimenovano *pISA-tree*, razvito na Nacionalnem inštitutu za biologijo (glej poročilo Marka Petka in kolegic na povezavi <http://hdl.handle.net/20.500.12556/DiRROS-13837>).

Založništvo pa izumlja tudi druge produkte, ki širijo možnosti objavljanja za večjo transparentnost raziskovanj. Zanimiv te vrste hibrid so podatkovni članki, ki so objavljeni v posebni *'podatkovni reviji'*. Namen podatkovnega članka je v narativni obliki opisati raziskovalne podatke, izpostaviti njihove posebnosti in morebitne pristranosti (pokrajino načinov objavljanja podatkov in njihovih opisov je predstavila Sonja Bezjak v prispevku na ČKZ, povezava na <https://dirros.openscience.si/IzpisGradiva.php?lang=slv&id=13833>). Elsevier je pripravil paket multidisciplinarnih mikro-revij, osredotočenih na posamezne elemente življenjskega kroga raziskovanja (povezava: <https://www.elsevierresearchelements.com/>), med njimi revijo za podatkovne članke Data in Brief, MethodsX, HardwareX, SoftwareX... Te vrste članki so, podobno kot dostopni podatki in računalniška koda za analizo, še drugačno dopolnilo tradicionalnim znanstvenim člankom, ne samo za namen ponovitve raziskave. Z vpogledom v postopke in uporabljena orodja služijo tudi izobraževanju bodočih raziskovalcev, vključno s tem, da se širi možnost vključevanja občanskih raziskovalcev. Poveča se tudi možnost interdisciplinarnega posnemanja pristopov iz ene discipline v drugih. Drugi založnik, Brill, od leta 2016 tudi za področje družboslovja in humanistike izdaja Research Data Journal for the Humanities and Social Sciences. Sicer pa so tudi Elsevierove mikro-revije odprte za vse discipline.

Tematske podatkovne zbirke in so-delovanje

Omenim naj še enega od na podatkih temelječega povezovanja znotraj znanosti. V ADP se v zadnjem času oblikujejo *tematske podatkovne zbirke*, kjer se lahko povezujejo raziskovalci z različnih disciplinarnih področij, ki pa jih zanima določena tematika. Tako se gradi Zbirka podatkov o COVID-19, Zbirka podatkov s področja etničnih in migracijskih študij, v zasnovi pa je Zbirka podatkov o okolju (glej prispevek *Na poti k zbirki podatkov o okolju*, ki sva ga pripravila s kolegico Sonjo Bezjak za zbornik lanskega letnega sociološkega srečanja, povezava na SSD2022). Tematske zbirke so mišljene kot oblika sodelovanja med ustvarjalci podatkov in zainteresiranimi uporabniki, ki so pogosto eni in isti v obeh vlogah, le da se zaradi disciplinarnih barrier dostikrat med sabo ne poznajo. Seveda pa so podatki, zbrani znotraj ene discipline, zanimivi tudi za druge, saj so načeloma disciplinarno nevtralni. Tako se pri COVID-19 zbirki srečujejo zdravstvena stroka, psihologija in druge družbene vede. Viden je bil pozitiven odziv sodelujočih v takojšnji pripravljenosti prispevati svoje podatke v odprti dostop preko arhiva ADP. Tu so neizkoriščene možnosti za še večje povezovanje, npr. tudi na način okrog določenih podatkov osredotočenih seminarjev in znanstvenih srečanj (npr. kot je *Labour Force and Annual Population Surveys User Conference*, povezava na UK Data Service). V zasnovi *Zbirka podatkov o okolju* kar kliče k širšemu povezovanju z socio-okoljskim zaledjem zainteresiranih. Z.M. v svoji utemeljitvi pomena občanske znanosti omenja kritična opažanja zasavskih aktivistov v Eko krogu glede veljavnosti meritev o onesnaženosti, ki so jih opravili plačani raziskovalci. Tako se sploh ta tematska zbirka sama ponuja tudi za *so-delovanje, so-ustvarjanje* novih raziskav z okrepljenim občanskim karakterjem.

Raziskovalni produkti, ponujeni in dostopni kot obče dobro, subsumirajo v osnovi participacijo različnih posameznikov in skupin, ki k dobri prispevajo ali ga skozi uporabo izkoriščajo, dodatno pa se skozi participacijo na občem dobri gradi občestvo, skupnost sodelujočih pri različnih projektih. Gre za dobite znanosti kot take, etabrirane znanosti, ki se poživlja z elementi občanskosti. Že naslovi poglavij v zborniku *The Science of Citizen Science* kot so *Science as a Commons: Improving the Governance of Knowledge Through Citizen Science* (povezava na https://doi.org/10.1007/978-3-030-58278-4_4), *Participation and Co-creation in Citizen Science* (https://doi.org/10.1007/978-3-030-58278-4_11) govorijo o pomenu tovrstne izmenjave med različne vrste raziskovalci, ko se lahko medsebojno oplajajo iz različnih perspektiv. Vloga javnosti pa je lahko tudi še bolj aktivna s sodelovanjem pri izbiri raziskovalnih vprašanj. Društva onkoloških bolnikov imajo besedo pri usmerjanju, katere vrste terapij bodo raziskovali in razvijali v Centru za tehnologije genske in celične terapije, pravi prof. Mojca Benčina v intervjuju za Delo (povezava na <https://www.delo.si/novice/znanoteh/napredni-pristopi-pri-zdravljenju-redkih-vrst-raka-in-genskih-bolezni/>).

Raziskovanje samo po sebi pomeni odpiranje, odpiranje novih vprašanj in širjenje raznovrstnosti pristopov ter rezultatov, pa tudi preseganje ozkosti in zamejenosti *zdravorazumskih* prepričanj o teorijah zarote. Znanost lahko pri tem prispeva tudi s svojim zgledom večje pripravljenosti za sodelovanje na način *odprte znanost*. V izhodiščih razpravljanj v seriji prispevkov na blogu je tudi vključevanje 'tihega znanja', še ne kodificiranega vedenja iz neposrednosti življenjskih okolij.

Družboslovje se je pri botrih (Compte, Durkheim) kot znanost vzpostavilo prav skozi nasprotovanje predsodkom in anekdotičnim prepričanjem, za razliko od s pozitivistično metodo pridobljenega znanja o družbenih dejstvih. Tudi bolj historicistično spodbujeno metodološko razpravljanje je stremelo k izluščenju posplošitev iz neskončne raznovrstnosti družbenega življenja, npr. na način *idealnotipskih* predstav (Weber). Tako ali drugače, tudi analitična orodja luščenja znanja iz velikih podatkov, imajo za cilj povzeti iz vse te velike množice raznovrstnosti razpoložljivih podatkov neke ugotovitve v smislu posploševanja. Občansko raziskovanje ima v družboslovju daljšo tradicijo, vključevanje neinstitucionaliziranih raziskovalcev bogati raznovrstnost raziskovalnih pristopov in kot zgled za širše motivirano sodelovanje pomaga institucionalizirani znanosti k večji odprtosti. Hkrati sodelujočim občanskim raziskovalcem omogoča vpogled v 'tiho znanje' ozadja raziskovalnih pristopov in s tem večjega razumevanja in skozi to tudi zaupanja v znanost.

Petra Vide Ogrin

BIBLIOTEKA SAZU, SLOVENSKA BIOGRAFIJA IN OBČANSKA ZNANOST²⁵⁴

Knjižnice se glede na prevladujoč krog svojih uporabnikov v temelju delijo na splošne, šolske, visokošolske, specialne in na nacionalno knjižnico. Biblioteka SAZU sodi med specialne knjižnice na področju znanosti in čeprav je javna knjižnica, v načelu odprta vsakomur, prihajajo v Biblioteko zaradi večinoma specifičnega knjižničnega gradiva vendarle uporabniki, ki potrebujejo to gradivo za svoj študij oz. znanstveno-raziskovalni namen.

Ko razmišljamo o mestu Biblioteke kot sestavne enote SAZU v povezavi z možnostmi delovanja na področju občanske znanosti, se glede na specialni karakter znanstvene knjižnice ponuja možnost večje odprtosti in intenzivnejšega sodelovanja z uporabniki prav v določenem segmentu znanstvenoraziskovalnega procesa. Izkušnje kažejo, da je ta segment pogosto tisti temeljni del raziskovalnega dela, ko gre za zbiranje ali odkrivanje podatkov, za tako rekoč vhodne podatke v raziskovalnem procesu, ki v naslednjih fazah tega procesa služijo obdelavi, analizi in kritični presoji teh podatkov ter v končni fazi privedejo poklicnega raziskovalca do izsledkov raziskave. V tujini zasledimo denimo zanimiv primer Berlinsko-brandenburške akademije znanosti in humanistike s projektom Corpus Inscriptionum Latinarum: pod naslovom »Before they are lost forever. Odprtodostopna platforma za zasebne fotografije latinskih napisov« se obračajo na širšo javnost, da od nje pridobijo stare fotografije latinskih napisov. Izhajajo iz domneve, da so ljudje že konec 19. stoletja potovali med Veliko Britanijo in severno Afriko, Portugalsko in Bližnjim vzhodom ter tam namenoma ali po naključju posneli fotografije predmetov z latinskimi napisi. Cilj projekta je pridobiti zbirko napisov kot neposrednih dokazov o velikem delu starodavnega latinsko govorečega prebivalstva, in sicer v boljšem stanju, kot so danes na voljo zaradi vojn, vremenskih vplivov ali drugih izgub.

Projekt eksplicitno stopa na področje občanske znanosti, ko nagovarja posameznike, zasebne lastnike starih fotografij antičnih latinskih napisov, torej tiste (in njihove potomce), ki so od konca 19. stoletja do približno 1960/70 potovali po območjih nekdanjega rimskega imperija in zavestno ali nevede naključno fotografirali napise. Nosilci projekta so v javnem pozivu napisali: »Bodite detektivi in si natančno oglejte svoje stare fotografije ali fotografije svojih staršev in starih staršev! Ali so bila obiskana stara izkopavanja? Ali so na fotografijah kamni, na katerih lahko prepoznate napis in ga morda celo preberete, vendar ne razumete?«²⁵⁵ Namen projekta je, da fotografije digitalizirajo in jih nato skupaj z digitalno obliko vrnejo lastnikom. Lastnikom so pri tem tudi pojasnili, da jim seveda ni treba znati prebrati napisov, temveč bo Akademija ob koncu projekta vse izsledke raziskav javno objavila.

Posamezniki bodo v tem primeru prispevali konkretne podatke, primere napisov, baza teh podatkov pa bo rabila za temelj za nadaljnje znanstveno-raziskovalno delo profesionalnih raziskovalcev v projektu.

²⁵⁴ Prispevek je mnenje avtorja/-ice in ne izraža nujno stališča SAZU.

²⁵⁵ <https://www.buergerschaffenwissen.de/projekt/they-are-lost-forever-eine-kollaborative-open-access-plattform-fuer-private-fotografien>

Dejavnost Slovenske akademije znanosti in umetnosti na področju občanske znanosti zagotovo izstopa s pobudo Sveta za razvoj in poglobljenim delovanjem njenega člana Zdravka Mlinarja, ki je odprl teoretski diskurz za to področje in nenazadnje utemeljil tudi njegovo poimenovanje; obenem pa lahko ugotovimo, da je na tem področju na čisto konkreten način že nekaj let dejavna tudi Biblioteka, in sicer pri projektu Slovenske biografije (<https://www.slovenska-biografija.si>, Slika 1).

Slika 1: Začetna stran portala Slovenska biografija z iskalnim poljem in drugimi možnostmi iskanja



Slovenska biografija

Abecedno kazalo Obdobja Poklici in dejavnosti Skupine oseb Na današnji dan Rodbine Zemljevid

Iskanje Ključne besede

Abecedno kazalo polnih imen in psevdonimov

A B C Č D E F G H I J K L M N O P Q R S Š T U V W X Y Z Ž

Obdobja v katerih so živeli

1500	1600	1700	1800	1900	2000
1500 1550	1600 1625 1650	1700 1725 1750	1800 1825 1850	1900 1925 1950	2000
1575	1675	1775	1875	1975	

Poklici in dejavnosti v katerih so delovali

Družbene vede	Muzeji, knjižnice, arhivi ipd.	Tehnično-tehnološke vede
Državna in lokalna uprava	Naravoslovne in matematične vede	Umetnost
Duhovni poklici	Obrtniki in rokodelci	Vojska
Humanistične vede	Preprosta dela	Zdravstvo

Na kratko lahko o Slovenski biografiji povzamemo naslednje. Pod okriljem SAZU je Biblioteka leta 2007 dala pobudo za digitalizacijo Slovenskega biografskega leksikona (SBL), ki je v tiskani obliki izhajal v letih 1925 do 1991 (16 zvezkov). Postopek digitalizacije je vzpostavila po mednarodno uveljavljenih smernicah za področje spletnega objavljanja besedil na področju humanistike, s podrobnim strukturnim označevanjem podatkov (XML, TEI, Slika 2), kar omogoča (mednarodno) izmenjavo biografskih podatkov.

Slika 2: Izsek iz dokumenta s strukturno označenimi biografskimi podatki v jeziku XML/TEI

```
<person xml:id="sbi124585" corresp="sbl-text.xml#sbl00001 nsb-text.xml#nsb00002"
  role="main">
  <idno type="URL">http://www.slovenska-biografija.si/oseba/sbi124585/</idno>
  <sex value="1"/>
  <persName>
    <name>Abraham</name>
  </persName>
  <note>Freisinški škof</note>
  <occupation scheme="#occupation" code="#duhovnik"/>
  <occupation scheme="#occupation" code="#skof"/>
  <birth>
    <date notAfter="0940" source="#nsbl">pred letom 940</date>
    <placeName>
      <settlement>neznano</settlement>
    </placeName>
  </birth>
  <death>
    <date cert="medium" when="0993-06-07" source="#nsbl">7. jun. 993</date>
    <date cert="medium" when="0994-06-07" source="#nsbl">7. jun. 994</date>
    <placeName>
      <settlement>Freising</settlement>
      <country>Nemčija</country>
    </placeName>
  </death>
</person>
```

Leta 2009 je bil SBL objavljen na spletu, z vsemi ustreznimi iskalnimi možnostmi za uporabnika. Projekt je postal mednarodno prepoznaven in prejel povabilo k sodelovanju pri mednarodnem spletnem biografskem portalu *Biographie-Portal* (<https://www.biographie-portal.eu>, Slika 3); tako sta Slovenska akademija znanosti in umetnosti in Znanstvenoraziskovalni center SAZU leta 2011 podpisala pristopno pogodbo skupaj z Bavarsko deželno knjižnico, Historično komisijo pri Bavarski akademiji znanosti, Avstrijsko akademijo znanosti ter Fundacijo Švicarskega historičnega leksikona in tako so slovenske biografije postale del omenjene mednarodne biografsko-leksikografske družine.

Slika 3: Uporabniški vmesnik v slovenščini na sicer mednarodnem biografskem portalu

Domov O nas Pomoč Kolofon Podatkov Dostopnost DE EN FR IT SL

 **Biographie-Portal**

Ime Osebno ime

Poklic / Funkcija

Rojen(a) Umr(a)

Leta 2013 se je pri spletnem *Slovenskem biografskem leksikonu* zgodil pomemben napredek: obstoječemu SBL so se pridružila še začetna gesla *Primorskega slovenskega biografskega leksikona (PSBL)*, ki je v tiskani obliki izhajal v letih 1974 do 1994, ter črka A *Novega Slovenskega biografskega leksikona (NSBL)*, ki nastaja pri ZRC SAZU, in tako je nastal spletni portal Slovenska biografija; tedaj sta bila prenovljena vizualna podoba in uporabniški vmesnik, dodane so bile nekatere funkcije iskanja in prikaza rezultatov ter vizualizacijo biografskih podatkov na zemljevidu. (Slika 4)

Slika 4: Vizualizacija biografskih podatkov na zemljevidu

Zemljevid rojstnih krajev in krajev smrti

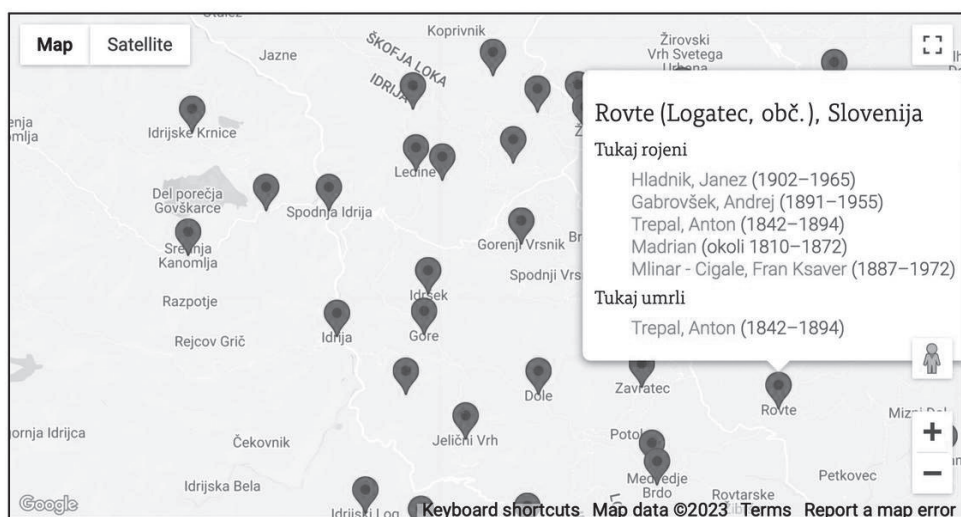
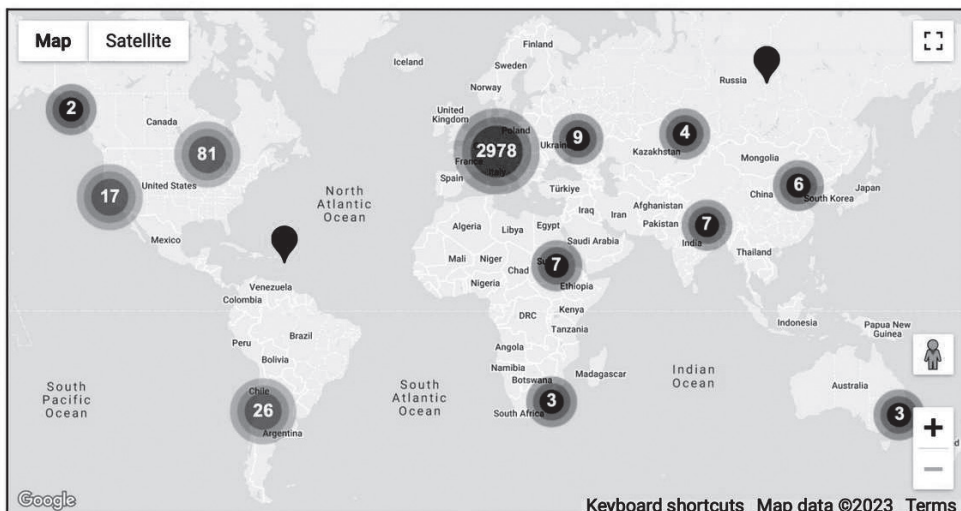

Slovenska biografija torej vključuje gesla dveh temeljnih nacionalnih biografskih leksikonov, *Slovenskega biografskega leksikona* in *Primorskega slovenskega biografskega leksikona*, ki sta v več zvezkih več desetletij prejšnjega stoletja izhajala v tiskani obliki in so njuna gesla objavljena na spletu v nespremenjeni obliki. Z letom 2013 pa se je tema leksikonoma pridružil *Novi Slovenski biografski leksikon*, kjer nastajajo nova gesla. Biblioteka sodeluje z Uredniškim odborom *Novega Slovenskega biografskega leksikona* tako, da na novo nastala gesla dodaja na splet, kar pomeni, da pripravi in uredi strukturo označene biografske podatke (Slika 2), upošteva smernice *TEI (Text Encoding Initiative)*, ki so *de facto* standard za

objavljanje elektronskih besedil na področju humanistike; poleg tega v Biblioteki kontinuirano poteka redakcija že obstoječih gesel *Slovenskega biografskega leksikona* ter v njih napačnih ali nepopolnih biografskih podatkov, v zadnjih letih pa tudi intenzivno dodajanje in redakcija preostalih gesel *Primorskega slovenskega biografskega leksikona*.

Vse to pomeni zelo veliko ročne redakcije, minucioznega strukturnega označevanja podatkov, za vsem tem je obsežno znanje, ki so ga na tem področju pridobile sodelavke Biblioteke z dolgoletnim delom.

Obenem pa je bil s prehodom na novo platformo leta 2013 že omenjeni spremenjeni uporabniški vmesnik zasnovan tako, da je vključil možnost komentiranja vsebine gesla s strani uporabnikov tega portala. Tako lahko vsak uporabnik, ki v vsebini ali objavljenih podatkih opazi kakšno napako, nepopolnost ali nedoslednost, na zelo udoben način prek smiselno oblikovanega vmesnika, ki je uporabniku na voljo neposredno na spletni strani tik pod besedilom posameznega gesla, vpiše svoj popravek, predlog ali mnenje in ga posreduje uredništvu *Slovenske biografije*. (Slika 5) Odzive uporabnikov uredništvo skrbno obravnava v skladu z načeli Uredniškega odbora *NSBL*, uporabnikom pa odgovori z ustrezno povratno informacijo. Na ta način je bilo doslej popravljenih ali dopolnjenih že mnogo pomanjkljivih podatkov in pridobljenih mnogo koristnih dopolnitev vsebine geselskih prispevkov.

Ta prispevek uporabnikov lahko povsem upravičeno umestimo na področje občanske znanosti. Rečemo lahko, da Slovenska akademija znanosti in umetnosti z delom Biblioteke pri projektu spletnega portala *Slovenska biografija* že desetletje deluje na tem področju; s participacijo posameznikov, ki posredujejo relevantne informacije in biografske podatke, tudi fotografije iz privatnih, družinskih fotografskih fondov, se postopoma gradi popolnejša podoba življenja mnogih predstavljenih oseb v *Slovenski biografiji*, kar je pogosto temelj za nadaljnje raziskovanje teh oseb.

Možnosti za delovanje na področju občanske ali participativne znanosti je zagotovo še veliko, ideje se porajajo tudi v povezavi z gradivom, ki ga hrani Biblioteka, ali denimo na področju gradnje specialnih bibliografij. Po eni strani Biblioteka sodeluje s svojci pokojnih akademikov npr. ko gre pri prevzemu zapuščin po pokojnih članih Akademije za pridobivanje dodatnih informacij in podatkov, ki lahko prispevajo k jasnejši podobi o njihovem življenju in delu; ali pa gre za sodelovanje s pokojnikovimi sodelavci, lahko prav tako člani Akademije. Tak je denimo primer pokojnega člana Akademije Lojzeta Vodovnika, kjer je bilo možno prek stikov tako z družino kakor z njegovima tesnima sodelavcema članoma Akademije Tadejem Bajdom in Alojzem Kraljem mnogo lažje pridobiti dragoceno gradivo ter na tem ozadju v sodelovanju z obema akademikoma pripraviti zanimivo in odmevno razstavo.

Novo možnosti za prihodnost odpira tudi povezovanje z Univerzo za tretje življenjsko obdobje (UTŽO), še posebej s študijskimi skupinami za raziskovalno izobraževanje UTŽO, kjer se prav tako kažejo možnosti participacije neprofesionalnega raziskovanja v sferi profesionalne znanosti in raziskovanja. Vse pa nas pri tem vodi zavest o znanju in vednosti kot vrednotah, širjenje zaupanja v znanost, za dobro posameznika in družbe, v kateri vsak na svoj način, s svojimi talenti in vedoželjnostjo more prispevati za skupno dobro.

Slika 5: Uporabniški vmesnik omogoča uporabniku vnos pripomb

16. marca 1700 je na svojo prošnjo, kjer se sklicuje na očetove zasluge in na posvetilo svojih Conclusiones dež. stanovom, dobil pismo deželanstva. Verjetno je, da je imel kot »protomedicus« odličen delež pri sestavljanju kranjskega lekarnarskega reda 1710 (Deß Löblichen Hörzogthumbs Crain neu auffgerichte Apothecker Ordnung). – Prim.: Krstne in mrl. knjige stolne župnije v Lj.; Schiviz 8, 143; v ODAS: plem. diploma Nikolaja Q., prošnja Janeza Pavla Q. za deželanstvo, Landtagsprotokoll 40 in Theatrum memoriae Societatis unitorum fol. 19; Dolničar, Ectypon Bibl. publ. Lab. v semeniški knjižnici v Lj.; Dimitz IV, 78; IMK 1900, 163, 219; J. Barle, O zdravstvu staroga Zagreba, Zgb 1902; F. Minařik, Črtice iz zgod. kranjske farmacije (pos. odt. iz Apotekarskega Vjesnika, Zgb 1930–5, 96). Lkn.

Franc Ksaver Lukman

► Kratice in krajšave

Lukman, Franc Ksaver: Qualiza, Janez Pavel (1651–1715). *Slovenska biografija*. Slovenska akademija znanosti in umetnosti, Znanstvenoraziskovalni center SAZU, 2013. <http://www.slovenska-biografija.si/oseba/sbi478114/#slovenski-biografski-leksikon> (6. december 2023). Izvirna objava v: *Slovenski biografski leksikon: 8. zv. Pregelj Ivan - Qualle*. Franc Ksaver Lukman Ljubljana, Slovenska akademija znanosti in umetnosti, 1952.

▼ Komentiraj

posredujte nam svoj komentar ali predlog za izboljšavo vsebine

Vaš komentar

Pošlji komentar

Vesna Vuk Godina OBČANSKA ZNANOST Z VIDIKA SOCIALNE IN KULTURNE ANTROPOLOGIJE

Občanska znanost z vidika socialne in kulturne antropologije

S projektom občanske znanosti se z lahkoto identificiram.

Najprej zato, ker je projekt občanske znanosti, ki ima za cilj povezati znanstvene institucije z znanjem občanov, vključiti njihovo znanje v korpus družbeno priznane znanja, zagotoviti jim mesto v celotnem poteku raziskovanja in pri rezultatih raziskav, ključen za premik znanosti iz njenega slonokoščene stolpa, v katerega se »prava« znanost že tradicionalno zaklepa. To zaklepanje pa cilju večanja znanja ne le koristi, ampak tudi škodi. Drugič pa zato, ker kaže, da postajajo nekatere teme, problemi in ugotovitve, s katerimi se ukvarjata socialna in kulturna antropologija že stoletje, zanimivi tudi za druge znanstvene discipline. Da so končno tudi druge znanstvene discipline ugotovile, da niso vedni le znanstveniki. Ampak tudi povsem običajni, lahko tudi formalno neizobraženi ljudje. Da je njihova vednost pomembna. Da jo je treba poznati. In zato tudi proučevati. Razumeti. In ceniti. Da jo je treba jemati resno. Da s takšnim odnosom do neakademskega znanja pridobimo vsi. Tako nosilci neakademskega znanja, ki se iz nevednih pretvorijo v vedne. Kot tudi akademska znanost, ki pridobi ne le novo znanje, ampak tudi nove zorne kote razumevanja problemov, ki jih proučuje, ter povsem nove predmete proučevanja. In seveda tudi – ali morda predvsem – samo poznavanje in razumevanje sveta, ki si ga akademska znanost zastavlja za cilj. Antropologi vemo že desetletja: če kot znanstveniki in proučevalci sveta vključujemo v svoje znanje tudi neakademskega znanje, vemo o svetu bistveno več, kot če tega ne počnemo. Običajni ljudje namreč vedo o svetu veliko reči, ki jih akademska znanost ne ve. Povezovanje njihovega znanja z akademskim znanjem slednje ne le bogati in večja, ampak samemu akademskemu znanju postavlja pomembna vprašanja, postavlja ga pred pomembne dileme in izzive. Najbolj očitna je, kdo je tisti, ki ve. Tej sledijo številne druge, kot na primer: Zakaj je mogoče iste reči razumeti zelo različno? Kako to različno razumevanje istih reči razumeti? Kaj to pomeni za akademsko znanost? Kako običajni ljudje oblikujejo svoje znanje? Kako ga kopičijo? Razvijajo? Evalvirajo? Prenašajo? Zakaj je znanje običajnih ljudi v številnih situacijah superiorno akademskemu znanju? Ali vključevanje znanja običajnih ljudi v akademsko znanje pomeni njegovo deprofesionalizacijo? Če da, kdaj in zakaj? Če ne, zakaj ne? In še bi lahko naštevali. Skratka, odpira se vrsta vprašanj, s katerimi se socialna in kulturna antropologija ukvarjata že desetletja in ki so se za socialno in kulturno antropologijo izkazala za pomembna in produktivna. Na številna od njih je antropologija tudi izoblikovala svoje odgovore, ki – vsaj tako se mi zdi – lahko razmisleku o občanski znanosti in praktičnemu razvijanju projekta občanske znanosti koristijo.

V nadaljevanju bom predstavila nekatere od njih.

Vednost običajnih ljudi

Prvo točko sovpadanja med občansko znanostjo in socialno in kulturo antropologijo predstavlja razumevanje navadnih ljudi kot vednih.

Eden od temeljnih ciljev občanske znanosti je preseganje podcenjevanja laičnega znanja, ki je z zornega kota akademske znanosti pogosto razumljeno kot »nepravo« znanje, »zmotno« znanje, kot »neznanje« itn. Projekt občanske znanosti pa laično znanje afirmira kot znanje: vidi ga ne le kot posebno vrsto znanja, ampak tudi kot znanje, ki v marsičem presega akademsko znanje.

Socialni in kulturni antropologi bi se s tem strinjali. In to že od očeta ameriške kulturne antropologije Frazna Boasa naprej. Razumevanje običajnih ljudi kot vednih je bilo tudi zgodovinsko eno prvih odkritij socialne in kulturne antropologije. Ker so bile neevropske družbe prvi in tradicionalni predmet socialne in kulturne antropologije in ker so socialni in kulturni antropologi že od konca 19. stoletja te družbe proučevali tako, da so jih najprej obiskovali in nato v njih bivali, je antropologom postalo hitro jasno, da nativci posedujejo pomembna znanja, ki jih sami niso imeli. Ta znanja so bila na primer povezana z načinom bivanja in preživetja v teh družbah. Kot je izpostavil že Boas v delu *Um primitivnega človeka* (1911), namreč nativci z lahkoto preživijo v okoljih, v katerih zahodnjaki ne znajo preživeti. To dokazuje, da posedujejo znanja, ki jih zahodnjaki nimajo. Od tega odkritja dalje je velik del socialne in kulturne antropologije posvečen zbiranju nativnega znanja o svetu, ki ga zahodnjaki nimajo in ne poznajo. V okoli sto tridesetih letih se je nabral ogromen korpus znanja, ki ga socialna in kulturna antropologija jemljeta zelo zares, ostale znanstvene discipline Zahoda pa ga v glavnem niti ne poznajo. Sama sem kot šolana sociologinja to imela zmeraj za obžalovanja vredno dejstvo. Tudi zato, ker menim, da bi o svetu in človeški eksistenci v njem vedeli bistveno več, če bi neakademsko znanje iz neevropskih družb povezali z zahodnim akademskim znanjem. Svojim študentom to dejstvo ponazorim z vprašanjem, koliko oken ima hiša. Če skušate na to vprašanje odgovoriti tako, da na hišo gledate le z ene strani, ne boste mogli priti do pravilnega odgovora, saj ima hiša s severne strani na primer le eno okno, z južne pet, z vzhodne tri, z zahodne nobenega. Da lahko pravilno odgovorite na vprašanje, morate iti okoli hiše, jo pogledati iz različnih zornih kotov. Enako je z iskanjem pravilnih odgovorov na vsa druga vprašanja: če želite priti do pravega odgovora, morate na problem pogledati iz različnih, čim bolj številnih zornih kotov. Akademska znanost in akademsko znanje predstavljata le enega od njih. Vse ostale predstavljajo zorni koti, s katerih na probleme gledajo navadi ljudje v različnih družbah in kulturah. Samo z upoštevanjem njihovega znanja in vedenja lahko o določenem problemu izvemo več. Ga razumemo bolj kompleksno. In celovito.

Je pa seveda res, da takšno vključevanje praviloma redefinira tudi samo akademsko znanje. Če povedano ilustriram s primerom: kastnega sistema, ki ga zahodna znanost razume kot sistem stratifikacije, nativni Indijci ne razumejo kot obliko stratifikacije.

Kar pa seveda ni nevtralno dejstvo. Ob neskladju akademskega znanja z neakademskim znanjem se namreč odpira vrsta vprašanj: od vprašanja, kdo ima prav oziroma kdo je tisti, ki ve, do vprašanja o razlogih za tovrstna neskladja in do vprašanja, kako vrednotiti tovrstne razlike.

Kdo je torej tisti, ki ve?

Če se najprej ustavimo ob vprašanju, kdo je ob tovrstnih neskladjih med akademskim in neakademskim znanjem tisti, ki ve, je antropološki odgovor na to vprašanje za nosilce akademskega znanja praviloma boleč. Glasi se: to ni akademsko znanje. To pa zato, ker na problem gleda le z enega, zahodnega zornega kota. Akademsko znanje je praviloma evropocentrično, etnocentrično, vesternizirano. In kot tako nujno ne le parcialno. Ampak tudi napačno.

Seveda pa vse to velja tudi za neakademsko znanje. Tudi to namreč na problem gleda s svojega specifičnega zornega kota. Zanj morda ne veljata evropocentričnost in vesterniziranost, je pa vsekakor tudi to znanje vedno etnocentrično in zato zavezano specifičnim kozmologijam, zato v sebi ne sintetizira vseh različnih znanj o konkretnem problemu.

Posledica povedanega je ključno epistemološko dejstvo, in sicer, da metapozicija ne obstaja. Ne obstaja točka, s katere bi katerikoli problem lahko videli objektivno in celovito. Sleherni problem lahko ljudje – akademiki in neakademiki – razumemo in proučujemo le parcialno, skladno z zornim kotom, iz katerega na problem gledamo. Prav zato je za večanje našega znanja o svetu ključno povezovanje akademskega in neakademskega znanj. Socialna in kulturna antropologija to počne že več kot stoletje. Občanska znanost to želi početi v drugih akademskih disciplinah.

Iz povedanega torej sledi, da je za vsako znanje ključno vedeti, iz katerega zornega kota proučevanja problema je bilo pridobljeno. Sleherno znanje namreč kot svoj konstitutivni element nosi zorni kot, s katerega je človek pridobival znanje o določeni entiteti. Če navedem primer iz antropologije spolov: ko so položaj žensk v neevropskih družbah proučevali zahodni znanstveniki, so ga videli kot slabšega od položaja žensk v zahodnih družbah; ko so ta položaj proučevale zahodne antropologinje, so ga videle kot dobrega, v številnih elementih celo boljšega od položaja žensk v zahodnih družbah; ko pa o tem položaj poročajo native antropologinje, ga vidijo celo kot matriarhat. To, kdo, iz katerega zornega kota in v okviru katere kozmologije proučuje določen problem, bistveno vpliva na rezultate proučevanja.

Pomen konteksta

Nujnost upoštevanja zornega kota pri proučevanju kateregakoli problema prinaša s sabo tudi priznavanje pomena konteksta. Da je poznavanje konteksta za razumevanje proučevanega ključno, je v antropologiji izpostavil že Boas leta 1896 v tekstu *The Limitation of Comparative Method*, ki v zgodovini antropologije velja za prvi znanstveni antropološki tekst. Boas v tem tekstu poda več primerov, s katerim ilustrira pomen konteksta. Eden od njih je primer mask: maske lahko najdemo v številnih kulturah, a po Boasu bi bilo napačno, če bi na tej osnovi zaključili, da te kulture delijo skupne značilnosti. Po njegovem je namreč treba upoštevati kontekst rabe mask: maske se lahko uporabljajo kot posmrtno maske, kot obredne maske, kot gledališke maske itn. Različni konteksti namreč iste kulturne elemente delajo za različne. Zato se istih kulturnih elementov v različnih kontekstih ne sme primerjati. To je bila tudi ena ključnih Boasovih kritik socialnega in kulturnega evolucionizma 19. stoletja, ki je počel prav to: primerjal je iste družbene in kulturne elemente, ki so pripadali različnim kontekstom. To napako ponavlja tudi sodobno

družboslovje, posebej tisto kvantitativno: primerja podatke o istih elementih družb (npr. o položaju žensk, sreči posameznikov itn.) brez upoštevanja konteksta.

Upoštevanje konteksta v antropološki analizi je kot ključno izpostavi tudi drugi oče sodobne znanstvene antropologije, Bronislaw Malinowski v svojem spisu *The Meaning of Meaning* (1923). Tudi on meni, da je tako pri razumevanju govornice kot pri razumevanju kulturnih elementov ključno upoštevati kontekst. Brez njega jih po njegovem mnenju ni mogoče razumeti.

Ker pobuda o občanski znanosti izpostavlja pomen konteksta, je tudi v tej točki blizu epistemološki in metodološki logiki socialne in kulturne antropologije. Njena ugotovitev, da kontekste bistveno bolje od akademskih znanstvenikov poznajo običajni ljudje, ki te kontekste živijo, je točna. To je tudi ena bistvenih prednosti in moči znanja navadnih ljudi. V tej točki je akademsko znanje pogosto inferiorno njihovemu znanju.

Emsko, etsko

Doslej povedano napeljuje na zaključek, da je treba razlike v znanju med akademskim znanjem in znanjem običajnih ljudi vrednotiti oziroma rangirati v smislu kvalitete znanja itn. Vendar je antropologija ugotovila, da je tak pristop nesmiseln. Kot je zapisal tudi Eriksen v svojem učbeniku *Majhni kraji, velike teme* (2009), je vprašanje, kdo ima prav in kdo ne, napačno vprašanje. Ker metapozicija ne obstaja, ni mogoče priti do ene resnice o kateremkoli vidiku človeške eksistence. Resnic je več. In ker jih je več, jih je treba povezovati, primerjati, razumeti razlike med njimi in razloge za te razlike.

V antropologiji se je pri razumevanju razlik med akademskim znanjem in znanjem nativcev izkazalo za smiselno, da se upošteva zorni kot, iz katerega je znanje proizvedeno in izrečeno. V socialni in kulturni antropologiji je s tem v zvezi uveljavljeno razlikovanje med emskim in etskim. To razlikovanje je v antropologijo vpeljal Marvin Harris leta 1964. Do takrat je bilo antropologom že jasno, da nativci praviloma ne delijo njihovega razumevanja nativnih družb. Zato se v antropologiji loči med zahodnim akademskim razumevanjem neevropskih družb, ki je etsko, in nativnim razumevanjem teh družb, ki je emsko. Kadar se ti perspektivi razlikujeta, je treba vedno upoštevati obe, akademsko etsko in laično emsko, saj je idealni cilj antropološkega proučevanja sinteza emskega in etskega razumevanja proučevanega. Tega cilja pa ni mogoče doseči brez upoštevanja in vključevanja znanja nativcev.

Spremenjeni status neznanstvenih nosilcev vednosti

Vključevanje znanja običajnih ljudi kot emskega v raziskave pa spremeni tudi status običajnih ljudi v raziskavah. Tega se zaveda tudi pobuda o občanski znanosti. Mlinar tako izpostavlja, da je bilo doslej vključevanje običajnih ljudi v raziskovanje omejeno na zbiranje podatkov. Občanska znanost predlaga razširitev tega sodelovanja, ki naj bo organizirano v obliki piramide: njeno dno predstavljajo prostovoljsko pridobljene informacije in množično zbiranje podatkov; sredino javnost, ki sodeluje pri opredelitvi problema in načrtovanju raziskovanja ipd.; vrh piramide pa prebivalci kot raziskovalci, ki sodelujejo tudi pri razlaganju, razširjanju rezultatov in pri izvajanju konkretnih ukrepov, izvedenih iz raziskave.

Socialna in kulturna antropologija tovrstno sodelovanje nativev prakticira že desetletja. In ne le to. Njihovo sodelovanje v antropološkem raziskovanju je del antropoloških profesionalnih etičnih standardov. Tako Ameriško antropološko združenje v svojem *Code of Ethics of the American Anthropological Association* (2009) natančno opredeli vlogo in mesto nativev v antropološkem raziskovanju. Isto velja tudi za druga antropološka združenja, npr. za Association of Social Anthropologists of the UK and the Commonwealth in njen *Ethical Guidelines for Good Research Practice* (1999), za *Code of Ethics* (2012) Avstralskega antropološkega društva ali za Australian Institute of Aboriginal and Torres Strait Islander Studies in njegov *Code of Ethics for Aboriginal and Torres Strait Islander Research* (2020). V teh dokumentih so natančno opredeljeni položaj nativev v vseh fazah raziskovanja kakor tudi pravice, ki jih imajo nativevci na osnovi tega sodelovanja: to, da je z nativevci obvezno prediskutirati planirano raziskavo in od njih zanj dobiti pristanek; to, kako nativevci nadzirajo rezultate raziskave (če se odločijo, da se rezultati ne smejo objaviti, se ne objavijo itn.); to, kako je urejeno vprašanje njihovega avtorstva v raziskavi; kako se uredijo njihove pravice do zaslužka od raziskave, njihove pravice glede intelektualne lastnine itn.

Skratka, narejeno je natančno to, za kar si prizadeva občanska znanost – v socialni in kulturni antropologiji je priznan prispevek običajnih ljudi v raziskovanju.

Strah pred deprofesionalizacijo

Pobuda za občansko znanost pa enako kot antropološko vključevanje nativev v vse vidike raziskovanja odpira tudi vrsto pomislekov. Eden od ključnih je strah pred deprofesionalizacijo.

Izkušnje socialne in kulturne antropologije kažejo, da je ta strah odveč. Po eni strani upoštevanje emskega in etskoga znanja pomeni, da vključevanje običajnih ljudi v raziskovanje ne pomeni razvrednotenja dosežkov profesionalne znanosti. Odveč je tudi strah o podteoretiziranosti, ki naj bi bila posledica vključevanja običajnih ljudi v raziskovanje. Da do nje ne pride, je zadolžena akademska znanost. Ta mora na osnovi znanja običajnih ljudi premisliti, kakšne so teoretske podstati, razsežja, posledice idr. tega znanja. Znanje običajnih ljudi se res loči od znanja znanstvenikov, a ta razlika je socialno in kulturno antropologijo skozi razmisleke, zakaj je temu tako, vodila na višjo raven profesionalizacije. Vključevanje nativev v raziskovanje je v socialni in kulturni antropologiji pripeljalo do večanja znanja, izboljšanja raziskovanja in višanja profesionalnih etičnih standardov.

Vendar pa vključevanje znanja običajnih ljudi lahko vodi tudi v deprofesionalizacijo. V socialni in kulturni antropologiji je lep primer tega socialna in kulturna antropologija v postsocialističnih družbah, saj je v teh družbah lahko socialni oziroma kulturni antropolog tako rekoč kdorkoli. Je pa proučevanje tega primera pokazalo, da je ta deprofesionalizacija posledica neprofesionalnosti akademskih antropologov, ki ne prakticirajo profesionalnih in etičnih standardov antropološke vede. Če torej pri vključevanju znanja običajnih ljudi v akademsko znanje pride do deprofesionalizacije, je ta rezultat neprofesionalnosti znanstvenikov, ki proučujejo znanje običajnih ljudi. Za njo je odgovorna akademska znanost, ne pa običajni ljudje.

Za konec

Iz zapisanega sledi, da projekt občanske znanosti deli vrsto vprašanj in problemov s socialno in kulturno antropologijo. Poleg zgoraj navedenih se socialna in kulturna antropologija ter občanska znanost pokrivata še v vrsti drugih poudarkov, kot so: pomen kvalitativnega raziskovanja; emancipatorni potencial raziskovanja, v katerem sodelujejo običajni ljudje; to, da takšno raziskovanje zahteva večjo odgovornost, večje vključevanje raznovrstnosti, večjo fleksibilnost; da ima takšno raziskovanje potencial spreminjanja obstoječih danosti; da takšno raziskovanje uveljavlja vrednote kolektivnega in v skupnost orientiranega delovanja; da je povezano z več pravičnosti, več odgovornosti, več skromnosti itn.

V razmišljanjih o vseh teh vidikih občanske znanosti bi lahko pobudi za občansko znanost koristili razmisleki in izkušnje socialne in kulturne antropologije. Celo več: če bo pobuda o občanski znanosti realizirana v značilnostih in skozi cilje, ki si jih zastavlja, bo to v praksi pomenilo antropologizacijo akademskih znanstvenih disciplin. To pa, vsaj po mojem, ni nekaj, česar bi se morale zahodne akademske discipline bati.

Darja Zaviršek

RAZISKOVALNO OPOLNOMOČENJE LJUDI V SOCIALNEM DELU

Uporabniki služb socialnega varstva kot enakovredni člani raziskovalnih timov

Ob branju razmislekov o občanski znanosti, ki jih je spodbudil akademik Mlinar, opažam vzporednico s tisto vejo socialnega dela, ki zagovarja uporabniško raziskovanje (angl. *service-users-led research*) in opolnomočenje ljudi prav s sodelovanjem v raziskovanju. Po zahodnem svetu se verodostojnost raziskovalnih timov in njihovih rezultatov v socialnem delu vse bolj presoja po kriteriju vključevanja ljudi z »osebno izkušnjo« v sam proces raziskovanja. Tako se je vse od konca devetdesetih sodelovanje uporabnikov v raziskovalnih timih izkazalo kot koristno in je postalo del procesov opolnomočenja predvsem na področju študij hendikepa (*disability studies*) in na področju duševnega zdravja. Raziskovalci so postali posamezniki, ki so sami izkusili odvisnosti, telesne ali senzorne oviranosti, duševno trpljenja, ekonomsko prikrajšanost, nasilje in podobno. Uporabniško raziskovanje v socialnem delu je blizu ideji občanske znanosti, saj med drugim določa, da morajo biti znanstveni rezultati javnosti dostopni v »lahko berljivem jeziku« (angl. *easy read*; ta se je najprej v socialnem delu uporabljal zgolj za ljudi z intelektualnimi in senzornimi ovirami, dokler se ni izkazalo, da je dobrodošel vsem). V njegovem jedru je podobno kot pri občanski znanosti prepričanje, da je mogoče usposobiti posameznike in posameznice, ki nimajo temeljnih znanj o raziskovanih pristopih in metodah, da se jih priučijo, in da tovrstno znanje ne sme ostajati le v ozkih krogih ekspertov.

Pri uporabniškem raziskovanju pogosto sodelujejo tudi svojci uporabnikov, predvsem na področju hendikepa in duševnega zdravja, saj so tudi oni izkusili predsodke, stigmo in izzive dolgotrajnega skrbstvenega dela, ki jih naredi za »poznavalce področja« ali »eksperte z izkušnjo« (angl. *experts by experience*).

Ideje uporabniškega raziskovanja pa najdemo danes tudi v samem jedru postkolonialnih študij, ki poudarjajo, da sta bila vednost in znanje v preteklosti uporabljena kot oblast in moč, ki je uničevala staroselsko prebivalstva in z njimi raznovrstna lokalna znanja. Na to sta v svojih delih o ozaveščanju zatiranih, dolgo nazaj opozarjala že psihiater in politični filozof Frantz Fanon in eden najvidnejših predstavnikov kritične pedagogike, Paulo Freire.

Uporabniško raziskovanje potemtakem šele omogoča, da se slišijo različni glasovi, tudi lokalni in obrobni in da postanejo različne vrste znanj enako pomembna in tako vplivajo na spreminjanje razmer v družbi. To nas privede k ideji raziskovalnega opolnomočenja, za katerega velja, da ustvarja nova znanja, enakovrednejšo delitev moči na področju vednosti in praktično učenju o tem, kako skupaj sodelujejo tisti, ki so se raziskovanja dolgo učili in tisti, ki se temu šele privajajo. Tekom uporabniškega raziskovanja so lahko uporabniki vključeni v različne faze raziskovalnega procesa, od opredelitve problemov in tez pa do zbiranja podatkov, njihovih analiz, pisanja in razširjanja raziskovalnih ugotovitev in rezultatov.

Ozadje uporabniškega raziskovanja v disciplini socialnega dela

Za socialno delo kot družboslovno disciplino velja, da je »praktična znanost«. Ker se teoretična spoznanja ves čas prepletajo z vsakdanjim življenjem in ga reflektirajo, ji nekateri nekoliko šaljivo rečejo »pritlehna« ali »utemeljena« znanost (v smislu angleške besede *grounded*), ki je zavezana razumevanju in reševanju problemov ljudi, kot jih ti definirajo sami, »od spodaj navzgor«. Tudi na raziskovalnem področju se socialno delo osredotoča na tiste, ki so skoraj zmeraj v zgodovini »poniknili v popolno tišino« in raziskovalce dolgo niso zanimali. Pretanjeni opazovalec družbenih neenakosti George Orwell, je leta 1941 to opisal na dramatičen način, ki velja tudi za današnji čas:

»Ko razmišljam o antiki, me plaši dejstvo, da na milijone sužnjev, na plečih katerih je vrsto generacij počivala civilizacija, za seboj ni pustilo nikakršnih sledi. Niti njihovih imen ne poznamo. Koliko sužnjev iz celotne grške in rimske zgodovine poznate? Sam vem za dva, morda tri. Eno je Spartak, drugo pa Epiktet. Potem pa še napis na dnu vrča v Britanskem muzeju: *Felix fecit*. Jasno si predstavljam ubogega Felixa (Galec z rdečimi lasmi in kovinsko ovratnico okoli vratu), ki v resnici morda ni bil suženj. Torej po imenu poznam le dva sužnja, verjetno pa jih zelo malo ljudi pozna kaj več. Vsi ostali so poniknili v popolno tišino.« (Fašizem in demokracija, ZRC SAZU, 2021: 32).

Namesto dominantnih in večinskih glasov, socialno delo zanimajo marginalizirane, obrobne in utišane zgodbe in znanja ljudi, ki živijo na robu vidnega (ljudje v zavodih, azilih, revni, tisti, ki so viktimizirani) ali pa tistih, ki so strukturno spregledani (posamezniki z ovirami, starejši revni, izbrisani).

Eno od starejših načel socialnega dela, ki prav tako vsebuje idejo podružbljanja znanosti, je »pomoč za samopomoč«, novejša pa je ideja »opolnomočenja«. Koncept občanske znanosti (podružbljanja znanstvenih spoznanj), se odraža v socialnem delu ob načelu, da je potrebno ljudem posredovati raziskovalno znanje tako, da ga lahko posameznice in posamezniki uporabijo za svoje opolnomočenje in postanejo kompetentnejši za razumevanje samega sebe, okolice in strukturnih neenakosti. Tako namesto strokovnjaštva poudarjamo »javno znanje«, do katerega imajo dostop vsi. Ko posameznica in posameznik s pomočjo znanstvenih spoznanj, ki dodajajo znanje k že obstoječemu javnemu znanju, ugledata strukturne neenakosti in reflektirata razloge svojega zatiranja, se jim šele lahko zoperstavita, saj ju novo znanje ozavesti in čustveno okrepi.

To seveda ne pomeni, da poenostavljeno pričakujemo, da postanejo ljudje v teh procesih vedno že dejavni subjekti sprememb. Kljub temu ni naključje, da je bila utemeljiteljica koncepta »*empowerment*« v socialnem delu, afriško-ameriška temnopolta raziskovalka Barbara Solomon, ki je na svoji koži občutila rasno zatiranje in naredila veliko za to, da so ljudje z uporabo občanske znanosti boljše prepoznali nevidne oblike zatiranja. Tudi Mlinar v svojem delu o občanski znanosti poudarja, da je ta »lahko izhodišče za spremembo objektivnih razmer v okolju« (2021: 19).

Trije mandati socialnega dela

Raziskovalno opolnomočenje je v socialnem delu vpeto v kontekst razumevanja discipline, ki naj bi spreminjala razmere v okolju in se pri tem opirala na tri mandate. Prvega socialnemu delu podeljuje država z normativno zakonodajnim

okvirjem in socialno politiko. Drugega mu podeljujejo uporabniki, ki iščejo pomoč v socialnem delu in so tudi »eksperti z izkušnjo« (»eksperti iz izkušnje«). Že prej omenjena angleška sintagma *experts by experience* poudarja, da izkušensko doživljanje stiske, subjekte ne spreminja zgolj v preživelce, temveč tudi v neke vrste strokovnjake, ki dobro vedo, kaj potrebujejo in kakšna oblika pomoči, bi bila zanje najkoristnejša. Tretji mandat pa praktiku in raziskovalcu v socialnem delu naložijo teoretska spoznanja discipline in njena etika, nacionalni in mednarodni etični kodeksi.

Kot v vsakem trikotniku, se je tudi v tem težko znajti in žeti uspehe. Enkrat posameznika pri spoštovanju treh mandatov omejuje država (ki na primer določa višine denarnih pomoči ali pa ne dovoli, da bi ljudje, ki bežijo pred vojnami, delali v plačani zaposlitvi) s čimer uporabniki pogosto niso zadovoljni. Drugič lahko človeku zagodejo uporabniki sami, ki pri iskanju »svoje sreče« (*eros*), kot je pokazal Sigmund Freud, zabredejo v močvirje revščine, odvisnosti, duševnih kriz, nasilja (*tanatos*) in se tako zapletejo, da odklonijo tudi podporo socialnega dela. Včasih gre za sistemsko in skupinsko ali pa institucionalno ustvarjene probleme. Nanje gledamo s »ptičje perspektive«, da bi se izognili individualiziranju, patologiziranju, iskanju »krivca« in tudi obtoževanju žrtve. Tretjič je tri mandate socialnega dela težko upoštevati tudi v primeru, ko v teoriji in etiki socialnega dela ni dovolj odgovorov, na vse kompleksnejše in hitro spreminjajoče se življenje ljudi.

Ovire občanske znanosti in »potemkinova zapuščina« v socialnem delu

Uporabniško raziskovanje v Sloveniji skorajda ne obstaja, razloge za to vidim v dveh okoliščinah: a.) ker obstaja močan dvom v to, da bi uporabniki socialnega dela zares lahko bili tudi verodostojni raziskovalci; b.) zaradi izkušnje, da raziskovalni rezultati tako ali tako nimajo resničnega vpliva na spreminjanje razmer v vsakdanjem življenju, temveč se zanj zanimajo predvsem raziskovalci sami. Prvemu bi lahko rekli pokroviteljstvo, drugemu pa resignacija. Takšna mentalitetna naravnost je navezana še na obdobje, ko se je pri nas družboslovje skokovito razvijalo (1945 in 1991) in imelo obenem številne omejitve. Ena izmed njih je bila nezaželečnost nekaterih raziskovalnih tematik in spoznanj, zato smo imeli namesto raziskovanja, razumevanja in spreminjanja resničnih družbenih problemov po letu 1991, na mnogih področjih le »potemkinovo zapuščino« (Mlinar, https://www.sazu.si/uploads/files/pdfupload/SZR/MLINAR_2022_pdf.pdf 2022: 134). Spodnji citat se povsem prilega tudi disciplini socialnega dela:

Ni mi znano, da bi kadarkoli v povojnem času zaostri vprašanje o nesamostojnosti in sterilnosti sociologov, politologov, ekonomistov ali drugih družboslovcev, ki so le mehanično ponavljali tisto, kar je bilo že nešteto krat napisano. Pač pa je za značilne kritične obsodbe delovanja na področju družbenih znanosti in tudi za administrativne posege in represije značilno, da so bili uperjeni proti »preveliki« samostojnosti, ki se je pokazala v »nesprejemljivih« odstopanjih od uradne interpretacije marksizma, pa četudi so ta odstopanja izražala našo izkustveno realnost (ibid: 2022: 137).

V svojih delih sem pokazala, da je bila po drugi svetovni vojni Jugoslavija edina socialistična država v svetovnem merilu, ki je dovolila in omogočila, da se razvije

izobraževanje v socialnem delu in da so sosednje enopartijske države študij socialnega dela, kjer je že obstajal, drugega za drugim ukinile, češ da je v družbi univerzalne zaposlenosti, socialne, zdravstvene in pokojninske zaščite, meščanska praksa dobrodelništva premožnih žensk odveč. Kljub temu se raziskovanje, ki bi spreminjalo obstoječe stanje in bi koristilo ljudem s kompleksnimi potrebami, ni izvajalo in nismo se dotaknili mnogih perečih družbenih problemov s katerimi se kontinuirano srečujemo danes, na primer nasilje v družinah, vseživljenjska institucionalizacija oviranih po zavodih, spolne zlorabe otrok. Izvzeti je potrebno skrb za izboljšanje materialnih razmer ljudi, kar ni zanemarljivo. Ni se pričakovalo, da bo socialno delo odgovarjalo na neposredne in kompleksne potrebe ljudi (razen na materialne), temveč so bili »problemi« prepogosto določeni vnaprej. Socialistična socialna politika je določila »odklonska vedenja« (brezdelnost, alkoholizem in prostitucijo) in se zavežala skrbi za »delovno nezmožne«, ki so jih socialne delavke »skrbno« nameščale v institucije brez vrnitve. Socialistični zavodi so bili pogosto označeni kot prostori, ki naj poskrbijo za človeka »od zibelke do groba«. Zaščita otrok, ki niso mogli živeti v družinah, je v veliki meri temeljila še na predvojnem sistemu rejništva.

Ker je bilo socialno delo razen pri reševanju materialnih problemov ljudi daleč od tega, da bi ugledalo stiske posameznic in posameznikov in nanje učinkovito odgovorilo, so številna področja ostala povsem neraziskana v smislu »uporabniškega raziskovanja«, ki bi kot glavno perspektivo upoštevalo predvsem izkušnje ljudi samih. Posamezniki, ki niso bili zmožni za delo ali se je tako zdelo njihovi okolici, so živodarili po zavodih. Oznaka »invalid«, ki se ji mnogi vse do danes še ne želijo odpovedati, češ, da ne bi izgubili obstoječih socialnih pravic, je bila »zaščitna etiketa« in znak posameznikove »šibkosti« obenem. Če bi imelo več generacij ljudi z ovirami izkušnjo, da niso le »invalidni« (pomanjkljivi, nezmožni) in »drugačni« (drug-ačen, Drugi), temveč bi imeli izkušnjo da so del človeške raznovrstnosti, vidni in samoumevni, ki lahko sami definirajo probleme, ki jih zadevajo, namesto da so o tem govorili le strokovnjaki in »invalidski funkcionarji«, danes »invalidov«, verjetno ne bi bilo več. In čeprav se izkustveno življenje nekaterih ljudi ni ujemalo z deklarirano socialistično enakostjo med moškimi in ženskami, se raziskovalci s temi vprašanji niso ukvarjali, saj je obveljalo prepričanje, da je enakost dosežena. Tiste ženske in otroci, ki so izkusili nasilje v zasebni sferi, so o tem spregovorili šele v zadnjem času. Dosežena je bila tudi »pravilna avtoriteta« v odnosu do otrok (z besedami A. S. Makarenka), zato imamo še danes na mnogih področjih zagate s šolskim sistemom. Te raziskovalne teme »niso obstajale«.

Raziskovalno opolnomočenje za razkrivanje tabuiziranih tematik

Danes nas raziskovanje, ki vključuje tudi uporabniško perspektivo in uporabnike kot raziskovalce, vodi k tistim temam, ki bi sicer lahko ostale spregledane in prav ideja občanske znanosti spodbuja k temu, da pridobijo ljudje več poglobljenih spoznanj in refleksije, posebno na področju prepoznavanja nejasnih in včasih samoumevnih situacij. Kot primer pogledjmo spolne zlorabe otrok, ki veljajo za enega od ključnih obremenilnih dogodkov v življenju ljudi od 0 do 18. leta starosti (angl. *adversed childhood experiences*). Na kognitivni in psihološki razvoj posameznice

ali posameznika vplivajo slabo ali celo uničujoče; zaznamujejo odločitve, ki jih človek naredi pri šolanju, zaposlitvi in v zasebnem življenju. Vplivajo na splošno zdravje ljudi in še posebno na duševno zdravje; več kot polovica odraslih – poudarjajo mednarodne študije – ki z leti pridobijo psihiatrično diagnozo, je doživela spolne zlorabe v otroštvu. Medtem ko so raziskovalke do teh spoznanj na Zahodu prihajale vse od 60. let 20. stoletja, smo pri nas začeli z raziskovanjem na tem področju šele od 90. let 20. stoletja. Pred tem je veljalo, da se »kaj takšnega dogaja le na Zahodu« (osebni dnevnik, 1988).

Čeprav Svetovna zdravstvena organizacija in Evropska komisija že desetletje vodita kampanje ozaveščanja, kako zlorabe prepoznati in kako pomagati otrokom, saj je zlorabljen po njihovih ocenah vsak peti otrok (največ je dekliv), ostaja prepoznavanje spolnih zlorab slabo, ozaveščanje skromno in podpora žrtvam majhna. Gre za raziskovanje prej omenjenih nejasnih ali celo v nekaterih okoljih samoumevnih dejanj, saj otroka največkrat spolno zlorablja njemu najbližji odrasli, zaupne osebe in ljudje, na katere je otrok navezan in/ali odvisen. Med njimi so praviloma tudi tisti, ki jih posebno spoštujejo otrokovi starši ali skrbniki. Zato se spolne zlorabe ne zgodijo na silo, temveč so otroci vanje »vpleteni«, »povabljeni« in se zaradi pomanjkanja razumevanja, kaj odrasli v resnici naklepa, kaj od otroka hoče in zakaj ga ta potrebuje, ne morejo braniti. O tem tudi ne znajo in ne morejo govoriti, saj tisti, ki zlorablja, o spolnem nasilju praviloma govorijo kot o »učenju«, »igranju«, »vzgoji«. Posledično se otrok na spolne zlorabe odziva drugače, kakor bi pričakovali, in nima besed, da bi izrazil, kaj se je zgodilo. Ostane mu molk in izzivalno obnašanje, ki je za odrasle največkrat moteče in ga praviloma pripišejo odraščanju. Bolezenskih znakov, izražanje strahu, zavračanje nekaterih odraslih, umaknjenost vase, nasilno vedenje, pomanjkanje veselja do učenja in igranja, ne povežejo s travmatično izkušnjo.

Raziskovalci po svetu so ugotovili, da je bilo pri tako kompleksnem problemu premalo le osredotočanje na storilce (zaporne kazni, registri storilcev), temveč da je učinkovita preventiva mogoča med drugim tudi tako, da se znanstvene rezultate na najbolj preproste načine privede do otrok samih. Že šolski izobraževalni programi, kot podarja veliki strokovnjak na tem področju David Finkelhor lahko naučijo otroke kako zaznati nevarne situacije, ločiti med dobrimi in slabimi dotik, med dobrimi in slabimi skrivnostmi, kako spregovoriti o zlorabi ali njeni nevarnosti, kako razbremeniti otroke občutkov krivde za dejanja storilcev, kako spodbuditi priče, ki jih je praviloma veliko, le da molčijo. Takšna preventiva potrebuje okolje kjer je manj pokroviteljstva in več razumevanja znanstvenih spoznanj o tem, da je na otroka potrebno gledati kot na kompetentni subjekt, upoštevajoč specifična obdobja otrokovega odraščanja.

Navkljub temu, da ostaja spolna zloraba v otroštvu problem mednarodnih razsežnosti s številnimi, težkimi in dolgotrajnimi posledicami, v Sloveniji ni nacionalne raziskave o tem vprašanju, ki bi omogočila, da bi se znanstveno znanje razširilo med odločevalce, v izobraževalne institucije in širše med ljudi, kar bi šele spodbudilo spremembe. Na to nas opozarja tudi Evropska komisija (Predlog uredbe Evropskega parlamenta in sveta o določitvi pravil za preprečevanje spolne zlorabe otrok in boj proti njej, 2022). Že manj obsežna študija, ki je bila narejena na panelnem vzorcu prebivalcev Republike Slovenije v sklopu raziskave o obremenilnih

izkušnjah v otroštvu iz leta 2019, ki jo je opravila Metka Kuhar je pokazala, da je v Sloveniji 9,5 odstotkov oseb ženskega spola in 2,6 odstotkov oseb moškega spola do svojega 18. leta najmanj enkrat doživelo vsaj eno vrsto spolne zlorabe s strani vsaj pet let starejše osebe. Pri ženskah je nižji socialno-ekonomski status v otroštvu povezan z večjim tveganjem za spolno zlorabo, pri moških pa manjšinska etničnost in bivanje v manjšem mestu.

Konvencija Sveta Evrope o preprečevanju in boju proti nasilju nad ženskami in nasilju v družini iz 2011 (Convention Slovenian formatted (coe.int)) se je v največji meri naslonila na znanstvena raziskovanja, ki so že postala del javnega znanja po številnih zahodnih državah in deloma tudi pri nas.

Če upoštevamo nekaj desetletni zamik vsled posledic opisanih ovir in še vedno skromno pripravljenost odločevalcev, da na osnovi raziskovalnih rezultatov vztrajajo pri spremembah, smo sicer na dobri poti, da pridemo do sprememb, a trajalo bo še dolgo.

VIII. PRILOGE

DRUŽBOSLOVNO RAZISKOVANJE MED PROFESIONALIZACIJO IN PODRUŽBLJANJEM

Kazalo prvega zvezka

I. NEKATERA UVODNA VPRAŠANJA IN USMERITVE	
KAKO RAZUMETI PROFESIONALIZACIJO IN PODRUŽBLJANJE DRUŽBOSLOVNEGA RAZISKOVANJA	10
RAZLIČNE VSEBINE SO TERJALE INOVATIVNO KONCEPTUALIZACIJO	18
ZGOŠČENO O RAZMERJIH MED ZNANOSTJO IN DRUŽBO	30
II. DRUŽBOSLOVNO DELOVANJE IN DRUŽBENA PRAKSA	
ZNANSTVENO-DISCIPLINARNA IN PROFESIONALNA IDENTITETA SOCIOLOGIJE	34
PROFESIONALNA KULTURA, DRUŽBOSLOVNO RAZISKOVANJE IN DRUŽBENA PRAKSA	50
TEORETIČNI IN METODOLOŠKI TRENDI V DRUŽBOSLOVNEM RAZISKOVANJU (PROSTORSKO) DRUŽBENIH STRUKTUR IN RAZVOJNIH PROCESOV	71
SPOZNAVNI PROCES IN KVANTITATIVNA METODOLOGIJA V SPREMINJAJOČEM SE DRUŽBENEM KONTEKSTU	94
MIKRO- IN MAKROSOCIOLOGIJA V PROSTORSKOČASOVNIH KOORDINATAH	116
III. DRUŽBENI PREVROT, INTERESI IN SOCIOLOGIJA	
»ZNANSTVENI SOCIALIZEM« ALI POTEMKINOVA ZAPUŠČINA?	134
DIALEKTIKA, EMPIRIZEM IN ŠPEKULACIJA V SOCIOLOŠKIH IN POLITOLOŠKIH RAZISKAVAH	152
DRUŽBOSLOVNO RAZISKOVANJE IN SAMOUPRAVNO ODLOČANJE	165
V ČIGAVEM INTERESU JE RAZVOJ SOCIOLOGIJE?	177
PROFESIONALNA IDENTITETA BREZ SOVRAŽNE OBKOLITVE?	184
IV. IDEOLOŠKE IN PROFESIONALNE RAZSEŽNOSTI UNIVERZITETNEGA DELOVANJA	
DRUŽBENO-POLITIČNI KONTEKST IN VLOGA SOCIOLOGIJE V DELOVANJU IN PREOBRAZBI VŠPV/FSPN/FDV	190
KRITIČNA RETROSPEKTIVA IN PRIORITETE V SOCIOLOŠKEM/DRUŽBOSLOVNEM DELOVANJU S POSEBNIM POGLEDOM NA FSPN	200
S POTI K PROFESIONALIZACIJI SOCIOLOGIJE	210
V. PROFESIONALNA IDENTIFIKACIJA IN DRUŽBENO VKLJUČEVANJE	
OD FRAGMENTARNOSTI K SPLOŠNO DRUŽBENEMU KROGOTOKU INFORMACIJ	226
PRISPEVEK K PROFESIONALIZACIJI IN DEMOKRATIZACIJI	235
O PROSTORSKO-ČASOVNEM (NE)REDU OB »KONCU VELIKIH ZGODB«	258
ALI SE SOCIOLOGIJA RAZBLINJA IN/ALI KREPI?	277
IZ ŽIVLJENJA ZA SOCIOLOGIJO, IZ SOCIOLOGIJE ZA ŽIVLJENJE	297
SKLEP KOT IZZIV ZA NADALJEVANJE	321

Aleksandra Kanjuo-Mrčela in Maša Filipovič Hrast UVODNI POGOVOR S PROFESORJEM ZDRAVKOM MLINARJEM: SOCIOLOGIJA KOT »ENFANT TERRIBLE«?

Jeseni 2023 sva se sourednici te priložnostne izdaje Družboslovnih razprav pogovarjali s sociologom in akademikom, rednim profesorjem za prostorsko sociologijo (v pokoju) in zaslužnim profesorjem Univerze v Ljubljani Zdravkom Mlinarjem o razvoju sociologije v Sloveniji in v jugoslovanskem prostoru. Prof. dr. Mlinar je kot eden ključnih akterjev spregovoril o svojem doživljanju razvoja sociologije na splošno in konkretno v okviru (takrat nastajajoče) Fakultete za družbene vede ter reflektiral izzive tistega časa. Prof. dr. Mlinar ocenjuje temeljne protislovnosti sociologije ter se sprašuje o njeni prepoznavnosti in uporabnosti, nujnosti posploševanja in konkretizacije v sociološkem delu, profesionalizaciji in podružabljanju, vključujoči ali izključujoči naravi sociologije ter o odnosu med posameznikom, družbo in naravo.

Spoštovani prof. Mlinar, ste sociolog ter eden najpomembnejših akterjev uveljavljanja sociologije na Slovenskem in razvoja institucije, ki obeležuje 60. obletnico. Začnimo pogovor z najbolj splošnim vprašanjem: kaj so ključne značilnosti sociologije kot vede?

Sociologija kot (najbolj) splošna in posplošujoča družboslovna disciplina je najbolj vključujoča, pa hkrati tudi izključujoča. Vključujoča je vsebinsko, prostorsko in časovno, vendar ne v smislu nizanja in kopičenja posameznosti, njihovega agregiranja, ampak v smislu zmožnosti za posploševanje, ko naj bi zgoščeno in sintetično izražala svoja spoznanja. Hkrati pa ugotavljamo, da je izključujoča z vidika determinizmov osebnosti in naravnega okolja.

Tu se sicer nakazuje visoka znanost na (naj)bolj abstraktni ravni v svetovnem merilu, ki pa se odmika od konkretne prakse. Ravno v zvezi s tem pogrešam ozaveščenost o nujnosti in pomenu nenehnega prevajanja tako v smislu posploševanja konkretnega kot tudi konkretizacije splošnih spoznanj. To terja pozornost do (potencialnih) prispevkov širokega kroga profesionalnih in tudi laičnih akterjev znotraj in prek meja t.i. akademske sfere znanosti, ljudi iz zelo različnih delovnih in življenjskih okolij. Hkrati pa tudi ozaveščenost o nesprejemljivih zamejitvah na posamezne predmete, fakultete, univerzo, na Slovenijo.

Ali nam lahko poveste več o vašem lastnem ukvarjanju s sociologijo in njeno profesionalizacijo.

Verjetno sem se z vprašanji o sociologiji in družboslovju pri nas ukvarjal širše, kot so se drugi, še posebej ko je šlo za našo fakulteto, za Teorijo in prakso, za Slovensko sociološko društvo in Jugoslovansko sociološko združenje, v nekaterih pogledih tudi za Mednarodno sociološko združenje (ISA) in za (so)delovanje s Slovensko akademijo znanosti in umetnosti. Vsaj delno je to razvidno iz preglednice »Posvetovanja, delavnice, seminarji« v prilogi, ki kaže, da sem v teku svojega profesionalnega delovanja poizkušal v svojem raziskovalnem delu upoštevati in vključevati veliko raznovrstnost tako vsebinsko kot organizacijsko. Nisem se omejeval na

organizacijske spremembe; v osnovi so me zanimala vsebinska vprašanja, vendar ta zahtevajo daljši čas in tudi zato dostikrat ostajajo nedorečena.

V jugoslovanskem kontekstu je prevladala osiromašena enostranskost, ki je podružbljanje izenačevala z institucionalizacijo, te pa ne z raznovrstnostjo vključevanja, ampak z okrepljeno enosmernostjo in nadzorom od zgoraj navzdol, kar pa seveda ni bilo zgolj značilnost sociologije v Jugoslaviji. V nakazanem družbenem kontekstu sem torej poizkušal uveljavljati sociologijo in vlogo FSPN kot hkratno prizadevanje za vse širše vključevanje in kot prizadevanje za profesionalno preseganje zdravorazumskega delovanja.

Zlasti v zvezi z ekologijo sem se s časom vse bolj zavedal, da je izključevanje biološke in fizične determiniranosti življenja ljudi del problematičnosti (razumevanja) marksizma. Emancipatorna logika in dozdevna moč človeka sta zasenčili pomen narave in podnebja. Kolektivistična usmeritev pa je podcenjevala moč posameznika, razen takrat, ko je šlo za vlogo »vodilnih subjektivnih sil« socialističnega razvoja. Ta razlaga je izrecno ali implicitno – pod zornim kotom teorije organizacije – upoštevala predvsem spontanost in organsko rast od nižjega k višjemu (tudi v univerzitetnem okolju). Za razliko od tega sem tako v spoznavnem procesu kot v širši družbi razkrival skupni teoretski imenovalac, t. j. protislovnost, ki vključuje enotnost nasprotij, še posebej nujnost posploševanja in konkretizacije uveljavljanja družbenega (skupnega) in individualnega.

Kot urednik in soavtor knjige *Kakšna sociologija? Za kašno družbo?* (2016) v okviru širše zasnovanega niza *Prispevki in izzivi sociologije na Slovenskem* sem priregnil 120 avtorjev, ki delujejo v Sloveniji in po svetu, da predstavijo svoja najpomembnejša sociološka spoznanja in delovanja, ki so dosegla zaželen odziv v teoriji ali praksi, ter tista, ki odziva niso dosegla, in ocenijo, kaj najbolj ovira uveljavljanje socioloških spoznanj in delovanj na njihovem področju delovanja v praksi. Kolegice in kolegi so opozorili na številne izzive, ki so pred sociologijo in njeno profesionalizacijo. Pavel Gantar je opozoril na splošno neprepoznavnost sociologije – predvsem v primerjavi z ekonomijo in pravom – v družbi na splošno. Sociološko znanje se le redko šteje kot ekspertno znanje; pri nesociologih je pogosto dojeto kot nekakšno splošno in nezavezujoče razmišljanje o družbenih problemih, ki ga zmore vsak. Prav razbijanje mita o sociologiji kot zdravorazumskem rezoniranju bi moralo biti glavna naloga sociološkega društva.

Drago Kos je ugotovil, da je sociološka produkcija v splošni javnosti in vplivnih dejavnikih dojeta kot hermetična, abstraktna in nerazumljiva, kar je poenostavljeno in zato pretežno napačno prevedeno v neuporabnost, odvečnost oz. neaplikativnost socioloških spoznanj. Odgovornost pa je seveda tudi na drugi strani, t. j. v pričakovanju, naj sociologija, če zmore, prispeva samo k »tehničnemu«, obrtniškem servisiranju družbe.

V istem kontekstu je Breda Luthar opozorila na to, da je v javnem prostoru bolj sprejeta esejistična, ohlapna in retorično všečna retorika kot sociološko rigorozna in empirično natančna analiza, ki je izgubljena in pozabljena v antiintelektualističnem duhu, ki se izraža v kulturi mnenj brez argumentov, v kateri je mnenje vse in argument nič.

Tudi Jožica Puhar je opozorila na problem predstavljanja rezultatov sociološke dejavnosti različnim ciljnim skupinam ob prevajanju strokovnega izrazoslovja v

preprost vsakdanji jezik, ki ga ljudje lahko razumejo. V ta namen ostajajo malo ali skoraj nič izkoriščeni množični mediji, predvsem TV kot najmočnejši medij, ki bi lahko stroko in vrhunske rezultate raziskovalnega dela bolj intenzivno promovirali.

Na osnovi skoraj štiridesetletnega delovanja na Zdravstveni fakulteti (kjer so sociologi_nje v okviru Katedre za družbene vidike zdravja in zdravstva razvili preko deset na sociologijo oprtih dodiplomskih in podiplomskih predmetov) je Majda Pahor kritično opozorila na probleme pri povezavah in pretoku znanja med sociologijo in zdravstvenimi vedami/zdravstvom (npr. hermetični jezik sociologije, ki je usmerjen le na občinstvo iz svoje stroke, kar zmanjša komunikacijski domet sociologije; neprepoznavnost specifičnega sociološkega pristopa, njenih konceptov in metodološkega aparata; ni sociološke programske skupine za področje zdravstvenih tem, ki bi omogočila dolgoročneje projekte, težave pri ohranjanju sociološke identitete v okolju drugih disciplin, kjer sociologi sodelujejo pri konceptualnem in metodološkem razvoju, ker ni možnosti zaposlovanja na lastnem področju, in podobno). Tudi Ciril Mezek govori o deficitu na področju sociologije zdravstva oz. medicine. Prepričanje tovrstnih tem drugim fakultetam, kjer so prioritete drugačne in so sociološke teme obrobne, je nesprejemljivo. Težko si je predstavljati, da bi se npr. pravna fakulteta tako zlahka odrekla matičnosti na področju, ki je za pravno stroko visoko relevantno. Primerjava s svetom nam pokaže, da imajo sociologi medicine tudi znotraj nacionalnih socioloških društev svoje zelo močne sekcije. Pri nas pa FDV ne zaznava svoje potencialno pomembne matične vloge. Skratka, ob 60-letnici bi tudi na FDV tej vlogi lahko posvetili večjo pozornost. Marjan Hočevar je opozoril na različne stopnje profesionalizacije: ta je visoka, ko gre za pravnike, zdravnike, arhitekte. A ravno pri tem nastopa tudi problem, da izključujejo širše okvire spoznavanja in delovanja v praksi, kar – lahko bi rekli – nominalno ali dejansko zadeva tudi vključevanje.

Pri svojem delu sem si vedno prizadeval, da pridejo do besede akterji s področja sociologije in družboslovja (op. ur.: glej prilogo »Posvetovanja, delavnice, seminarji«). Tako dobivamo vpogled v problematiko sociologije z vidika razmerja med teorijo in prakso ter njeno (ne)uporabnostjo, na kar nas je opozorila starejša generacija sociologin in sociologov. Pričakujem pa še vključevanje mlajših z njihovimi drugačnimi zaznavami in predlogi. Sicer pa je to široka tema, ki je predmet pozornosti tudi v svetovnem merilu.

Glede na relevantnost za fakulteto naj navedem še to, da sem kot prvi s FSPN deloval tudi na Slovenski akademiji znanosti in umetnosti. Najbolj očitno je to prišlo do izraza z mojo pobudo in posvetovanjem *Stanje in razvoj družbenih znanosti na Slovenskem*. To smo organizirali skupaj z Raziskovalnim inštitutom FDV pod predsedovanjem Nika Toša. V ta namen sem pripravil obsežno temeljno uvodno študijo na 120 straneh in celo vsebinsko preusmeril svoje nadaljnje raziskovanje.

Ali nam lahko poveste več o uveljavljanju sociologije na Slovenskem? Ali je šlo za vsebinske, epistemološke in metodološke spore pri uveljavljanju sociologije kot discipline in raziskovalnega področja?

Pri uveljavljanju sociologije v Sloveniji je z drugo svetovno vojno prišlo do popolne diskontinuitete. Zgodovinski materializem naj bi apriorno razreševal vsa temeljna vprašanja o družbi in v tem smislu kar nadomestil družbene znanosti ter še posebej sociologijo kot »buržoazno kvaziznanost«.

V zanosu revolucionarnega vizionarstva (pa bodisi v uradni inačici ali kasneje, po uporniškem letu 1968, v mladeniškem klicu radikalnih študentov k izvirnemu marksizmu) se je zdelo ukvarjanje z danimi razmerami, ki naj bi jih odpravili, zelo pritlehno početje. Raziskovalec, ki se je temu posvečal, je bil obravnavan skoraj tako kot carski sel na kitajskem dvoru, ki je prinesel neželena sporočila. To so mi dali vedeti tudi tako angažirani študentje pri predavanjih, ko sem se zavzemal za operacionalizacijo splošnih pojmov in empirično sociološko raziskovanje. Hkrati pa so bolj analitično usmerjeni študentje ravno v tem prepoznavali tisto, kar jih je najbolj usposabljal za profesionalno, poklicno delovanje.

Ciril Baškovič ugotavlja, da se je iz interesno heterogene skupne zahteve do oblasti po realizaciji obljubljenega družbenega sistema (ki bi zajemal tudi rešitve konkretnih študentskih statusnih problemov) razvilo nekaj razločljivih struj, in dodaja, da je študentsko gibanje temeljilo na prizadevanju demokracije pluralizma interesov; vedelo se je, da je podstat tega družbena stratifikacija.

Pa vendar so prav spoznanja iz empiričnih socioloških raziskovanj med prvimi začela izpodkopavati skonstruirani svet ideologije in prispevala h konstituiranju sociologije kot znanosti po drugi svetovni vojni v Sloveniji.

Politična avantgarda ni uveljavljala svoje legitimitete na podlagi večinskega mnenja ljudi. Njeno vzvišeno poslanstvo je bilo utemeljeno na prepričanju o – po marksizmu – že (pre)poznanih razvojnih zakonitostih. Edino, kar jo je vezalo, je bila odgovornost pred zgodovino, ne pa odgovornost do konkretnih ljudi in njihovega mnenja. Že *a priori* je bila opredeljena progresivna vloga manjšine (komunistične partije oz. zveze komunistov), tako da ni bilo potrebno in primerno šele z empiričnim raziskovanjem ugotavljati, kakšne so dejanske razmere, in preverjati mnenja ljudi.

V zvezi s tem je Stane Saksida zapisal, da je šlo za ključno redukcijo »sociološke refleksije na golo teoretiziranje in nanašanje načel ter kategorij zgodovinskega materializma. Politična hierarhija je od sociologije pričakovala potrditev pravilnosti svojih osnovnih izhodišč in morebitno iskanje novih 'pravilnih' poti znotraj teh okvirov.«

Razkrivanje resničnega stanja je postajalo neželjeno, če že ne kar nekakšna sovražna dejavnost. Načelno naj bi bila sociologija marksistična, kritična in revolucionarna, konkretno pa poslušna, spravljiva in konformna v odnosu do vsakokratne akcije in uradnih stališč »vodilnih subjektivnih sil«. Po eni strani naj bi v ospredje postavljala interese delavskega razreda, po drugi strani pa so bili z negotovanjem sprejeti ali pa prikriti izsledki empiričnih raziskovanj, ki so odstopali od apriorno idealiziranih predstav o njem, vzemimo o štrajkih delavcev (npr. rudarjev v Trbovljah), o majhnem vplivu delavcev (npr. v delavskem svetu Železarne Jesenice) idr. Primer grobega poseganja politike v empirično raziskovalno delovanje je bila ukinitve raziskovalnega centra za samoupravljanje pri Zvezi sindikatov Slovenije. Raziskovanje pri Zvezi sindikatov Slovenije, ki ga je vodil Slavko Splichal, je bilo še prav posebej namenjeno razkrivanju dejanskega družbenega položaja delavcev, na katere se je s svojim poslanstvom sklicevala tudi Zveza komunistov Jugoslavije. Opirali so se tudi na izsledke Slovenskega javnega mnenja in druge podatke o dejanski vlogi delavstva. V publikaciji *Delavci o družbenoekonomskem razvoju in nalogah sindikatov* (1982) seveda niso predstavili le tistega, kar je bilo zaželeno, ampak so avtorji razkrivali tudi dejansko (ne)uveljavljanje samoupravljanja v praksi. To

je vključevalo razkrivanje neenakosti in pomembnih razlik glede na kvalifikacijo, izobrazbo in družbenopolitično aktivnost zaposlenih. Predstavili so tudi stališča o »prekinitvah dela« (izraz, s katerim je politika prekrivala štrajke delavcev) in drugo.

V obsežnejšem tekstu sva letos z Nikom Tošem predstavila prispevek z naslovom »Sociologija, politologija in politika, ob 'šestdesetletnici FDV'« za objavo v knjigi Ivana Svetlika *Od visoke šole za politične vede (1961) do Fakultete za družbene vede (1991) – Pogled skozi prizmo razmerja med politiko in stroko* (v tisku). Pri tem sva imela prednost pred mlajšimi kolegi, saj sva lahko iz prve roke, doživljajsko in bolj podrobno predstavila spremembe v zgodnejšem obdobju tega zavoda. Gre za spremembe od prvotnega izključevanja sociologije k njenemu uveljavljanju; za pomembne vloge sociologov, ko smo s pobudo nekako »od zunaj«, predvsem prek Društva sociologov Slovenije, že izhodiščno prispevali k uveljavitvi zamisli o združitvi študijev sociologije, politologije in novinarstva. Z zapisniki (tedaj imenovanega) Društva sociologov Slovenije (glej Društvo sociologov Slovenije 1966–67) samo tematsko nakazujem prizadevanja, ki jih je sprejelo in podprlo tudi vodstvo tedanje VŠPV v vse bolj jasni težnji, da bi presegali okvir prvotno ozko zasnovane partijsko-politične šole. Sedaj pa sva (glej tudi Repe 2010) v že imenovanem prispevku podrobneje prikazala grobo politično poseganje v delovanje sociologov v okviru FDV, še posebej s sankcijami zoper Veljka Rusa, Janeza Jerovška, Vladimirja Arzenška in Tineta Hribarja.

Kaj pa lahko rečete o vlogi sociologije pri razvoju FDV?

Izhodiščni namen ustanovitelja Visoke šole za politične vede, t. j. Centralnega komiteja Zveze komunistov Slovenije, je bil osnovati posebno kadrovsko šolo partije, ker delovanje v okviru Univerze v Ljubljani, ki je že vključevalo tudi študij sociologije na Filozofski fakulteti, ni ustrezalo temu namenu. To posebnost so uveljavljali:

- z izbiro politično preverjenih in lojalnih učiteljev na VŠPV,
- z izbiro in posebno obravnavo političnih funkcionarjev kot slušateljev, ki so jim preprosto podaljševali njihovo zaposlitev,
- s prostorsko ločitvijo od strnjene univerze v južnem predelu mesta in politično izsiljeno lokacijo za Bežigradom (ki je dejansko predstavljala urbanistični prekršek).

Kasneje je – neodvisno od tega – ta šola dobila sosedo, t. j. Ekonomsko fakulteto, ki je bila ena od fakultet Univerze v Ljubljani, kar je nadalje vplivalo na to, da se je nekako *ex post* izoblikovala predstava o družboslovnem kampusu ljubljanske univerze za Bežigradom. To je bil dodaten izziv za fizično strnitev petih fakultet: Fakultete za družbene vede, Ekonomske fakultete, Pedagoške fakultete, Fakultete za upravo in Fakultete za socialno delo. Vendar pa intenzivnejše sodelovanje med njimi, ki bi ustrezalo sociološkemu pričakovanju o povezanem in celostnem delovanju, kljub nekaterim pobudam vodstev naše fakultete še vse do danes ni zaživelo. Ali nas to opozarja na prepričanje o samozadostnosti, mogoče tudi o superiornosti (ekonomisti) določenih disciplinarnih področij, ko niti fizična bližina ne privede do inter- oz. transdisciplinarnih študijskih programov?

Nasploh je politika v šestdesetih in sedemdesetih letih nasprotovala uveljavljanju integritete univerze kot pomembnega intelektualnega središča v Sloveniji. Vsak

del univerze naj bi bil zamejen v posebno občino upravno razcepljenega mesta Ljubljane. Našo fakulteto je poizkušala zamejiti v občino Bežigrad, pač v smislu načela: *Divide et impera!*

Vloga sociologije v preobrazbi VŠPV/FSPN/FDV ni bila že nekako predeterminirana, ampak vključuje, priznано ali pa tudi ne, pomemben vpliv posameznikov znotraj in zunaj tega zavoda. Hkrati pa je ravno zaradi takega vpliva mogoče razumeti, zakaj se FDV razlikuje od fakultet za politične vede v nekdanji Jugoslaviji, ki ne vključujejo študija sociologije.

Poimenskemu izpostavljanju tistih posameznikov, ki so najbolj nasprotovali ali ovirali moja in naša prizadevanja, se na tem mestu izogibam, četudi to ostaja sporno, in s tem odstopam od konkretности zgodovinopiscev.

Na Filozofski fakulteti je bila sociologija le nekakšen dodatek k že uveljavljenim področjem študija (več o tem v Mlinar 2006; Društvo sociologov 1966–67). Od tu je sledila tudi moja pobuda za povezovanje in združitev z VŠPV.

V okviru predmeta Sociologija, katerega nosilec je bil prof. Jože Goričar (oba tedaj zaposlena na Pravni fakulteti), sem leta 1961 na VŠPV predaval o družbenih skupinah. Oboje sem opiral na raziskovanje na Inštitutu za sociologijo in filozofijo. Priložnost za uveljavljanje empirično usmerjene sociologije sem imel kot predstojnik sociološke katedre, ko sem to vlogo z zaposlitvijo na VŠSPN prevzel od Borisa Ziherla. Uvedli smo vrsto »posebnih sociologij«, čemur je Ziherl še kasneje nasprotoval.

Možnost za vključevanje kvalificiranih sociologov v raziskovalno dejavnost sem imel, ko sem svoje matično področje – širše vzeto – prostorske sociologije prav zaradi njih razširil tudi na delovne organizacije in industrijsko sociologijo (več o tem v knjigi *Družboslovno raziskovanje med profesionalizacijo in podružbljanjem* (2022)). Na široko sem odprl vrata že usposobljenim in samostojno mislečim posameznikom, ki se niso vključevali na osnovi (aktivne) kadrovske politike same ustanove. Prav to pa je bil največji izziv tudi za politiko in njene »obračune« na FSPN.

Ob uvajanju študija sociologije smo na FSPN povečali obseg specifično sociološke vsebine na račun splošnoizobraževalnih predmetov (ki so prvotno poleg ožje političnih prevladovali na VŠPV) in tako določneje oblikovali novo identiteto sociologije. Da bi preseгли aprioristični shematizem in prazno špekulacijo, smo morali večjo pozornost posvetiti predmetom, ki naj bi študente analitično usposobili in jih s tem spodbujali tudi k empiričnemu raziskovanju konkretnih družbenih razmer pri nas. V tem smislu smo kot prvi v Jugoslaviji v sociološki študij vključili računalništvo, kar je pospešilo modernizacijo pedagoškega in raziskovalnega delovanja (več o tem Mlinar 1986b). Skoraj celo desetletje prepričevanj, neskončnega sestankovanja ter spopadanja s shematizmi in formalizmi je bilo potrebno, preden smo z reformo na univerzi in pripravami novih »vzgojno-izobraževalnih programov« dobili potrebna soglasja vseh številnih republiških organov za uvedbo študijske smeri Družboslovna informatika.

Večstopenjski postopki preverjanja so terjali vključevanje na desetine ali stotine ljudi, ki dostikrat niso bili usposobljeni za strokovno presojo, preden smo lahko uvedli določeno inovacijo (recimo nov predmet). Nasploh je bilo težko prodreti z novimi idejami, ki jih ni bilo mogoče enostavno uvrstiti v že obstoječe sheme. Pri tem naj bi šlo za podružbljanje, dejansko pa je to predstavljalo le način uveljavljanja političnega nadzora zaradi nezaupanja v univerzitetne akterje.

Treba je tudi opozoriti, da je bila sociologija kot splošna in posplošujoča družboslovna disciplina osnova in je (nujno) prisotna na vseh področjih po katedrah štirih oddelkov FDV. Lahko npr. omenimo že delo Vladimirja Benka, ki se je posvetil »sociologiji mednarodnih odnosov«. Obramboslovje ima globoke sociološke korenine. Anton Bebler je svojo profesionalno angažiranost pri nas in v svetovnem merilu že v izhodišču izražal v okviru sociologije vojske. Nasploh pa v univerzitetnem merilu poznamo prikrito in včasih kar utopljeno vlogo sociologije, npr. pod imenom andragogika oz. pedagoško delovanje, kriminologija, socialno delo, gerontologija, urbanizem, javno mnenje, marketinško raziskovanje, etnične študije, ženske študije, futurologija idr.

Sociologija je kot *enfant terrible* motila socialno harmonijo, načenjala nove probleme ter povzročala dvom v situacijah in v družbi, v kateri sta bili v ospredju le agitacija in mobilizacija »ljudskih množic«. Zato se je za »vodilne« povsem resno pojavljala dilema: ali sploh potrebujemo sociologijo ali bi jo rajši ukinili oziroma »razselili«? Edvard Kardelj je nasprotoval uvajanju posebnih sociologij in s tem naši empirično usmerjeni sociologiji. Pri tem ni presegel enostranskosti kolektivizma s pogledom od zgoraj navzdol. Kljub temu pa se zdi sociološko neprimerno, da se danes že kar *a priori* izključuje njegovo delo *Smeri razvoja političnega sistema socialističnega samoupravljanja* (1978).

Tukajšnja retrospektiva naj ne bi sledila priročni praksi, ko se s kritiko drugih izogne realni oceni lastne vloge. Že leta 1976 (Mlinar 1976) sem npr. ugotavljal, da je bilo v naših raziskovalnih institucijah (samo v Ljubljani) opravljenih več kot sto empiričnih socioloških raziskav. Vendar so bili rezultati večinoma zelo fragmentarne narave, ne da bi dosegli tudi pomembnejša sintetična spoznanja. Skoraj pol stoletja kasneje ugotavljam, da to ni bila le otroška bolezen, saj v tem pogledu vse do danes nismo napredovali. Npr. kot predsednik sveta Teorije in prakse nisem dosegel sprememb, za katere se sicer zavzemam, da bi v objavljanju presegali enostavno nizanje različnih spoznanj. Seveda pa gre tudi za objektivno zamejenost, ki jo težko presegamo v okvirih majhnega naroda, ko hočemo krepiti stik z ljudmi in dogajanjem v Sloveniji. Vendar izpostavljam problem, ki sem ga zaznaval že ob kongresih in drugih srečanjih v svetovnem merilu, ki vključujejo tudi več tisoč referatov. Pri tem tudi splošnejše obravnave predstavljajo le kot dodatno specialnost.

Kakšno pa je bilo povezovanje v okviru Jugoslavije in kakšno je bilo mednarodno sodelovanje?

Še v devetdesetih letih je bil na FSPN samo en pedagoški delavec, ki je pridobil visokošolsko izobrazbo, s tem da ni diplomiral na ljubljanski univerzi, ampak v Beogradu. Postopoma pa se je fakulteta vse bolj odpirala, in danes že vključuje številne programe in študente, ki presegajo teritorialno zamejenost na Slovenijo in Jugoslavijo. Seveda pa tudi s tem ne moremo biti zadovoljni, saj sedanja odprtost dejansko še ne pomeni vključevanja študentov iz družbeno, družboslovno in širše znanstveno najbolj razvitih držav.

Pot v svet nam je v številnih pogledih neposredno in posredno v šestdesetih letih odpiral najzahtevnejši projekt primerjalnega raziskovanja v tistem času – o vrednotah lokalnih voditeljev in udeležbi oziroma sodelovanju občanov (knjiga *Values and the Active Community* (1971)). Pobudnika zanj sta bila Philip in Betty

Jacob, privržena vrednotam kvekerjev, veliko oporo pa jima je nudil teoretsko in metodološko najbolj usposobljeni politolog in družboslovec Henry Teune, vsi iz oddelka za politične znanosti univerze v Pensilvaniji, Filadelfija. V celoti ali delno je sodelovalo veliko število družboslovcev iz ZDA, Jugoslavije, Poljske in Indije. Pri nas pa je to raziskovanje na samem začetku nadgrajevalo in delno nadomeščalo naš prejšnji ter za nas izhodiščni jugoslovanski projekt »Komuna«.

Širina tega mednarodnega delovanja se je najprej nanašala na Inštitut za sociologijo in filozofijo, nato pa je vse bolj zadevala tudi FSPN in naše vključevanje v druge mednarodne projekte, še posebej v okviru Mednarodnega sociološkega združenja (ISA) in njegove sekcije (raziskovalni komiteji, delovne skupine).

Ob mednarodnem sodelovanju smo bili hkrati realistični, ko smo iskali in dobivali znanje tam, kjer ga je dejansko tudi največ bilo, t. j. v ZDA (ne glede na politične interese tu in tam, več o tem Mlinar 2020).

Verjetno je – vsaj simbolno – pomembno (na kar me je opozoril Mitja Velikonja) ter je ilustracija našega mednarodnega delovanja in angažiranosti sociologov dejstvo, da smo uspeli pritegniti znamenitega ameriškega sociologa Talcotta Parsonsa, da je po udeležbi na svetovnem kongresu sociologije v Varni, Bolgarija, 1970 predaval na naši fakulteti in v *Knjigo gostov fakultete* zapisal svoje prve vtise.

Paradoksalna se zdi ugotovitev, da smo dostikrat prav po ameriških povezavah vzpostavljali stike z evropskimi kolegi in mednarodnimi ustanovami. Ozaveščenost o enostranskostih takšnega povezovanja, ki bi nas zamejevala in podrejela z utrjevanjem radialnih komunikacij, pa mi je narekovala, da sem pobudil tudi intenzivnejšo (tangencialno) povezovanje s poljskimi družboslovci.

Če se morda sedaj iz preteklosti obrnemo še proti prihodnosti, kje vidite ključne razvojne spremembe?

Problemi današnjega sveta z vidika naravnega okolja opozarjajo na zamejenost naše miselnosti in delovanja. Perspektive v takšnem času ne moremo nakazovati preprosto na osnovi retrospektive. Zaostaja ozaveščanje, da ima človeštvo eksistenčno svoj skupni imenovalc z vidika podnebja in okolja, kar presega do sedaj značilne konfliktne interese v sami družbi.²⁵⁶

Sociološki pristop in moje predmetno področje – teritorialne skupnosti in prostorska sociologija – sta me že v izhodišču navajala k celostni obravnavi družbenega življenja. To je presegalo (sub)disciplinarne in enoravenske (lokalno, nacionalno, globalno) obravnave kot tudi zamejenost bodisi na teorijo ali na prakso.

Naj v zvezi s tem izpostavim delovanje v okviru Raziskovalnega komiteja 24, ISA – Social Ecology. Kot njegov predsednik sem vstopil v dediščino ožje socioloških in politoloških preokupacij. Tudi tedanja marksistična usmeritev, zlasti spisi F. Engelsa, je v ospredje postavljala moč in odločilno vlogo človeka in človeštva v družbenem razvoju. To je hkrati vključevalo kritiko prevzemanja biološkega razumevanja družbe, ki je poudarjalo ravnotežje in prilagajanje na okolje.

²⁵⁶ Ob indijskem predsedovanju skupini držav, ki so vključene v veliki G20, poudarjajo, da se kot »ena zemlja« združujemo za oskrbo našega planeta, da kot ena družina podpiramo drug drugega in skupaj gremo proti skupni prihodnosti ob vse večji medsebojni odvisnosti. To je seveda programatska usmeritev, ki pa izraža težnjo k poenotenju človeštva ob prepoznavanju naše ogroženosti.

V okviru delavnice na FSPN leta 1976 smo pojasnjevali različno dinamiko razvojnih sprememb v družbi, pri čemer pa fizično okolje ni bilo upoštevano kot pomembnejša determinanta. Vendar sem tudi osebno vse večjo pozornost posvečal spremembam v naravnem okolju in tudi sekcija ISA je dobila novo ime: Research Committee 24 on Environment and Society.

Pri nas je v tem smislu pot trasiral Andrej Kirn, med drugim tudi s svojim prispevkom za svetovni kongres ISA v New Delhiju 1986 o fragmentarnosti in interdisciplinarnosti v povezovanju ekologije in družbenih znanosti (Kirn 1996). Poseben poudarek sem tej temi namenil v dveh »žirovskih knjigah« (2022).

Z izredno širino, ki jo je vključeval moj profesor in kolega Rudi Supek na osnovi svojega poznavanja in preučevanja človeka in okolja, je tudi on že leta 1983 izpostavljal osebno in okoljsko determiniranost družbenega, kar je seveda presegalo že utrjene, a zamejene okvire sociologije kot družboslovne discipline. Pri tem se je opiral na misel, ki jo je zapisal Ralf Dahrendorf: »Družbe ne moremo razumeti, če ne prepoznamo dialektike stabilnosti in spremembe, integracije in konflikta, funkcije in gibalne sile, soglasja in prisile« (Supek 1983). Ko sem poizkušal presegati miselno zamejenost sociološkega in družboslovnega delovanja na univerzo oz. t. i. akademsko sfero, sem pred štirimi leti dobil podporo tedanjega prodekana za raziskovalno dejavnost na FDV, sedanjega dekana Iztoka Prezlja, ki je menil, da usmeritev, ki se v svetu uveljavlja pod imenom *citizen science*, lahko deluje le, če ji znanost nudi okvir, v katerega se potem lahko vključujejo običajni ljudje. To lahko predstavlja zelo pomembno povezavo univerze z lokalnimi okoljem, in ta koncept bi morali vključevati v več projektnih prijavi. Pri tem ne gre le za enkratno vprašanje in rešitev, ampak za nenehno obojesmerno povezovanje ter vključevanje raziskovalnih in pedagoških spoznanj na vseh ravneh. Tako kot na ravni univerze naj bi že okreplili tudi prizadevanja, da dijaki in učenci ne bi le prevzemali dokončnih resnic iz obveznih učbenikov, ampak bi razmišljali in delovali kot raziskovalci. Na tej osnovi se vključujejo v kar množično organizirana tekmovanja in priznanja, ki jih ob podpori številnih naravoslovcev organizira Zveza za tehnično kulturo Slovenije (ZOTK-a). Temu se vsebinsko podrobno pridružuje tudi Slovenska znanstvena fundacija. Ob tem ostaja praznina in izziv: kje pa sta delovanje in matična vloga, ko gre za zaostajanje na področju sociologije in družboslovja?

Vlogo FDV z vidika razmerja med teorijo in prakso lahko opiram na spoznanja, do katerih smo prišli ob pripravi knjige *Izzivi občanskega raziskovanja, Izkušnje in pričakovanja iz Žirov in od drugod*, v kateri Primož Kokalj, Andrej Kohont in Neli Babić opisujejo možnosti za izmenjavo univerzitetnega znanja in podjetniške, poslovne prakse.

Kaj bi radi poudarili na koncu?

Razumevanje dosežkov in zamejitev sociologije v okviru dosedanje preobrazbe od VŠPV k FDV terja pozornost tako do njene izrecne kot tudi prikrite prisotnosti. Po eni strani je bila vsebinsko, časovno in prostorsko najbolj vključujoča, hkrati pa v svoji splošnosti najmanj uporabna in ni našla možnosti za konkretne zaposlitve. Kot splošna in posplošujoča se razlikuje od vseh drugih družboslovnih disciplin, ki so v svoji parcialnosti lahko tudi samozadostne. Njena zmožnost, da se osredinja na pojasnjevanje družbenih sprememb, pa izključuje determinizem posameznika

kot osebnosti ter naravnega okolja in podnebja. Opravljena analiza nam je pokazala, da imajo tudi posamezniki velik vpliv na to, kakšna institucionalna ureditev postane prevladujoča. Preteklo pa je pol stoletja, da smo zadosti prepričljivo spoznali, kako emancipatorna logika človeka kot gospodarja tega sveta podcenjuje pomen ekologije.

Če preučujemo zato, da bi spreminjali obstoječe, naj dodam: moj namen ni le v tem, da razkrivam širino neprepoznane prisotnosti sociologije, ampak tudi to, da rešujemo vprašanje, kako abstraktna sociološka spoznanja zblíževati in prežemati s participativnimi zmožnostmi ljudi.

To naj bo izziv, da ne bi zaostajali v kategorijah danosti, ampak za nenehno prizadevanje za posploševanje konkretnega in za konkretizacijo splošnih spoznanj, kar presega samoumevnost sedanjega (nepovezanega) delovanja v zelo razčlenjeni organizaciji Fakultete za družbene vede. Mi, sociologinje in sociologi, pa poskrbimo, da dejanska vloga sociologije tudi po 60-letnici Fakultete za družbene vede ne bo ostajala praznina, s katero se srečujejo naši zgodovinarji.

Najlepša hvala za pogovor, prof. Mlinar.

Priloga: Posvetovanja, delavnice, seminarji.

Akademik prof. dr. Mlinar je bil urednik, sourednik ali (so)organizator naslednjih posvetovanj:

- Posvetovanje o sociološkem raziskovanju komune v Jugoslaviji. Inštitut za sociologijo in filozofijo, Ljubljana, 1965 – 28 avtorjev.
- Družbeni konflikti in socialistični razvoj Jugoslavije. Jugoslovansko združenje za sociologijo, Portorož, 1972, v treh knjigah – 61 avtorjev.
- Ob tem je bilo prisotnih še 33 udeležencev iz drugih držav.
- The social ecology of change: from equilibrium to development. Delavnica na FSPN, Ljubljana, 1978 – ožji izbor – 14 avtorjev.
- Usmerjanje družbenega razvoja. FSPN – Ziherlovi dnevi, Škofja Loka, 1981 – 24 avtorjev.
- Odgovornost v samoupravni družbi. FSPN – Ziherlovi dnevi, Škofja Loka, 1982 – 65 avtorjev.
- Poljsko-jugoslovanski seminar o urbano družbenih strukturah in razvoju. FDV, Ljubljana, 1981 – 42 avtorjev (sicer še dve srečanja na Poljskem).
- Stanje in razvoj družbenih znanosti na Slovenskem. SAZU in FSPN, Ljubljana, 1984 – 22 avtorjev.
- Technology, Restructuring and Urban / Regional Development. ISA, RC 21 (Regional and Urban Development) in RC 24 (Social Ecology), Inter-University Centre for Postgraduate Studies, Dubrovnik, 1987 – več kot 40 avtorjev.
- The international conference conducted by the research council ISA on: "Cross-Cultural and International Research: Theory, Method, Project, Organization" and "Centralization vs. Decentralization". Ljubljana, 1988 – 22 avtorjev.
- Prostorski (ne)red in izzivi črnih gradenj. Center za prostorsko sociologijo in Teorija in praksa, Ljubljana, 1993 – 13 avtorjev.
- ISA – Thematic Group, kasneje Working Group, WG 01 Sociology on Local-Global Relations, 2005, posvetovanje v Ljubljani – 16 avtorjev.

- Demokratizacija, profesionalizacija in odpiranje v svet. Ob štirideseti obletnici Teorije in prakse, 2004 – 28 avtorjev.
 - O sociološkem razgrinjanju življenja v prostoru in času. Teorija in praksa, FSPN, 2010 – 34 avtorjev.
 - Kakšna sociologija? Za kakšno družbo?. Ob 50-letnici Slovenskega sociološkega društva, 2016 – 120 avtorjev.
 - Izzivi občanskega raziskovanja, Izkušnje in pričakovanja iz Žirov in od drugod. Dve knjigi, 2022 – 140 avtorjev.
- Skupno več kot 600 sodelujočih.

Literatura

- Bruhn, John G. (2001): Why Can't Sociology Apply Itself? Progress and Limitations in Making Sociology Useful. *Sociological Practice*, 3 (3).
- Društvo sociologov Slovenije (1966–67): Dokumenti o pobudi in prizadevanjih za združevanje študija sociologije, političnih ved in novinarstva, 27. apr. 1966; o akciji za ustanovitve nove fakultete; 8. jun. 1966; o pouku socioloških predmetov l. 1966/67, 6. okt. 1946; reorganizacija študija sociologije, 13. dec. 1966; razgovor o obci sociologiji v študijskih načrtih Filozofske fakultete, VŠPN in Pravne fakultete, 15. apr. 1949; skupščina Društva sociologov Slovenije o reorganizaciji visokošolskega študija sociologije v Sloveniji (vse v mandatu Z. Mlinar, predsednika in N. Toš, podpredsednik DSS).
- Gerdina, Otto, in Jure, Novak (2016): FDV danes in jutri: kakovost univerzitetnega izobraževanja v družboslovju z vidika študentov in študentk sociologije. V M. Kalin Golob (ur.): *Odgovornost za razvoj družboslovja: deset let prenovljenih programov Fakultete za družbene vede*: 225–243. Ljubljana: Fakulteta za družbene vede.
- Derić, Branislav (1989): *Posebne sociologije i marksističko obrazovanje*. Beograd: Naučna knjiga.
- Hočevar, Marjan (ur.) (2014): *Izzivi globalizacije in sociologija Zdravka Mlinarja*. Teorija in praksa, 51 (posebna številka).
- Kamin, Tanja, Perger, Nina, in Kalin Golob, Monika (2022): *60 let kasneje: UL FDV od A do Ž*. Ljubljana: Fakulteta za družbene vede.
- Kardelj, Edvard (1978): *Smeri razvoja političnega sistema socialističnega samoupravljanja*. Ljubljana: Komunist.
- Kirn, Andrej (1996): *Fragmentariness and Interdisciplinarity in Linking Ecology and Social Sciences*. V P. Ester in W. Schluchter (ur.) (1996): *Social Dimensions of Contemporary Environmental Issues: International Perspectives*: 41–48. Tilboury: Tilboury University Press.
- Landecker, S. Werner (1951): *Types of Integration and Their Measuerment*. *American Journal of Sociology*, 56 (4): 332–340.
- Malešič, Marjan (1990): *Obramba in varnost – podružbljanje, profesionalizacija, voluntarizem*. Teorija in praksa, 27 (3/4): 422–429.
- Mlinar, Zdravko (1965): *Samoupravljanje u komuni*. V *Društveno samoupravljanje u Jugoslaviji*, Jugoslovansko udruženje za sociologiju, prvo godišnje stručno svetovanje. Beograd: Jugoslovansko udruženje za sociologiju.
- Mlinar, Zdravko (1978): *Samoupravljalci kot raziskovalci*. Teorija in praksa, 15 (10): 1119–1132.
- Mlinar, Zdravko (1986a): *Protislovja družbenega razvoja: osamosvajanje in podružabljanje: od izključenosti k vzajemnosti*. Ljubljana: Delavska enotnost.
- Mlinar, Zdravko (1986b): *Internacionalizacija družbenih znanosti*. Teorija in praksa, 23 (6): 403–410.

- Mlinar, Zdravko (2006): Štiridesetletnica Slovenskega sociološkega društva: v spopadanju z logiko izključevanja. *Družboslovne razprave*, 22 (51): 7–31.
- Mlinar, Zdravko (2020): Sodelovanje z ameriškimi družboslovci. Družbeni kontekst in osebne izkušnje. V V. Simoniti in Š. Truden (ur.) (2020): *A kot Amerika: sodelovanje članov SAZU z znanstvenimi in umetniškimi ustanovami v ZDA*: 54–59 Ljubljana: SAZU.
- Mlinar, Zdravko (ur.) (2016): *Kakšna sociologija? Za kakšno družbo?* Ljubljana: Fakulteta za družbene vede in SAZU.
- Mlinar, Zdravko (2011): Družbeno-politični kontekst in vloga sociologije v delovanju in preobrazbi VŠPV/FSPN/FDV. V M. Kalin Golob in A. Grizold (ur.): *Fakulteta za družbene vede: 50 let znanosti o družbi*: 27–37. Ljubljana: Fakulteta za družbene vede.
- Mlinar, Zdravko (ur.) (2022): *Izzivi občanskega raziskovanja: Izkušnje in pričakovanja iz Žirov in od drugod*. Žiri: Muzejsko društvo, Občina Žiri, prvi in drugi del.
- Mlinar, Zdravko, in Toš, Niko (2023): *Sociologija, politologija in politika: ob »šestdesetletnici FDV«*. V I. Svetlik (ur.): *Od visoke šole za politične vede (1961) do Fakultete za družbene vede (1991) – Pogled skozi prizmo razmerja med politiko in stroko* (v tisku).
- Mlinar, Zdravko, Trampuš, Cveto, in Ferligoj, Anuška (1982): *Podiplomski seminar: Družbene spremembe in razvoj*. Bilten št. 2. Ljubljana: Fakulteta za družbene vede.
- Repe, Božo (2009): Slovenski »liberalizem« šestdesetih let in vloga Staneta Kavčiča. V Z. Čepič in B. Praper (ur.): *Slovenija in Jugoslavija: krize in reforme 1968/1988: povzetki: znanstvena konferenca*: 14–17. Ljubljana: Inštitut za novejšo zgodovino.
- Radovanović, Miroslav (1972): *Savremena jugoslovenska sociologija*. *Sociologija: časopis za sociologiju, socijalnu psihologiju i socijalnu antropologiju*, 14 (3): 527–563.
- Saksida, Stane (2016): *Od dogmatičnosti zgodovinskega materializma k empiričnemu sociološkemu raziskovanju*. V Z. Mlinar (ur.) (2016): *Kakšna sociologija? Za kakšno družbo?*: 77–80. Ljubljana: Fakulteta za družbene vede, SAZU.
- Spichal, Slavko (ur.) (1982): *Delavci o družbenoekonomskem razvoju in nalogah sindikatov*. Ljubljana: Raziskovalni center za samoupravljanje.
- Supek, Rudi (1983): *Zanat sociologa: strukturalna analiza*. Zagreb: Školska knjiga.
- Toš, Niko (1983): *Integracioni i dezintegracioni procesi u jugoslovenskom društvu*. Ljubljana: Jugoslovensko udruženje za sociologiju, Raziskovalni inštitut FSPN.
- Toš, Niko (v tisku): *Družbene vede, sociologija ... predvčerajšnjim, danes ... in njihov/jugoslovanski, slovenski/družbeni kontekst*. *Družboslovne razprave* (v tisku).
- Kramberger, Anton, in Kolarič, Zinka (ur.) (1995): *Zbornik ob 30-letnici Slovenskega sociološkega društva*. Ljubljana: Slovensko sociološko društvo.
- Ziherl, Boris (1974): *Historični materializem in sociologija*. V B. Ziherl (ur.): *Včeraj in danes: izbor člankov in razprav iz let 1934–1974*: 147–183. Ljubljana: DZS.

Mlinar, Zdravko (intervjuvanec). *Uvodni pogovor s profesorjem zdravkom mlinarjem: sociologija kot »enfant terrible«? Družboslovne razprave*. [Tiskana izd.], 2024, letn. 40, priložnostna izd. 1, str. 15–29.

Miha Naglič

INTERVJU Z AKAD. ZDRAVKOM MLINARJEM

Kako in kje bomo (pre)živeli v informacijski dobi?

To je zdaj vprašanje. Nanj odgovarja akademik prof. dr. Zdravko Mlinar. Rodil se je v Žireh in se po šolskih poteh in s trdim raziskovalnim delom vzel na vrh slovenske znanosti, postal je eden od utemeljiteljev sodobne slovenske sociologije. 30. januarja 2008 bo dopolnil 75 let, sicer pa še vedno zavzeto in s svojega posebnega sociološkega vidika spremlja družbena dogajanja pri nas in v svetu, kjer cenijo njegov opus. Pogovor z njim nam bo razkril marsikaj, česar sami ne vidimo, čeprav smo vsi sredi živahnega vrenja informacijske dobe ...

Spoštovani profesor in dragi rojak, v najinem pogovoru naj bi se osredotočila na spremembe v načinu življenja v vsakdanjem življenjskem okolju v informacijski dobi. Da bi nekoliko zamejila zelo obsežno in zamotano vsebino, Vam bom zastavljal vprašanja predvsem s prostorsko-sociološkega in razvojno-problemskega vidika. Med sociologi je znano, da ste prav Vi kot prvi zasnovali in uvedli predmetno področje prostorske sociologije, tako v raziskovalnem kot v pedagoškem delovanju. Ali lahko najprej nakažete nekatere poudarke in posebnosti Vašega pristopa?

»Vsaj dve desetletji že z zanimanjem spremljam, kako se pojavljajo različne novosti, ki zadevajo tako imenovano informacijsko-komunikacijsko tehnologijo (IKT). Prišel pa sem do prepričanja, da je pozornost strokovnjakov in tudi širše javnosti pri tem preveč zamejena. Preveč se omejujejo na čisto tehnična vprašanja in postopke ter na samo delovanje različnih aparatov in naprav, premalo pa se preučuje, do kakšnih posledic prihaja z razširjanjem njihove rabe. Pri nas in v evropskem merilu si sicer pri tem zastavljajo tudi visoke razvojne cilje, tako kot npr. v Lizbonski strategiji EU. Vendar je pri tem še vedno značilno, da informatizacijo in ustvarjanje novega znanja zamejujejo predvsem na tehnološko-ekonomsko sfero, na tisto, kar se dogaja v podjetjih in ustanovah, na delovnih mestih in na tisto kar najbolj očitno prinaša dobiček.

Neraziskano pa ostaja, kakšne spremembe nam prinaša tehnološki razvoj in še zlasti kakšne so možnosti, da zavestno in načrtno vplivamo na te spremembe z vidika celotnega življenjskega okolja na ravni kraja, občine, regije, države ipd. Prav tu vidim vlogo in naloge sociologov: da v času, ko sproščeni tokovi informacij vodijo do prežemanja ločenih sfer dela, bivanja, rekreacije in upravljanja, prispevajo k čim bolj celovitemu razumevanju in usmerjanju sprememb v prostoru in času.«

Veliko beremo o novostih, ki zadevajo IKT (internet, elektronska pošta, mobilni telefon ipd.). Malo pa se piše o tem, kaj bo sledilo vse bolj razširjeni rabi le-te. Ali je sploh mogoče predvidevati, kaj vse nam to prinaša oziroma kakšne spremembe še lahko pričakujemo v prihodnosti?

»Zmanjšuje se potreba po delu, ki ga tvorijo enostavna, ponavljajoča se rutinska opravila, ki jih prevzemajo – vse bolj ‘pametni’ – stroji ali pa delavci v Moldaviji ali na Kitajskem. Ustvarjanje novega znanja tako – vsaj v besedah – postaja temeljna

razvojna usmeritev, ki obeta 'inovativne prodore' po posameznih krajih in regijah in Sloveniji kot celoti. Prehod iz industrijske v informacijsko dobo terja najbolj zahtevno preobrazbo ravno v nekdanjih 'industrijskih bazenih', kot so jih predstavljali Maribor, Kranj, Celje idr. Če lahko rečemo, da so bili po drugi svetovni vojni nosilci razvoja predvsem industrijski delavci, pa so to danes ustvarjalni in talentirani izobraženci, 'delavci znanja'. Kot je prepričljivo prikazal ameriški ekonomist in sociolog Richard Florida v knjigi – svetovni uspešnici – »*Vzpon ustvarjalnega razreda*« (tudi v slovenščini) danes ne gre več predvsem za to, da bi najbolj sposobni in ustvarjalni strokovnjaki sledili podjetjem kjerkoli pač so, ampak tudi podjetja sledijo njim in se torej nameščajo v krajih, ki prav takim strokovnjakom zagotavljajo kakovostno življenjsko okolje.«

Tu pa je verjetno stična točka tudi z Vašo usmeritvijo in raziskovanjem, kako ne le spodbujati inovativnost oz. nove rešitve znotraj posameznih organizacij, ampak tudi ustvarjati okolje, ki bo nasploh privlačno in spodbudno za ustvarjalnost?

»Za ustvarjalne izobražence oziroma strokovnjake, ki ustvarjajo novo znanje na področjih t.i. 'visoke tehnologije' – kot so pokazale raziskave v Silicijevi dolini v Kaliforniji – je značilno, da so veliki garači. V konkretnem primeru so celo izpostavljali geslo: 'Delamo devetdeset ur na teden, in to z veseljem!' Torej ne delajo samo ali predvsem za denar. Pač pa želijo, da bodo v preostalem času imeli na voljo bogato izbiro raznovrstnih možnosti aktivne rekreacije in zabave. Za njih je pomembno, da so jim zlahka na voljo kolesarske poti, možnosti za plezanje, plavanje ipd., ne pa športne prireditve z nastopi profesionalnih športnikov, ali kulturne prireditve, ki jim nudijo le **pasivno vlogo** – gledalca, poslušalca. To upoštevajo tudi lokalne oblasti v mestih, ki so najbolj uspešna pri tem, da pritegujejo in obdržijo takšne ustvarjalne in talentirane izobražence. V Ljubljani pa pripravljajo gradnjo dveh stadionov?!«

Včasih lahko dobimo vtis, da širjenje rabe računalnikov in telekomunikacij na vseh področjih prinaša le izboljšave, tako na domu kot na delovnem mestu in pri preživljanju prostega časa. Ali lahko opozorite tudi na kakšne slabe posledice za uporabnike te nove tehnologije in za druge ljudi v določenem okolju?

»Gre za poenostavitve in enostranosti ob tem, ko se navdušujemo nad novostmi. Dejansko pa si je težko zamisliti primere, ko z uvajanjem nove tehnologije ne bi – prej ali slej – zaznavali tudi **neželene in nepredvidene** posledice. Dostikrat se o tem sploh ne sprašujemo. Včasih pa tudi tisti, ki se zavedajo in poznajo možne slabe posledice, **obmolknejo** zaradi koristi, ki jih imajo določene skupine ljudi. Vrednotenje varnosti v zdravstvu in lekarništvu je že zelo utrjeno, tako da obvezno upoštevajo in opozarjajo tudi na škodljive posledice posameznih zdravil. Ko pa gre za vprašanja o škodljivosti žarčenja pri delu z računalnikom, ali pri uporabi mobilnih telefonov, ali v zvezi s sevanjem iz anten, ki jih postavljajo v bližini stanovanjskih stavb, pa to ne velja! V zvezi s tem je še veliko nejasnosti in (lokacijskih) konfliktov. Države, ki imajo sicer celo vrsto za ta vprašanja pooblaščenih in zadolženih organizacij, premalo skrbijo za dolgoročne posledice in premalo ščitijo prizadete!«

Ali bi ta odgovor lahko dopolnili še z vidika odnosov med ljudmi?

»Nasploh naj pač ne bi idealizirali družbe prihodnosti, saj imamo v zvezi s tem že dosti izkušenj iz naše 'socialistične dobe'. Po drugi strani je pa tudi res, da je treba spodbujati vse sile na podlagi doseženih spoznanj o tem, kako lahko napredujemo in sploh preživimo. Če pride do presenečenj in krize v primerih, ko bi jo lahko predvideli že pred nekaj desetletji, npr. izguba delovnih mest, to pomeni, da so zlasti vodilni – padli na izpitu!

Sicer pa se nenehoma 'bije boj' med prizadevanji, kako čim bolj **povečati dostopnost** do informacij in težnjo, kako **zavarovati zasebno sfero** pred neželenimi vsiljivci (spomnimo se na viruse in na spame na računalniku, na vdore v bančno poslovanje idr.). Tako kot računalnik povezuje, tako (lahko) tudi (iz)ločuje in razdružuje.«

Po eni strani nenehoma iščemo (nove) informacije, hkrati pa vendarle nismo zadovoljni, če nas iz dneva v dan vsiljivo zasipajo npr. s številnimi reklamami ipd. Ali smo torej nedosledni?

»S kolegom Henry Teune-jem iz Pensilvanijske univerze sva že pisala o 'dveh zakonih dostopnosti'. Vsakdo namreč želi imeti prost dostop do vseh drugih, hkrati pa obvladovati dostop drugih do sebe. Danes prihaja do neuravnoteženosti zaradi tako agresivne reklame, da se je morala tudi država odzvati tako, da je vsiljevanje reklame proti volji stanovalcev proglasila za kaznivo. Tu gre npr. za nalepke pri dostavi pošte.«



V vaših delih pogosto pišete, ali vsaj omenjate »informatizacijo«, »informatijsko družbo«, »družbo znanja« ipd. Zaustaviva se kar pri prvem; pojasnite, prosim, zakaj posvečate tako veliko pozornost informatizaciji in kaj to vključuje oziroma pomeni?

»Vse več ljudi ima vse več opravka z informacijami, tako na delovnem mestu, kot na domu in v vseh drugih življenjskih situacijah. V vse krajšem času ali celo v hipu so jim dostopne informacije – kot pravijo 'od kjerkoli in kadarkoli'; vse bolj natančne in ob relativno zmeraj manjših stroških. Ljudje tako dobivajo nove možnosti, da hitreje zaznavajo probleme v svojem okolju in da se glede na lastne potrebe tudi (kritično) odzivajo nanje in vplivajo na njihovo reševanje. 'Odzivni čas' na različne probleme ljudi se tako – na splošno vzeto – zmanjšuje. Če že ne zares, je pa tu vsaj izziv, da sebi in drugim, recimo občinskim in državnim oblastem, zastavljamo vprašanja o (ne)dopustno pozni odzivnosti, zaradi katere ljudje trpijo.«

Za razliko od tradicionalne kmečke družbe, ko je bilo življenje ljudi še zelo togo, vnaprej določeno in krajevno zamejeno, sociologi danes pišete o različnih tokovih in zlasti o tokovih informacij. Ali lahko nekaj več poveste o tem?

»Ne gre le za informacije, gre tudi za vse večjo gibljivost materialnih dobrin (proizvodov) in ljudi. Vse to sem v svoji raziskavi poizkusil bolj nazorno prikazati tudi v grafični obliki. Izkaže se, da gre za določen red: najbolj fluidne, tekoče so informacije, ki obkrožajo ves svet; gibljivost materialnih dobrin se – vsaj okvirno vzeto – kaže predvsem v kontinentalnem merilu, gibljivost ljudi pa pretežno znotraj državnih meja.

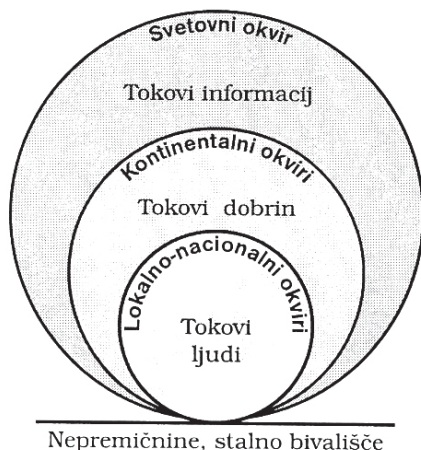

Prav informacijski tokovi nam omogočajo najenostavnejši in najcenejši (vse večkrat tudi brezplačen) dostop do dragocenih izkušenj in novega znanja. Tu je torej neizkoriščena možnost tudi za manjše kraje in občine.«

Lahko bi torej rekli, da se razširja prostor, v katerem je mogoče najti tudi zgledne in vzorne rešitve za domačo rabo?

»Hkrati s tem, ko poizkušamo spodbujati ustvarjalnost in inovacije v domačem okolju, se v zadnjem desetletju v mednarodnem merilu posveča vse večjo pozornost izkušnjam, ki jih izpostavljajo kot 'dobre prakse' ali 'najboljše prakse', npr. v okviru OZN ali EU. Zmeraj manj je torej razlogov, da bi vse začenjali od začetka, vse bolj pa se lahko opiramo na izkušnje drugih – če smo ob vsaki priložnosti oz. problemu do tega zares pozorni. Že v preteklosti so stavbeniki in potem arhitekti prinašali in prevzemali različne zglede iz Avstrije in Italije, potem iz Pariza, nato iz Skandinavije, Londona, iz Nizozemske in od drugod. Z internetom in posredovanjem različnih organizacij se ti viri neizmerno bogatijo. Številne izkušnje o urejanju prometa v evropskih mestih npr. najdemo zbrane v pregledni zbirki pod imenom 'Adonis'. Toda to nas ne razdolžuje, saj se ob tem povečuje tudi možnost, da pride do **neprimerne prevzema** tujih rešitev, če npr. spregledamo dejstvo, da se naše razmere oz. okoliščine razlikujejo od izvirnih. Ali so pri nas uporabne izkušnje iz Danske ali Nizozemske, kjer so v nekaterih mestih ponudili brezplačno izposajo posebej oblikovanih koles, prosto, brez posebnega nadzora?«

Kako pa ob takšni širini vašega zanimanja in pojasnjevanja gledate na sedanja prizadevanja za ustanavljanje novih univerz, znanstvenih ali tehnoloških parkov, raziskovalnih institutov, inkubatorjev ipd?

»Nikakor ne bi želel podcenjevati takšnih prizadevanj; prebudila so se celo z nekajdesetletno zamudo in gotovo predstavljajo nekakšna izhodiščna kondenzacijska jedra, ki jih potrebujejo vse slovenske regije in ne le Ljubljana. To podpiram, a hkrati se moja misel ne zaustavlja na ravni formalnih organizacijskih okvirov, kjer se praviloma zaustavijo vse razvojne zamisli in programi. Ne gre le za širjenje in razmnoževanje institucij, ustanov v stilu – **‘univerzo v vsako vas’** in za zasmehovanje takšnih teženj. Nosilci ene in druge usmeritve niso ozaveščeni o tem, da so nekako ujeti v past dosedanje prakse, ko se je vse osredotočalo le na dejavnosti znotraj zavodov in ustanov. Pogrešam ozaveščenost, kako močno s tem izključujemo dosti bolj bogato življenjsko prakso in še posebej tako imenovano **‘tiho znanje’** iz vsakdanje življenjske prakse, ki ne dobiva potrebnega priznanja; ostaja neupoštevano, neizkoriščeno po posameznih krajih in regijah.«

Ljubljanski in mariborski univerzi sta se pridružili še Univerza na Primorskem v Kopru ter Univerza v Novi Gorici, priprave za ustanovitev pa tečejo tudi v Celju in Novem mestu; krepijo se zamisli o samostojni univerzi na Gorenjskem; vse več je krajev, kjer že delujejo posamezne fakultete ali njihove izpostave, npr. v Sežani, Ajdovščini, Škofji Loki, Brežicah, Postojni ipd. Kaj bi lahko rekli ob tem?

»Vse to lahko prispeva k hitrejšemu vključevanju v **‘družbo znanja’**, vendar le ob določenih pogojih. Pri tem naj ne bi šlo predvsem za nekakšno prerazporeditev znanstvenih in strokovnih delavcev, za nekakšno drobitev, temveč bolj za premišljeno zasnovano **‘organsko rast’**. Novim institucijam bi morali priznati njihovo posebnost, t. j. določen čas rasti in dozorevanja, ne pa jih grobo in poenostavljeno enačiti in ocenjevati na podlagi mehaničnega primerjanja z že uveljavljenimi.

Drugo omejitev pa vidim ravno z vidika neposrednega lokalnega okolja takih novih ustanov. Pri tem je zlasti pomembno bogastvo raznovrstnosti življenjskega okolja v celoti, ki je spodbudno za ustvarjanje novega znanja. Zato se ne zdi primerno, da bi univerze vzpostavljali v (manjših) krajih, v katerih je sicer mogoče najti nekaj praznih prostorov – npr. v kakšni izpraznjeni palači ali vojašnici – ne nudijo pa potrebnega bogastva raznovrstnosti, ki je predpogoj za ustvarjalnost. Primer: v Štanjelu, kot izredno zanimivem naselju z zgodovinsko-arhitekturnega vidika, so študentje iz Anglije že po nekaj tednih doživljali pravo depresijo!«

Ali se z novo IKT zmanjšujejo razlike med mestom in podeželjem?

»Tu ni preprostega odgovora z da ali ne! Dolgoročno pričakujemo, da bo prišlo do vsesplošne povezanosti, ne glede na kraj ali lokacijo bivanja. Danes pa je še dosti razprav o tem, kako se pojavlja »digitalna ločnica«, ki – gledano z vidika (ne) dostopnosti do interneta – ločuje urbanizirane predele z višjo gostoto naselitve od bolj oddaljenih predelov. Za prve je značilno, da že imajo ali pa sedaj napeljujejo t. i. optično omrežje, tako kot npr. v Kranju, Kopru, Ljubljani, kar pomeni, da se vzpostavlja širokopasovna dostopnost, t. j. hiter dostop do velikih količin informacij, kakršne potrebujemo zlasti za dostop do barvnih slik, iger, filmov, ipd. Za bolj oddaljene predele z manjšim številom potencialnih uporabnikov pa pravijo, da sedaj še **‘ni računic’** s komercialnega vidika.«

Kako pa se – pri vsem tem – spreminjajo odnosi med člani družine?

»V sociološkem jeziku bi morali govoriti o vse večji individualizaciji, pri čemer je mišljeno, da se vse bolj uveljavlja njihova samostojnost in tudi različnost med njimi. Ne zadovoljujejo se več s tem, da bi vse zamejili na nekakšen najnižji skupni imenovalec. Še bolj nazorno pa je to prikazal Marko Kočever v svoji karikaturi v Delu z naslovom 'V družinskem krogu'. Vsakdo lahko najde sebi primeren program na TV ali na računalniku; medsebojna komunikacija pa oslabi. Še več, gre tudi za težnjo k prostorski (iz)ločitvi, vsak sam se v svoji sobi povezuje z vsem svetom!«



Vir: Nedelo, 31. 12. 1995

Ko pa gre za računalniško podprto delo na daljavo oz. teledelo z doma, se pa verjetno okrepi tudi družinska povezanost?

»Res sta starša lahko več časa doma in lahko po potrebi kaj postorita za otroke. Vendar pa je res tudi to, da je zelo težko vzdrževati potrebno ločnico med delom, ki terja npr. veliko zbranost in osredotočenost ter sproščenim druženjem in pomočjo, ki jo pogosto potrebujejo otroci. Po drugi strani pa je mogoče slabe posledice prostorske ločenosti med starši in otroci vsaj ublažiti spet prav z novimi možnostmi komuniciranja, npr. prek mobilnih telefonov; četudi niso skupaj, ampak vse bolj razpršeni v prostoru, vendarle ostajajo povezani.«



Vir: Linden, 1998

Kako pa bi ocenili vlogo novih načinov komuniciranja v izrednih okoliščinah, recimo ko je otrok odsoten zaradi bolezni?

»Kot značilen primer, ko so temu posvečali posebno pozornost, lahko navedem otroke v bolnišnični šoli. Pri tem so – seveda otroke primerne starosti – že oskrbeli tudi z računalniki in z njihovo pomočjo lahko tudi v bolnišnici nadaljujejo z izobraževanjem in vzdržujejo še druge stike s svojim domačim okoljem.



Drugi primer pa predstavljajo otroci naših diplomatov in poslovnežev, ki delujejo v raznih krajih po vsem svetu. Z elektronsko pošto in prek interneta lahko nadaljujejo z izobraževanjem, ki so ga začeli v Sloveniji, še zlasti pa se lahko učijo slovenskega jezika.«

Ali razširjanje rabe IKT in dostopnosti do informacij kaj spreminja razmerja v porazdelitvi družbene moči in glede vpliva na odločanje o javnih zadevah? Kdo pridobiva in kdo izgublja?

»Večja dostopnost informacijskih tokov zmanjšuje odvisnost in podrejenost posameznika v odnosu do oblasti. Birokratska togost in zaprtost se morata umikati in postajata izpostavljeni bolj prozornim postopkom ter vzratnim vplivom. Nasploh se krepi **moč posameznika**, ki niti prostorsko ni več toliko vezan na ustanove. Celo mladoletniki postajajo bolj samostojni v vzpostavljanju komunikacij in druženju zunaj družinskega kroga. To pa hkrati že odpira nove nevarnosti, saj prek interneta tudi v dom posegajo tujci brez vednosti staršev.

Vse večja samostojnost posameznikov pa ni le pozitivna pridobitev, temveč tudi vse večja obremenitev in odgovornost, ki jo marsikdo ne zmore. Posameznik ne najde več nekdanje opore v svojem neposrednem okolju. Ob vsem tem se nam vendarle nakazuje demokratizacija odločanja, ki temelji na računalniško podprtem komuniciranju.«

Ali se to izraža tudi na spletnih straneh naših občin in države?

»Sprva je bilo videti več zagretosti za uvajanje 'elektronske demokracije', toda kmalu je bil opazen določen umik. Že opravljene analize pri nas (npr. Tanja Oblak, Mirko Vintar) in drugod so pokazale, da so se mestne oblasti kmalu soočale s prevelikim obsegom sporočil. Tudi slovenska vlada se je bolj osredotočila na predstavitve svojega dela ter svojih idej in predlogov, kot da bi se odzivala na vprašanja in **odpirala**

prostor **javnim razpravam**. Skratka, zaustavlja se ob prehodu od **enosmernega** komuniciranja k **večsmernemu** oz. k 'interaktivnemu' delovanju. Kljub določenem razočaranju in čeprav gre za majhne spremembe, pa je bilo ugotovljeno, da se razdalja med politično elito in državljani zmanjšuje.«

Ali je ob takšnih kritičnih ugotovitvah raziskovalcev še smiselno pričakovati in si prizadevati, da bi na podlagi nove IKT okrepili vlogo in sodelovanje prebivalcev v urbanističnem in prostorskem planiranju?

»Navzlic splošni ugotovitvi (T. Oblak), da so politični akterji pri nas za zdaj veliko bolj naklonjeni samopredstavitvi in posredovanju informacij kot pa vzpostavljanju medsebojnih razmerij ter sodelovanja z državljani in s posebnimi interesnimi skupinami, prav udeležba prebivalcev v urejanju prostora ostaja in postaja utemeljena zahteva in perspektiva. Tu gre za več razlogov.

IKT, kot sem že nakazal, omogoča hitrejšo, natančnejšo in celovitejšo zaznavanje sprememb v prostoru. Nereda v prostoru (črne gradnje ipd.) ne bo več mogoče opravičevati s tem, da ni zadostnega števila inšpektorjev. Že *Google Earth* vsakomur lahko razkrije skoraj vsako novogradnjo, ki jo prebivalci v okolici bodisi sprejemajo ali zavračajo. Imamo nove možnosti za **vidno predstavljanje** tako dejanskih razmer v prostoru (vizualizacija) kot načrtovanih sprememb, povečane možnosti za hitro in poceni izdelavo variantnih rešitev, hitro obveščanje in lažje organiziranje somišljenikov civilne družbe ali prizadetih zaradi določenega posega v prostor; večje možnosti za boljše informiranje in za zblizanje navidezno povsem izključujočih se interesov deležnikov, več primerjanja s podobnimi primeri od drugod, kar je dodatna osnova za hitrejšo doseganje soglasja – vse to in še dosti več nam prinaša informatizacija. To pa je hkrati podlaga za krepitev vloge prebivalcev v urejanju prostora.«

Ali tudi virtualne predstavitve bivalnega in delovnega okolja, ki jih oblikujejo informatiki in se pojavljajo v računalniško posredovanem komuniciranju, vplivajo na dejansko ravnanje prebivalcev?

»Takšne predstavitve seveda lahko močno odstopajo od dejanskega stanja. Npr. samopredstavitve praviloma vključujejo določeno olepševanje, tako da jim raziskovalci, ali kdorkoli že, ne moremo kar na slepo zaupati. To je podobno kot v primerih, ko nekatera gradbena podjetja ali nekatere nepremičninske agencije podajajo različne predstavitve zgrajenih objektov v raznih medijih.

Toda bolj pomembno se zdi, da virtualne predstavitve prispevajo k obogatitvi naših predstav o tem, kaj nam vse nudi naše okolje, pogosto ne da bi se tega zavedali. Na vsaki posamezni postavki na sliki verjetno dobimo še dosti dodatnih informacij. Hkrati pa to pomeni, da se tudi na ta način posameznik hitreje **orientira** in lahko na ustvarjalni način kombinira ter **obvladuje** razpoložljive vire v svojem ožjem in širšem okolju.

Na to pa se navezuje še vrsta inovacij, ki zadevajo čitljivost (mestnega) naselja, kar se z vidika informacijske tehnologije danes obravnava kot pomoč, ki nam jo nudi v obliki različnih navigacijskih naprav, npr. v avtomobilih. Navigatorji nas v sicer nepregledni situaciji po najprimernejši poti vodijo do cilja, destinacije.«



Pričakovali bi, da bo nova tehnologija, ki že omogoča izredno natančnost pri snemanju in predstavljanju oseb in predmetov (npr. digitalni fotoaparati, ki nam nudijo slike z ločljivostjo 5–10 milijonov pikslov), odpravila potrebo, da si hodimo še naprej ogledovat originale v kraje, kjer se hranijo? Ali se to zares uresničuje?

»Tega ne bi mogel – vsaj ne v celoti – potrditi. Ljudje še zmeraj hodijo v muzeje in galerije, npr. več milijonov ljudi vsako leto v Louvre, v Pariz, da vidijo originalno sliko Mone Lize! Na sto tisoče in milijone strokovnjakov se vsako leto udeleži različnih strokovnih srečanj, konferenc in kongresov, tudi v krajih na povsem drugem koncu sveta.

Vse to bi terjalo še temeljitejšo preučitev. Glede srečavanja strokovnjakov pa je že jasno, da ravno najbolj zamotana vprašanja terjajo neposredno, medosebno komunikacijo, 'iz oči v oči' (*face-to-face*) med fizično prisotnimi udeleženci. In očitno so tudi v podjetjih in ustanovah, ki z ogromnimi sredstvi to financirajo, prepričani, da je to potrebno.«

Kaj pa ob vsem tem pravi ekologija?

»Pravi, da tako kot se to odvija sedaj, preprosto **ne bo šlo več naprej!** Potovanja ljudi bo treba vse bolj omejevati, tako da nas bo tudi v tem pogledu reševalo predvsem elektronsko komuniciranje in naše delovanje v virtualnem prostoru.«

Posameznik torej danes ne vstopa več v svet le prek države in njenih diplomatov kot je bilo včasih?

»Ne! Posamezniku nasproti je ves svet z vsemi možnostmi in nevarnostmi. Zmanjšuje pa se vloga vmesnih ravni oz. posrednikov. Knjigo lahko prek interneta ceneje in hitreje naročimo neposredno pri založbi ali pri Amazon.com; mogoče si jo enostavno natisnemo kot e-knjigo doma in plačamo s kartico.

Vse je videti kot enostavnejše, hitrejše, cenejše itd. Toda pod tem zornim kotom se zastrujujejo tudi novi problemi. Ob polarizaciji človeka posameznika in sveta kot celote se tudi na lokalni ravni pojavlja nova praznina. **Praznijo se (stara) mestna**

jedra, zapirajo trgovine in druge lokale, za sedaj sicer bolj zaradi nakupovalnih središč v predmestjih. Toda v bodoče lahko pričakujemo, da bo do tega vse bolj prihajalo zaradi vpliva interneta.

Kako internet spreminja trgovino

Klasična trgovina

Blagó razpečavajo po stopničasto urejenem distribucijskem sistemu do strank

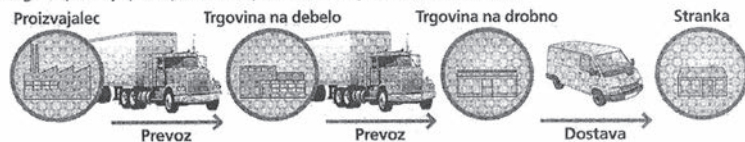

Trgovina po internetu

Trgovec po internetu pošlje blago proizvajalca naravnost k stranki – materialne dobrine (knjige, igrače) po pošti, digitalne dobrine (delnice, glasbo) pa po elektronski pošti.

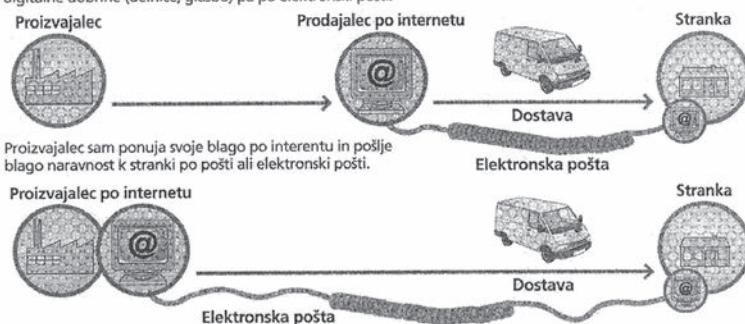

Vir: Delo, Lj.

Smer reševanja – običajno jo označujejo z imenom revitalizacija (starih) mestnih jeder, ki je najbolj obetavna, pa spet lahko temelji predvsem na širjenju sproščenih ustvarjalnih aktivnosti, ki terjajo dialog med fizično prisotnimi udeleženci. Širjenje univerzitetnih aktivnosti pa je dober primer za to.«

Ob zaključku še vprašanje, ki nas usmerja k prežemanju dela, zabave in rekreacije. Ali bo večja razširjenost rabe IKT in z njo večja dostopnost informacij kaj vplivala na rabo in pomen počitniških hiš, ali t. i. sekundarnih domov?

»S tem načenjate zelo aktualno in nerazjasnjeno vprašanje. Po eni strani opazamo, da se zmanjšuje zanimanje za počitniške (vikend) hiše med mlajšimi, ki radi veliko potujejo in spoznavajo tuje kraje. Rajši kot da bi bili vezani na fiksno, eno in isto lokacijo, počitnikujejo enkrat na grških otokih, drugič v Španiji ipd. Že zgrajene in opremljene hiše in stanovanja pa ostajajo neizkoriščene.

Toda prisotna je tudi druga težnja, t. j. da si spet ravno ti mlajši – ki tudi težko pridejo do dragega stanovanja v mestu – v počitniških hišah uredijo svoje 'stalno bivališče'. Pri tem dostikrat računajo prav na teledelo na domu, kar pomeni, da se jim ni potrebno dnevno voziti 'v službo', pač pa bolj poredkoma; enkrat ali dvakrat na teden se lahko tudi na večje razdalje. V tem drugem smislu se bo zanimanje za počitniške hiše še povečevalo tako med domačimi kot med prišleki iz drugih držav, zlasti iz severne Evrope. Nenehoma nas presenečajo primeri, ki pričajo o tem, na

kakšne razdalje se, ob vse cenejših letalskih prevozih in seveda ob večjem opiranju na **elektronsko komuniciranje**, že danes gibljejo 'vozači', npr. med Ajdovščino in Londonom, med Helsinki in otokom Unije, med Jeruzalemom in Filadelfijo v ZDA ...

Ob vsem tem pa se lahko še enkrat povrneva k razmerju med informacijsko sfero in fizičnim, naravnim okoljem. Informatizacija ni le dopolnjevanje in bogatitev naravnih danosti, ampak se lahko pojavlja tudi kot njihovo razvrednotenje; lahko bi rekli da gre tudi za informacijsko onesnaževanje. Namesto, da bi doživljali pristni stik z naravo in pogled na morje, naletimo na reklamne plakate za McDonald's ipd.

Vse to so torej veliki izzivi, ki terjajo še temeljitejše pojasnjevanje, da bi se lahko usposabljali za učinkovitejše reševanje problemov v prihodnosti.«

Spoštovani profesor in dragi rojak, skleniva v upanju, da bova s tem pogovorom prispevala tudi k boljšemu razumevanju časa, ki ga živimo. Najlepša hvala za vaše sodelovanje!

Miha Naglič, Almanah Gorenjska 2007 / Razumevanje informacijske dobe

*Z idejo občanske znanosti, ki v najširšem spoznavnem okviru opozarja na
 nujnost hkratnega poznanstvenjenja družbe in podružbljanja znanosti,
 profesor Mlinar konkretizira in aktualizira svoje nepretrgano
 prizadevanje za profesionalizacijo in socializacijo sociologije in
 družboslovja, ki mu je zavezan vse življenje.*

Slavko Splichal



20 €

ISBN: 978-961-268-108-1



9 789612 681081

$$\frac{2}{2+\sqrt{3}} - (2-3) = \frac{2 - (2-\sqrt{3})(2+\sqrt{3})}{2+\sqrt{3}} = \frac{2 - (4-3)}{2+\sqrt{3}} = \frac{1}{2+\sqrt{3}}$$

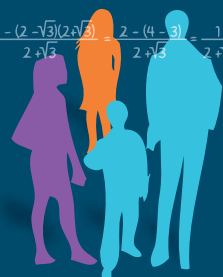

1965